

# Tractor cortacésped

# TC92H

ANOVA®

*Instrucciones y manual de usuario*

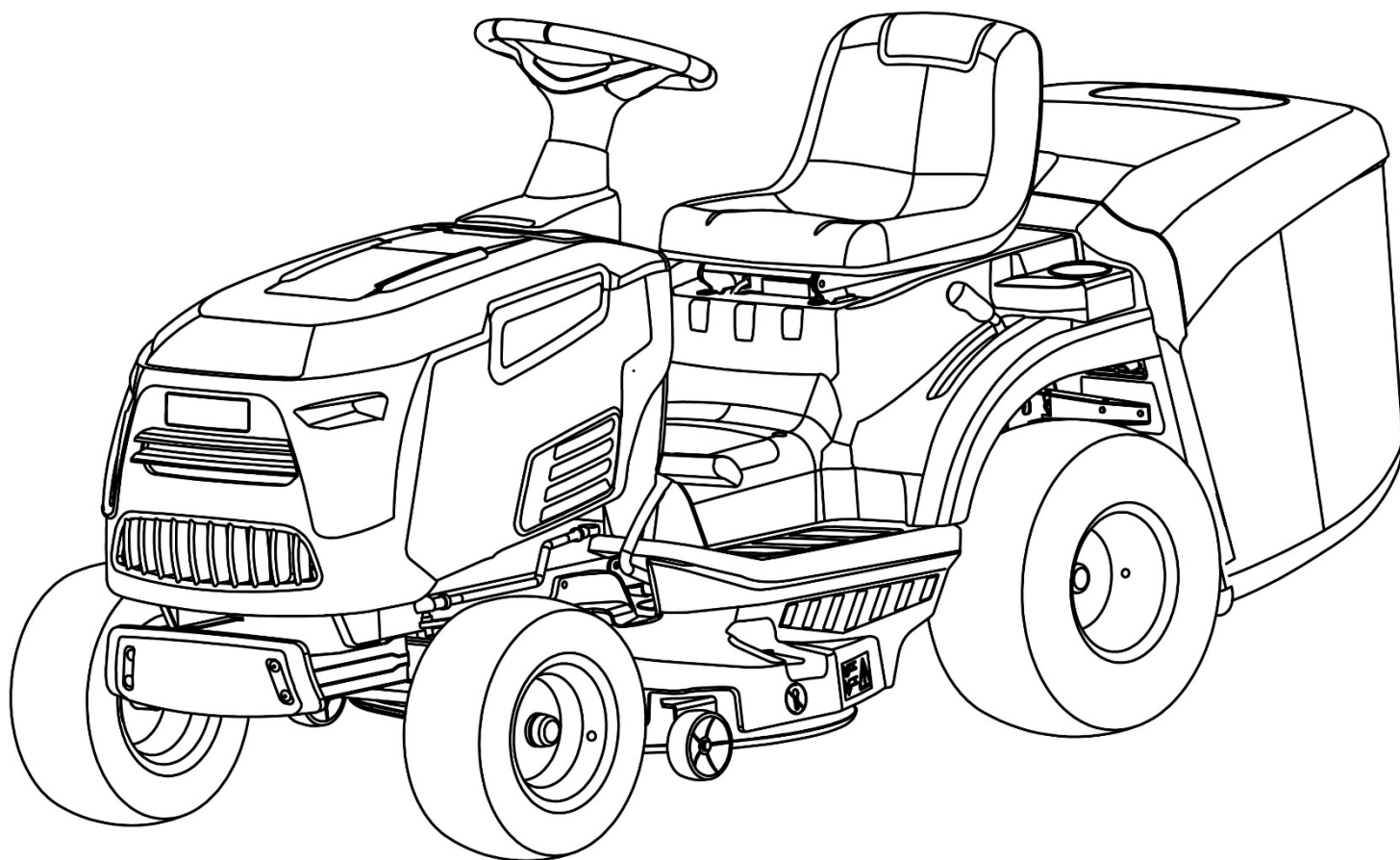

ES

Millasur S.L.  
Rúa Eduardo Pondal, nº 23 - Pol. Ind. Sigüeiro  
15688 – Oroso, A Coruña - 981 696 465 - [www.millasur.com](http://www.millasur.com)





**Anova** desea felicitarle por haber elegido uno de nuestros productos y le garantiza la asistencia y cooperación que siempre ha distinguido a nuestra marca a lo largo del tiempo.

Esta máquina está diseñada para durar muchos años y para ser de gran utilidad si es usada de acuerdo con las instrucciones contenidas en el manual de usuario. Le recomendamos, por tanto, leer atentamente este manual de instrucciones y seguir todas nuestras recomendaciones.

Para más información o dudas puede ponerse en contacto mediante nuestros soportes web como [www.anova.es](http://www.anova.es)

### **INFORMACIÓN SOBRE ESTE MANUAL**

Preste atención a la información proporcionada en este manual y en el aparato por su seguridad y la de otros.

- Este manual contiene instrucciones de uso y mantenimiento.
- Lleve este manual consigo cuando vaya a trabajar con la máquina.
- Los contenidos son correctos a la hora de la impresión.
- Se reservan los derechos de realizar alteraciones en cualquier momento sin que ello afecte nuestras responsabilidades legales.
- Este manual está considerado parte integrante del producto y debe permanecer junto a este en caso de préstamo o reventa.
- Solicite a su distribuidor un nuevo manual en caso de pérdida o daños.

### **LEA ATENTAMENTE ESTE MANUAL ANTES DE USAR LA MÁQUINA**



Para asegurar que su máquina proporcione los mejores resultados, lea atentamente las normas de uso y seguridad antes de utilizarla.

### **OTRAS ADVERTENCIAS:**

Una utilización incorrecta podría causar daños a la máquina u a otros objetos.

La adaptación de la máquina a nuevos requisitos técnicos podría causar diferencias entre el contenido de este manual y el producto adquirido.

Lea y siga todas las instrucciones de este manual. Incumplir estas instrucciones podría resultar en daños personales graves.

# ÍNDICE

---

## **1. INSTRUCCIONES DE SEGURIDAD**

- 1.1. Posición etiquetas seguridad
- 1.2. Tenga en cuenta los siguientes puntos de seguridad
- 1.3. Normas generales de seguridad
- 1.4. Etiquetas de seguridad
- 1.5. Regulación para remolque

## **2. ESPECIFICACIONES TÉCNICAS**

## **3. DESCRIPCIÓN DEL PRODUCTO**

- 3.1. Identificación de la máquina
- 3.2. Identificación de sus componentes

## **4. DESEMBALAJE Y MONTAJE**

- 4.1. Desembalaje
- 4.2. Montaje del volante
- 4.3. Montaje del asiento
- 4.4. Conexión de la batería
- 4.5. Montaje del parachoques delantero
- 4.6. Montaje del deflector trasero
- 4.7. Montaje del recogedor de hierba
- 4.8. Colocación de la protección de salida (recolector de hierba)

## **5. CONTROLES E INSTRUMENTOS**

- 5.1. Palanca del acelerador
- 5.2. Volante
- 5.3. Perilla de inicio/parada de la cuchilla
- 5.4. Interruptor llave de encendido
- 5.5. Pedal de freno
- 5.6. Palanca del freno de estacionamiento
- 5.7. Pedales de conducción
- 5.8. Palanca de cambio de velocidad
- 5.9. Palanca de regulación de altura de corte
- 5.10. Recogedor de hierba
- 5.11. Botón de funcionamiento marcha atrás (RMO)

## **6. INSTRUCCIONES DE USO**

- 6.1. Recomendaciones de seguridad
- 6.2. Dispositivos de seguridad
- 6.3. Instrucciones antes de comenzar a trabajar
- 6.4. Uso de la máquina
- 6.5. Uso en pendientes
- 6.6. Transporte
- 6.7. Mantenimiento del césped

## **7. MANTENIMIENTO**

## **8. SOLUCIÓN DE PROBLEMAS**

## **9. GARANTÍA**

## **10. MEDIO AMBIENTE**

## **11. DESPIECE**

## **12. CERTIFICADO CE**

## 1. INSTRUCCIONES DE SEGURIDAD

### ⚠ Importante

El tractor cortacésped debe utilizarse siempre con la máxima precaución. Para que las precauciones de seguridad y las instrucciones de funcionamiento estén siempre a mano, se han adherido etiquetas a la máquina que muestran pictografías que ilustran las principales precauciones de funcionamiento.

Si utiliza la máquina de otra manera a la diseñada o ignora las instrucciones de uso seguro, mantenimiento y reparación, se considera "uso incorrecto". En este caso, la garantía se anula automáticamente y el fabricante no se hace responsable de los daños o lesiones a uno mismo o a los demás.

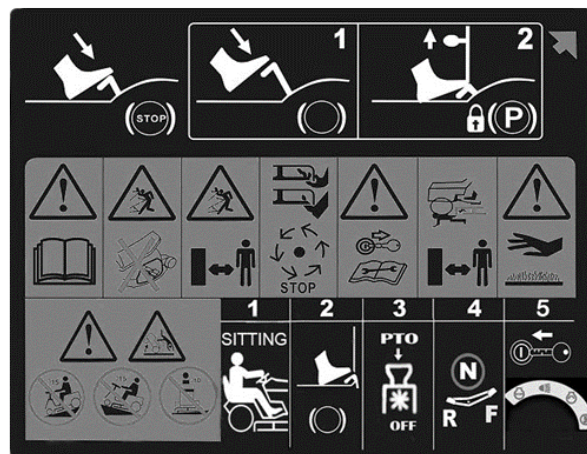

Debido a que estas etiquetas, de acuerdo con las normas de seguridad aplicables, se consideran parte integrante de la máquina, el usuario es responsable de reemplazarlas en caso de que se desprendan o sean ilegibles.

Debido a que mejoramos regularmente nuestros productos, es posible que encuentre ligeras diferencias entre su máquina y las descripciones contenidas en este manual. Se pueden realizar modificaciones en la máquina sin previo aviso y sin la obligación de actualizar el manual, aunque las características esenciales de seguridad y funcionamiento permanecerán inalteradas.

*Nota: Debido a actualizaciones técnicas de producto, este documento está sujeto a cambios sin previo aviso.*

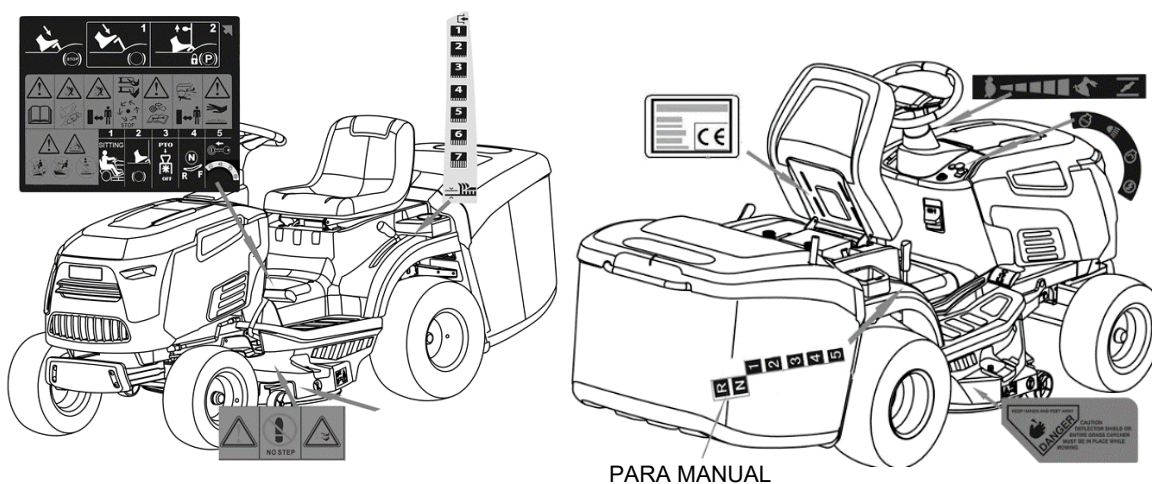

### 1.1. Posición etiquetas seguridad



## 1.2. Tenga en cuenta los siguientes puntos de seguridad

- La máquina nunca debe dejarse en una condición que permita que una persona no capacitada o no autorizada use esta máquina.
- El operario debe tomar todo el cuidado y la diligencia debidos para la seguridad de y con respecto a las personas que se encuentran cerca mientras utilizan la máquina.
- Algunas o todas las siguientes: señales de advertencia, símbolos y / o pictogramas de EPP pueden aparecer a lo largo de este manual. Debe cumplir con sus advertencias.

*Nota: No hacerlo puede resultar en lesiones personales para usted o quienes lo rodean.*

<b>Las siguientes notas de seguridad ayudarán a evitar o reducir el riesgo de lesiones o muerte</b>		
 <b>Peligro</b>	 <b>Advertencia</b>	 <b>Precaución</b>
Indica un peligro que, si no se evita, podría provocar lesiones graves o la muerte.	Indica un peligro que, si no se evita, podría provocar lesiones graves.	Indica un peligro que, si no se evita, podría resultar en lesiones menores o en el funcionamiento.
<b>Nota o Importante</b> Proporcionan detalles o información adicional sobre lo ya dicho, con el fin de evitar daños a la máquina.	Lea y guarde el manual en un lugar seguro y entréguelo si la máquina se presta / vende a otro usuario.	Debe leer completamente las instrucciones para asegurarse de usar y operar la máquina de manera segura
Equipo de protección personal apropiado (PPE) Debe usarse en todo momento cuando la máquina esté en uso o en reparación		
SIEMPRE mantenga el área de trabajo despejada de personas que no son esenciales, incluidos, entre otros, niños, ancianos y personas vulnerables. NUNCA PERMITA que una persona no capacitada use esta máquina.		

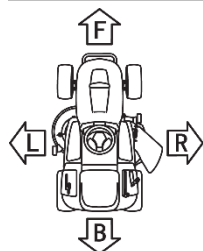

*Nota importante: Para todas las operaciones relativas al uso y mantenimiento del motor no descritas en este manual, consulte los manuales correspondientes que forman parte integrante de toda la documentación suministrada con la máquina.*

## 1.3. Normas generales de seguridad

### 1.3.1. Entrenamiento

1. Lea atentamente las instrucciones. Familiarícese con los controles y cómo utilizar correctamente el equipo.
2. Nunca permita que niños o personas que no estén familiarizadas con estas instrucciones utilicen la máquina. Las regulaciones locales pueden restringir la edad del usuario.
3. Nunca corte el césped cuando haya personas, especialmente niños o mascotas cerca ni lleve pasajeros en el equipo. Nunca corte el césped en la oscuridad.
4. Tenga en cuenta que el usuario es responsable de los accidentes o peligros que puedan sufrir otras personas o su propiedad.
5. No lleve pasajeros en la máquina.

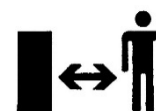

6. Todos los conductores deben buscar y obtener instrucción profesional y práctica. Dicha instrucción debe enfatizar:
- La necesidad de cuidado y concentración cuando se trabaja con máquinas de montar.
  - No puede utilizar el freno para recuperar el control de una máquina con asiento que se desliza por una pendiente. Las principales razones de la pérdida de control son:
    - i. Agarre insuficiente de la rueda
    - ii. Exceso de velocidad
    - iii. Frenado inadecuado
    - iv. El tipo de máquina no es adecuado para su tarea
    - v. Desconocimiento del efecto de las condiciones del suelo, especialmente las pendientes
    - vi. Enganche y distribución de carga incorrectos

### 1.3.2. Preparación

1. Al cortar el césped, utilice siempre calzado resistente y pantalones largos. No use el equipo descalzo o sandalias abiertas. 
2. Inspeccione minuciosamente el área donde se utilizará el equipo y retire todos los objetos que puedan salir despedidos de la máquina.
3. **▲ Peligro**  
La gasolina es muy inflamable:
  - Almacene el combustible en contenedores diseñados específicamente para este fin.
  - Repostar sólo al aire libre y no fumar mientras reposta.
  - Agregue combustible antes de arrancar el motor. Nunca quite la tapa del tanque de combustible ni agregue gasolina mientras el motor está funcionando o cuando el motor está caliente.
  - Si derramase gasolina, no arranque el motor y aleje la máquina del área del derrame. No cree ninguna fuente de ignición hasta que los vapores de gasolina se hayan evaporado.
  - Vuelva a colocar y apriete bien todos los tapones del depósito de combustible y del depósito.
4. Reemplace los silenciadores defectuosos.
5. Antes de usarla inspeccione la máquina para verificar que los diferentes componentes de la máquina tales como cuchillas, pernos de las cuchillas o el conjunto del cortador no estén desgastados o dañados. Reemplace las cuchillas y los tornillos gastados o dañados en juegos para preservar el equilibrio.
6. En máquinas de múltiples cuchillas, recuerde que la rotación de una cuchilla puede hacer que otras giren.



### 1.3.3. Funcionamiento

1. No arranque el motor en un espacio cerrado donde puedan acumularse vapores peligrosos de monóxido de carbono.
2. Corte el césped solo a la luz del día o con buena luz artificial.
3. Antes de arrancar el motor, desengrane las cuchillas y cambie a posición neutral.





4. No utilice la máquina en césped con pendientes superiores a 15° (27%); no utilice la máquina en césped con pendientes laterales superiores a 10° (18%).
5. Ninguna pendiente es segura. Viajar por pendientes de hierba requiere un cuidado especial. Para protegerse contra vuelcos:
  - No se detenga ni arranque de repente al subir o bajar una pendiente.
  - Accione la marcha lentamente y mantenga siempre la máquina en marcha, especialmente al descender por una pendiente.
  - Las velocidades de la máquina deben mantenerse bajas en pendientes y durante giros cerrados.
  - Manténgase alerta a los desniveles y otros peligros ocultos.
  - Nunca corte el césped a lo largo de la cara de la pendiente.
6. Tenga cuidado al tirar de cargas o utilizar equipo pesado:
  - Utilice únicamente puntos de enganche de barra de tiro aprobados.
  - Limitar las cargas a aquellas que pueda controlar con seguridad.
  - No gire bruscamente. Tenga cuidado al dar marcha atrás.
  - Utilice contrapesos o contrapesos de ruedas siempre que se indique en el manual de instrucciones.
7. Detenga las cuchillas antes de cruzar superficies que no sean césped.
8. Nunca utilice la máquina con las protecciones dañadas o sin los dispositivos de protección de seguridad en su lugar.
9. No cambie la configuración del regulador del motor ni acelere demasiado el motor. Hacer funcionar el motor a una velocidad excesiva puede aumentar el riesgo de lesiones personales y en el equipo.
10. Antes de dejar el asiento del conductor:
  - Desengranar las cuchillas y bajar los accesorios.
  - Pasar a punto muerto y poner el freno de mano.
  - Pare el motor y retire la llave de encendido.
11. Desengrane las cuchillas, pare el motor y retire la llave de encendido:
  - Antes de despejar obstrucciones o destapar el canal colector.
  - Antes de limpiar, revisar o reparar la máquina.
  - Después de golpear un objeto extraño (inspeccione la máquina en busca de daños y realice las reparaciones antes de reiniciar y operar la máquina).
  - Si la máquina comienza a vibrar de manera anormal (verifique las causas de inmediato).
12. Desenganche las cuchillas para transportarlas o cuando no las utilice.
13. Pare el motor y desengrane las cuchillas:
  - Antes de repostar.
  - Antes de realizar el ajuste de altura, a menos que el ajuste se pueda realizar desde la posición del operario.
14. Reduzca el acelerador durante la marcha del motor. Si el motor está provisto de una válvula de cierre, corte el combustible cuando haya terminado de cortar el césped.
15. Tenga cuidado con el tráfico al cruzar o cerca de carreteras.
16. Nunca dirija la descarga de material hacia los transeúntes ni permita que nadie se acerque a la máquina mientras está en funcionamiento.

#### 1.3.4. Mantenimiento y almacenamiento

1. Mantenga todas las tuercas, pernos y tornillos apretados para asegurarse de que el equipo esté en condiciones seguras de funcionamiento.
2. Nunca almacene el equipo con gasolina en el tanque dentro de un edificio donde los vapores puedan alcanzar una llama abierta o una chispa.

3. Deje que el motor se enfríe antes de guardarlo en cualquier recinto.
4. Para reducir el riesgo de incendio, mantenga el motor, el escape, el compartimiento de la batería y el área de almacenamiento de gasolina libres de pasto, cuchillas o grasa excesiva.
5. Compruebe el recogedor de césped con frecuencia para ver si está desgastado o deteriorado.
6. Reemplace las partes desgastadas o dañadas por razones de seguridad.
7. Si es necesario vaciar el tanque de combustible, debe hacerlo al aire libre.
8. En las máquinas de cuchillas múltiples, recuerde que la rotación de una cuchilla puede hacer que otras giren.
9. Cuando la máquina deba estacionarse, almacenarse o dejarse desatendida, baje los medios de corte a menos que se utilice un bloqueo mecánico positivo.

## 1.4. Etiquetas de seguridad

Su máquina debe usarse con cuidado. Es por eso que se han colocado etiquetas con ilustraciones en la máquina, para recordarle las principales precauciones que debe tomar durante su uso. Estas etiquetas deben considerarse parte integrante de la máquina.

Si una etiqueta se desprende o se vuelve ilegible, debe ser reemplazada. Su significado se explica a continuación.

					
<b>Advertencia</b> Lea las instrucciones antes de usar esta máquina.	<b>Advertencia</b> Desconecte la llave de encendido y lea las instrucciones antes de realizar cualquier trabajo de reparación o mantenimiento.	<b>Advertencia</b> Nunca use lanzas de presión para lavar el sistema de transmisión.	<b>Advertencia</b> Ningún paso en la cubierta o protección de descarga.	<b>Peligro</b> Objetos eyectados: No use sin el protector de descarga o el recogedor de césped en su lugar.	<b>Peligro</b> Objetos eyectados: mantenga alejados a los transeúntes.
					
<b>Peligro</b> Desmembramiento: Asegúrese de que los niños se mantengan alejados de la máquina en todo momento cuando el motor esté funcionando.	<b>Peligro</b> Riesgo de lesiones. Cuchillas en movimiento, no acerque las manos ni los pies. La cuchilla continuará girando durante algún tiempo después de apagar el motor o desactivar el control de la cuchilla.	<b>Peligro</b> Riesgo de quemaduras. Espere a que el motor se enfríe por completo antes de realizar cualquier ajuste o reparar el motor.	<b>Peligro</b> Riesgo de lesiones graves. Mantenga las manos y los pies alejados antes de que la cuchilla y todas las partes móviles se detengan.	<b>Peligro</b> Riesgo de vuelco en pendientes pronunciadas. No utilice la máquina en céspedes con pendientes superiores a 15 ° (27%). No utilice la máquina en céspedes con pendientes laterales superiores a 10 ° (18%).	



## 1.5. Regulación para remolque

El kit de arrastre (opcional) debe instalarse siguiendo las instrucciones proporcionadas. Cuando utilice el kit de remolque, no exceda las cargas recomendadas indicadas en la etiqueta y siga las instrucciones de seguridad.

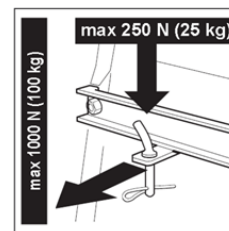

## 2. ESPECIFICACIONES TÉCNICAS

		TC92H
<b>Potencia</b>		9,2 kW
<b>Cilindrada</b>		452cc
<b>Velocidad máxima del motor</b>		2800min <sup>-1</sup>
<b>Nivel de presión sonora en el operario</b>		L <sub>pA</sub> : 85,6dB(A) K <sub>pA</sub> : 3 dB(A)
<b>Nivel de potencia acústica garantizado (2000/14/CE)</b>		L <sub>WA</sub> : 100 dB(A)
<b>Vibración</b>	Extremidades	a <sub>h</sub> : 2,99 m/s <sup>2</sup> K <sub>h</sub> : 0,07 m/s <sup>2</sup>
	General	a <sub>h</sub> : 2,66 m/s <sup>2</sup> K <sub>h</sub> : 0,11 m/s <sup>2</sup>
<b>Diámetro de corte</b>		92 cm
<b>Capacidad tanque combustible</b>		7,5 L
<b>Radio mínimo de giro</b>		45cm
<b>Par de apriete del tornillo de la cuchilla</b>		40-45 Nm
<b>Altura de corte (7 posiciones)</b>		30-90 mm
<b>Ruedas delanteras</b>		15x6,00-6
<b>Ruedas traseras</b>		18x8,50-8
<b>Presión de inflado de la rueda delantera</b>		1,0 bar
<b>Presión de inflado de la rueda trasera</b>		1,2 bar
<b>Sistema eléctrico</b>		12V
<b>Batería</b>		18Ah
<b>Velocidad de movimiento</b>		Delante: 0 – 8,8 km/h Atrás: 0 – 4,5 km/h
<b>Peso</b>		191,5 kg

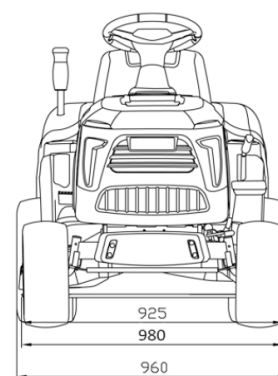
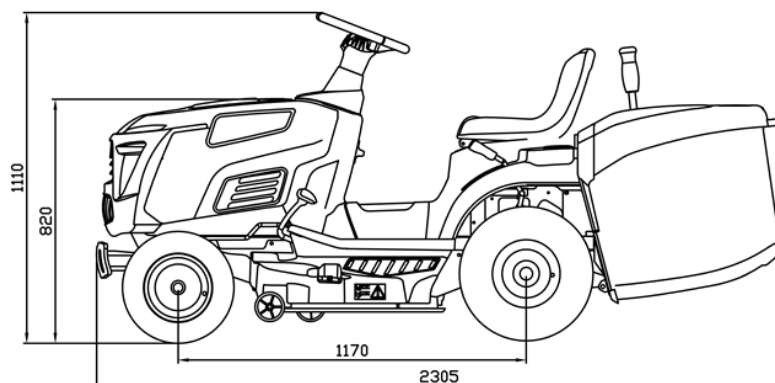

### 3. DESCRIPCIÓN DEL PRODUCTO

#### 3.1. Identificación de la máquina

La etiqueta ubicada en el soporte del asiento tiene los datos esenciales de cada máquina.

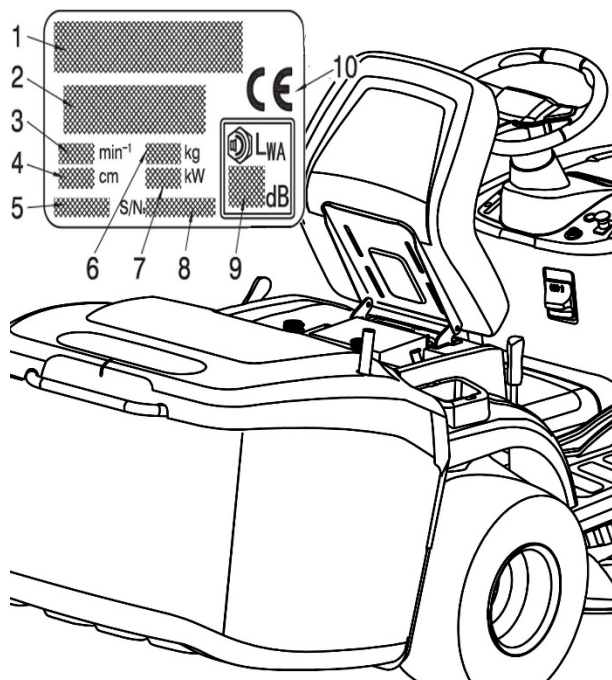

1. Nombre y dirección del fabricante.
2. Tipo de máquina.
3. Velocidad de las cuchillas en rpm (si se indica).
4. Ancho de corte.
5. Año de fabricación.
6. Peso en kg
7. Potencia del motor.
8. Número de serie.
9. Nivel de potencia acústica (Según directiva 2000/14/CE)
10. Marca de conformidad (Según directiva 2006/42/CE)

#### 3.2. Identificación de sus componentes

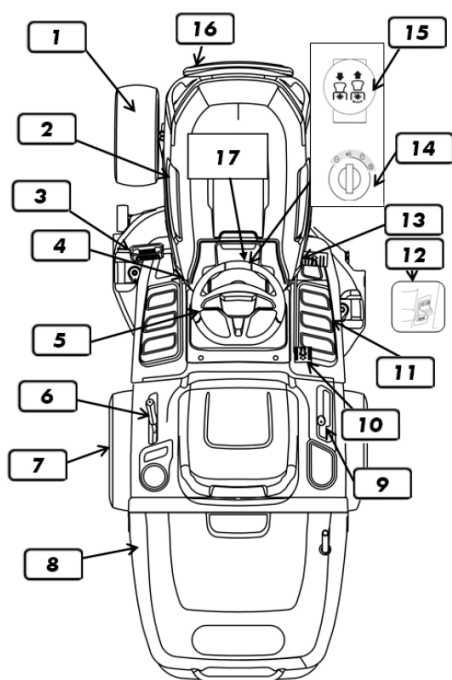

1. Ruedas delanteras
2. Tapa del motor
3. Freno
4. Palanca del acelerador
5. Volante
6. Filtro de cubierta
7. Ruedas traseras
8. Recolector de hierba
9. Palanca de velocidad (manual)
10. Pedal marcha atrás
11. Componente de cubierta
12. Palanca de estacionamiento
13. Pedal de avance
14. Llave de encendido
15. Toma de fuerza/cuchillas (PTO)
16. Protección frontal
17. Botón de apagado

## 4. DESEMBALAJE Y MONTAJE

Para fines de almacenamiento y transporte, algunos componentes de la máquina no se instalan en fábrica y deben ensamblarse después de desembalarlos. Sigue las siguientes instrucciones.

### ▲ Importante

La máquina se suministra sin aceite de motor ni combustible. Antes de arrancar el motor, llene con aceite y combustible siguiendo las instrucciones dadas en el manual del motor.

### 4.1. Desembalaje

Al desembalar la máquina, tenga cuidado de reunir todas las piezas y accesorios individuales y no dañe la plataforma de corte al sacar la máquina.

Primero retire los 6 pernos en la parte inferior del estante de embalaje, luego puede levantar el marco superior para liberar la máquina (operación a realizar por dos personas).

Corte el cable fijo en la parte delantera y trasera del bastidor de la cortadora de césped, luego saque la máquina del pallet.

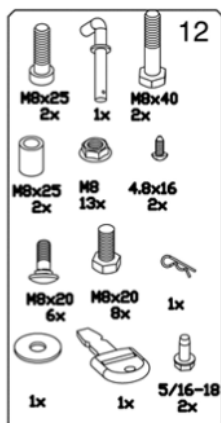
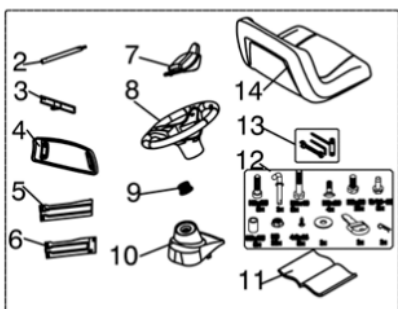
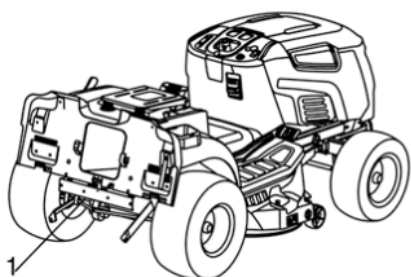

El embalaje contiene:

1. Máquina
2. Eje de conexión de la dirección
3. Kit de remolque
4. Protector frontal
5. Soporte de parachoques izquierdo [L]
6. Soporte de parachoques derecho [R]
7. Cubierta del volante
8. Volante
9. Cubo estriado
10. Cubierta del eje de dirección
11. manual de instrucciones
12. Tuercas, pernos, arandela, buje y llave de arranque
13. Herramientas
14. Asiento
15. Recogedor de hierba
16. Deflector lateral

*Nota: Para evitar daños en la plataforma de corte, levántela a su altura máxima y tenga sumo cuidado al sacar la máquina del pallet.*

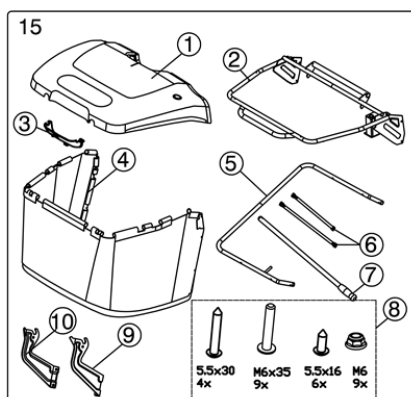

#### 15. Recogedor de hierba

1. Cubierta
2. Soldadura del marco superior
3. Tablero de capas
4. Bolsa de césped
5. Soporte delantero
6. Tubo de apoyo lateral
7. Palanca de vuelco
8. Tuercas, pernos, ...
9. Soporte giratorio [R]
10. Soporte giratorio [L]

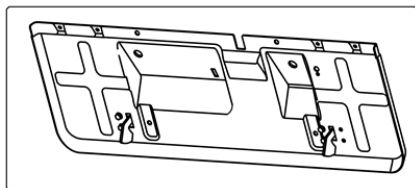

#### 16. Deflector trasero

*Nota: Para evitar daños en la plataforma de corte, levántela a su altura máxima y tenga sumo cuidado al sacar la máquina del pallet.*

## 4.2. Montaje del volante

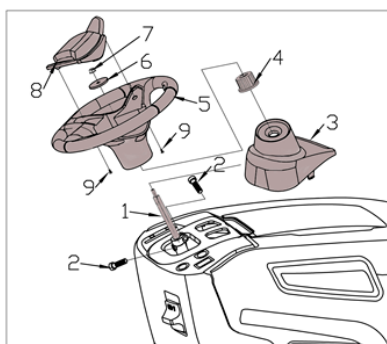

Coloque la máquina sobre una superficie plana y enderece las ruedas delanteras.

- Montar el eje (1) en los acoplamiento y apretando el tornillo M8x25 (2). (Utilice la llave hexagonal 5 en las herramientas de accesorios).
- Montar la tapa del eje de dirección (3).
- Inserte el cubo estriado (4) en el eje (1), el volante de montaje (5), el espaciador (6) y la tuerca de apriete M8 (7). (Use una llave 13-15 como herramienta).
- Inserte la cubierta del volante (8) en el volante y apriete los dos tornillos (9). (Utilice el destornillador de estrella en las herramientas de accesorios).

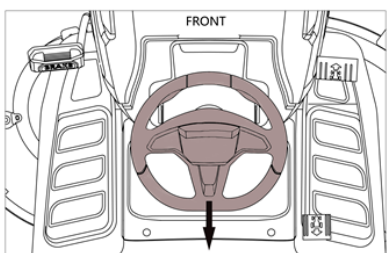

*Nota: Preste atención a la dirección al montar el volante.*

## 4.3. Montaje del asiento

Monte el asiento en la placa usando los tornillos.

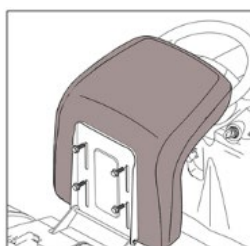

### 4.3.1. Montaje asiento con reposabrazos

(\*Opcional)

- Fije el reposabrazos derecho (1) en el asiento con tres tornillos M8 (2) usando la llave Allen en las herramientas de accesorios, y fije el reposabrazos izquierdo (3) en el asiento de la misma manera
- Encaje el anillo de retención (1) en el pasador (2), use el pasador para unir el asiento (3) al soporte y encájelo en el anillo de retención (4).

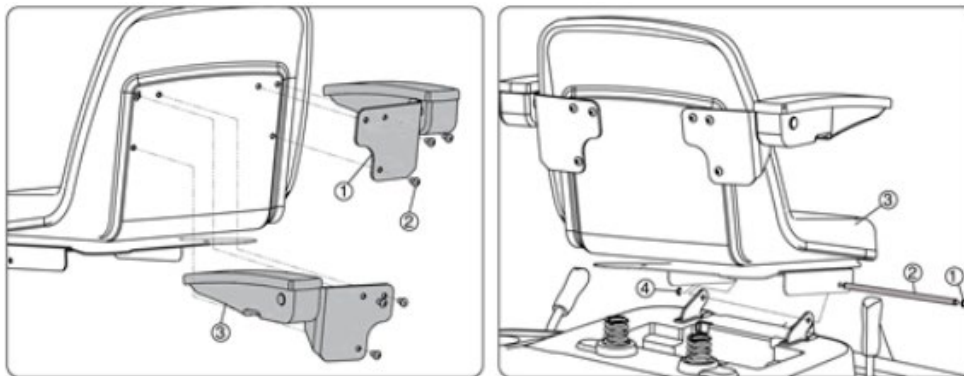

### 4.4. Conexión de la batería



# El fluido electrolítico es una solución de ácido sulfúrico.



#### **⚠ Peligro**

El ácido sulfúrico es corrosivo y peligroso.



El ácido sulfúrico puede provocar ceguera o quemaduras graves.



Manténgase fuera del alcance de los niños.

*En el caso de países de la UE, nunca arroje ninguna herramienta eléctrica a la basura doméstica. Para cumplir con la Directiva Europea 2012/19/EC sobre equipos eléctricos y electrónicos antiguos y su implementación en las leyes nacionales, las herramientas eléctricas antiguas deben separarse de otros residuos y eliminarse de manera respetuosa con el medio ambiente, p. Llevándolo a un depósito de reciclaje.*

*Alternativa de reciclaje a la solicitud de devolución:*

*Como alternativa a la devolución del equipo al fabricante, el propietario del equipo eléctrico debe asegurarse de que el equipo se elimine correctamente si ya no desea conservarlo. El equipo antiguo se puede devolver a un punto de recogida adecuado que se deshará del equipo de acuerdo con las normas nacionales de reciclaje y eliminación de residuos. Esto no se aplica a los accesorios o ayudas sin componentes eléctricos suministrados con el equipo antiguo. Sujeto a cambios técnicos.*

Nunca arroje la batería al medio ambiente. Si es necesario cambiar la batería, siga los procedimientos de eliminación establecidos por las autoridades locales.

#### 4.4.1. Procedimiento



- 1) Coloque la batería en su alojamiento.

**⚠ Importante**

Coloque la batería con las polaridades (+) y (-)

- 2) Conecte los conectores de la batería a los cables de conexión de la máquina y apriete los 2 tornillos.

Luego cubra la tapa protectora para que los 2 cables estén en su lugar.

- 3) Asegure la batería con la pequeña correa de goma.

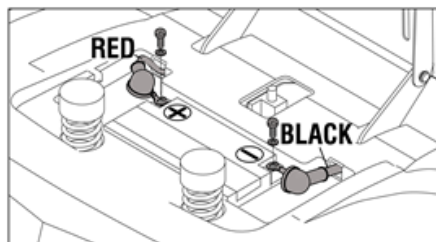

*Nota: Esta máquina utiliza la batería: 12 V = 18Ah. La batería está completamente cargada antes de salir de fábrica. Si se encuentra que la batería es insuficiente, utilice un cargador 12V1A para cargar la batería.*

#### 4.5. Montaje del parachoques delantero

- Montaje del soporte del parachoques L y el soporte del parachoques R en el parachoques, utilizando 4 tuercas y 4 tornillos. (Use la llave de boca abierta 13-15 de las herramientas de accesorios).
- Montaje del parachoques delantero en la parte inferior del marco usando las tuercas 4pcs y los 4 tornillos. (Use la llave de boca abierta 13-15 en las herramientas de accesorios).

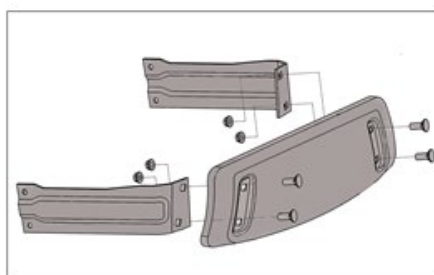
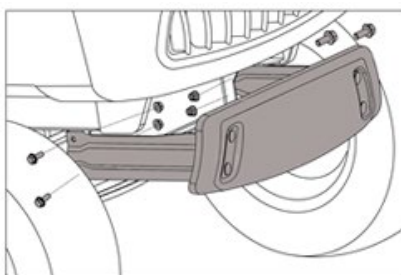

#### 4.6. Montaje del deflector trasero

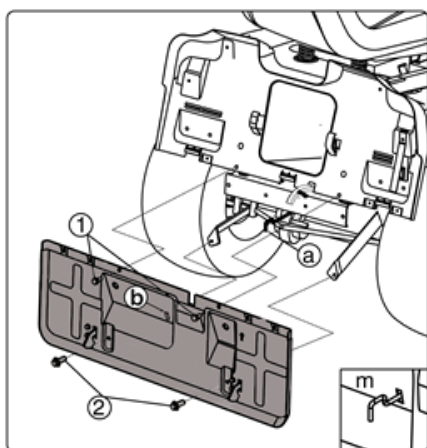

- Montar la palanca de tiro (a) cruzando el orificio (b); (ver Figura m).
- Montaje del componente placa deflectora trasera en el marco con los tornillos 1 (tornillo 5/16-18).
- Montaje del componente de la placa deflectora trasera en el soporte L&R usando los pernos 2 (M8-20).



#### 4.7. Montaje del recogedor de hierba

- Montaje del soporte frontal 2 en el marco superior 3 con cuatro tornillos 1 (M6-35);
- Montar el tubo de soporte lateral 5 en el marco superior 3 y el soporte frontal 2 usando cuatro tornillos 1 (M6-35);

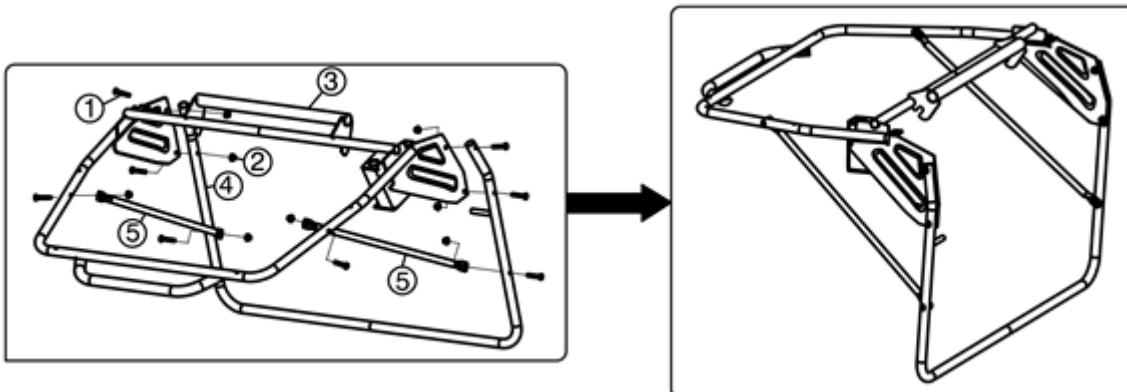

- 3. Montaje de la bolsa para césped en el componente del marco;
- 4. Montaje de la tapa (b) sobre el componente del marco con cuatro tornillos (h) ST 5,5x35 y dos tornillos (g) ST 5,5x16;
- 5. Coloque la palanca de volteo (a) en el tablero de la cubierta del recogedor de césped e inserte la tuerca (e) y el perno (d).

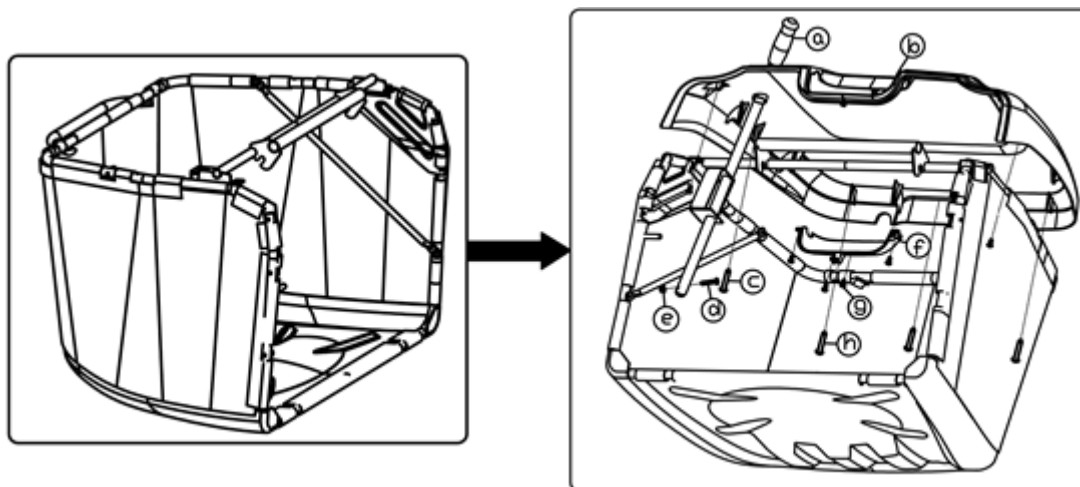

#### 4.8. Colocación de la protección de salida (recolector de hierba)

- Nunca use la máquina sin haber colocado las protecciones de salida.
- Fije el recogedor de hierba a los soportes y céntralo con la placa trasera, de forma que coincidan las dos referencias.
- Asegúrese de que el tubo inferior de la abertura del recogedor de hierba esté conectado al trinquete.

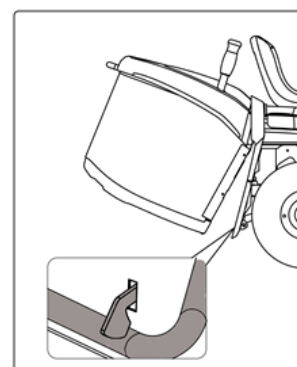

## 5. CONTROLES E INSTRUMENTOS

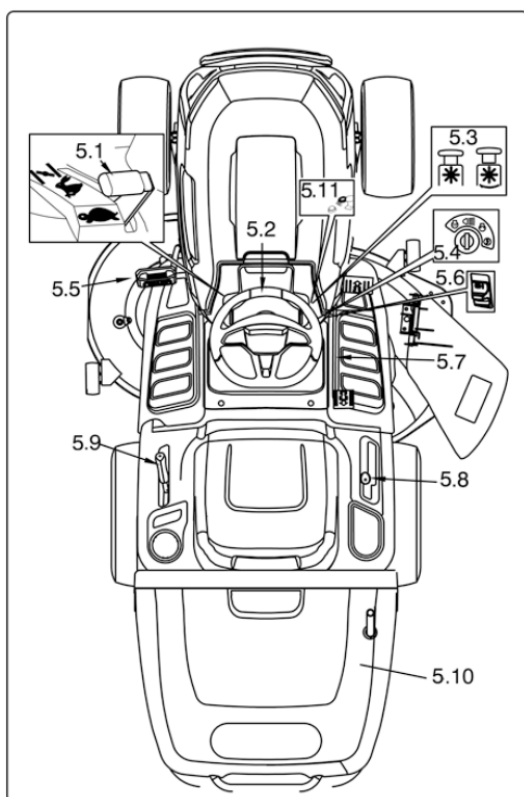

- 5.1. Palanca del acelerador
- 5.2. Volante
- 5.3. Perilla de inicio/parada de la cuchilla
- 5.4. Interruptor de llave de encendido
- 5.5. Pedal de freno
- 5.6. Palanca del freno de estacionamiento
- 5.7. Pedales de conducción
- 5.8. Palanca de cambio de velocidad (para modelo de cambio manual).
- 5.9. Palanca de regulación de altura de corte
- 5.10. Recogedor de hierba
- 5.11. Botón de funcionamiento marcha atrás (RMO)

### 5.1. Palanca del acelerador

Regula las revoluciones del motor. Las posiciones se indican en una etiqueta con los siguientes símbolos:

CHOKE (estrangulador) – Arranque en frío

La posición «CHOKE» enriquece la mezcla por lo que solo debe usarse durante el tiempo necesario al comenzar en frío.

LENTO - para la velocidad mínima del motor →

RÁPIDO - para la máxima velocidad del motor →

- Al pasar de una zona a otra, coloque la palanca en una posición entre «LENTO» y «RÁPIDO».
- Al cortar, cambie a «RÁPIDO»

### 5.2. Volante

El volante es el encargado de girar las ruedas delanteras.

### 5.3. Perilla de inicio/parada de la cuchilla

La perilla de inicio/parada de la cuchilla está ubicada en la consola derecha, frente al interruptor de llave.

La perilla de arranque/parada de la hoja opera el embrague eléctrico. Tire de la perilla hacia arriba para engranar las cuchillas o empújela hacia abajo para desenganchar las cuchillas.



### 5.4. Interruptor llave de encendido

Este control operado por llave tiene tres posiciones:



«OFF» → todo está apagado.



«ON» → activa todas las partes.



«START» → conecta el motor de arranque.

Si suelta la tecla en «START», volverá automáticamente a «ON»



La llave envía energía a los faros cuando el interruptor está en la posición.

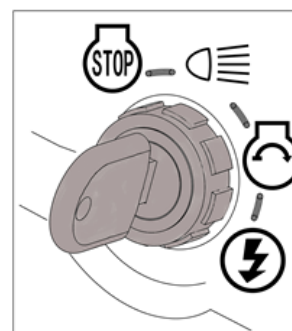

### 5.5. Pedal de freno

El pedal del freno está ubicado en el lado frontal izquierdo del tablero. El pedal del freno se puede usar para paradas repentinas o para poner el freno de estacionamiento.

*Nota: Cuando la máquina esté en movimiento, no pise el pedal.*



### 5.6. Palanca del freno de estacionamiento

Con la máquina parada:

- 1) Mantenga presionado el pedal
- 2) Levante la palanca del freno de estacionamiento y manténgala levantada
- 3) Suelte el pedal del freno.



De esta forma, las ruedas traseras permanecen frenadas. Para soltar el freno de mano, presione completamente el pedal (la palanca del freno de mano se suelta automáticamente y regresa a la posición baja).

*Nota: El motor solo se puede arrancar en la posición de estacionamiento.*

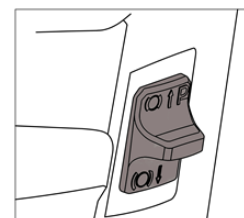

## 5.7. Pedales de conducción

(\*Válido para modelo de transmisión hidrostática)

Este pedal activa la transmisión en las ruedas y también modula las velocidades de avance y retroceso de la máquina.

- Para activar el avance, presiónelo hacia «F» con la puntera.  
A medida que aumenta la presión sobre el pedal, aumenta la velocidad de la máquina.
- La marcha atrás se activa presionando el pedal con el talón hacia «R».
- El pedal pasa automáticamente a punto muerto «N» cuando se suelta.

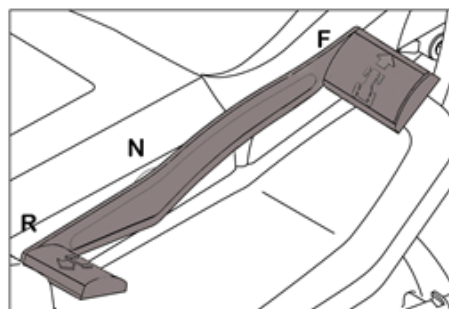

### ⚠ Advertencia

La marcha atrás solo debe activarse cuando la máquina está parada.

*Nota: Recuerde soltar el freno de mano.*

## 5.8. Palanca de cambio de velocidad

(\*Válido para modelo de cambio manual – no hidrostático).

Esta palanca tiene siete posiciones para las 5 velocidades de avance, la posición punto muerto «N» y la marcha atrás «R».

Cuando cambie la palanca de cambio de velocidad, presione el pedal para desenganchar la correa de transmisión y mueva la palanca como se muestra en la etiqueta.

Nunca cambie directamente la palanca de avance a retroceso o de retroceso a avance antes de que la máquina se detenga por completo.

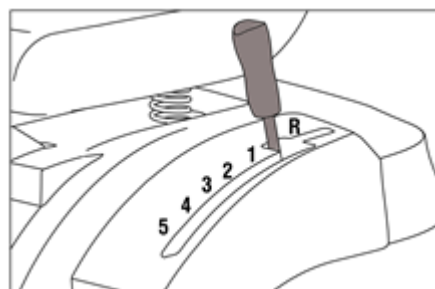

### ⚠ Advertencia

Solo cambie a marcha atrás cuando la máquina haya dejado de moverse por completo.

## 5.9. Palanca de regulación de altura de corte



Eleva o baja la plataforma de la cuchilla y, por lo tanto, ajusta la altura de corte de césped.

Hay siete posiciones para esta palanca (mostradas como "1" a "7" en la etiqueta), que corresponden a varias alturas entre 30 y 90mm.

## 5.10. Recogedor de hierba

Esta palanca de volteo inclina y vacía el recogedor de césped. Esto significa menos trabajo para el operario.

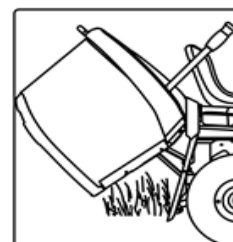

## 5.11. Botón de funcionamiento marcha atrás (RMO)

La perilla de operación de marcha atrás está ubicada en la consola derecha a la izquierda de la palanca de arranque/parada de las cuchillas.

Las cuchillas están diseñadas para detenerse cuando se utiliza la máquina marcha atrás. Si mantiene pulsado el botón RMO, las cuchillas seguirán girando cuando se usa marcha atrás.

*Nota: No se debe cortar el césped macha atrás.*

## 6. INSTRUCCIONES DE USO

---

### 6.1. Recomendaciones de seguridad

#### **▲ Atención**

La máquina solo debe utilizarse para el propósito para el que fue diseñada (cortar césped). Recuerde que el usuario es el responsable de daños y lesiones a otras personas u objetos. No manipule ni retire los dispositivos de seguridad instalados en la máquina por seguridad. El usuario es responsable de daños o perjuicios a terceros.

Antes de usar la máquina:

- Leer las normas generales de seguridad, prestando especial atención a la conducción y los cortes en pendientes.
- Lea atentamente las instrucciones de uso, asegúrese de estar familiarizado con los controles y de saber parar rápidamente las cuchillas y el motor si lo necesitara.
- No ponga nunca las manos o los pies al lado o debajo de las piezas giratorias y manténgase siempre alejado de la salida.

No utilice la máquina cuando se encuentre en un estado de salud precario o bajo el efecto de medicamentos o cualquier otra sustancia que pueda reducir sus acciones reflejas y su capacidad de concentración. Es responsabilidad del usuario evaluar el riesgo potencial de la zona donde se va a realizar el trabajo, y tomar todas las precauciones necesarias para garantizar su propia seguridad y la de los demás, especialmente en pendientes o terrenos irregulares, resbaladizos e inestables.

No deje la máquina sobre hierba alta con el motor en marcha para evitar el riesgo de provocar un incendio. No utilice la máquina sin el deflector lateral en su lugar.

#### **▲ Advertencia**

No utilice la máquina en césped con pendientes superiores a 15° (27%). No utilice la máquina en césped con pendientes laterales superiores a 10° (18%). Si es probable que la máquina se utilice principalmente en terrenos inclinados, coloque contrapesos debajo del eje de las ruedas delanteras. Estos mejoran la estabilidad en la parte delantera y reducen las posibilidades de vuelco.

#### **▲ Importante**

Todas las referencias relativas a las posiciones de los mandos se describen en el apartado anterior.

## 6.2. Dispositivos de seguridad

Los dispositivos de seguridad funcionan de dos formas: Impiden que el motor arranque si no se cumplen todos los requisitos de seguridad y paran el motor si falta incluso uno de los requisitos de seguridad.

- Para arrancar el motor es necesario que:
  - o Las cuchillas no están enganchadas.
  - o El freno de estacionamiento está puesto y la transmisión está desconectada.
  - o El operario esté sentado en el asiento.
- El motor se detiene cuando:
  - o El operario abandona su asiento.

## 6.3. Instrucciones antes de comenzar a trabajar

Antes de comenzar a cortar, es necesario realizar varias comprobaciones y operaciones para garantizar que pueda trabajar de manera eficiente y con la máxima seguridad.

### 6.3.1. Ajuste del asiento

Para cambiar la posición del asiento, afloje los cuatro tornillos de fijación y deslícelo a lo largo de las ranuras.

Una vez que haya encontrado la posición correcta, apriete los cuatro tornillos.

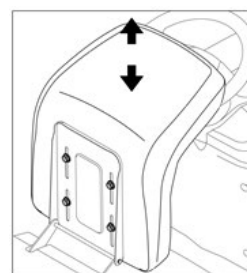

#### En caso de asiento con reposabrazos (\*Opcional)

Para ajustar la posición del asiento, levante y sostenga la palanca de ajuste del asiento. Deslice el asiento hacia adelante o hacia atrás hasta la posición deseada; luego suelte la palanca de ajuste. Asegúrese de que el asiento esté trabado en su posición antes de usar el tractor.



### 6.3.2. Presión de los neumáticos

Tener la presión de neumáticos correcta es la condición principal para garantizar que la plataforma de corte esté horizontal y corte de manera uniforme.

Desatornille las tapas de las válvulas y conecte una línea de aire comprimido con un manómetro a las válvulas.

LAS PRESIONES SON	
DELANTERO	1,0 bar (15 x 6,0-6)
TRASERO	1,2 bar (18 x 8,5-8)

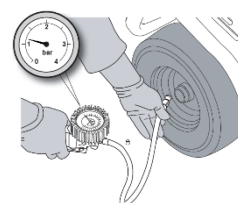



### 6.3.3. Comprobación del combustible y el aceite

Con el motor apagado, verifique el nivel de aceite. De acuerdo con las instrucciones del manual del motor, debe estar entre las marcas MIN. y MAX. de la varilla medidora.

Reposte con un embudo, pero no llene completamente el tanque. La capacidad del tanque es de aproximadamente 7,5 litros.

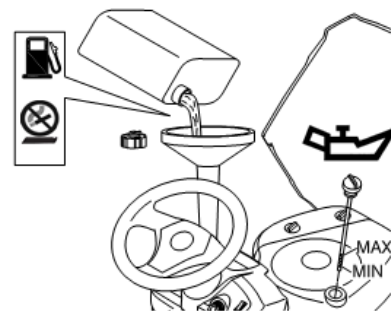

El manual del motor indica qué tipo de aceite y combustible se debe utilizar.

**▲ Advertencia:** El reabastecimiento de combustible debe realizarse en un área abierta o bien ventilada con el motor apagado. Recuerde siempre que los vapores de gasolina son inflamables. No fume cuando reposte.

No utilice fuego vivo como método de iluminación para mirar dentro del depósito.

**▲ Importante:** No derrame gasolina sobre las piezas de plástico para evitar dañarlas. En caso de derrames o fugas accidentales, enjuague inmediatamente con agua. La garantía no cubre los daños a las piezas de plástico de la carrocería o al motor provocados por la gasolina.

### 6.3.4. Comprobación de la seguridad y la eficiencia de la máquina

- Verifique que los dispositivos de seguridad funcionen como se describe anteriormente.
- Compruebe que el freno esté en perfecto estado de funcionamiento.
- No empiece a cortar el césped si las cuchillas vibran o si no está seguro de si están lo suficientemente afiladas. Siempre recuerda que:
  - Una cuchilla mal afilada tira del césped y hace que el césped se ponga amarillo.
  - Una cuchilla suelta provoca vibraciones no deseadas y puede ser peligrosa.

**▲ Advertencia:** No utilice la máquina si no está seguro de si funciona de forma segura o eficiente. En caso de duda, póngase en contacto con su distribuidor oficial para realizar las comprobaciones y reparaciones necesarias.

### 6.3.5. Palanca de desembrague de la transmisión hidrostática

Esta palanca tiene dos posiciones como se muestra en la etiqueta:

«A» = Transmisión acoplada: Para todos los usos, en movimiento y durante el corte;

«B» = Transmisión desacoplada: Esto hace que sea mucho más fácil mover la máquina a mano, con el motor parado.

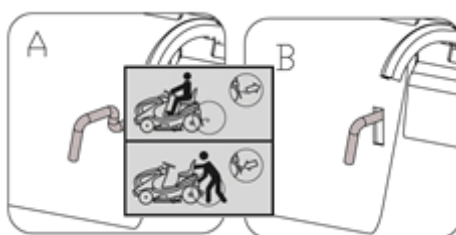

## 6.4. Uso de la máquina

### 6.4.1. Inicio

#### ▲ **Advertencia**

El motor debe arrancarse en un lugar abierto o bien ventilado. Recuerde siempre que los gases de escape son tóxicos.

Para arrancar el motor:

- Abra la llave de paso de combustible (en "I").
- Cierre la tapa del motor.
- Levante la plataforma de corte lo más alto posible.
- Desenganche las cuchillas.
- Suelte el pedal de activación de la transmisión en punto muerto.
- Accione el freno de estacionamiento.
- Al arrancar en frío, mueva el acelerador a la posición «CHOKE» indicada en la etiqueta.
- Si el motor ya está caliente, coloque la palanca entre «LENTO» y «RÁPIDO».
- Poner la llave de encendido y girar a «ON» para hacer contacto eléctrico, luego girar a «START» para arrancar el motor.
- Suelte la llave una vez que haya arrancado el motor.
- Nota: Cuando el motor haya arrancado, mueva el acelerador a «LENTO».

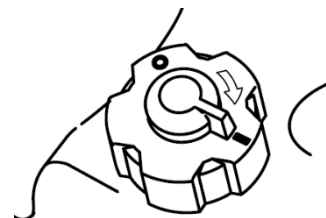

▲ **Importante:** El estrangulador debe cerrarse tan pronto como el motor esté funcionando sin problemas. Usarlo cuando el motor ya está caliente puede ensuciar las bujías y hacer que el motor funcione de manera errática.

*Nota: Si hay problemas de arranque del motor, no insista ya que puede correr el riesgo de que se descargue la batería e inunde el motor. Gire la llave a la posición «OFF», espere unos segundos y luego repita la operación. Si el mal funcionamiento persiste, consulte con su distribuidor oficial.*

▲ **Importante:** Tener siempre en cuenta que los dispositivos de seguridad impiden que el motor arranque si no se cumplen los requisitos de seguridad. En estos casos, una vez corregida la situación, primero se debe volver a poner la llave en la posición «OFF» antes de que se pueda volver a arrancar el motor.

### 6.4.2. Arranque y movimiento de la máquina sin segar

▲ **Advertencia:** Esta máquina no ha sido aprobada para su uso en vías públicas. Debe usarse (como lo indica el código de circulación) en áreas privadas cerradas al tráfico.

Al mover la máquina, las cuchillas deben estar desenganchadas y la plataforma de corte levantada lo más alto posible (posición «7»).

(\*Indicaciones válidas para modelo de cambio manual – no hidrostático):

- Coloque el acelerador entre «LENTO» y «RÁPIDO» y la palanca de cambios en la primera marcha.
- Mantenga presionado el pedal del freno y suelte el freno de estacionamiento.
- Suelte el pedal del freno lentamente para iniciar el movimiento de avance de la máquina.

- El pedal del freno debe soltarse gradualmente, ya que un accionamiento repentino puede hacer que la máquina vuelque y que el conductor pierda el control.
- Alcanza gradualmente la velocidad deseada usando el acelerador y la palanca de cambios.
- Para cambiar de marcha, siempre se debe utilizar el embrague pisando el pedal del freno.

### 6.4.3. Frenado

Primero ralentiza la máquina reduciendo la velocidad del motor y luego pise el pedal hacia abajo para bajar la velocidad aún más hasta que la máquina se detenga.

### 6.4.4. Marcha atrás

**▲ Importante:** La marcha atrás debe activarse sólo cuando la máquina se haya detenido por completo.

Presione el pedal del freno hasta que la máquina se detenga. Después, dar marcha atrás moviendo la palanca hacia un lado y en la posición «R». (*\*Válido para modelo de cambio manual – no hidrostático*).

Suelte gradualmente el pedal del freno para acoplar el embrague y luego comience a moverse marcha atrás.

Con la máquina parada, inicie la marcha atrás presionando el pedal de enganche de la transmisión en la dirección «R» (*\*Válido para modelo de transmisión hidrostática*).

### 6.4.5. Corte de césped

Para empezar a cortar:

- Mueva el acelerador a «FAST»
- Levante la plataforma de corte lo más alto posible.
- Enganchar/acoplar las cuchillas.
- Comience a avanzar sobre el césped muy lentamente y con la máxima precaución, como ya se ha descrito anteriormente.
- Regular la altura y la velocidad de corte teniendo en cuenta las condiciones del césped (la altura, densidad o humedad del césped).

**▲ Advertencia:** Al cortar en terreno inclinado, reduzca la velocidad para garantizar condiciones seguras.

Independientemente de las condiciones, reduzca siempre la velocidad si nota una caída en la velocidad del motor.

- Si avanza demasiado rápido en comparación con la cantidad de césped que está cortando, no podrá cortar bien el césped.
- Desenganche las cuchillas y levante la plataforma de corte lo más alto posible siempre que necesite pasar un obstáculo.

**▲ Importante:** Esta máquina no ha sido diseñada para cortar el césped marcha atrás. Las cuchillas se detendrán cuando la máquina retroceda presionando el pedal de conducción

hacia «R». Presione el botón de anulación (a la derecha del volante) para mantener las cuchillas girando cuando el cortacésped se mueve marcha atrás.

#### 6.4.6. Vaciado del recogedor de hierba

Esta operación solo se puede realizar con las cuchillas desembragadas, de lo contrario el motor se detiene.

No permita que el recogedor de césped se llene demasiado, ya que esto puede bloquear el canal del colector.

Cuando el recogedor de hierba esté lleno, escuchará un aviso sonoro. En este punto:

- Desenganche las cuchillas y el sonido se detendrá.
- Reduzca la velocidad del motor.
- Dejar de avanzar.
- Ponga el freno de estacionamiento en pendientes.
- Tire de la palanca de volteo y levante el recogedor de hierba para vaciarlo.
- Cierre el recogedor de hierba para que se enganche en el trinquete.



*Nota: En ocasiones, la advertencia sonora puede escucharse en el momento de engranar la cuchilla, incluso cuando se ha vaciado el recogedor de césped.*

*Esto se debe a restos de hierba cortada que quedan en el sensor del microinterruptor. Para detener la señal, desenganche las cuchillas y vuelva a engranarlas inmediatamente. Si el sonido de advertencia continúa, pare el motor, quite el recogedor de hierba y retire los recortes de hierba acumulados en el sensor.*

#### 6.4.7. Desbloqueo del canal colector

Cortar hierba muy alta o mojada, especialmente a una velocidad excesivamente alta, puede obstruir el canal del colector. Si esto sucede, proceda de la siguiente manera:

- Deje de avanzar, desenganche las cuchillas y pare el motor;
- Quitar el recogedor de hierba
- Quitar los cortes de hierba; se puede llegar a ellos desde la salida del canal colector.

**⚠ Advertencia:** Este trabajo sólo debe realizarse con el motor apagado.

#### 6.4.8. Fin de la siega

Cuando haya terminado de cortar el césped, desenganche las cuchillas, reduzca la velocidad del motor y conduzca la máquina con la plataforma de corte elevada lo más alto posible.

#### 6.4.9. Fin del trabajo

Detenga la máquina, mueva el acelerador a «LENTO» y apague el motor girando la llave a «APAGADO». Cuando el motor se haya parado, cierre la llave de paso de combustible.

**⚠ Advertencia:** Para evitar el retroceso, coloque el acelerador en «LENTO» durante 20 segundos antes de detener el motor. Saque siempre la llave de encendido antes de dejar la máquina desatendida.

**⚠ Importante:** Para mantener la batería cargada, no deje la llave en la posición «ON» cuando el motor no esté en marcha.

#### 6.4.10. Limpieza de la máquina

Después de su uso, limpie el exterior de la máquina, vacíe el conducto de descarga del césped y agítelo para eliminar el césped y otros desechos.

Limpie las partes plásticas de la carrocería con una esponja húmeda usando agua y detergente, teniendo cuidado de no mojar el motor, las partes eléctricas o la placa de circuito electrónico ubicada debajo del tablero. No utilice nunca boquillas de manguera ni detergentes fuertes para limpiar la carrocería o el motor.

Al lavar el interior de la plataforma de corte, la máquina debe estar en un suelo firme con:

- El recogedor de hierba o la protección de descarga instalada.
- El operario sentado.
- El motor en marcha.
- La transmisión en punto muerto.
- Las cuchillas acopladas.

Conecte una manguera de agua a cada uno de los accesorios de tubería de uno en uno y deje correr agua por cada uno durante unos minutos, con las cuchillas en movimiento.

Al lavar, la plataforma de corte debe bajarse hacia abajo.

Retire el recogedor de césped, vacíelo y enjuáguelo, y luego colóquelo en una posición donde pueda secarse rápidamente.



#### 6.4.11. Almacenamiento e inactividad durante períodos prolongados

Si tiene la intención de no utilizar la máquina durante un período prolongado (más de 1 mes), desconecte los cables de la batería y siga las instrucciones del manual.

**⚠ Importante:** La batería debe guardarse en un lugar fresco y seco. Antes de un período de almacenamiento prolongado (más de 1 mes), cargue siempre la batería y luego recárguela antes de volver a usarla.

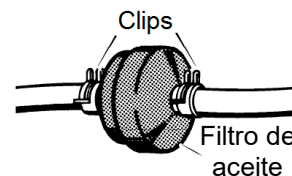

- Vacíe el depósito de combustible desconectando el tubo situado en la entrada del filtro de combustible y siga las instrucciones del manual del motor.
- Retire con cuidado los restos de hierba seca que puedan haberse acumulado alrededor del motor o del escape para evitar que se incendien la próxima vez que utilice la máquina.
- Guarde la máquina en un lugar seco, protegido y preferiblemente cubierto con un paño.
- La próxima vez que utilice la máquina, compruebe que no haya fugas de combustible por los tubos, la llave de paso de combustible o el carburador.

### 6.4.12. Dispositivo de protección de la tarjeta

La placa de circuito electrónico tiene un protector de reinicio automático que rompe el circuito si hay una falla en el sistema eléctrico. Tiene como resultado la parada del motor y el apagado del sistema eléctrico.

El circuito se reinicia automáticamente después de unos segundos, pero la causa de la falla debe determinarse y tratarse para evitar la reactivación del dispositivo de protección.

Para evitar activar el dispositivo de protección:

- No invierta los cables de los terminales de la batería;
- No utilice la máquina sin su batería o se puede dañar el regulador de carga;
- Tenga cuidado de no provocar cortocircuitos.

### 6.4.13. Resumen de los principales pasos a seguir al utilizar la máquina

Para...	Debes...
Arrancar el motor	Abra la llave de paso de combustible, asegúrese de que se cumplen todas las condiciones que permiten el arranque y luego gire la llave
Avanzar hacia delante	Presione el pedal hacia abajo, active la marcha y luego suelte gradualmente el pedal.
Freno o parada	Reduzca la velocidad del motor y presione el pedal del freno.
Avanzar hacia atrás	Detenga la máquina, póngala en punto muerto, pise el pedal hacia abajo, active la marcha atrás y luego suelte gradualmente el pedal.
Cortar hierba	Monte la protección de descarga; aplique el acelerador; enganche las cuchillas; ajuste la altura de corte, pise el pedal hacia abajo, engrane la marcha y luego suelte gradualmente el pedal.
Desbloquear el canal del colector	Deje de avanzar, desenganche las cuchillas y apague el motor. Abra la protección de descarga y limpie el canal colector.
Terminar de segar	Desengrane las cuchillas y reduzca la velocidad del motor.
Detenga el motor	Reducir la velocidad del motor, esperar unos segundos, girar la llave y cerrar la llave de paso de combustible.
Almacenar la máquina	Ponga el freno de estacionamiento, retire la llave y, si es necesario, lave la máquina, el interior de la plataforma de corte, el canal recolector y el recogedor de césped.

## 6.5. Uso en pendientes

Corte únicamente en pendientes con inclinación hasta el máximo ya mencionado anteriormente: pendientes superiores a 15° (27%) y pendientes laterales superiores a 10° (18%).

- El césped en una pendiente debe cortarse moviéndose hacia arriba y hacia abajo y nunca a través de ellos.
- Al cambiar de dirección, tenga mucho cuidado de que las ruedas que miran hacia arriba de la pendiente no golpeen ningún obstáculo (como piedras, ramas, raíces, etc.)





que puedan hacer que la máquina se deslice hacia los lados, vuelque o le haga perder el control.

**▲ Advertencia:** Reduzca la velocidad ante de cualquier cambio de dirección en pendientes y siempre aplique el freno de mano antes de dejar la máquina parada y sin vigilancia.

- Empiece a avanzar con mucho cuidado en terrenos inclinados para evitar el riesgo de vuelco.
- Reduzca la velocidad de avance antes de ir por una pendiente, especialmente cuesta abajo.
- Nunca use la marcha atrás para reducir la velocidad al bajar una pendiente: esto podría hacer que pierda el control del vehículo, especialmente en terrenos resbaladizos.
- Nunca conduzca la máquina en pendientes en punto muerto o con el embrague sacado.
- Ponga siempre una marcha baja antes de dejar la máquina parada y desatendida.

### 6.5.1. Medidor de pendientes

Utilice un medidor de pendiente para determinar si una pendiente es demasiado pronunciada para una operación segura.

Para comprobar la pendiente, proceda de la siguiente manera:

- Retire esta página y dóblela por la línea punteada.
- Ubique un objeto vertical sobre o detrás de la pendiente (por ejemplo, un poste, un edificio, una cerca, un árbol, etc.)
- Alinee cualquier lado del indicador de pendiente con el objeto (Figura 1 y Figura 2).
- Ajuste el indicador hacia arriba o hacia abajo hasta que la esquina izquierda toque la pendiente (Figura 1 y Figura 2).  
Si hay un espacio debajo del indicador, la pendiente es demasiado empinada para una operación segura (Figura 2).

#### **▲ Advertencia**

Las pendientes son un factor importante relacionado con los vuelcos y los accidentes que pueden provocar lesiones o la muerte.

No opere la máquina en pendientes de más de 15 grados, todas las pendientes requieren precaución adicional.

Siempre corte el césped de frente a las pendientes, nunca hacia arriba y hacia abajo.

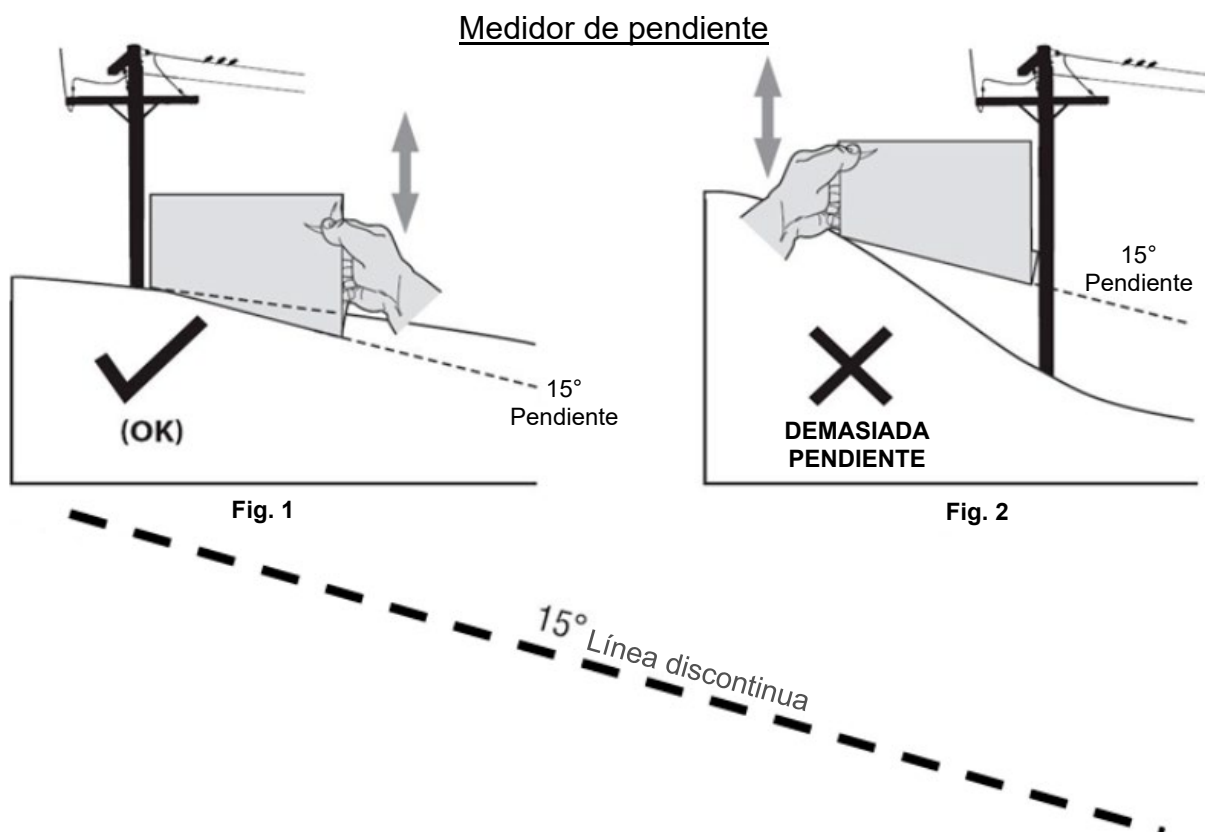

## 6.6. Transporte

### ▲ Advertencia

Si la máquina se transporta en un camión o remolque, utilice equipo adecuado para levantar y suficientes personas para el peso involucrado y el tipo de sistema de elevación utilizado. La máquina nunca debe levantarse con cuerdas y aparejos.

Durante el transporte, cierre la llave de paso de combustible, baje la plataforma de corte, aplique el freno de mano y sujete la máquina de forma segura con cuerdas o cadenas al dispositivo de transporte.

## 6.7. Mantenimiento del césped

- Para mantener un césped verde, suave y atractivo, debe cortarse con regularidad sin dañar el césped. Un césped puede estar compuesto por diferentes tipos de césped. Si el césped se corta con frecuencia, el césped y las raíces crecen con más fuerza, formando un césped sólido. Si el césped se corta con menos frecuencia, la hierba más alta y las malas hierbas comienzan a crecer (además de margaritas y tréboles, etc.).
- Siempre es mejor cortar el césped cuando esté seco.
- Las cuchillas deben estar en buen estado y bien afiladas para que la hierba se corte recta sin un borde irregular que lleve a amarillear en los extremos.
- El motor debe funcionar a toda velocidad, tanto para asegurar un corte brusco de la hierba como para conseguir el empuje necesario para empujar los recortes a través del canal recolector.
- La frecuencia de corte debe estar en relación con la tasa de crecimiento del césped. No se debe dejar que el césped crezca demasiado entre un corte y el siguiente.

- Durante los períodos cálidos y secos, el césped debe cortarse un poco más alto para evitar que el suelo se seque.
- La mejor altura del césped en un césped bien cuidado es aprox. 4-5 cm. Con un corte, no es necesario quitar más de un tercio de la altura total. Si el césped es muy alto, debe cortarse dos veces en un período de veinticuatro horas: la primera vez con las cuchillas a la altura máxima, posiblemente reduciendo el ancho de corte, y el segundo corte a la altura deseada.
- Cuando corte áreas grandes, comience girando hacia la derecha para que el césped cortado se descargue lejos de arbustos, cercas, caminos de entrada, etc. Después de una o dos vueltas, corte en la dirección opuesta haciendo giros a la izquierda hasta finalizar.
- La apariencia del césped mejorará si alterna el corte en ambas direcciones.
- Si el sistema recolector tiende a bloquearse con césped, debe reducir la velocidad de avance, ya que puede ser demasiado alta para las condiciones del césped. Si el problema persiste, las causas probables son cuchillas mal afiladas o aletas deformadas.
- Tenga mucho cuidado al cortar cerca de arbustos o bordillos, ya que estos podrían distorsionar la posición horizontal de la plataforma de corte y dañar su borde y las cuchillas.

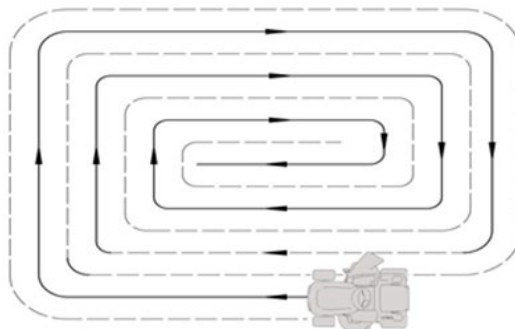

## 7. MANTENIMIENTO

---

### 7.1. Recomendaciones de seguridad

Antes de limpiar o realizar trabajos de mantenimiento, saque la llave de encendido y lea las instrucciones correspondientes. Use ropa adecuada y guantes de trabajo siempre que sus manos estén en riesgo.

Nunca utilice la máquina con piezas desgastadas o dañadas. Las piezas defectuosas o desgastadas siempre deben reemplazarse y no repararse. Utilice únicamente repuestos originales: Las piezas que no sean de la misma calidad pueden dañar el equipo y afectar su seguridad y la de los demás.

Nunca deseche aceite, combustible, baterías u otros contaminantes usados en lugares no autorizados.

## 7.2. Programación de mantenimiento

### 7.2.1. Calendario de mantenimiento

Operación	Horas	Completado				
<b>1. Máquina</b>						
Revisar el aceite del motor	Antes de cada uso					
Comprobación de la presión de los neumáticos	Antes de cada uso					
Comprobaciones y controles de seguridad	Antes de cada uso					
Comprobación de daños en los productos(2)	Antes de cada uso					
Limpieza general del producto	Después de cada uso					
Comprobación de la fijación y afilado de las cuchillas(2)	Cada 25 horas					
Revisión de la correa de transmisión	Cada 25 horas					
Comprobación de la cuchilla	Cada 25 horas					
Comprobación de pernos y tornillos	Cada 25 horas					
Lubricación general(3)	Cada 25 horas					
Sustitución de cuchillas	Cada 100 horas					
Revisión de mantenimiento global realizada por un distribuidor oficial	Cada año					
<b>2. Motor</b>						
Primer cambio de aceite(1)	Cada 20 horas					
Cambio de aceite del motor (1)	Cada 50 horas					
Limpieza del filtro de aire (1)	Cada 50 horas					
Revisar y ajustar Bujía (1)	Cada 100 horas					
Limpieza del depósito de combustible y filtros de combustible(1)	Cada 100 horas					
Sustitución del filtro de aire (1)	Todos los años					
Sustitución de bujías(1)	Todos los años					

(1): Consulte el manual del motor para obtener más información.

(2): Ante los primeros signos de desgaste, comuníquese con su distribuidor para reemplazar la pieza.

(3): También se debe realizar una lubricación general de todas las juntas siempre que la máquina no se utilice durante un período prolongado.

La tabla anterior está para ayudarle a mantener la seguridad y el rendimiento de su máquina. Muestra las principales operaciones de mantenimiento y lubricación y su frecuencia. A la derecha de cada ítem, hay un recuadro donde se puede escribir la fecha o después de cuántas horas de funcionamiento se realizó el trabajo.

#### Advertencia

Todas las verificaciones, ajustes y reemplazos no descritos en este manual deben ser realizados por su distribuidor oficial.

Cuando sea...	Necesitarás...
Las cuchillas vibran.	Póngase en contacto con su distribuidor
Las cuchillas rasgan la hierba y el césped se vuelve amarillo.	Póngase en contacto con su distribuidor
El corte es desigual.	Alinee la plataforma de corte
Las cuchillas se enganchan de forma anormal.	Póngase en contacto con su distribuidor
La máquina no frena.	Póngase en contacto con su distribuidor
El movimiento hacia adelante es errático.	Póngase en contacto con su distribuidor

## 7.2.2. Motor

Para vaciar el aceite del motor, desenrosque el tapón de aceite cuando vuelva a colocar el tapón, asegúrese de que el sello esté colocado correctamente.

## 7.2.3. Batería

La batería debe recibir un mantenimiento cuidadoso para garantizar una larga vida útil. La batería de la máquina siempre debe estar cargada:

- Antes de utilizar la máquina por primera vez después de la compra.
- Antes de dejar la máquina en desuso durante un período prolongado.
- Antes de poner en marcha la máquina después de un largo período de inactividad.

Lea atentamente y observe las instrucciones de recarga de la batería. Si no sigue las instrucciones o no carga la batería, podría dañar permanentemente las celdas de la batería.

Una batería descargada debe recargarse lo antes posible. La recarga debe realizarse utilizando un cargador de batería a voltaje constante. Otros sistemas de recarga pueden dañar irreversiblemente la batería.

## 7.3. Comprobaciones y ajustes

### 7.3.1. Plataforma de corte

La plataforma de corte debe estar correctamente ajustada para obtener un buen corte.

Para obtener buenos resultados de corte, la parte delantera debe estar siempre 5-6 mm más baja que la trasera.

- Ponga la máquina sobre una superficie plana y verifique la presión de los neumáticos.
- Coloque bloques de 30 mm debajo del borde delantero de la plataforma y bloques de 35 mm debajo del borde trasero, y luego coloque la palanca de elevación en la posición «2».
- Ajustar la varilla de ajuste delantera izquierda, la varilla de ajuste derecha y la varilla de ajuste trasera derecha mantienen la plataforma en contacto con los bloques.
- Ajustar la varilla de elevación para mantener la plataforma en contacto con los bloques.

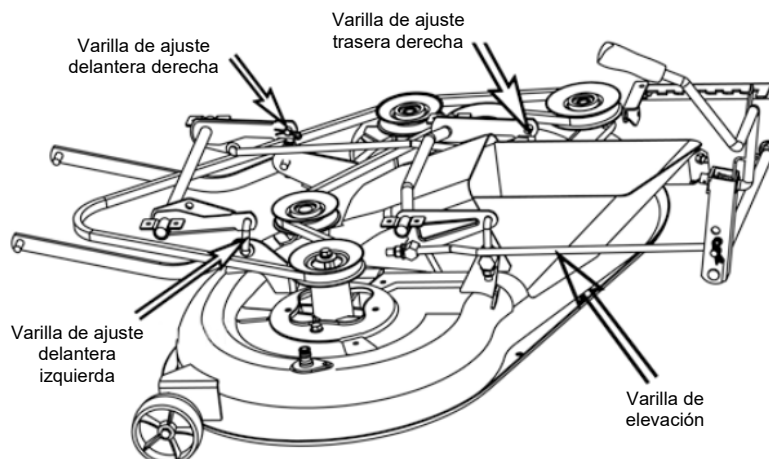

**⚠ Importante**

En el césped plano, si es necesario, puede cambiar la posición de la rueda para obtener un corte más bajo.

En el césped elevado, debe colocar la rueda en el hoyo «A». En caso de dudas, póngase en contacto con su distribuidor.

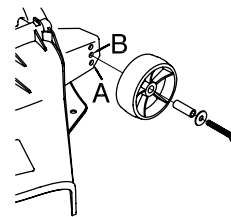

## 7.4. Desmontaje y reemplazo

### 7.4.1. Reemplazo de ruedas

Detenga la máquina en un terreno plano y coloque un bloque debajo de una parte del bastidor que soporta la carga en el lado donde se va a cambiar la rueda.

Las ruedas se sujetan mediante un anillo de resorte que se puede quitar con un destornillador.

Si tiene que reemplazar una o ambas ruedas traseras, tienen el mismo diámetro y verifique que la plataforma de corte esté horizontal para evitar un corte desigual. Debe asegurarse de que la llave y la arandela estén bien colocadas en su lugar.

Antes de volver a montar la rueda, aplique grasa al eje. Vuelva a colocar el anillo elástico y la arandela de apoyo en su lugar.

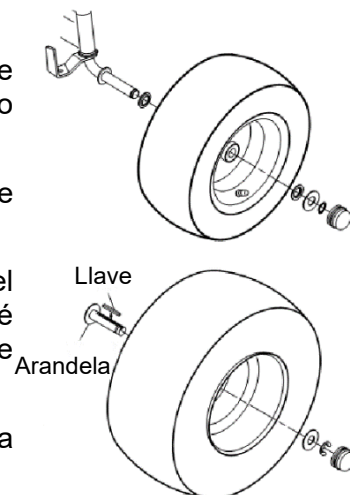

### 7.4.2. Sustitución y reparación de neumáticos

Los neumáticos son "Tubeless", por lo que todos los pinchazos deben ser reparados por un reparador de neumáticos siguiendo los procedimientos requeridos para este tipo de neumáticos.

### 7.4.3. Reemplazo de un fusible

La máquina está equipada con fusibles de 10A. Cuando sopla, la máquina se detiene, la luz del tablero se apaga y la batería se agota gradualmente, la máquina tendrá problemas para arrancar.

Retire el fusible y reemplácelo con un fusible del mismo tipo.

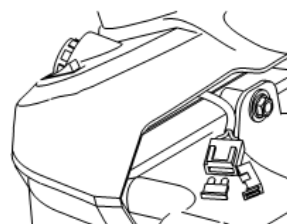
**⚠ Importante**

Un fusible fundido siempre debe ser reemplazado por uno del mismo tipo y clasificación de amperios, y nunca por uno de otra clasificación.



### 7.4.4. Desmontaje, sustitución y montaje de las palas

#### ▲ **Advertencia**

Utilice siempre guantes de trabajo cuando manipule las cuchillas. Antes de inspeccionar o quitar la cuchilla, detenga el motor y desconecte el cable de la bujía.

Las cuchillas dañadas o dobladas siempre deben reemplazarse por cuchillas originales.

Asegúrese de que las cuchillas estén correctamente equilibradas. Asegúrese de volver a colocarlos en el lugar correcto consultando el código y gire la dirección estampada en el exterior de cada cuchilla.

#### 1. Desmontaje:

1a = Tornillo con rosca derecha (aflojar en sentido antihorario)

1b = Tornillo con rosca izquierda (apretar en el sentido de las agujas del reloj)

#### 2. Repuestos originales

3. Montaje: Comprobar que la parte cóncava del disco amortiguador (3) presiona contra la cuchilla. Vuelva a montar los cubos del eje (4), asegurándose de que las chavetas (5) estén bien alojadas en su lugar.

#### 4. Apriete los tornillos:

1a = Tornillo con rosca derecha (apretar en el sentido de las agujas del reloj)

1b = Tornillo con rosca izquierda (apretar en sentido antihorario)

Apriete con una llave dinamométrica calibrada a 40-45 Nm.

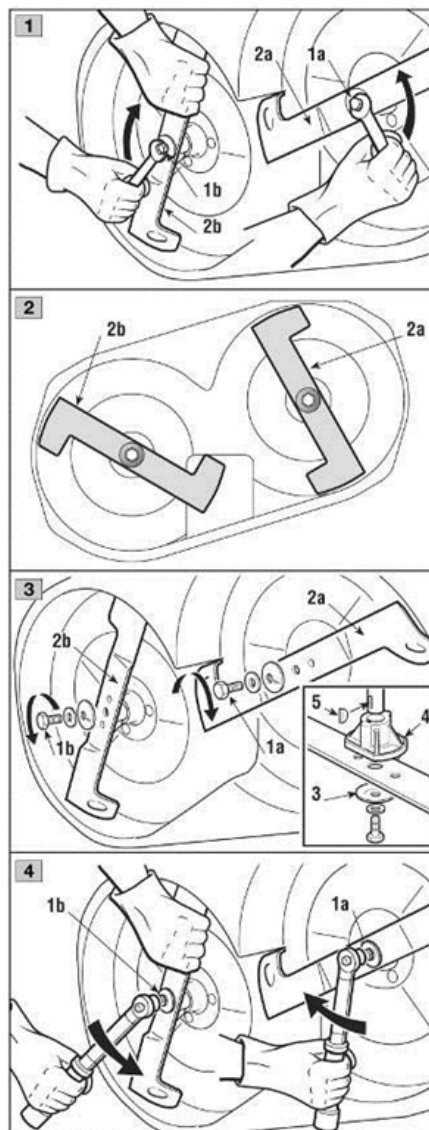

### 7.4.5. Reemplazo de la correa

El reemplazo de la correa debe realizarse en un centro de servicio autorizado. Reemplace las correas tan pronto como muestren signos evidentes de desgaste. Use siempre correas de repuesto originales.

## 7.5. Lubricación

- Aplique grasa con un inyector en las áreas que se muestran.
- Aplique dos o tres inyecciones de grasa y limpie el exceso de grasa.
- Lubrique las áreas que se muestran con aceite de motor.
- Limpie el área limpia, aplique unas gotas de aceite, luego limpie las gotas o derrames.

### ⚠ Importante

No ensucie la correa, la zapata de freno o el neumático con grasa o aceite; el aceite o la grasa los dañará.

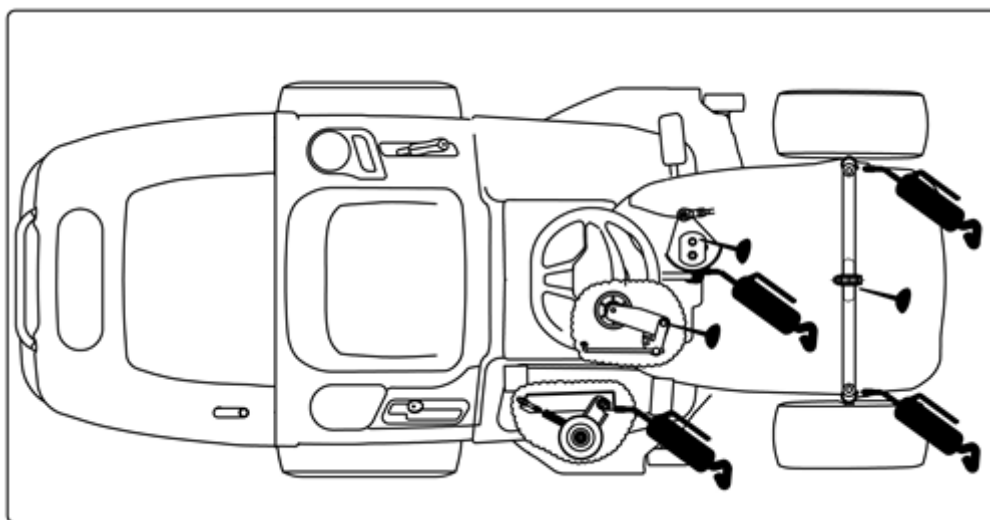

## 8. SOLUCIÓN DE PROBLEMAS

### ⚠ Advertencia

Peligro de lesiones si el motor se pone en marcha inadvertidamente. Protéjase contra lesiones. Antes de realizar cualquier trabajo en este cortacésped:

- Apague el motor.
- Quitar la llave de encendido.
- Accionar el freno de estacionamiento.
- Espere hasta que todas las piezas en movimiento se hayan detenido y el motor se haya enfriado por completo.
- Extraiga el conector de la bujía del motor para que el motor no pueda arrancar inadvertidamente.

Problema	Causa posible	Solución
La iluminación no funciona	1. El conector del cable del faro no está conectado.	Detenga la llave en la posición «STOP» y conecte el cable del faro.
	2. Bombillas defectuosas.	Detenga la llave en la posición «STOP» y reemplace las bombillas.
	3. Batería no conectada correctamente.	Conecte el cable rojo al terminal (+) de la batería y el cable negro al terminal (-) de la batería.
	4. Interruptor de encendido defectuoso.	Reemplace el interruptor de encendido.
	5. Batería defectuosa	Pruebe y recargue o reemplace la batería.
	6. Cortocircuito en el cableado.	Póngase en contacto con su distribuidor.

Problema	Causa posible	Solución
El sistema de arranque no enciende el motor	1. No se han cumplido las condiciones de arranque.	Compruebe que se cumplan todas las condiciones de arranque.
	2. No hay combustible en el tanque de combustible.	Detenga la llave en la posición «STOP» y reposte el depósito de combustible.
	3. Mal contacto entre el cable y el polo de la batería.	Verifique las conexiones.
	4. Batería descargada o defectuosa	Pruebe y recargue o reemplace la batería.
	5. Fusible defectuoso.	Reemplace el fusible. Si el fusible se funde repetidamente, determine la causa (normalmente un cortocircuito).
	6. Filtro de aire obstruido.	Limpie el filtro de aire.
	7. Bujía defectuosa.	Verifique la conexión del enchufe de la bujía, limpie o reemplace la bujía.
	8. Pedal de freno defectuoso.	Póngase en contacto con su distribuidor o centro de servicio.
	9. El interruptor de embrague/freno no está presionado.	Presione el botón PTO a la posición APAGADO (OFF).
	10. Relé de arranque defectuoso	Reemplace el relé de arranque.
	11. Interruptor de encendido defectuoso	Reemplace el interruptor de encendido.
El motor funciona de manera desigual	1. Problema del carburador.	Póngase en contacto con su distribuidor oficial.
	2. Filtro de aire bloqueado.	Limpie o reemplace el filtro de aire. (Consulte el manual del motor).
	3. Ventilación del tanque de combustible bloqueada.	1. Verifique y reemplace el filtro de combustible si es necesario; (consulte el manual del motor o comuníquese con su distribuidor). 2. Vacíe el depósito de combustible y reposte con combustible nuevo.
	4. La hierba está demasiado alta.	Reduzca la velocidad de desplazamiento en función de la altura de la hierba y/o aumente la altura de corte.
El motor se siente débil	1. Filtro de aire bloqueado.	Limpie o reemplace el filtro de aire. (Consulte el manual del motor)
	2. Velocidad del motor demasiado baja.	Aumente el acelerador.
	3. Velocidad de marcha demasiado alta.	Ajuste a una velocidad de viaje más baja.
	4. Bujía defectuosa.	Reemplace la bujía; consulte el manual del motor.
	5. Ventilación del tanque de combustible bloqueada.	1. Verifique y reemplace el filtro de combustible si es necesario; (consulte el manual del motor o comuníquese con su distribuidor). 2. Vacíe el depósito de combustible y reposte con combustible nuevo.
La batería no carga	1. Fusible defectuoso.	Reemplace el fusible. Si el fusible se funde repetidamente, determine la causa (normalmente un cortocircuito). Póngase en contacto con su distribuidor.
	2. Mal contacto entre los polos de la batería y los cables.	Verifique las conexiones.
La máquina no se mueve	1. El freno está activado.	Mantenga presionado el pedal del freno y suelte el freno de estacionamiento, suelte el pedal del freno lentamente para iniciar el movimiento de avance de la máquina.
	2. Caja de cambios desconectada (engranaje hidrostático).	Engrane la caja de cambios.
	3. Correa de transmisión desconectada.	Ajuste la correa en su lugar.
	4. Correa de transmisión defectuosa o desgastada.	Reemplace la correa de transmisión.

Problema	Causa posible	Solución
Fuertes vibraciones	1. Cuchillas sueltas.	Compruebe y apriete todas las cuchillas o póngase en contacto con su distribuidor oficial.
	2. Motor flojo.	Verifique y apriete todos los pernos del motor y del bastidor.
	3. Desequilibrio en una o ambas cuchillas como resultado de daños.	Póngase en contacto con su distribuidor oficial.
	4. El conjunto de corte está atascado	Limpie el conjunto de corte.
	5. El montaje del motor no está bien apretado.	Póngase en contacto con su distribuidor o punto de venta.
	6. Correa dañada.	Reemplace correa.
Resultados de corte desiguales o deficientes	1. Cuchillas desafiladas o gastadas.	Afile o reemplace las cuchillas de corte.
	2. Diferentes presiones de aire en los neumáticos del lado izquierdo y derecho.	Controle y ajuste la presión de los neumáticos.
	3. Ajuste de la plataforma de corte.	Verifique el ajuste de la plataforma o comuníquese con su distribuidor).
	4. Hierba larga y/o mojada.	Adapte el nivel de corte y la velocidad de conducción a las condiciones de corte.
	5. Velocidad de marcha demasiado alta.	Ajuste a una velocidad de viaje más baja.
	6. Césped atascado debajo de la plataforma de corte.	Limpie correctamente el interior de la plataforma (Utilizar un accesorio adecuado para acceder a la limpieza de la plataforma de corte).
	7. Deslizamiento de la correa de transmisión de corte.	Reemplace la correa de transmisión de corte.
	8. El canal del colector está bloqueado	Retire el recogedor de césped y vacíe el conducto de descarga.

*Nota: Los errores que ocurren mientras usa su tractor cortacésped a menudo tienen causas simples que puede corregir por sí mismo. Sin embargo, si tiene alguna duda o los problemas persisten después de haber realizado las operaciones anteriores, comuníquese con su distribuidor o centro de servicio.*

## 9. GARANTÍA

Millasur garantiza que, si su producto sufre algún defecto de fabricación durante el período de garantía establecido, comuníquese o diríjase a su punto de venta.

Su factura de compra debe ser guardada como comprobante de la fecha de compra. Su herramienta debe ser devuelta a su distribuidor en un estado aceptable y limpio, en su caja original moldeada, si corresponde a la unidad, acompañada de su comprobante de compra correspondiente.

### 9.1. Período de garantía

El período de garantía legal del producto comienza en la fecha original de compra por parte del primer comprador inicial y su duración será la establecida por la ley Real Decreto-ley de protección de los consumidores y usuarios frente a situaciones de vulnerabilidad social y económica del año correspondiente al momento de adquisición del producto.

Algunos países no contemplan limitaciones en cuanto a la duración de una garantía implícita o no permiten la exclusión o limitación de daños consecuentes o incidentales, en cuyo caso es posible que la limitación y la exclusión anteriores no sean aplicables para usted. Esta garantía le da derechos legales específicos, pudiendo tener a su vez otros derechos que varían de un estado a otro o de un país a otro.

## 9.2. Exclusiones

Esta garantía no cubre daños al producto o problemas de desempeño causados por:

- Desgaste natural por uso.
- Mal uso, negligencia, operación descuidada o falta de mantenimiento.
- Defectos causados por un uso incorrecto, daños provocados debido a manipulaciones realizadas a través de personal no autorizado por Anova o uso de recambios no originales.
- Defectos de partes normales de desgaste, tales como cojinetes, cepillos, cables, enchufes o accesorios como taladros, brocas, hojas de sierra, etc.
- Daños o defectos resultantes de abuso, accidentes o alteraciones.
- Uso y almacenamiento incorrectos (referencia explícita de que no se han cumplido las reglas descritas en las instrucciones de funcionamiento).
- Desgaste causado por el cliente (por ejemplo, hojas de sierra rotas, escobillas de carbón consumidas, etc.).
- Desgaste y daños secundarios debido a la falta de mantenimiento, reparación, lubricantes (por ejemplo, daños por sobrecalentamiento debido a ranuras de enfriamiento bloqueadas, daños en los cojinetes como resultado de suciedad, daños por heladas, etc.)
- Daños como resultado obvio del uso excesivo / sobrecarga.
- Daños causados por suministros inapropiados (p.ej., combustible incorrecto)
- Rotura inducida por la carga de los componentes o accesorios de la carcasa debido a una tensión anormal
- Deformación inducida por la carga de los componentes o accesorios de la carcasa debido a una tensión anormal.
- Daños resultantes de la operación de suministros que se llenan en exceso o tienen fugas debido al almacenamiento inadecuado, en agentes de limpieza apropiados u otros componentes químicos que dañan.
- Daños debidos a la exposición inadecuada a temperaturas extremas (por ejemplo, fracturas por congelación, deformación térmica de componentes, etc.)
- Daños por exposición permanente a la radiación ultravioleta.
- Daños producidos por un mantenimiento inadecuado.
- Cualquier daño causado por el incumplimiento del manual de instrucciones
- Cualquier producto que haya intentado ser reparado por un profesional no cualificado.
- Cualquier producto conectado a una fuente de alimentación inadecuada (amperios, voltaje, frecuencia).
- Cualquier daño causado por influencias externas (agua, productos químicos, físicos, golpes) o sustancias extrañas.
- Uso de accesorios o piezas no adecuadas.
- No incluye defectos de partes normales de desgaste, tampoco cubre daños o defectos resultantes de abuso, accidentes o alteraciones, ni los costes de transporte.

Asimismo, la garantía queda anulada si el producto ha sido alterado o modificado, o si la marca comercial/el número de serie de la máquina ha sido desfigurado o eliminado.

Mantenimiento de rutina, la puesta a punto, los ajustes o el desgaste normal no están cubiertos bajo esta garantía.

Este manual no cubre todas las situaciones posibles en cuanto a exclusiones de garantía, para más información póngase en contacto con su distribuidor Anova más cercano.

### 9.3. En caso de incidencia

La garantía debe ir correctamente cumplimentada con todos los datos solicitados, y acompañada por la factura de compra.

Anova se reserva el derecho de rechazar cualquier reclamación donde la compra no pueda ser verificada o cuando esté claro que el producto no fue mantenido correctamente (mantenimiento, ranuras de ventilación limpias, lubricación, cepillos de carbón mantenidos regularmente, limpieza, almacenamiento, etc.).

Se entiende por uso privado el uso doméstico personal por parte de un consumidor final. En cambio, uso comercial significa todos los demás usos, incluidos los usos con fines comerciales, de generación de ingresos o alquiler. Una vez que el producto haya sido utilizado para uso comercial, será considerado en adelante como producto de uso comercial a los fines de esta garantía.

Estos son nuestros términos estándares de garantía, pero ocasionalmente puede haber una cobertura de garantía adicional no determinada en el momento de la publicación. Para más información, póngase en contacto con su distribuidor oficial de Anova más cercano o entrando en [www.millasur.com](http://www.millasur.com).

El servicio de garantía solo está disponible a través de los distribuidores oficiales de Anova. Puede localizar su distribuidor más cercano en nuestro mapa de distribuidores en [www.anova.es](http://www.anova.es).

## 10. MEDIO AMBIENTE

---



Proteja el medio ambiente. Recicle el aceite usado por esta máquina llevándolo a un centro de reciclado. No vierta el aceite usado en desagües, tierra, ríos, lagos o mares.



Deshágase de su máquina de manera ecológica. No debemos deshacernos de las máquinas junto con la basura doméstica. Sus componentes de plástico y de metal pueden clasificarse en función de su naturaleza y reciclarse.

Los materiales utilizados para embalar esta máquina son reciclables. Por favor, no tire los embalajes a la basura doméstica. Tire estos embalajes en un punto oficial de recogida de residuos.

# 11. DESPIECE

## TC92H

**A**

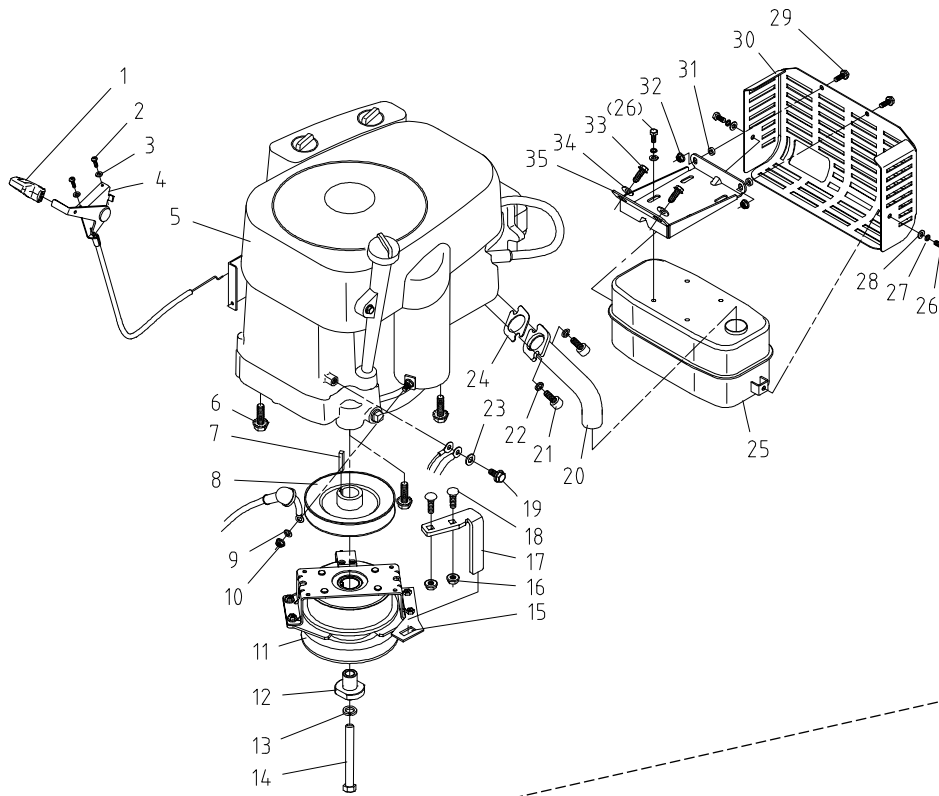

**B**

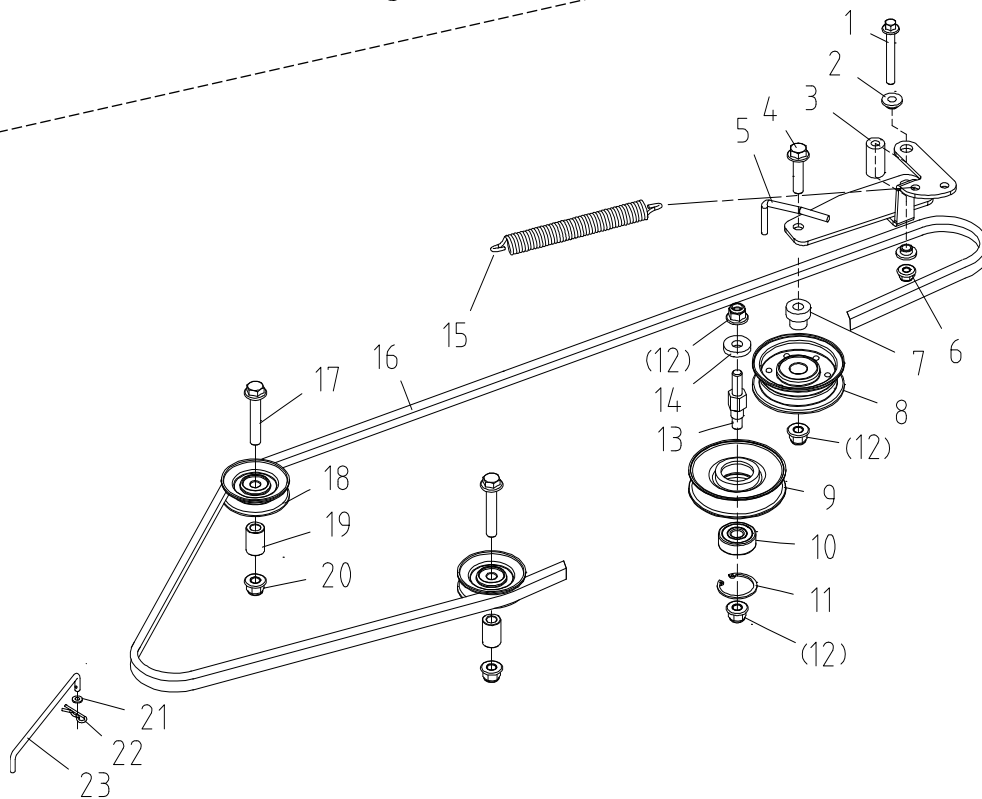



C

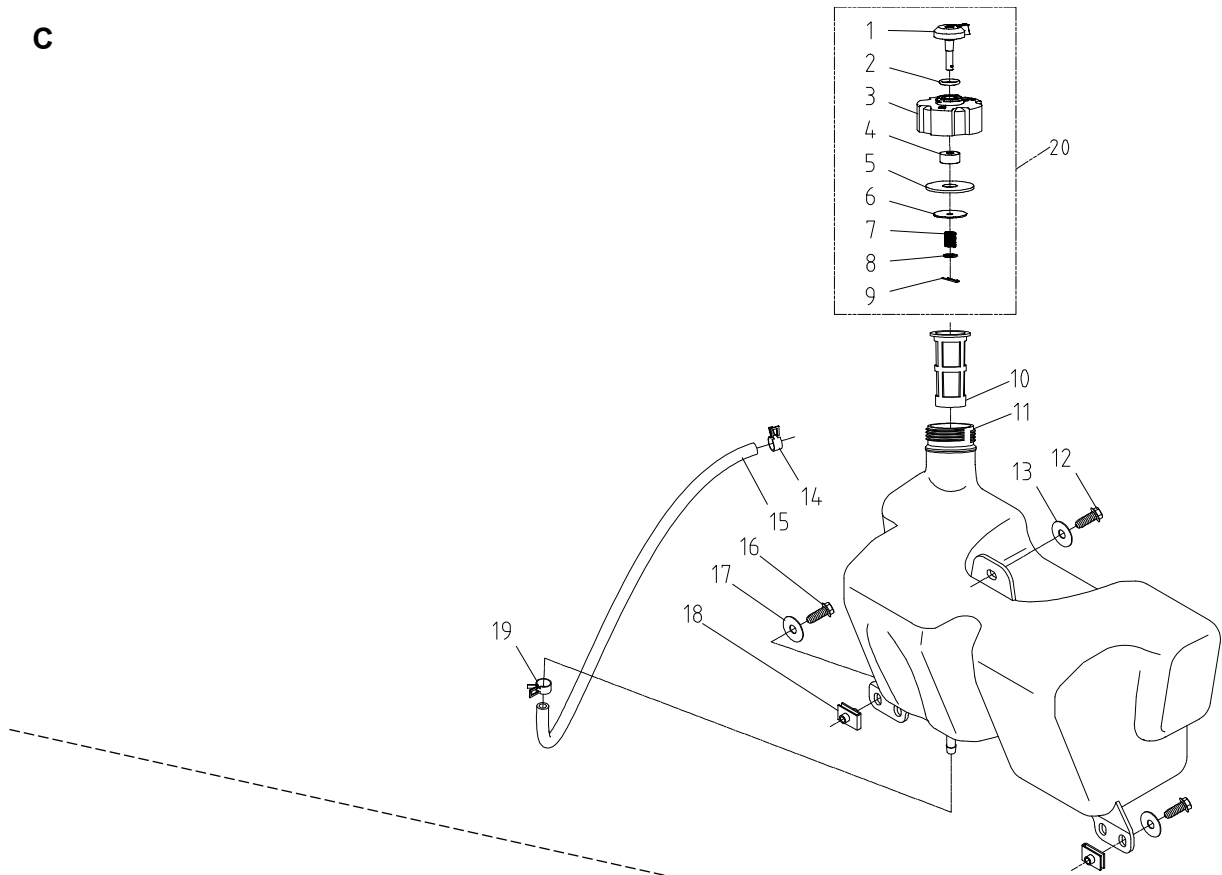

D

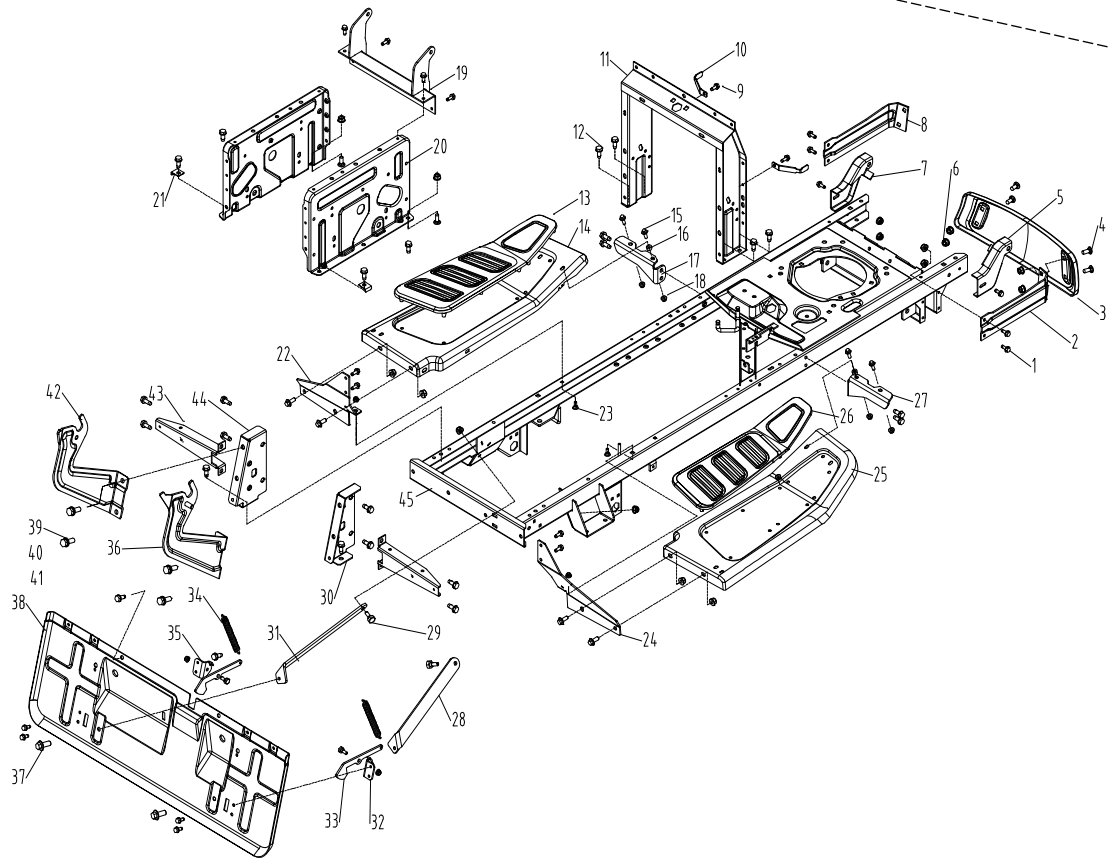

E

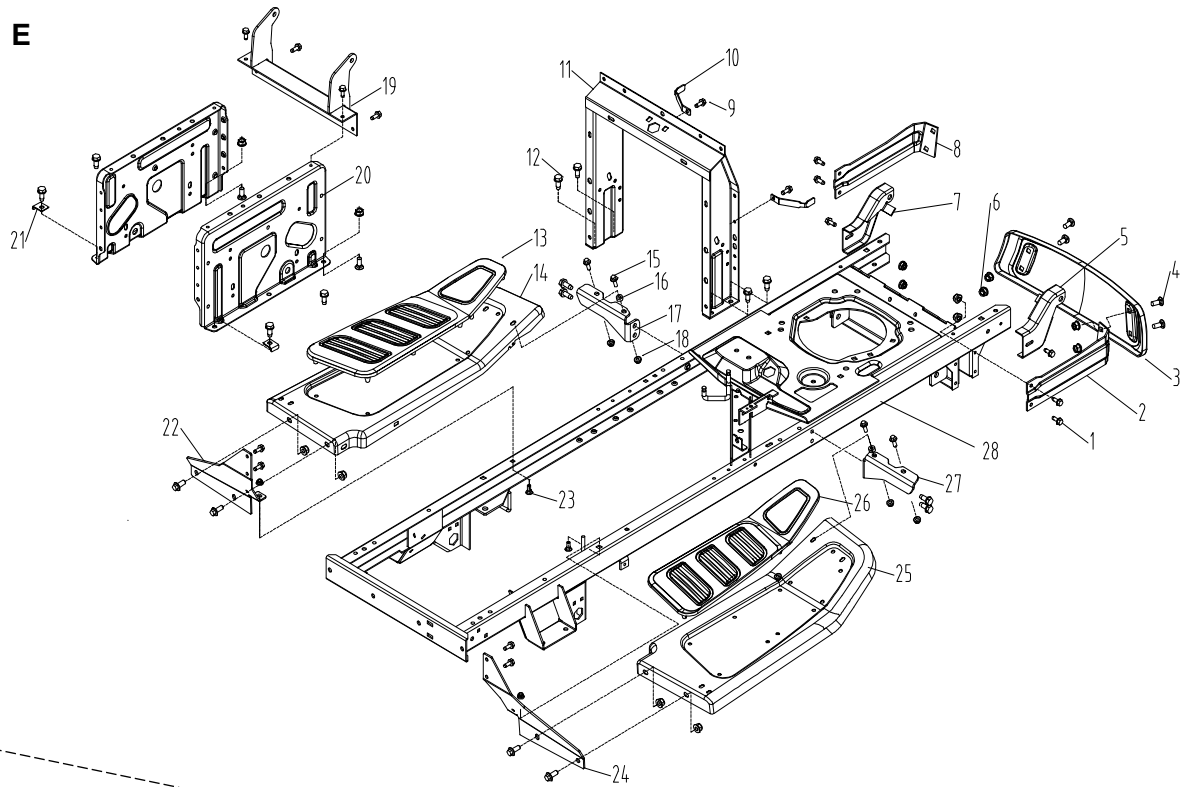

F

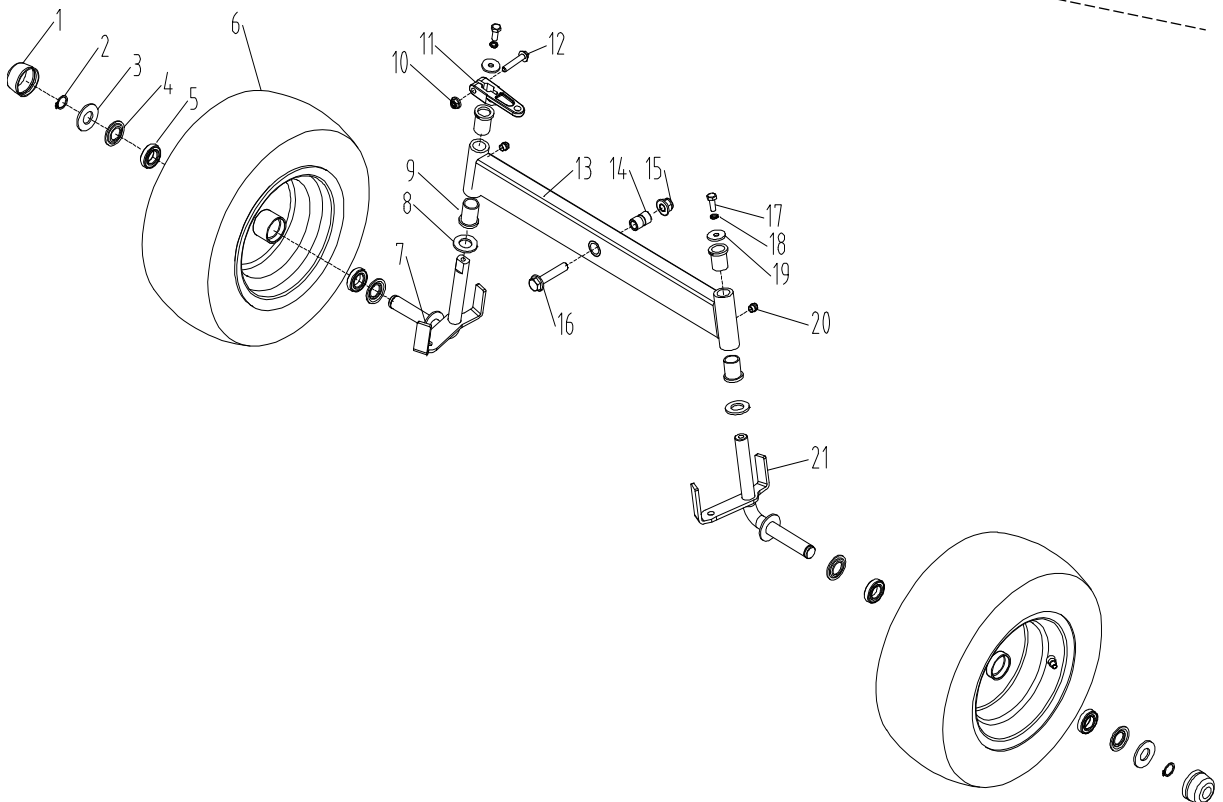

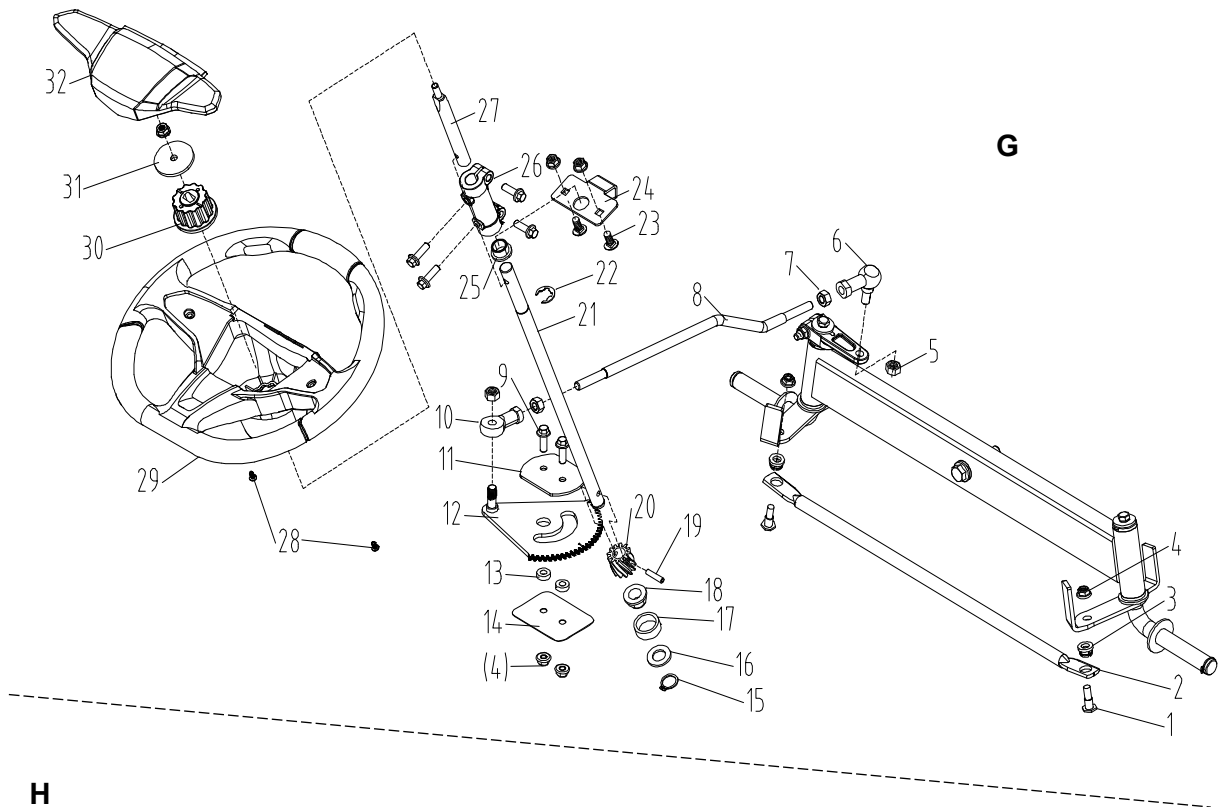

**H**

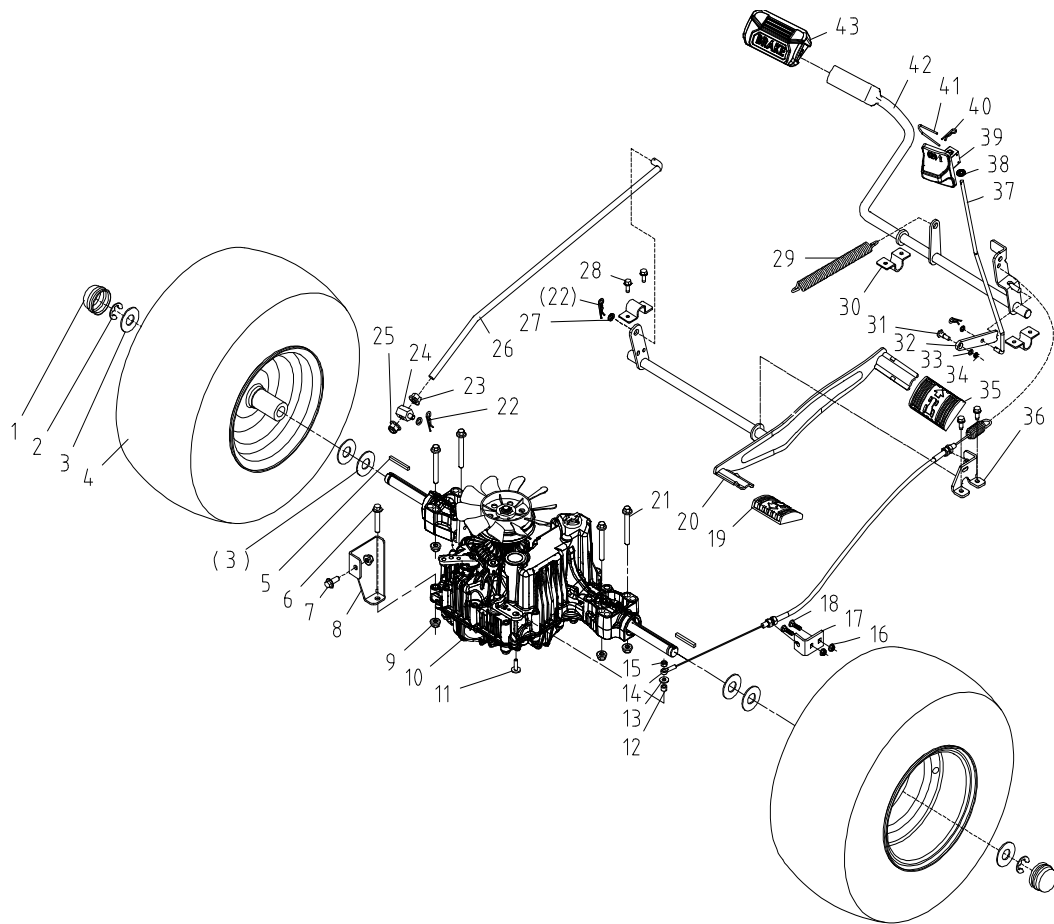

I

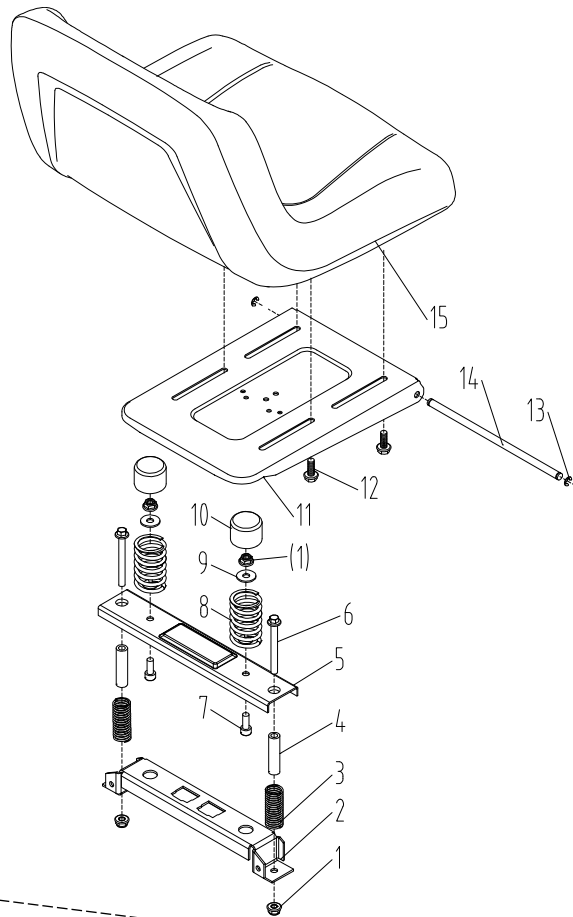

J

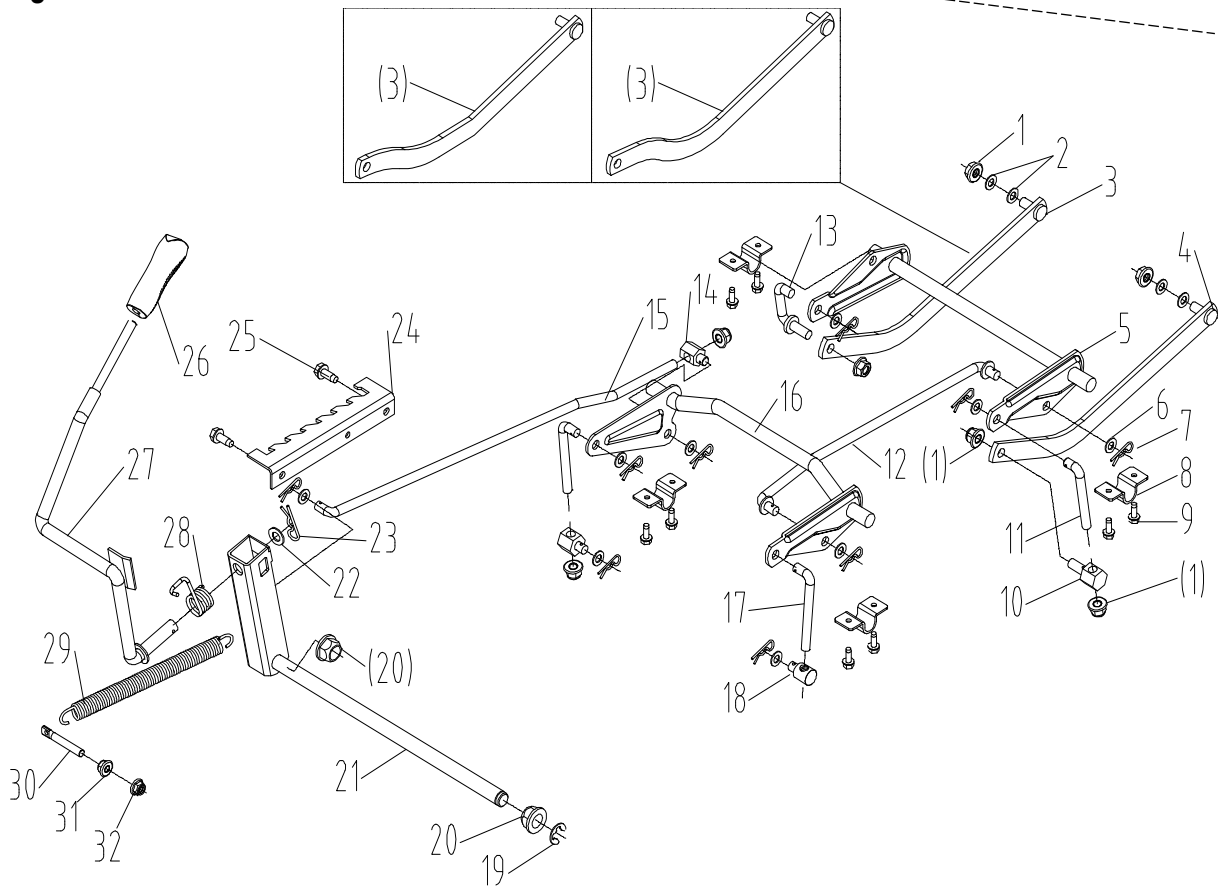

K

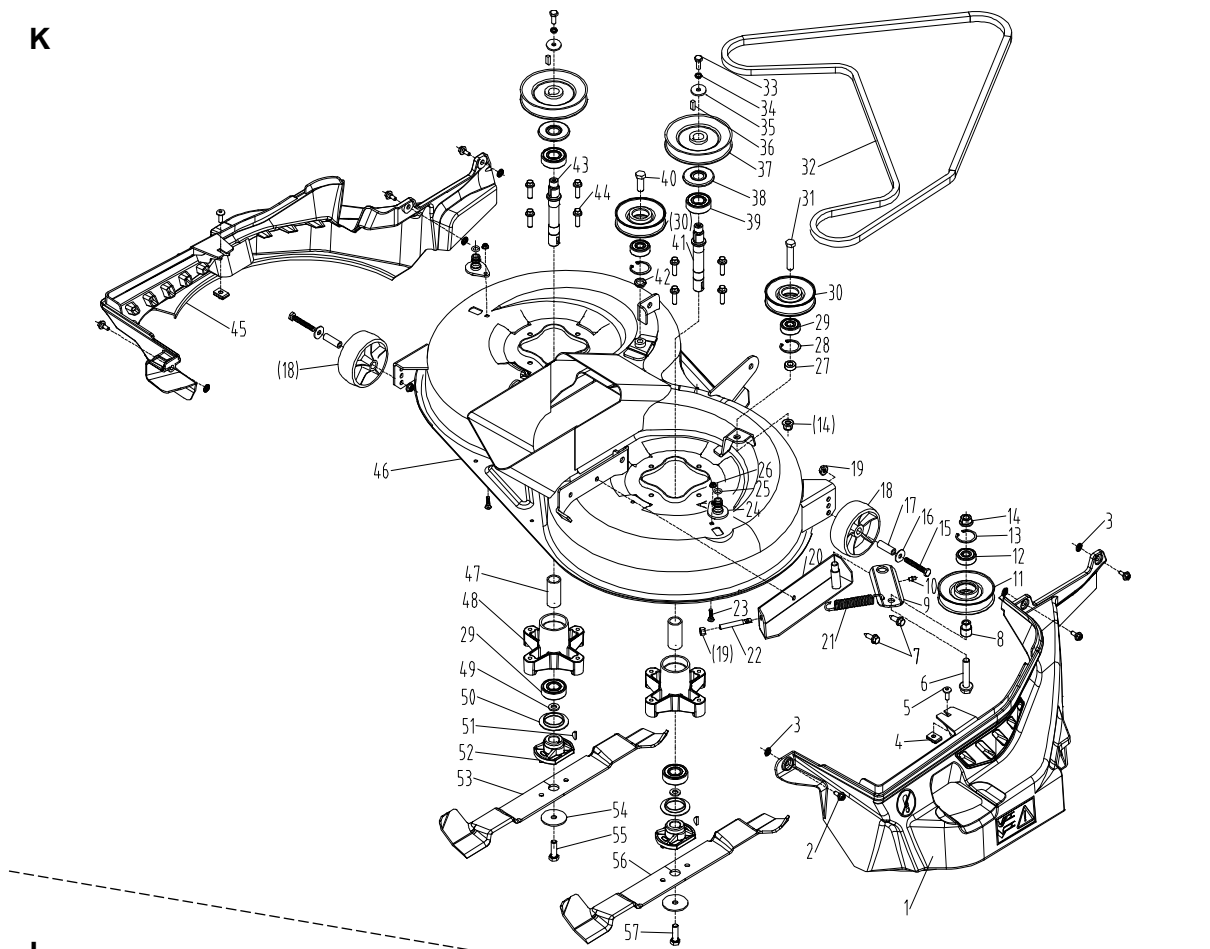

L

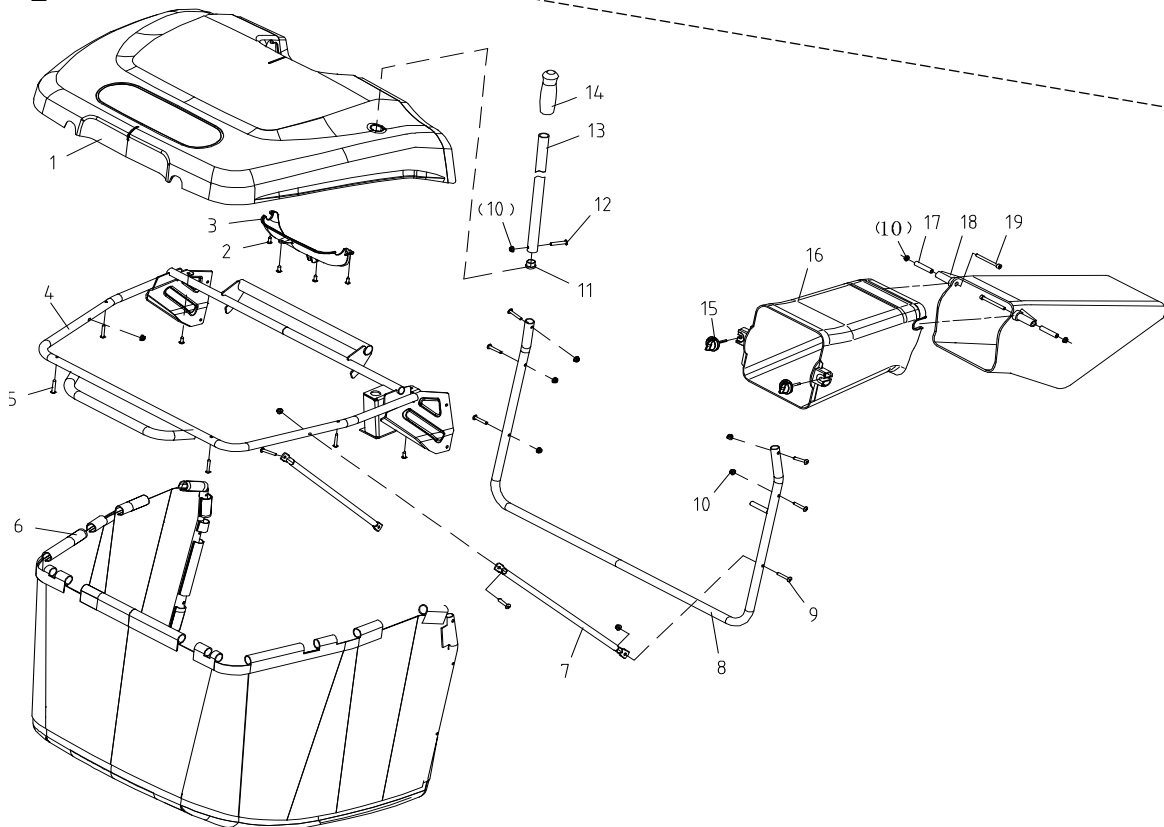

M

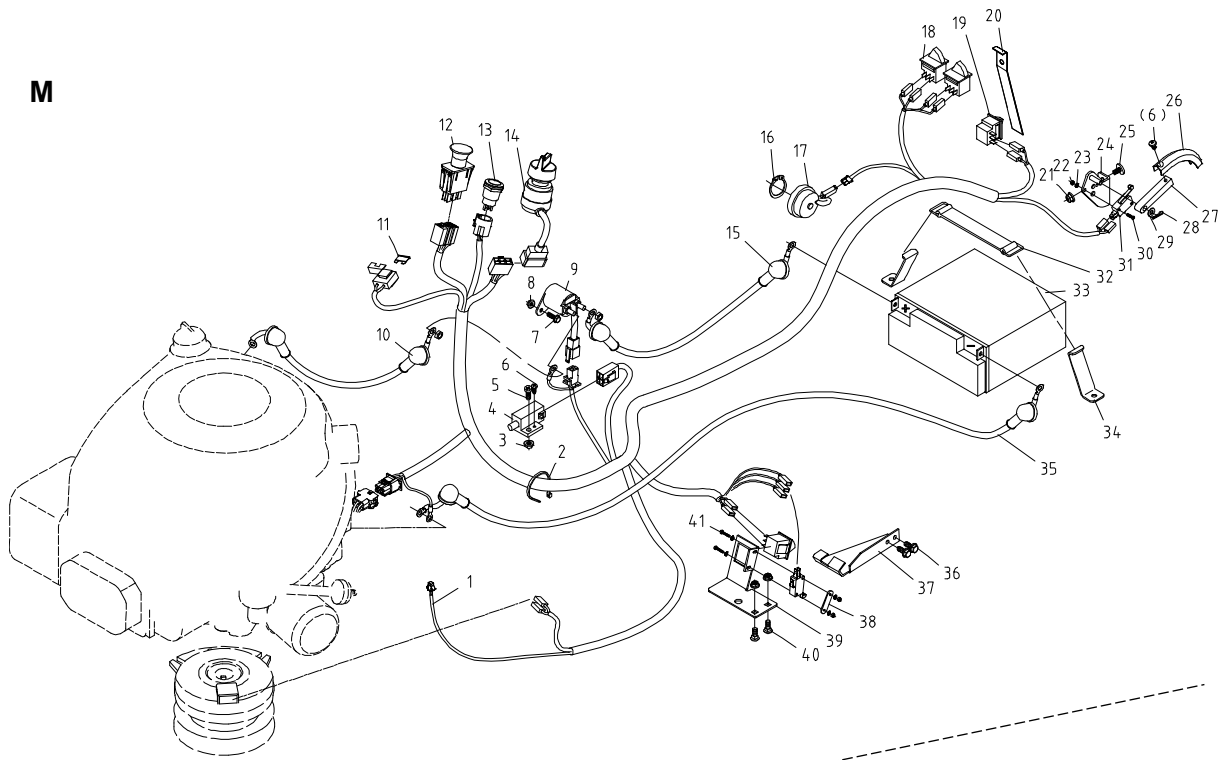

N

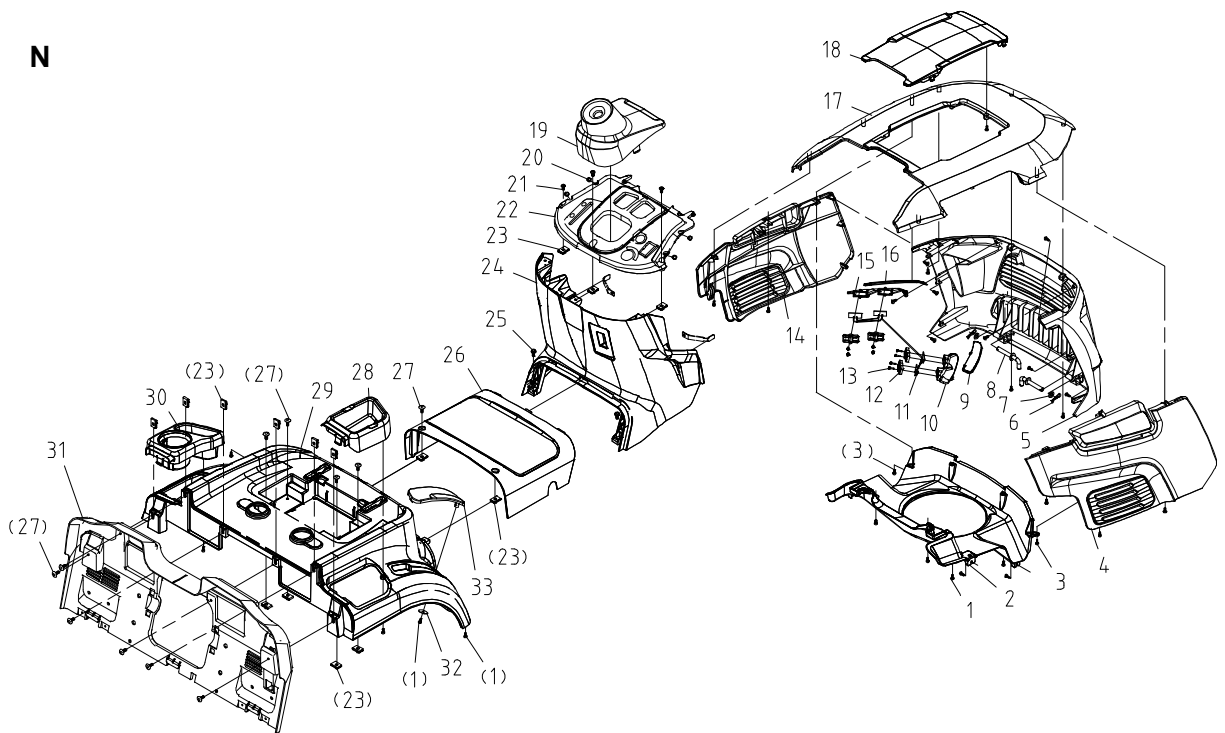

## 12. CERTIFICADO CE

### EMPRESA DISTRIBUIDORA

MILLASUR, S.L.

RUA EDUARDO PONDAL, Nº 23 P.I.SIGÜEIRO

15688 OROSO - A CORUÑA

ESPAÑA



## DECLARACIÓN DE CONFORMIDAD CE

En cumplimiento con las diferentes directivas CE, en la presente se confirma que, debido a su diseño y construcción, y según marca CE impresa por fabricante en la misma, la máquina identificada en este documento cumple con las exigencias pertinentes y fundamentales en seguridad y salud de las citadas directivas CE. Esta declaración valida al producto para mostrar el símbolo CE.

En el caso de que la máquina se modifique y esta modificación no esté aprobada por el fabricante y comunicada al distribuidor, esta declaración perderá su valor y vigencia.

Denominación de la máquina: **TRACTOR CORTACÉSPED**

Modelo: **TC92H**

Norma reconocida y aprobada a la que se adecúa:

**Directiva 2006/42/EC**  
**2014/30/EU**  
**2016/1628**  
**(EU) 2017/654 modificada por (EU) 2018/989**  
**(EU) 2017/655 modificada por (EU) 2018/987**  
**(EU) 2017/656 modificada por (EU) 2018/988**  
**2000/14/EC modificada por Directiva 2005/88/EC**  
**2011/65/EU**

Testado de acuerdo a normativa:

**EN ISO 5395-1:2013+A1**  
**EN ISO 5395-3:2013+A1+A2**  
**EN ISO 12100:2010**  
**EN ISO 14982:2009**

Sello de empresa

**MILLASUR, S.L.U.**  
 Rúa Eduardo Pondal, 23 - Pol. Emp. Sigüeiro  
 15688-Oroso-A Coruña  
 Tel. (+34) 981 69 64 65 - Fax (+34) 981 69 08 61  
 e-mail: millasur@millasur.com  
 CIF: B-15 749 922

15/08/2022