

DESCRIPCIÓN FUNCIONAL

- ① Cabeza
- ② Alargaderas
- ③ Asa superior
- ④ Indicador de batería
- ⑤ Potencia
- ⑥ Indicador de luminosidad
- ⑦ Agujero superior de la correa
- ⑧ Asa de transporte
- ⑨ Bajo el orificio de la correa
- ⑩ Entrada CC
- ⑪ Compartimento de la batería

ESPECIFICACIONES

Alto	0,88 m~1,4 m
Peso	2,9KG (sólo montaje)
Fuente de alimentación	Batería serie D24
Lúmenes	450 - 4.000Lm
Horario laboral	> 8 horas (modo estándar, D24-100)
Grado IP	IP66

Colocación y extracción de las baterías

WARNING Para obtener instrucciones detalladas sobre la carga, consulte el manual del operador incluido con el cargador y la batería.

- Para la recarga, utilice únicamente el cargador especificado para la batería.
- Para insertar la batería, deslice el paquete en el cuerpo de la torre de iluminación y asegúrese de que encaje firmemente en su lugar.
- Para extraer la batería, pulse los botones de liberación y tire de la batería para separarla de la torre de iluminación.

NOTA: Compruebe y limpie periódicamente la junta de la tapa del portapilas para eliminar la suciedad y los residuos. Asegúrese de cerrar bien los pestillos de la puerta de la batería para evitar que entre agua en el compartimento de la batería.

Uso de la luz - Baterías

1. Inserte la batería. Cierre y encaje la tapa del portapilas.
2. Encienda el interruptor  para entrar en el modo Eco. Pulse de nuevo el botón del interruptor para pasar por los modos Equilibrado, Estándar y Turbo. Pulse de nuevo el botón para apagar.

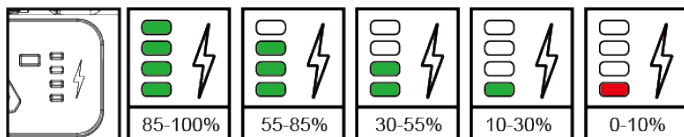
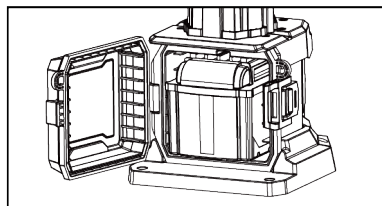

Nivel de batería

NOTA: Cuando la batería está a punto de agotarse, la torre de luces parpadea lentamente.

MANUAL DEL OPERADOR



WARNING

PARA REDUCIR EL RIESGO DE LESIONES, EL USUARIO DEBE LEER Y COMPRENDER EL MANUAL DEL OPERADOR.

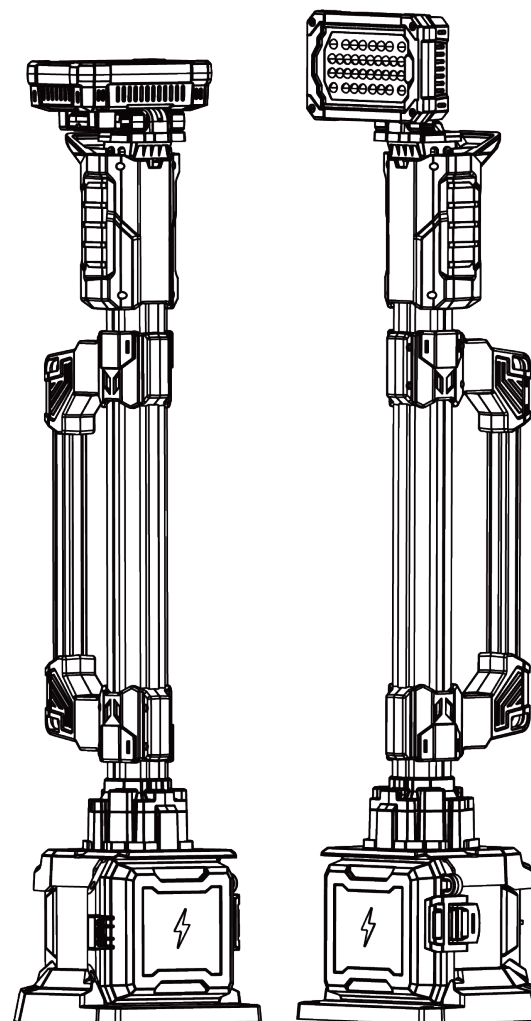

SIMBOLOGÍA

V Voltios

--- Corriente continua



No mire fijamente a la luz

INSTRUCCIONES IMPORTANTES DE SEGURIDAD



Lea y comprenda todas las instrucciones. Al utilizar aparatos eléctricos, deben seguirse siempre las precauciones básicas, incluidas las siguientes:

WARNING

- Antes de utilizarla, lea este manual del usuario, el manual del usuario de la batería y el cargador, y todas las etiquetas de la batería, el cargador y la linterna. Conozca las aplicaciones y limitaciones de su linterna, así como los peligros potenciales asociados a este tipo de dispositivos.
- Lea y comprenda todas las instrucciones antes de utilizar el aparato.
- Para reducir el riesgo de lesiones, es necesaria una estrecha supervisión cuando se utilice cualquier aparato cerca de niños.
- Advertencia - La lente puede calentarse durante el uso. Para reducir el riesgo de quemaduras, no toque las lentes calientes.
- Guarde la luz en reposo fuera del alcance de los niños. Las luces calientes pueden resultar peligrosas en manos de los niños.
- Adecuado para la lluvia y lugares húmedos. Almacenar en interiores.
- Utilice la linterna sólo con un paquete de pilas específicamente designado. El uso de cualquier otra batería puede crear un riesgo de incendio.
- Las baterías sólo deben recargarse con el cargador especificado por el fabricante.
- No utilice baterías o dispositivos dañados o modificados. Las baterías dañadas o modificadas pueden mostrar un comportamiento impredecible que provoque incendios, explosiones o riesgo de lesiones.
- Cuando la batería no esté en uso, manténgala alejada de objetos metálicos como clips, monedas, llaves, clavos, tornillos u otros objetos metálicos pequeños que puedan hacer una conexión de un terminal a otro. Un cortocircuito entre los terminales de la batería puede provocar chispas, quemaduras o un incendio.
- No exponga la batería ni los dispositivos al fuego ni a temperaturas excesivas. La exposición al fuego o a temperaturas superiores a 130°C (265°F) puede provocar una explosión.
- En condiciones abusivas, puede salir líquido de la batería; evite el contacto. En caso de contacto accidental, enjuague con agua. Si el líquido entra en contacto con los ojos, solicite asistencia médica. El líquido expulsado de la batería puede causar irritación o quemaduras.
- Siga todas las instrucciones de carga y no cargue la batería ni los dispositivos fuera del intervalo de temperatura especificado en las instrucciones. Una carga incorrecta o a temperaturas fuera del rango especificado puede dañar la batería y aumentar el riesgo de incendio.
- Nunca repare baterías dañadas. El mantenimiento de las baterías sólo debe ser realizado por el fabricante o por un servicio técnico autorizado.

OPERACIÓN



WARNING

Para reducir el riesgo de lesiones, no mire directamente a la luz cuando ésta esté encendida.

Procedimiento de ampliación

Sujete el foco con la mano y extienda suavemente el poste de la lámpara hacia arriba hasta que oiga un "clic". Esto indica que el dispositivo está completamente extendido y bien bloqueado en su sitio.

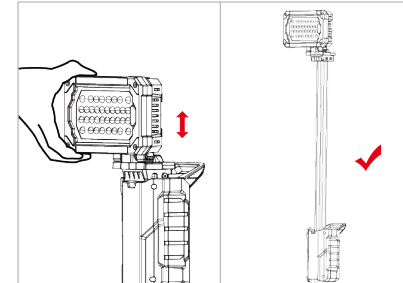

Procedimiento de retracción

Para plegar el dispositivo, basta con dar un ligero toque al foco. En ese momento, el dispositivo se plegará rápida y automáticamente a su posición inicial. Precaución: Mantenga la mano alejada del poste de la lámpara durante la retracción para evitar lesiones con la cabeza de la lámpara.

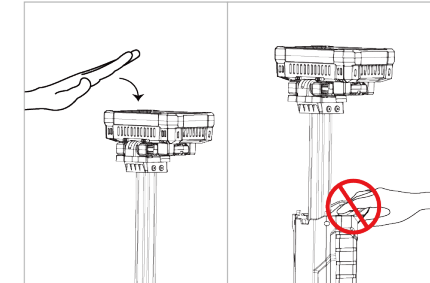

MANTENIMIENTO



WARNING

Para reducir el riesgo de lesiones, desenchufe siempre el cargador y retire la batería del cargador o de la herramienta antes de realizar cualquier operación de mantenimiento. No desmonte nunca la herramienta, la batería o el cargador.

Mantener la luz

Mantén la linterna, la batería y el cargador en buen estado siguiendo un programa de mantenimiento periódico.

Si la luz no funciona correctamente, devuélvala al servicio técnico para su reparación.

Limpieza



WARNING

Para reducir el riesgo de lesiones y daños personales, no sumerja nunca la herramienta, la batería o el cargador en líquido ni permita que fluya líquido en su interior.

Limpie el polvo y los residuos de las rejillas de ventilación. Mantenga los mangos limpios, secos y sin aceite ni grasa. Utilice sólo jabón suave y un paño húmedo para limpiar, ya que ciertos productos de limpieza y disolventes son perjudiciales para los plásticos y otras piezas aisladas. No utilice aerosoles ni disolventes. Algunos de ellos son la gasolina, el aguarrás, el disolvente de lacas, el disolvente de pintura, los disolventes de limpieza clorados, el amoníaco y los detergentes domésticos que contienen amoníaco. No utilice nunca disolventes inflamables o combustibles cerca de las herramientas.

ACCESORIOS



WARNING

Utilice sólo los accesorios recomendados. Otros pueden ser peligrosos.

Para obtener una lista completa de accesorios.

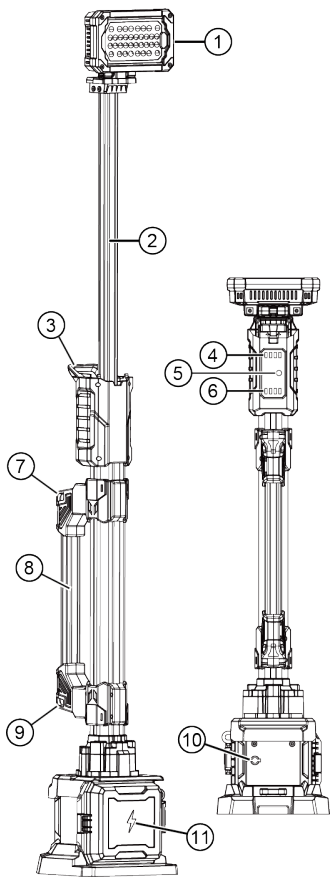

FUNCTIONAL DESCRIPTION

- ① Head
- ② Extension Poles
- ③ Upper Handle
- ④ Battery Indicator
- ⑤ Power
- ⑥ Brightness Indicator
- ⑦ Upper Strap Hole
- ⑧ Carry Handle
- ⑨ Under Strap Hole
- ⑩ DC Input
- ⑪ Battery Bay

SPECIFICATIONS

Height	0.88m~1.4m
Weight	2.9KG (Fitting only)
Power Supply	D24 series battery pack
Lumens	450 - 4,000Lm
Working Hours	> 8 hours (Standard mode, D24-100)
IP66	

Inserting/Removing Battery Packs

WARNING For detailed charging instructions, refer to the operator's manual included with your charger and

- Only use the charger specified for the battery when recharging.
- To insert the battery, slide the pack into the body of the light tower and ensure it securely latches into place.
- To remove the battery, press the release buttons and pull the battery pack away from the light tower.
- Always lock the trigger or remove the battery pack when the light tower is not in use.

NOTE: Regularly check and clean the battery door gasket to remove any dirt and debris. Make sure to securely close the battery door latches to prevent water from entering the battery compartment.

Using the Light - Battery Packs

1. Insert battery pack. Close and latch the battery door.
2. Turn on the switch  to enter Eco mode. Press the switch button again to cycle through Balanced, Standard, and Turbo modes. Press the button again to turn off.

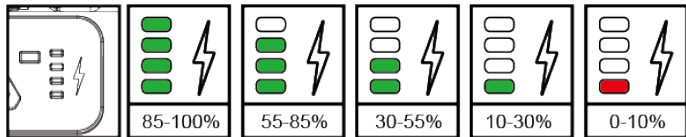
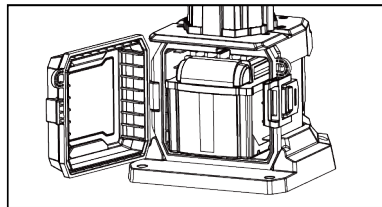

Battery Level

NOTE: When the battery is about to run out, the light tower will flash slowly.

OPERATOR'S MANUAL

WARNING

TO REDUCE THE RISK OF INJURY, USER MUST READ AND UNDERSTAND OPERATOR'S MANUAL.

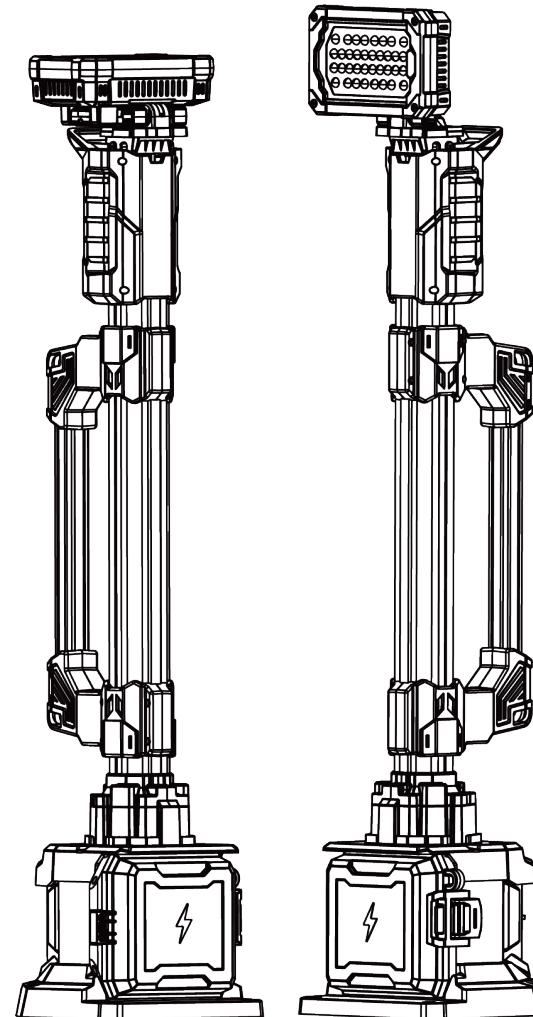

SYMBOLGY

 Volts

 Direct Current



Do Not Stare Into Light !

IMPORTANT SAFETY INSTRUCTIONS



WARNING

Read and understand all instructions. When using electric appliances, basic precautions should always be followed, including the following:

- Before using, read this operator' s manual, your battery pack and charger operator' s manual, and all labels on the battery pack, charger, and light. Learn your light' s applications and limitations as well as potential hazards associated with this type of Devices.
- Read and understand all the instructions before using the appliance.
- To reduce the risk of injury, close supervision is necessary when any appliance is used near children.
- Warning - The lens may get hot during use. To reduce the risk of burns, do not touch hot lenses.
- Store idle light out of reach of children. Warm lights can become hazardous in the hands of children.
- Suitable for rain and wet locations. Store indoors.
- Use light only with a specifically designated battery pack. The use of any other batteries may create a risk of fire.
- Batteries must be recharged only with the charger specified by the manufacturer.
- Do not use a battery pack or Devices that is damaged or modified. Damaged or modified batteries may exhibit unpredictable behavior resulting in fire, explosion, or risk of injury.
- When the battery pack is not in use, keep it away from metal objects like paper clips, coins, keys, nails, screws, or other small metal objects that can make a connection from one terminal to another. Shorting the battery terminals together may cause sparks, burns, or a fire.
- Do not expose a battery pack or Devices to fire or excessive temperature. Exposure to fire or temperature above 265°F (130°C) may cause an explosion.
- Under abusive conditions, liquid may be ejected from the battery; avoid contact. If contact accidentally occurs, flush with water. If liquid contacts the eyes, additionally seek medical help. Liquid ejected from the battery may cause irritation or burns.
- Follow all charging instructions and do not charge the battery pack or Devices outside the temperature range specified in the instructions. Charging improperly or at temperatures outside the specified range may damage the battery and increase the risk of fire.
- Never service damaged battery packs. Service of battery packs should only be performed by the manufacturer or authorized service providers.

OPERATION



WARNING

To reduce the risk of injury, do not look directly into the light when the light is on.

Extension Procedure

Grip the lamp head with your hand and gently extend the lamp pole upwards until you hear a "click" sound. This indicates that the device is fully extended and securely locked in place.

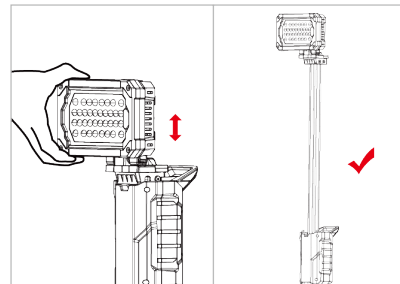

Retraction Procedure

To retract the device, simply give the lamp head a light tap. At this point, the device will rapidly and automatically retract to its initial position. Caution: Keep your hand away from the lamp pole during retraction to avoid injury from the lamp head.

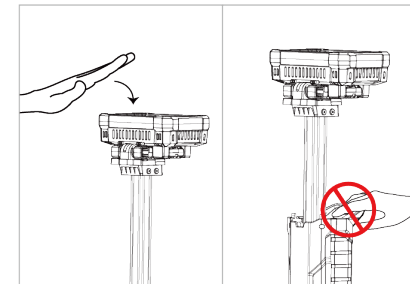

MAINTENANCE



WARNING

To reduce the risk of injury, always unplug the charger and remove the battery pack from the charger or tool before performing any maintenance. Never disassemble the tool, battery pack

Maintain Light

Keep your light, battery pack and charger in good repair by adopting a regular maintenance program. If the light does not work properly, return the



WARNING

To reduce the risk of personal injury and damage, never immerse your tool, battery pack or charger in liquid or allow a liquid to flow inside them.

Cleaning

Clean dust and debris from vents. Keep handles clean, dry and free of oil or grease. Use only mild soap and a damp cloth to clean, since certain cleaning agents and solvents are harmful to plastics and other insulated parts. Do not use sprays or solvents. Some of these include gasoline, turpentine, lacquer thinner, paint thinner, chlorinated cleaning solvents, ammonia and household detergents containing ammonia. Never use flammable or combustible solvents around tools.

ACCESSORIES



WARNING

Use only recommended accessories. Others may be hazardous.

For a complete listing of accessories.

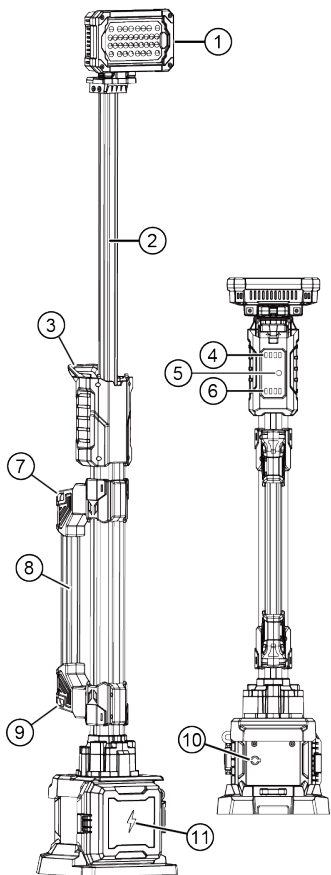

DESCRIÇÃO FUNCIONAL

- ① Cabeça
- ② Postes de extensão
- ③ Pega superior
- ④ Indicador de bateria
- ⑤ Potência
- ⑥ Indicador de luminosidade
- ⑦ Orifício da correia superior
- ⑧ Pega de transporte
- ⑨ Furo por baixo da correia
- ⑩ Entrada DC
- ⑪ Compartimento da bateria

ESPECIFICAÇÕES

Alta	0,88m~1,4m
Peso	2,9KG (apenas montagem)
Fonte de alimentação	Bateria da série D24
Lúmens	450 - 4.000Lm
Horário de trabalho	> 8 horas (modo padrão, D24-100)
Grau IP	IP66

Inserção/remoção de conjuntos de baterias

WARNING Para obter instruções pormenorizadas sobre o carregamento, consulte o manual do operador incluído no carregador e na

- Para recarregar, utilize apenas o carregador especificado para a bateria.
- Para inserir a bateria, faça deslizar a embalagem para dentro do corpo da torre de iluminação e certifique-se de que está bem encaixada.
- Para retirar a bateria, prima os botões de libertação e puxe a bateria para fora da torre de iluminação.
- Bloquee sempre o gatilho ou retire a bateria quando a torre de iluminação não estiver a ser utilizada.

NOTA: Verifique e limpe regularmente a junta da porta da bateria para remover qualquer sujidade e detritos. Certifique-se de que fecha bem os trincos da porta da bateria para evitar a entrada de água no compartimento da bateria.

Utilizar a luz - Baterias

1. Introduzir a bateria. Fechar e trancar a porta da bateria.
2. Ligue o interruptor  para entrar no modo Eco. Prima novamente o botão do interruptor para percorrer os modos Equilibrado, Normal e Turbo. Prima novamente o botão para desligar.

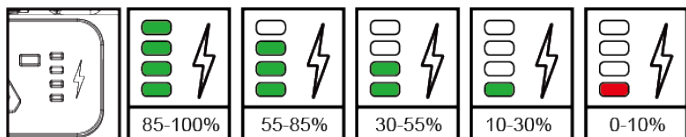
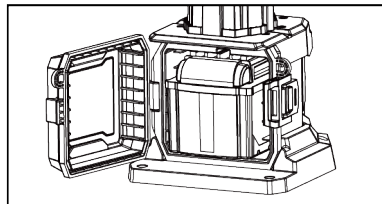

Nível da bateria

NOTA: Quando a pilha estiver quase a acabar, a torre de luz piscará lentamente.

MANUAL DO UTILIZADOR



WARNING

PARA REDUZIR O RISCO DE FERIMENTOS, O UTILIZADOR DEVE LER E COMPREENDER O MANUAL DO OPERADOR.

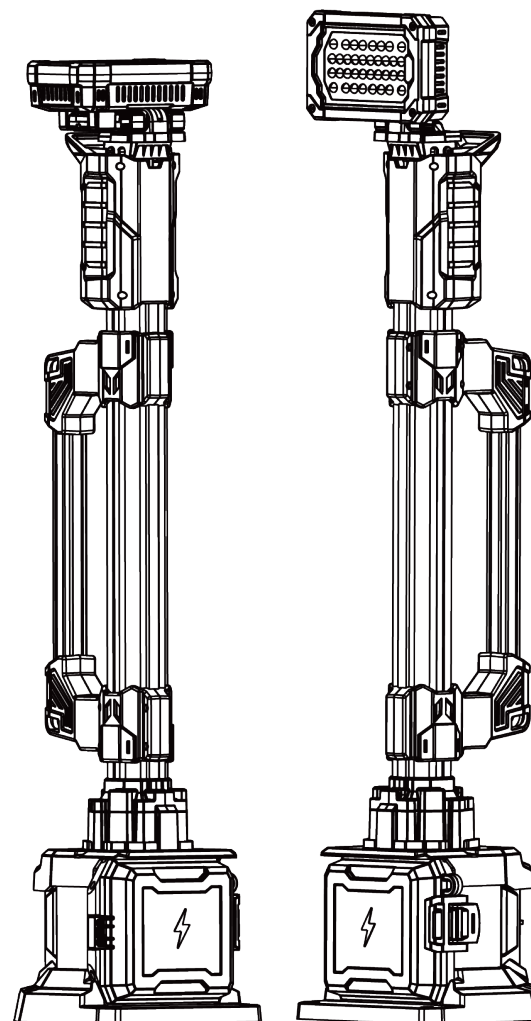

SIMBOLOGIA

V Volts

 Corrente contínua



Não olhar para a luz!

INSTRUÇÕES DE SEGURANÇA



WARNING

Ler e compreender todas as instruções. Ao utilizar aparelhos eléctricos, devem ser sempre seguidas as precauções básicas, incluindo as seguintes:

- Antes de utilizar, leia este manual do utilizador, o manual do utilizador do conjunto de baterias e do carregador e todas as etiquetas no conjunto de baterias, no carregador e na luz. Conheça as aplicações e limitações da sua luz, bem como os potenciais perigos associados a este tipo de dispositivos.
- Ler e compreender todas as instruções antes de utilizar o aparelho.
- Para reduzir o risco de ferimentos, é necessária uma supervisão apertada quando qualquer aparelho é utilizado perto de crianças.
- Aviso - A lente pode ficar quente durante a utilização. Para reduzir o risco de queimaduras, não toque nas lentes quentes.
- Guarde a luz inativa fora do alcance das crianças. As luzes quentes podem tornar-se perigosas nas mãos das crianças.
- Adequado para chuva e locais húmidos. Armazenar no interior.
- Utilize a luz apenas com uma bateria especificamente concebida para o efeito. A utilização de quaisquer outras pilhas pode criar um risco de incêndio.
- As baterias devem ser recarregadas apenas com o carregador especificado pelo fabricante.
- Não utilize um conjunto de baterias ou dispositivos danificados ou modificados. As baterias danificadas ou modificadas podem apresentar um comportamento imprevisível, resultando em incêndio, explosão ou risco de ferimentos.
- Quando a bateria não estiver a ser utilizada, mantenha-a afastada de objectos metálicos, como cliques, moedas, chaves, pregos, parafusos ou outros pequenos objectos metálicos que possam fazer uma ligação de um terminal a outro. Um curto-circuito entre os terminais da bateria pode provocar faíscas, queimaduras ou um incêndio.
- Não exponha o conjunto de baterias ou os dispositivos ao fogo ou a temperaturas excessivas. A exposição ao fogo ou a temperaturas superiores a 130°C (265°F) pode provocar uma explosão.
- Em condições abusivas, pode ser expelido líquido da bateria; evite o contacto. Se ocorrer um contacto accidental, lave com água. Se o líquido entrar em contacto com os olhos, procure adicionalmente ajuda médica. O líquido ejectado da bateria pode provocar irritações ou queimaduras.
- Siga todas as instruções de carregamento e não carregue a bateria ou os dispositivos fora do intervalo de temperatura especificado nas instruções. O carregamento incorreto ou a temperaturas fora do intervalo especificado pode danificar a bateria e aumentar o risco de incêndio.
- Nunca efectue a manutenção de baterias danificadas. A manutenção das baterias só deve ser efectuada pelo fabricante ou por prestadores de serviços autorizados.

FUNCIONAMENTO



WARNING

Para reduzir o risco de ferimentos, não olhe diretamente para a luz quando esta estiver acesa.

Procedimento de extensão

Segure a cabeça de lâmpada com a mão e estenda suavemente o poste para cima até ouvir um "clique". Isto indica que o dispositivo está completamente estendido e firmemente bloqueado no lugar.

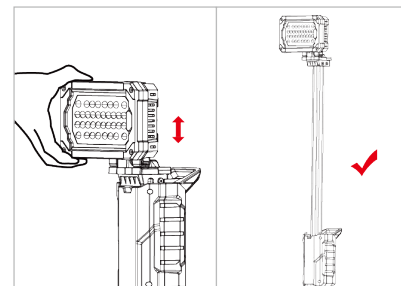

Procedimento de retração

Para recolher o dispositivo, basta dar uma ligeira pancada na cabeça da lâmpada. Nesse momento, o dispositivo retrai-se rápida e automaticamente para a sua posição inicial.

Cuidado: Mantenha a mão afastada do poste de iluminação durante a retração para evitar ferimentos provocados pela cabeça de lâmpada.

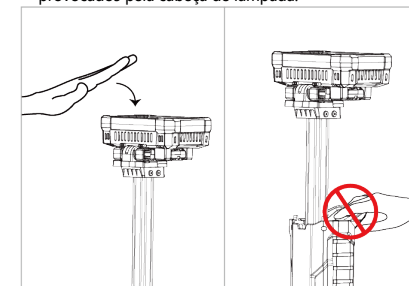

MANUTENÇÃO



WARNING

Para reduzir o risco de ferimentos, desligue sempre o carregador e retire a bateria do carregador ou da ferramenta antes de efetuar qualquer manutenção. Nunca desmonte a ferramenta, o conjunto de baterias ou o

Manter a luz

Mantenha a luz, a bateria e o carregador em bom estado de conservação adoptando um programa de manutenção regular.

Se o farol não funcionar corretamente, devolva-o ao serviço de assistência técnica para reparação.



WARNING

Para reduzir o risco de ferimentos e danos pessoais, nunca mergulhe a ferramenta, a bateria ou o carregador em líquidos nem permita que um líquido flua no seu interior.

Limpeza

Limpar o pó e os detritos das aberturas de ventilação. Mantenha os punhos limpos, secos e sem óleo ou gordura. Utilize apenas sabão suave e um pano húmido para limpar, uma vez que certos agentes de limpeza e solventes são prejudiciais para os plásticos e outras peças isoladas. Não utilize sprays ou solventes.

Alguns destes incluem gasolina, terebintina, diluente de laca, diluente de tinta, solventes de limpeza clorados, amoníaco e detergentes domésticos que contenham amoníaco. Nunca utilize solventes inflamáveis ou combustíveis perto de ferramentas.

ACESSÓRIOS



WARNING

Utilize apenas os acessórios recomendados. Outros podem ser perigosos.

Para uma lista completa de acessórios.

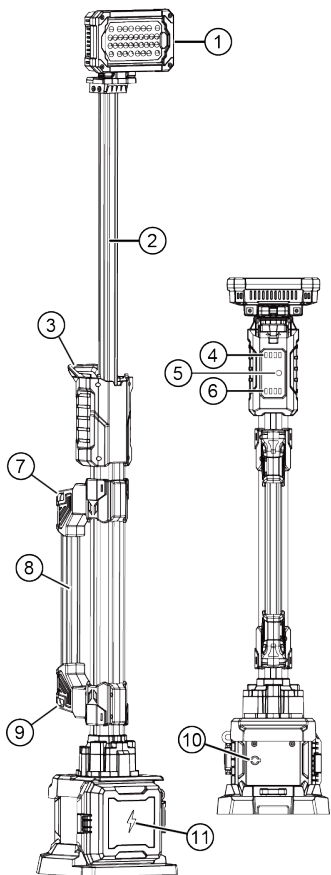

DESCRIPTION FONCTIONNELLE

- ① Tête
- ② Perches d'extension
- ③ Poignée supérieure
- ④ Indicateur de batterie
- ⑤ Puissance
- ⑥ Indicateur de luminosité
- ⑦ Trou de la sangle supérieure
- ⑧ Poignée de transport
- ⑨ Trou sous la sangle
- ⑩ Entrée DC
- ⑪ Compartiment à piles

CARACTÉRISTIQUES

Hauteur	0,88m~1,4m
Poids	2,9KG (montage uniquement)
Alimentation électrique	Batterie de la série D24
Lumens	450 - 4 000Lm
Heures de travail	> 8 heures (mode standard, D24-100)
Classe IP	IP66

Insertion/retrait des blocs-batteries

WARNING Pour des instructions de charge détaillées, reportez-vous au manuel d'utilisation fourni avec le chargeur et la batterie.

- N'utilisez que le chargeur spécifié pour la batterie lors de la recharge.
 - Pour insérer la batterie, faites glisser le pack dans le corps de la tour lumineuse et assurez-vous qu'il s'enclenche correctement.
 - Pour retirer la batterie, appuyez sur les boutons de déverrouillage et éloignez le bloc batterie de la tour lumineuse.
 - Verrouillez toujours la gâchette ou retirez la batterie lorsque la tour lumineuse n'est pas utilisée.
- REMARQUE :** Vérifiez et nettoyez régulièrement le joint du couvercle du compartiment à piles afin d'éliminer toute trace de saleté ou de débris. Veillez à bien fermer les loquets du couvercle du compartiment des piles pour empêcher l'eau d'y pénétrer.

Utilisation de la lumière - Blocs

1. Insérer la batterie. Fermez et verrouillez le couvercle du logement de la batterie.
2. Allumez l'interrupteur  pour passer en mode Eco. Appuyez à nouveau sur le bouton de l'interrupteur pour passer en mode équilibré, standard et turbo. Appuyez à nouveau sur le bouton pour éteindre l'appareil.

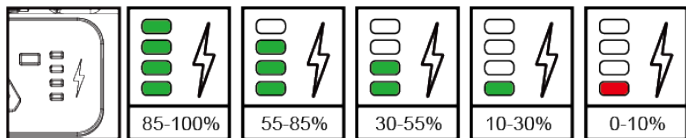
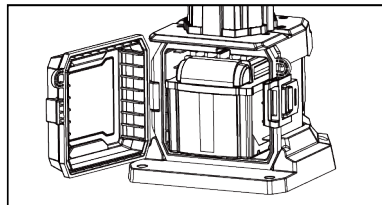

Niveau de la batterie

REMARQUE : Lorsque la batterie est sur le point de s'épuiser, la tour lumineuse clignote lentement.

MANUEL DE L'OPÉRATEUR



WARNING

POUR RÉDUIRE LE RISQUE DE BLESSURE, L'UTILISATEUR DOIT LIRE ET COMPRENDRE LE MANUEL DE L'OPÉRATEUR.

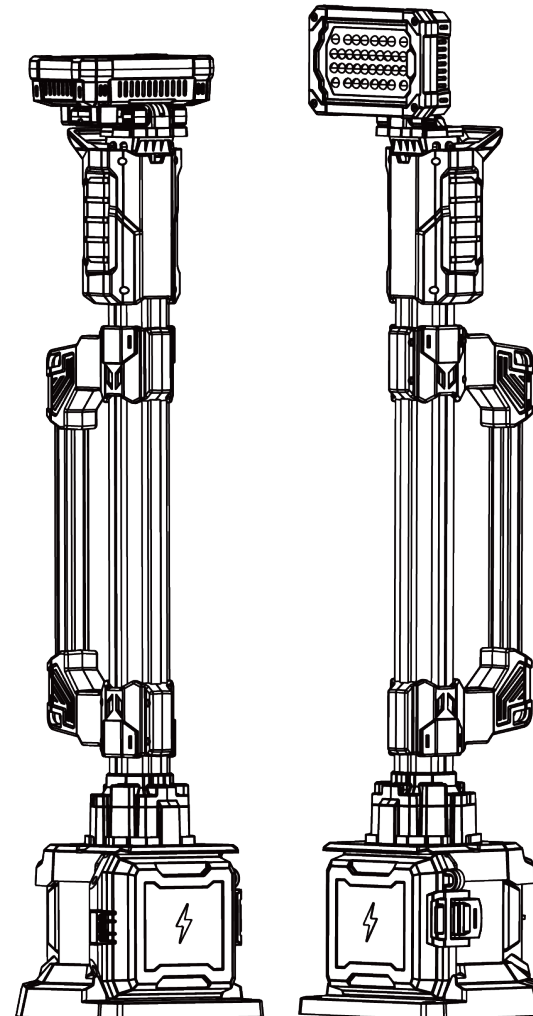

SYMBOLOLOGIE

V Volts

Courant continu



Ne pas fixer la lumière !

INSTRUCTIONS IMPORTANTES EN MATIÈRE DE SÉCURITÉ



WARNING

Lisez et comprenez toutes les instructions. Lors de l'utilisation d'appareils électriques, des précautions de base doivent toujours être prises, notamment les suivantes :

- Avant toute utilisation, lisez ce manuel d'utilisation, le manuel d'utilisation de votre bloc-batterie et de votre chargeur, ainsi que toutes les étiquettes apposées sur le bloc-batterie, le chargeur et la lampe. Apprenez les applications et les limites de votre lampe, ainsi que les dangers potentiels associés à ce type d'appareils.
- Lisez et comprenez toutes les instructions avant d'utiliser l'appareil.
- Pour réduire les risques de blessures, une surveillance étroite est nécessaire lorsque l'appareil est utilisé à proximité d'enfants.
- Avertissement - La lentille peut devenir chaude pendant l'utilisation. Pour réduire le risque de brûlures, ne touchez pas les lentilles chaudes.
- Conservez les lampes à l'arrêt hors de portée des enfants. Les lampes chaudes peuvent devenir dangereuses dans les mains des enfants.
- Convient pour la pluie et les endroits humides. Stocker à l'intérieur.
- N'utilisez la lampe qu'avec un bloc-piles spécialement conçu à cet effet. L'utilisation d'autres piles peut entraîner un risque d'incendie.
- Les batteries ne doivent être rechargées qu'avec le chargeur spécifié par le fabricant.
- N'utilisez pas un bloc-batterie ou un appareil endommagé ou modifié. Les batteries endommagées ou modifiées peuvent avoir un comportement imprévisible et provoquer un incendie, une explosion ou un risque de blessure.
- Lorsque la batterie n'est pas utilisée, éloignez-la des objets métalliques tels que trombones, pièces de monnaie, clés, clous, vis ou autres petits objets métalliques susceptibles d'établir une connexion d'une borne à l'autre. La mise en court-circuit des bornes de la batterie peut provoquer des étincelles, des brûlures ou un incendie.
- N'exposez pas un bloc-piles ou des dispositifs au feu ou à une température excessive. L'exposition au feu ou à une température supérieure à 130°C (265°F) peut provoquer une explosion.
- Dans des conditions abusives, du liquide peut être éjecté de la batterie ; évitez tout contact. En cas de contact accidentel, rincer à l'eau. Si le liquide entre en contact avec les yeux, consultez immédiatement un médecin. Le liquide éjecté de la batterie peut provoquer des irritations ou des brûlures.
- Suivez toutes les instructions de chargement et ne chargez pas la batterie ou les appareils en dehors de la plage de température spécifiée dans les instructions. Une charge incorrecte ou à des températures en dehors de la plage spécifiée peut endommager la batterie et augmenter le risque d'incendie.
- Ne réparez jamais un bloc-batterie endommagé. L'entretien des batteries ne doit être effectué que par le fabricant ou des prestataires de services agréés.

FONCTIONNEMENT



WARNING

Pour réduire le risque de blessure, ne regardez pas directement la lumière lorsqu'elle est allumée.

Procédure d'extension

Saisissez la tête de la lampe avec votre main et étendez doucement le mât de la lampe vers le haut jusqu'à ce que vous entendiez un "clic". Cela indique que le dispositif est complètement déployé et bien verrouillé en place.

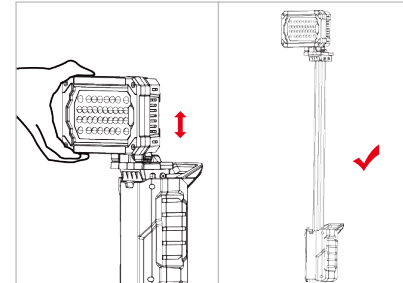

Procédure de rétraction

Pour rétracter le dispositif, il suffit de donner un léger coup sur la tête de la lampe. Le dispositif se rétracte alors rapidement et automatiquement jusqu'à sa position initiale. Attention : Tenez votre main à l'écart du mât de la lampe pendant la rétraction afin d'éviter de vous blesser avec la tête de la lampe.

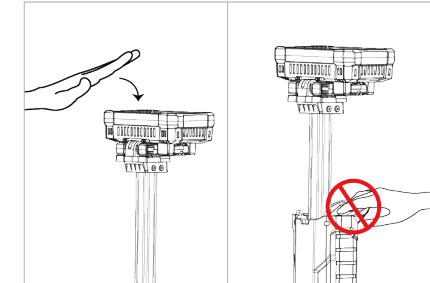

ENTRETIEN



WARNING

Pour réduire les risques de blessures, débranchez toujours le chargeur et retirez la batterie du chargeur ou de l'outil avant d'effectuer toute opération d'entretien. Ne démontez jamais l'outil, la batterie ou le chargeur.

Maintenir la lumière

Maintenez votre lampe, votre batterie et votre chargeur en bon état en adoptant un programme d'entretien régulier.

Si la lampe ne fonctionne pas correctement, renvoyez-la au service d'entretien pour qu'il la répare.

Nettoyage

Éliminez la poussière et les débris des orifices d'aération. Gardez les poignées propres, sèches et exemptes d'huile ou de graisse. N'utilisez que du savon doux et un chiffon humide pour le nettoyage, car certains produits de nettoyage et solvants sont nocifs pour les plastiques et autres pièces isolées. Ne pas utiliser de sprays ou de solvants.

Il s'agit notamment de l'essence, de la térébenthine, du diluant à laque, du diluant à peinture, des solvants de nettoyage chlorés, de l'ammoniaque et des détergents ménagers contenant de l'ammoniaque. N'utilisez jamais de solvants inflammables ou combustibles à proximité des outils.



WARNING

Pour réduire les risques de blessures et de dommages, n'immergez jamais votre outil, votre batterie ou votre chargeur dans un liquide et ne laissez jamais un liquide couler à l'intérieur.

ACCESSOIRES



WARNING

N'utilisez que les accessoires recommandés. Les autres peuvent être dangereux.

Pour une liste complète des accessoires.

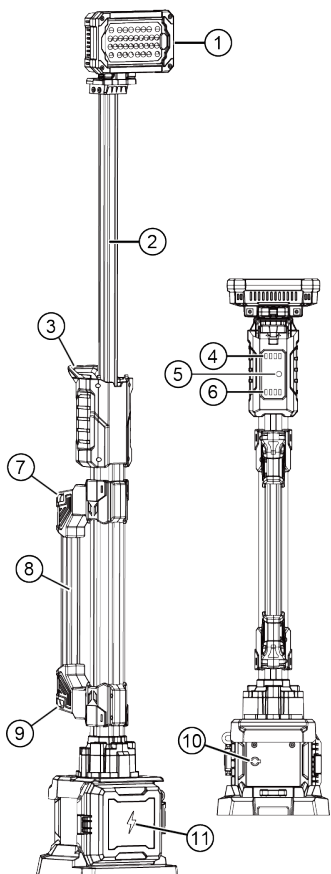

DESCRIZIONE FUNZIONALE

- ① Testa
- ② Pali di prolunga
- ③ Maniglia superiore
- ④ Indicatore della batteria
- ⑤ Potenza
- ⑥ Indicatore di luminosità
- ⑦ Foro per la cinghia superiore
- ⑧ Maniglia di trasporto
- ⑨ Foro sotto la cinghia
- ⑩ Ingresso CC
- ⑪ Vano batteria

SPECIFICHE

Alta	0,88m~1,4m
Peso	2,9 kg (solo montaggio)
Alimentazione	Batteria serie D24
Lumen	450 - 4.000Lm
Orario di lavoro	> 8 ore (modalità standard, D24-100)
Grado IP	IP66

Inserimento/rimozione dei pacchi

⚠ WARNING Per istruzioni dettagliate sulla ricarica, consultare il manuale dell'operatore fornito con il caricabatterie e la batteria.

- Per la ricarica utilizzare esclusivamente il caricabatterie specificato per la batteria.
 - Per inserire la batteria, far scorrere il pacco nel corpo della torre faro e assicurarsi che si agganci saldamente in posizione.
 - Per rimuovere la batteria, premere i pulsanti di rilascio ed estrarre il pacco batteria dalla torre faro.
 - Bloccare sempre il grilletto o rimuovere il pacco batteria quando la torre faro non viene utilizzata.
- NOTA:** controllare e pulire regolarmente la guarnizione dello sportello della batteria per rimuovere sporco e detriti. Assicurarsi di chiudere saldamente le chiusure dello sportello della batteria per evitare che l'acqua penetri nel vano batteria.

Uso della luce - Pacchetti di batterie

1. Inserire il pacco batteria. Chiudere e bloccare lo sportello della batteria.
2. Accendere l'interruttore  per accedere alla modalità Eco. Premere nuovamente il pulsante dell'interruttore per scorrere le modalità Bilanciata, Standard e Turbo. Premere nuovamente il pulsante per spegnere.

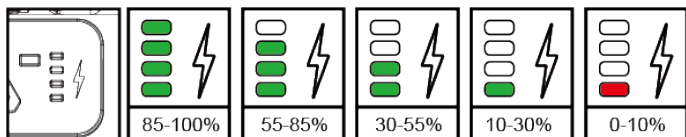
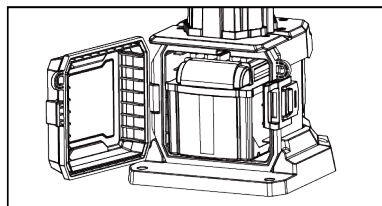

Livello della batteria

NOTA: quando la batteria sta per esaurirsi, la torretta luminosa lampeggia lentamente.

MANUALE DELL'OPERATORE



WARNING

PER RIDURRE IL RISCHIO DI LESIONI, L'UTENTE DEVE LEGGERE E COMPRENDERE IL MANUALE DELL'OPERATORE.

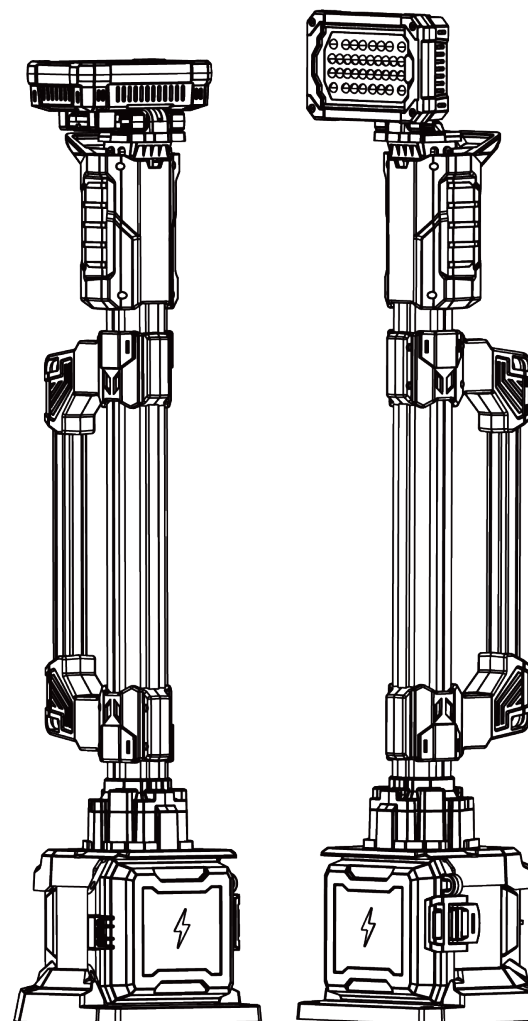

SIMBOLOGIA

V Volt

 Corrente continua



Non fissate la luce!

IMPORTANTI ISTRUZIONI DI SICUREZZA



WARNING

Leggere e comprendere tutte le istruzioni. Quando si utilizzano apparecchi elettrici, è necessario seguire sempre le precauzioni di base, tra cui le seguenti:

- **Prima dell'uso, leggere il presente manuale d'uso, il manuale d'uso del gruppo batteria e del caricabatterie e tutte le etichette presenti sul gruppo batteria, sul caricabatterie e sulla lampada. Imparare a conoscere le applicazioni e le limitazioni della lampada, nonché i potenziali rischi associati a questo tipo di apparecchi.**
- **Leggere e comprendere tutte le istruzioni prima di utilizzare l'apparecchio.**
- Per ridurre il rischio di lesioni, è necessaria una stretta sorveglianza quando l'apparecchio viene utilizzato in prossimità di bambini.
- Avvertenza - La lente può surriscaldarsi durante l'uso. Per ridurre il rischio di ustioni, non toccare le lenti calde.
- Conservare la luce inattiva fuori dalla portata dei bambini. Le luci calde possono diventare pericolose nelle mani dei bambini.
- Adatto alla pioggia e ai luoghi umidi. Conservare al chiuso.
- Usare la luce solo con un pacco batterie specificamente indicato. L'uso di altre batterie può creare un rischio di incendio.
- Le batterie devono essere ricaricate solo con il caricabatterie specificato dal produttore.
- Non utilizzare batterie o dispositivi danneggiati o modificati. Le batterie danneggiate o modificate possono avere un comportamento imprevedibile e causare incendi, esplosioni o rischi di lesioni.
- Quando il gruppo batteria non è in uso, tenerlo lontano da oggetti metallici come graffette, monete, chiavi, chiodi, viti o altri piccoli oggetti metallici che possono creare un collegamento da un terminale all'altro. Il cortocircuito dei terminali della batteria può provocare scintille, ustioni o incendi.
- Non esporre il pacco batteria o i dispositivi al fuoco o a temperature eccessive. L'esposizione al fuoco o a temperature superiori a 130°C (265°F) può causare un'esplosione.
- In caso di condizioni difficili, dalla batteria può fuoriuscire del liquido; evitare il contatto. In caso di contatto accidentale, sciacquare con acqua. Se il liquido entra in contatto con gli occhi, rivolgersi immediatamente a un medico. Il liquido espulso dalla batteria può causare irritazioni o ustioni.
- Seguire tutte le istruzioni di carica e non caricare il pacco batteria o i dispositivi al di fuori dell'intervallo di temperatura specificato nelle istruzioni. Una carica impropria o a temperature non comprese nell'intervallo specificato può danneggiare la batteria e aumentare il rischio di incendio.
- Non effettuare mai la manutenzione di pacchi batteria danneggiati. La manutenzione dei pacchi batteria deve essere eseguita solo dal produttore o da fornitori di servizi autorizzati.

FUNZIONAMENTO



WARNING

Per ridurre il rischio di lesioni, non guardare direttamente nella luce quando questa è accesa.

Procedura di estensione

Afferrare la testa della lampada con la mano ed estendere delicatamente l'asta verso l'alto fino a sentire un "clic". Questo indica che il dispositivo è completamente esteso e bloccato in modo sicuro.

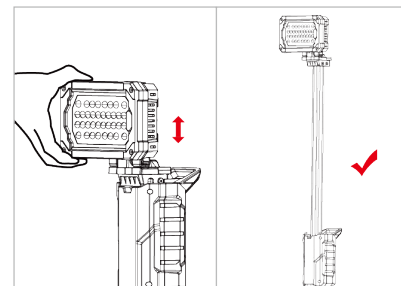

Procedura di ritrazione

Per far rientrare il dispositivo, è sufficiente dare un leggero colpetto alla testa della lampada. A questo punto, il dispositivo si ritrae rapidamente e automaticamente nella posizione iniziale.

Attenzione: Tenere la mano lontana dall'asta della lampada durante il rientro per evitare di ferirsi con la testa della lampada.

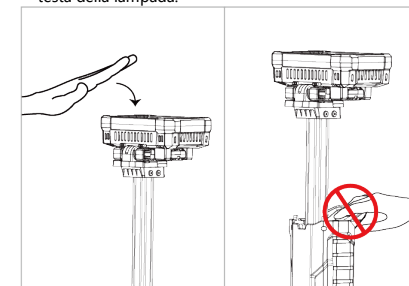

MANUTENZIONE



WARNING

Per ridurre il rischio di lesioni, scollegare sempre il caricabatterie e rimuovere il pacco batteria dal caricabatterie o dall'utensile prima di eseguire qualsiasi intervento di manutenzione. Non smontare mai l'utensile, il

Mantenere la luce

Mantenete la vostra lampada, il pacco batteria e il caricabatterie in buone condizioni adottando un programma di manutenzione regolare. Se la luce non funziona correttamente, riportarla al



WARNING

Per ridurre il rischio di lesioni personali e danni, non immergere mai l'utensile, il pacco batteria o il caricabatterie in un liquido, né lasciare che un liquido scorra al loro interno.

Pulizia

Pulire le bocchette da polvere e detriti. Mantenere le maniglie pulite, asciutte e prive di olio o grasso. Per la pulizia utilizzare solo sapone neutro e un panno umido, poiché alcuni detersivi e solventi sono dannosi per la plastica e altre parti isolate. Non utilizzare spray o solventi.

Alcuni di questi includono benzina, trementina, diluente per lacca, diluente per vernici, solventi clorurati per la pulizia, ammoniaca e detersivi per la casa contenenti ammoniaca. Non utilizzare mai solventi infiammabili o combustibili in prossimità degli attrezzi.

ACCESSORI



WARNING

Utilizzare solo gli accessori consigliati. Altri possono essere pericolosi.

Per un elenco completo degli accessori.