

DIRECT 100

REF:40005 TORRE TELESCÓPICA DE ILUMINACIÓN PORTÁTIL

Batería intercambiable.

Ultra ligera.



LA TORRE A BATERÍA MÁS LIGERA DEL MUNDO

Despliegue ultrarrápido en 1 segundo



Agarrar y elevar el cabezal de la lámpara a 1.4M de altura para bloquearlo de forma automática.

CABEZAL MULTIDIRECCIONAL

El cabezal puede orientarse en cualquier dirección de forma suave y precisa y sin la necesidad de ninguna herramienta



ULTRA LIGERA

Fácilmente transportables gracias a su asa de transporte



GRAN AUTONOMÍA

En modo STANDARD **+8** horas x Batería

En modo ECO **+45** horas x Batería

1 batería incluida con tu torre. Puedes adquirir más unidades por separado.



Batería D24-100

Cada batería ofrece:

45 horas de trabajo en modo ECO,
16.8 horas en modo BALANCED, 8.8
horas en modo STANDARD y 4.2
horas en modo TURBO.

¡Múltiples baterías, modos de carga y soluciones AC
permiten un uso eficiente y productivo!



Cargador de baterías con salida DC

Permite recargar baterías en el cargador y al mismo tiempo seguir usando la torre de luz.

MÚLTIPLES INTENSIDADES

Puedes cambiar entre 4 diferentes modos de intensidad lumínica para adaptarte a tus necesidades o la autonomía requerida.

4 niveles de intensidad con batería

Eco

Balanced

Standard

Turbo

450LM
45h

1500LM
16h

2500LM
8h

4000LM
4h





Mantenimiento



Construcción

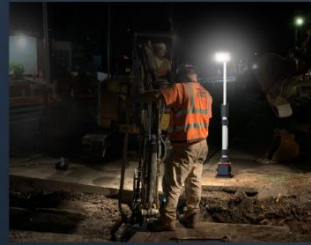

Minería



Eventos



Alquiler



Ferroviaria



Emergencias



Camping

Sólo una persona para su uso

Menos de 3kg sin la batería.

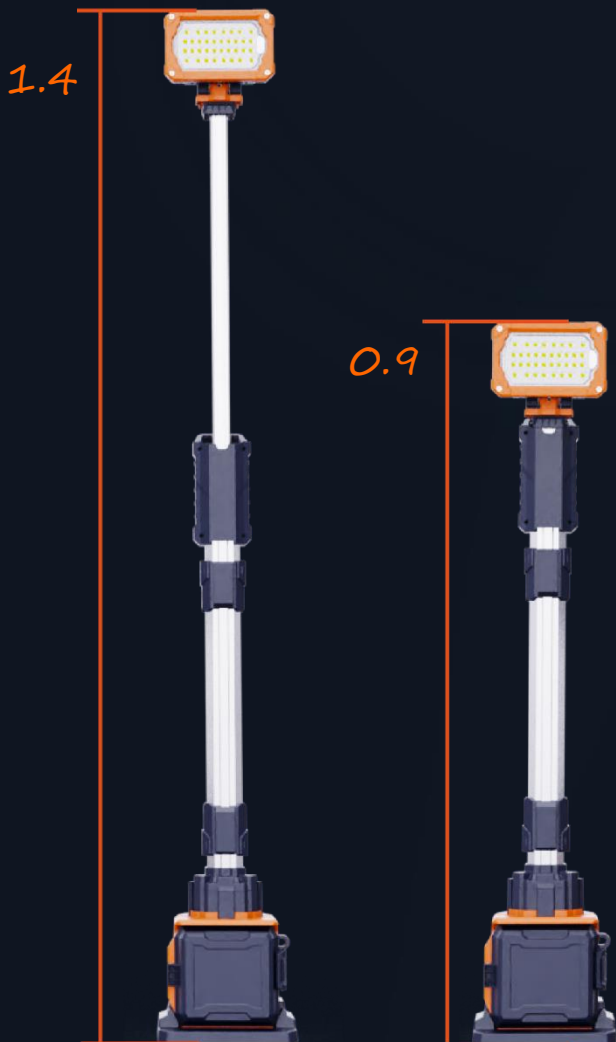

Especificaciones

| DIRECT-100 | REF: 40005 |
|-----------------|-------------------|
| Altura | 0.9m~1.4m |
| Peso | 3Kg (Sin batería) |
| Tipo de batería | D24-100 Incluida |
| Lumens | 0 - 4,000Lm |
| IP Grade | IP66 |

Contenido caja



Torre led direct-100
REF: 40005

Cargador baterías dual MC-2
REF: 40075

Batería D24-100
REF: 40055



Dimensiones (mm)

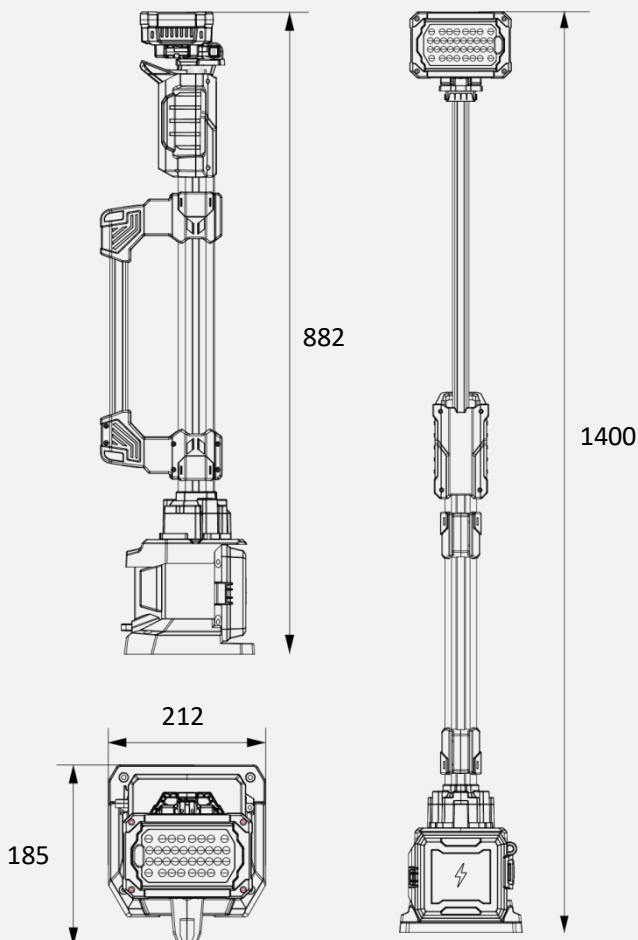

Embalaje

| | |
|------------|---------------|
| Modelo | DIRECT 100 |
| Medidas | 940x260x270mm |
| Peso bruto | 6.6KG±5% |
| Piezas | 1 |



Accesorios opcionales DIRECT 100

PANEL SOLAR PLEGABLE 200W F8-200

Específico para maleta recargable

+Info catálogo general

REF: 40105



MALETA DE CARGA TKC-9H

Carga hasta 9 baterías D24-100

Carga solar o desde red AC230V

+Info catálogo general

REF:40100

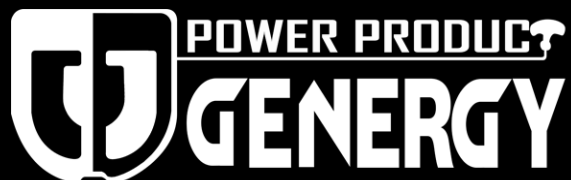

GENERGY POWER PRODUCTS
AVENIDA DEL EBRO, 10
CALAHORRA (LA RIOJA) SPAIN
CP26500
WWW.GENERGY.ES