

DIRECT 300

REF: 40015 TORRE TELESCÓPICA DE ILUMINACIÓN PORTATÍL

Dos focos orientables de forma independiente.

Batería intercambiable.

Conexión directa a red o generador eléctrico.



Más ligera y con despliegue ultrarrápido en menos de 10 segundos.
Mayor potencia lumínica en cualquier dirección.



1. Despliegue la base

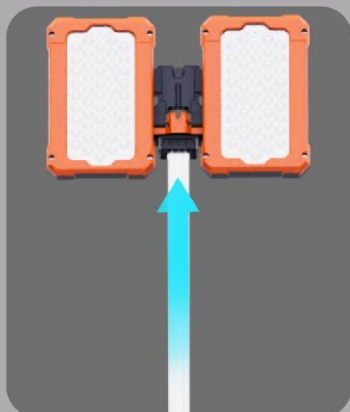

2. Extienda el mástil

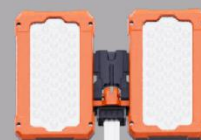

Puede asegurar la torre a cualquier altura con el cierre de presión.



Una simple presión para liberar el trípode



Puede usar piquetas para una mayor estabilidad

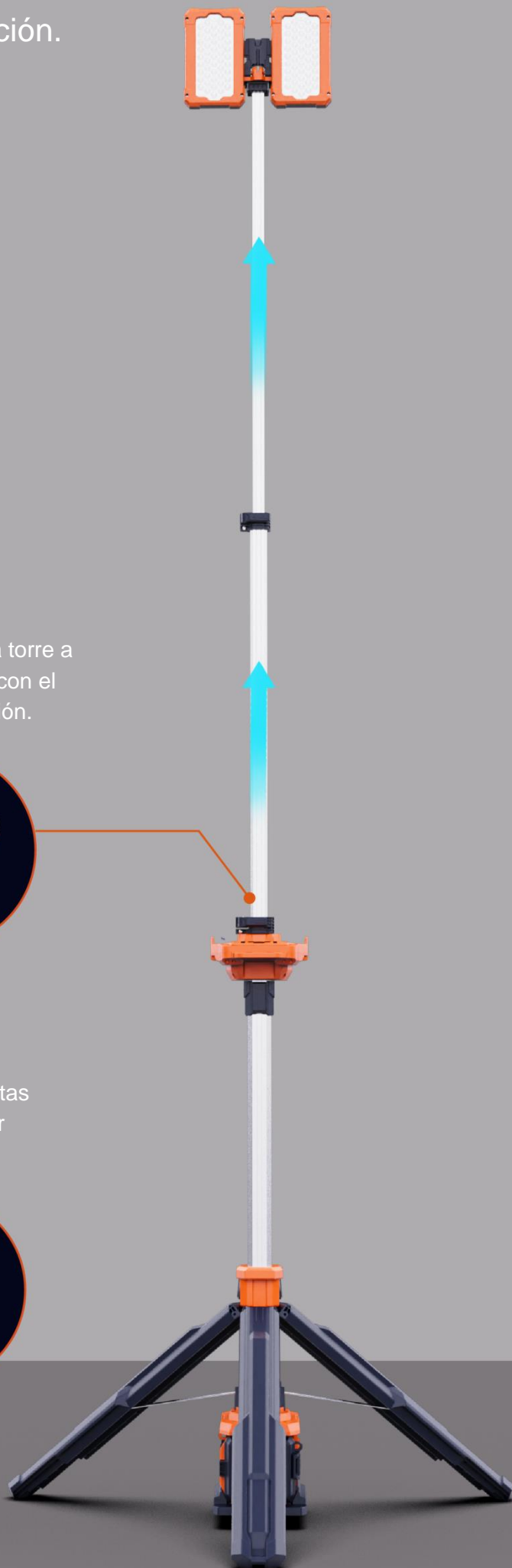
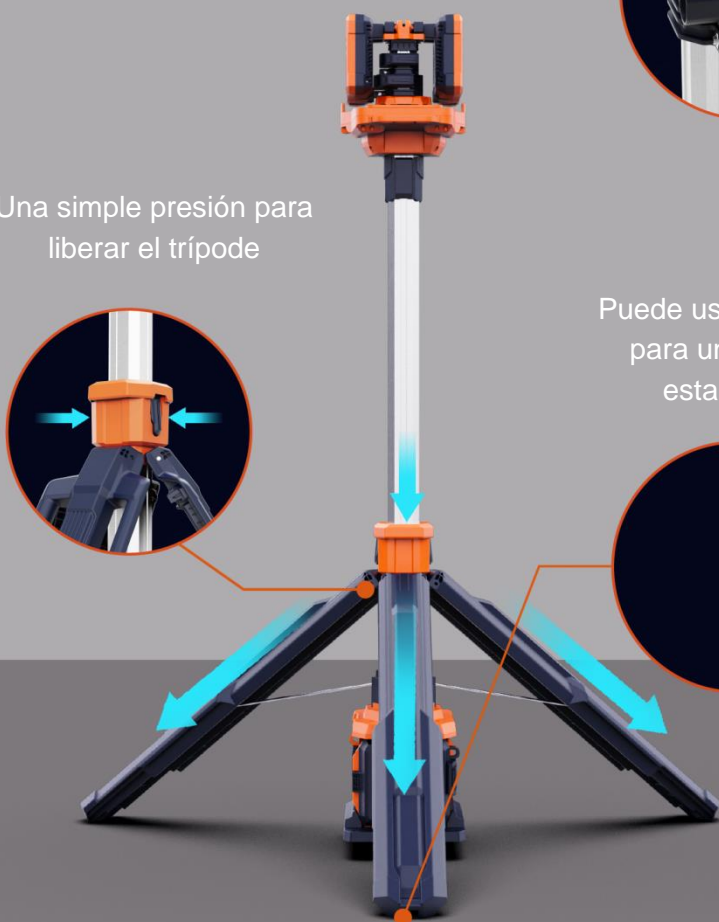

DISEÑO FUNCIONAL EN CADA DETALLE

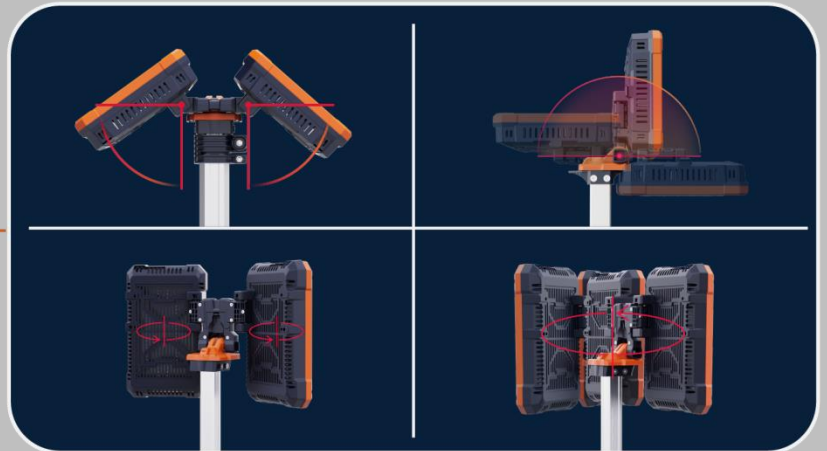

BAJO CENTRO DE GRAVEDAD

GRAN ESTABILIDAD



El bajo centro de gravedad junto las patas desplegadas ofrecen una buena resistencia frente al viento e inclinaciones.



**GRAN
AUTONOMÍA**

En modo STANDAR **+13** horas x Batería
En modo ECO **+70** horas x Batería

2 baterías incluidas con tu torre. Puedes adquirir más unidades por separado.



2 baterías
D24-100

Cada pack de 2 baterías ofrece:

70 horas de trabajo en modo ECO,
26 horas en modo BALANCED, 13
horas en modo STANDARD y 7
horas en modo TURBO.

¡Múltiples baterías, modos de carga y soluciones AC
permiten un uso eficiente y productivo!



Cargador con salida DC

Permite recargar baterías
en el cargador y al mismo
tiempo seguir usando la
torre de luz



**Doble
compartimento de
batería.** Duplica la
autonomía



USO DIRECTO A RED SIN BATERÍA

En ausencia de baterías, la torre puede conectarse a la red eléctrica o a un generador eléctrico gracias al adaptador AC230V incluido.



Potencia lumínica regulable desde el adaptador.



ÁREA DE ILUMINACIÓN

En modo AC230V

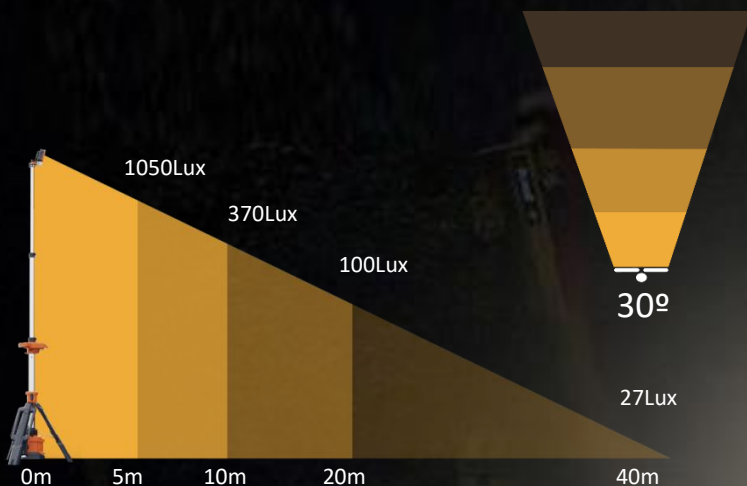

Representa el valor de iluminación en la dirección de los focos

Alimentación con baterías

Hasta **8,000 LM**

Alimentación de red AC

Hasta **14,000 LM**

4 niveles de intensidad con batería

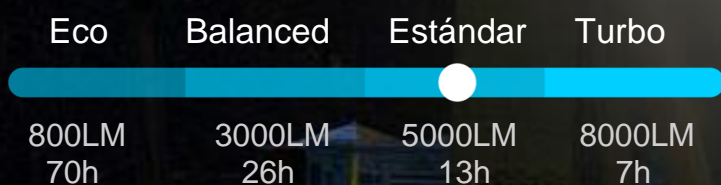

Potencia regulable cuándo usa AC230V





Alquiler



Mantenimiento



Eventos



Minería



Ferroviaria



Emergencias



Cine



Obras

Sólo una persona para su uso

Menos de 8.2kg sin la batería.



310cm

125cm



Especificaciones

DIRECT-300	REF:40015
Altura	1.25m~3.1m
Peso	8.2Kg (Sin batería)
Alimentación	Si. Adaptador incluido.
Tipo batería	D24-100
Lumens	0 - 14,000Lm
IP Grade	IP66
Salidas USB	5V 2A (2 puertos)

Contenido caja



Dimensiones (mm)

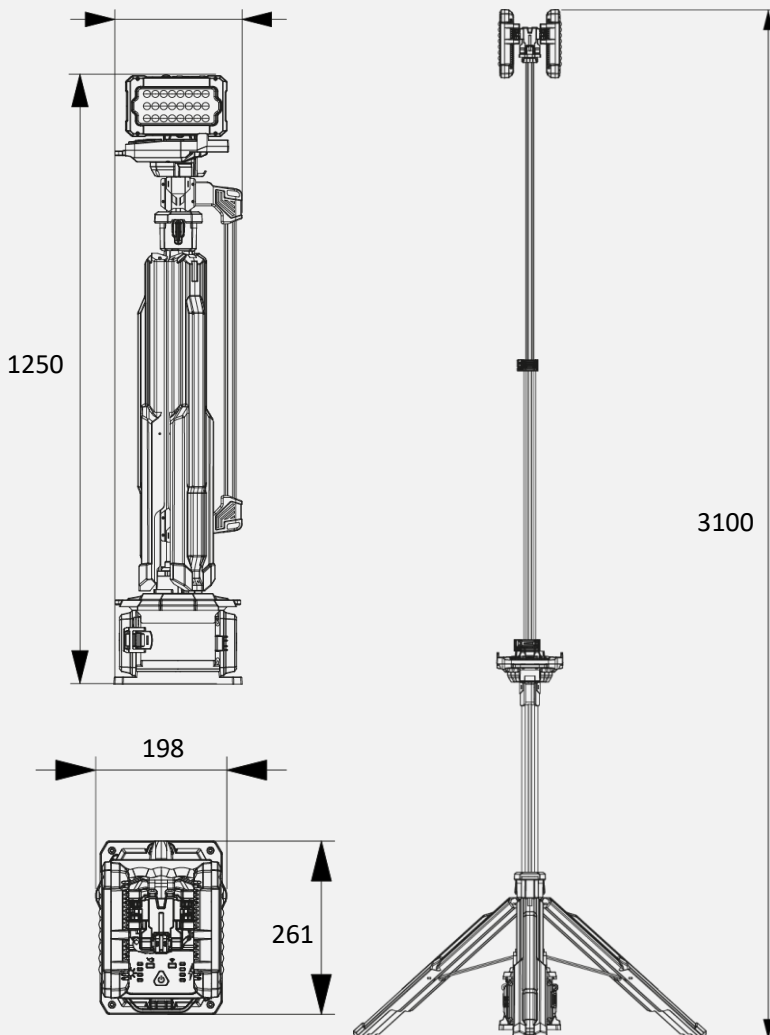

Embalaje

Modelo	DIRECT 300
Medidas	1350x290x380mm
Peso bruto	15KG±5%
Piezas	1



Accesorios opcionales DIRECT 300

PANEL SOLAR PLEGABLE 200W F8-200

Específico para maleta recargable
+Info catálogo general
REF: 40105



MALETA DE CARGA TKC-9H

Carga hasta 9 baterías D24-100
Carga solar o desde red AC230V
+Info catálogo general
REF:40100



ADAPTADOR COCHE CC-3

+Info catálogo general
REF: 40095