

DESCRIPCIÓN FUNCIONAL

- ① Mango
- ② Luz de área
- ③ Nivel de batería
- ④ Potencia
- ⑤ Luminosidad
- ⑥ Gancho para colgar
- ⑦ Enchufe CC
- ⑧ Agujero para candado
- ⑨ Cierre de la puerta de la batería
- ⑩ Compartimento de la batería

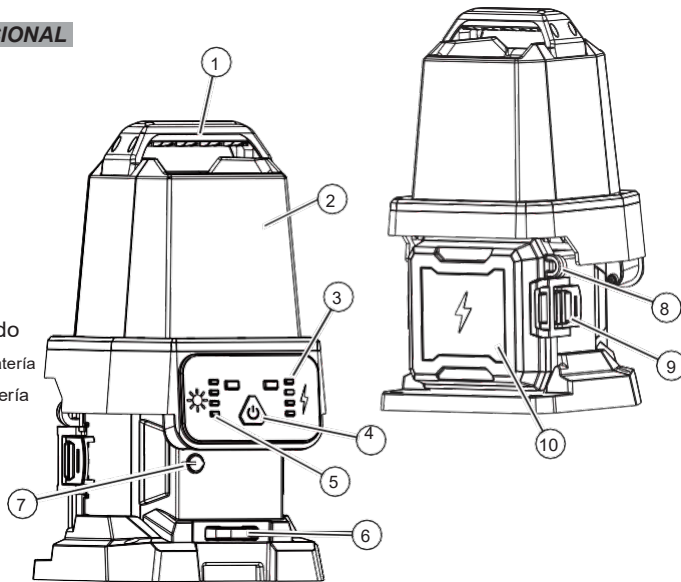

ESPECIFICACIONES

Peso	2,0 kg (sólo montaje)
Fuente de alimentación	Batería
Lúmenes	0 - 6.000Lm
Tiempo de ejecución	>8 horas (modo estándar, D24-100)

Grado IP	IP66
Sistema de baterías	Serie D24
Temp. de trabajo	-10°C ~50°C
Humedad de trabajo	1~98%

Colocación y extracción de las baterías



Recarga sólo con el cargador especificado para la batería. Para obtener instrucciones específicas de carga, lea el manual del operador suministrado con el cargador y la batería.

ADVERTENCIA

Para insertar la batería, deslice el paquete en el cuerpo de la torre de iluminación. Asegúrate de que encaje bien en su sitio.

Para extraer la batería, presione los botones de liberación y tire de la batería para separarla de la torre de iluminación. Bloquee siempre el gatillo o extraiga la batería cuando no utilice la torre de iluminación.

NOTA: Asegúrese siempre de que la junta del portapilas esté limpia y libre de suciedad y residuos. Cierre bien los pestillos de la puerta de la batería para asegurarse de que no pueda entrar agua en el compartimento de la batería.

Electricidad

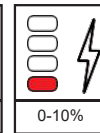
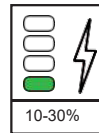
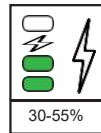
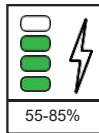
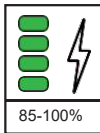
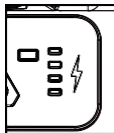

Utilice el indicador de combustible para determinar el tiempo de funcionamiento restante de la torre de iluminación.

NOTA: Cuando la batería está a punto de agotarse, la torre de luces parpadea lentamente.

MANUAL DEL OPERADOR



ADVERTENCIA
PARA REDUCIR EL RIESGO DE LESIONES, EL USUARIO DEBE LEER Y COMPRENDER EL MANUAL DEL OPERADOR.

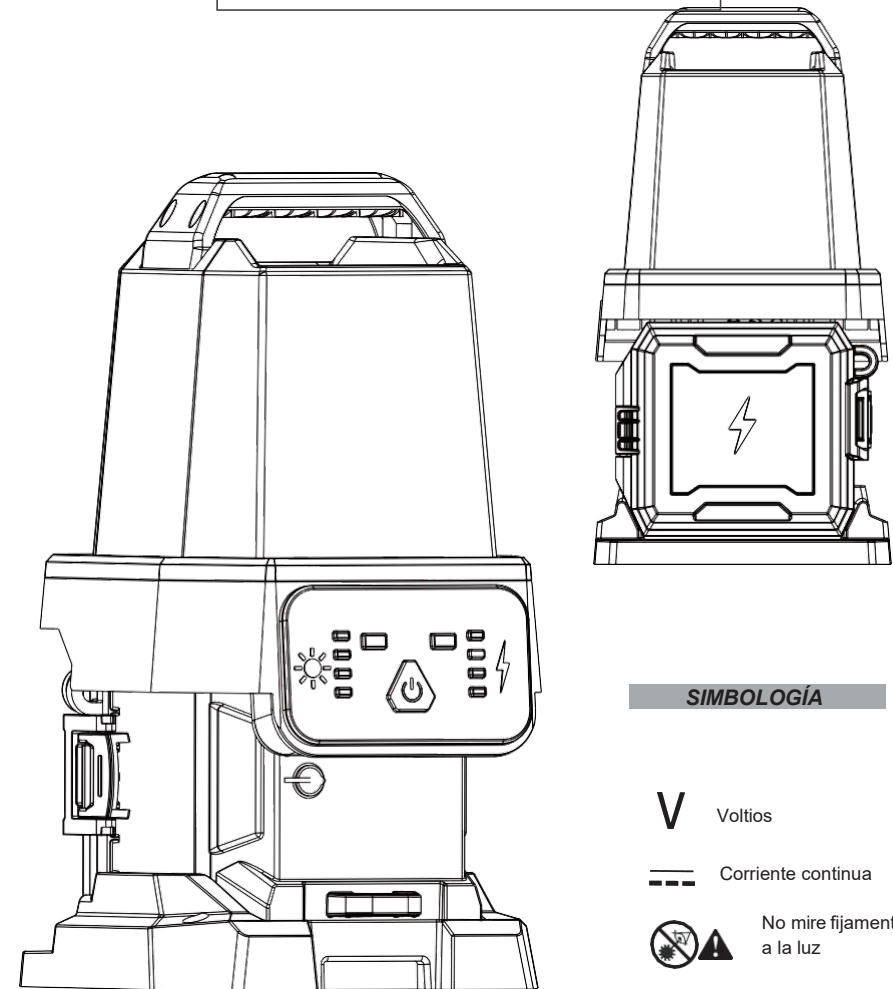

SIMBOLOGÍA

V Voltios

— Corriente continua

No mire fijamente a la luz

INSTRUCCIONES IMPORTANTES DE SEGURIDAD



ADVERTENCIA

Lea y comprenda todas las instrucciones. Al utilizar aparatos eléctricos, deben seguirse siempre las precauciones básicas, incluidas las siguientes:

- Antes de utilizarla, lea este manual del usuario, el manual del usuario de la batería y el cargador, y todas las etiquetas de la batería, el cargador y la linterna. Conozca las aplicaciones y limitaciones de su linterna, así como los peligros potenciales asociados a este tipo de dispositivos.
- Lea y comprenda todas las instrucciones antes de utilizar el aparato.
- Para reducir el riesgo de lesiones, es necesaria una estrecha supervisión cuando se utilice cualquier aparato cerca de niños.
- Advertencia - La lente puede calentarse durante el uso. Para reducir el riesgo de quemaduras, no toque las lentes calientes.
- Guarde la luz en reposo fuera del alcance de los niños. Las luces calientes pueden resultar peligrosas en manos de los niños.
- Adecuado para la lluvia y lugares húmedos. Almacenar en interiores.
- Utilice la linterna sólo con un paquete de pilas específicamente designado. El uso de cualquier otra batería puede crear un riesgo de incendio.
- Las baterías sólo deben recargarse con el cargador especificado por el fabricante.
- No utilice baterías o dispositivos dañados o modificados. Las baterías dañadas o modificadas pueden mostrar un comportamiento impredecible que provoque incendios, explosiones o riesgo de lesiones.
- Cuando la batería no esté en uso, manténgala alejada de objetos metálicos como clips, monedas, llaves, clavos, tornillos u otros objetos metálicos pequeños que puedan hacer una conexión de un terminal a otro. Un cortocircuito entre los terminales de la batería puede provocar chispas, quemaduras o un incendio.
- No exponga la batería ni los dispositivos al fuego ni a temperaturas excesivas. La exposición al fuego o a temperaturas superiores a 130°C (265°F) puede provocar una explosión.
- En condiciones abusivas, puede salir líquido de la batería; evite el contacto. En caso de contacto accidental, lávese con agua. Si el líquido entra en contacto con los ojos, solicite asistencia médica. El líquido expulsado de la batería puede causar irritación o quemaduras.
- Siga todas las instrucciones de carga y no cargue la batería ni los dispositivos fuera del intervalo de temperatura especificado en las instrucciones. Una carga incorrecta o a temperaturas fuera del rango especificado puede dañar la batería y aumentar el riesgo de incendio.
- Nunca repare baterías dañadas. El mantenimiento de las baterías sólo debe ser realizado por el fabricante o por un servicio técnico autorizado.

OPERACIÓN



ADVERTENCIA

Para reducir el riesgo de lesiones, no mire directamente a la luz cuando ésta esté encendida.

Uso de la luz - Baterías

1. Inserte la batería. Cierre la tapa del portapilas.
2. Encienda el interruptor  para acceder al modo Eco. Vuelva a pulsar el botón para pasar por los modos Equilibrado, Estándar y Turbo. Vuelva a pulsar el botón para apagar.

Utilizar la luz - DC

La batería de la torre de iluminación se carga a través de la línea de salida externa del cargador, y la luminaria puede funcionar simultáneamente.

NOTA: Cuando el cable de entrada externo del cargador se enchufa a la linterna, ésta funciona automáticamente con corriente continua.

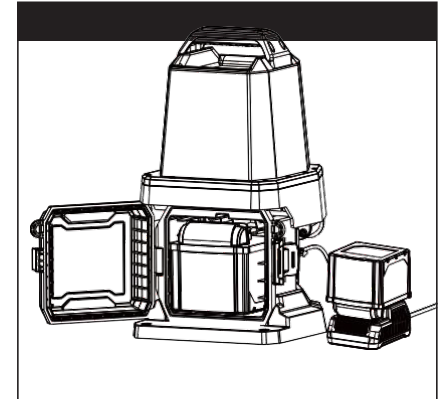

MANTENIMIENTO



ADVERTENCIA

Para reducir el riesgo de lesiones, desenchufe siempre el cargador y retire la batería del cargador o de la herramienta antes de realizar cualquier operación de mantenimiento. No desmonte nunca la herramienta, la batería o el cargador.



ADVERTENCIA

Para reducir el riesgo de lesiones y daños personales, no sumerja nunca la herramienta, la batería o el cargador en líquido ni permita que fluya líquido en su interior.

Mantener la luz

Mantenga la linterna, la batería y el cargador en buen estado siguiendo un programa de mantenimiento regular. Si la linterna no funciona correctamente, llévela al servicio técnico para su reparación.

Limpieza

Limpie el polvo y los residuos de las rejillas de ventilación. Mantenga los mangos limpios, secos y sin aceite ni grasa. Utilice sólo jabón suave y un paño húmedo para limpiar, ya que ciertos productos de limpieza y disolventes son perjudiciales para los plásticos y otras piezas aisladas. No utilice aerosoles ni disolventes. Algunos de ellos son la gasolina, el aguarrás, el disolvente de lacas, el disolvente de pintura, los disolventes de limpieza clorados, el amoníaco y los detergentes domésticos que contienen amoníaco. No utilice nunca disolventes inflamables o combustibles cerca de las herramientas.

ACCESORIOS



ADVERTENCIA

Utilice sólo los accesorios recomendados. Otros pueden ser peligrosos. Para obtener una lista completa de accesorios.

FUNCTIONAL DESCRIPTION

- ① Handle
- ② Area light
- ③ Battery level
- ④ Power
- ⑤ Brightness
- ⑥ Hanging Hook
- ⑦ DC plug
- ⑧ Padlock hole
- ⑨ Battery door latch
- ⑩ Battery bay

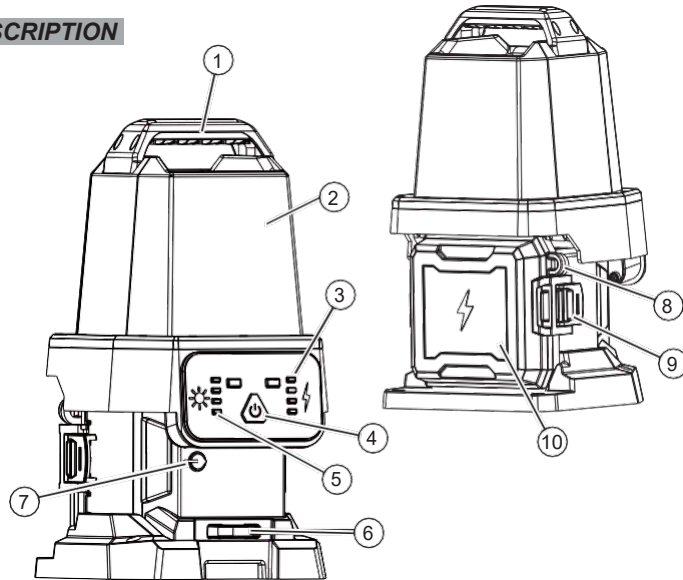

SPECIFICATIONS

Weight	2.0kg (Fitting only)
Power Supply	Battery
Lumens	0 - 6,000Lm
Runtime	>8 hours (Standard)

IP Grade	IP66
Battery System	D24 Series
Working Temp.	-10°C ~50°C
Working Humidity	1~98%

Inserting/Removing Battery Packs



WARNING

Recharge only with the charger specified for the battery.
For specific charging instructions, read the operator's manual supplied with your charger and battery.

To insert the battery, slide the pack into the body of the light tower. Make sure it latches securely into place.

To remove the battery, push in the release buttons and pull the battery pack away from the light tower.

Always lock the trigger or remove the battery pack any time the light tower is not in use.

NOTE: Always ensure the battery door gasket is clean and clear of dirt and debris. Close the battery door latches securely to ensure water cannot enter the battery compartment.

Electricity

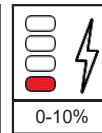
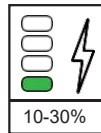
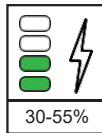
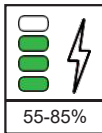
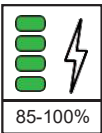
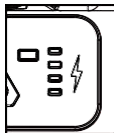

Use the Fuel Gauge to determine the light tower remaining run time.

NOTE: When the battery is about to run out, the light tower will flash slowly.

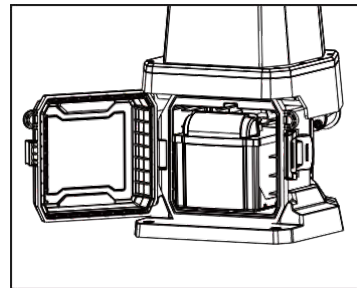

OPERATOR'S MANUAL



WARNING
TO REDUCE THE RISK OF INJURY,
USER MUST READ AND
UNDERSTAND OPERATOR'S
MANUAL.

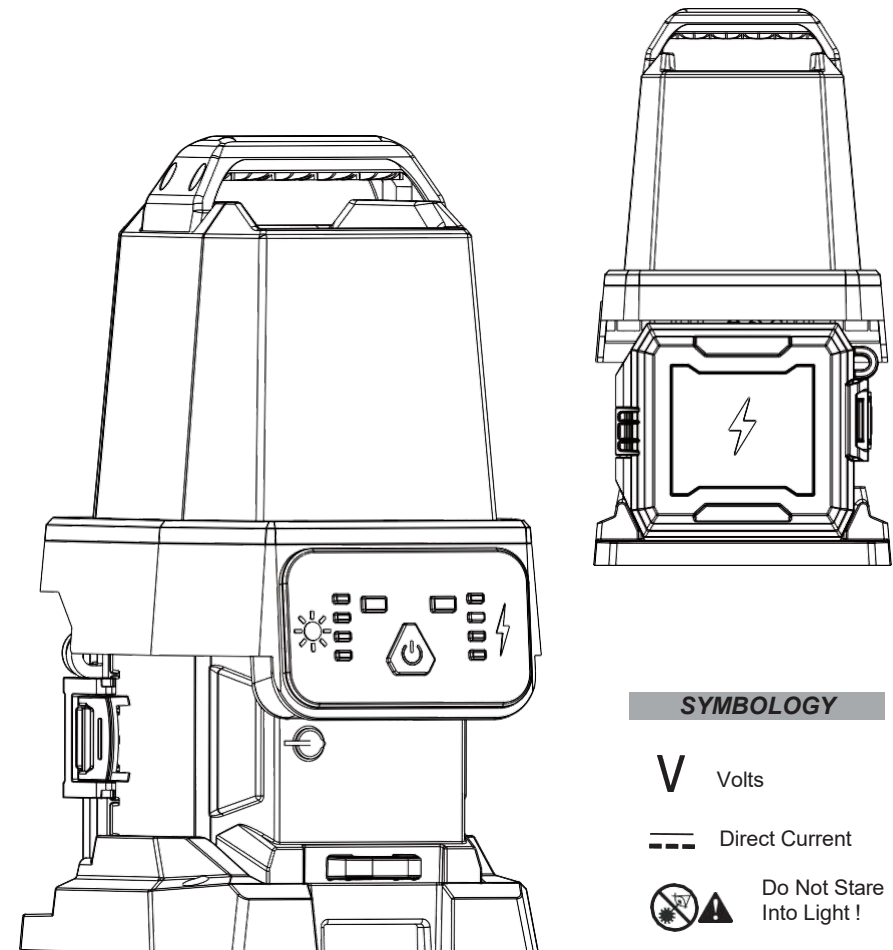

SYMBOLGY

V Volts

— Direct Current

Do Not Stare Into Light!

IMPORTANT SAFETY INSTRUCTIONS



Read and understand all instructions. When using electric appliances, basic precautions should always be followed, including the following:

WARNING

- Before using, read this operator's manual, your battery pack and charger operator's manual, and all labels on the battery pack, charger, and light. Learn your light's applications and limitations as well as potential hazards associated with this type of Devices.
- Read and understand all the instructions before using the appliance.
- To reduce the risk of injury, close supervision is necessary when any appliance is used near children.
- Warning - The lens may get hot during use. To reduce the risk of burns, do not touch hot lenses.
- Store idle light out of reach of children. Warm lights can become hazardous in the hands of children.
- Suitable for rain and wet locations. Store indoors.
- Use light only with a specifically designated battery pack. The use of any other batteries may create a risk of fire.
- Batteries must be recharged only with the charger specified by the manufacturer.
- Do not use a battery pack or Devices that is damaged or modified. Damaged or modified batteries may exhibit unpredictable behavior resulting in fire, explosion, or risk of injury.
- When the battery pack is not in use, keep it away from metal objects like paper clips, coins, keys, nails, screws, or other small metal objects that can make a connection from one terminal to another. Shorting the battery terminals together may cause sparks, burns, or a fire.
- Do not expose a battery pack or Devices to fire or excessive temperature. Exposure to fire or temperature above 265°F (130°C) may cause an explosion.
- Under abusive conditions, liquid may be ejected from the battery; avoid contact. If contact accidentally occurs, flush with water. If liquid contacts the eyes, additionally seek medical help. Liquid ejected from the battery may cause irritation or burns.
- Follow all charging instructions and do not charge the battery pack or Devices outside the temperature range specified in the instructions. Charging improperly or at temperatures outside the specified range may damage the battery and increase the risk of fire.
- Never service damaged battery packs. Service of battery packs should only be performed by the manufacturer or authorized service providers.

OPERATION



WARNING

To reduce the risk of injury, do not look directly into the light when the light is on.

Using the Light - Battery Packs

1. Insert battery pack. Close and latch the battery door.
2. Turn on the switch  to enter Eco mode. Press the switch button again to cycle through Balanced, Standard, and Turbo modes. Press the button again to turn off.

Using the Light - DC

The battery in the light tower is charged through the external output line of the charger, and the luminaire can work simultaneously.

NOTE: When the external input cable of the charger is plugged into the light, the light will automatically run on DC power.

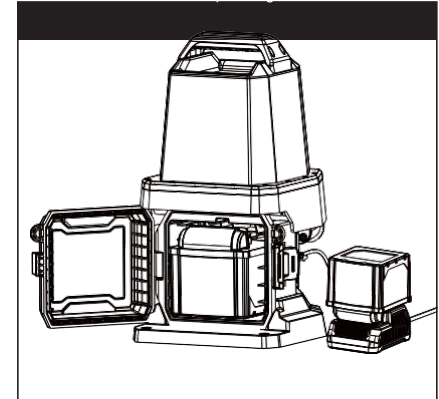

MAINTENANCE



WARNING

To reduce the risk of injury, always unplug the charger and remove the battery pack from the charger or tool before performing any maintenance. Never disassemble the tool, battery pack or charger.



WARNING

To reduce the risk of personal injury and damage, never immerse your tool, battery pack or charger in liquid or allow a liquid to flow inside them.

Maintain Light

Keep your light, battery pack and charger in good repair by adopting a regular maintenance program. If the light does not work properly, return the light to service facility for repairs.

Cleaning

Clean dust and debris from vents. Keep handles clean, dry and free of oil or grease. Use only mild soap and a damp cloth to clean, since certain cleaning agents and solvents are harmful to plastics and other insulated parts. Do not use sprays or solvents.

Some of these include gasoline, turpentine, lacquer thinner, paint thinner, chlorinated cleaning solvents, ammonia and household detergents containing ammonia. Never use flammable or combustible solvents around tools.

ACCESSORIES



WARNING

Use only recommended accessories. Others may be hazardous. For a complete listing of accessories.

DESCRIÇÃO FUNCIONAL

- ① Pega
- ② Luz de área
- ③ Nível da bateria
- ④ Potência
- ⑤ Brilho
- ⑥ Gancho de suspensão
- ⑦ Ficha DC
- ⑧ Furo para cadeado
- ⑨ Fecho da porta da bateria
- ⑩ Compartimento da bateria

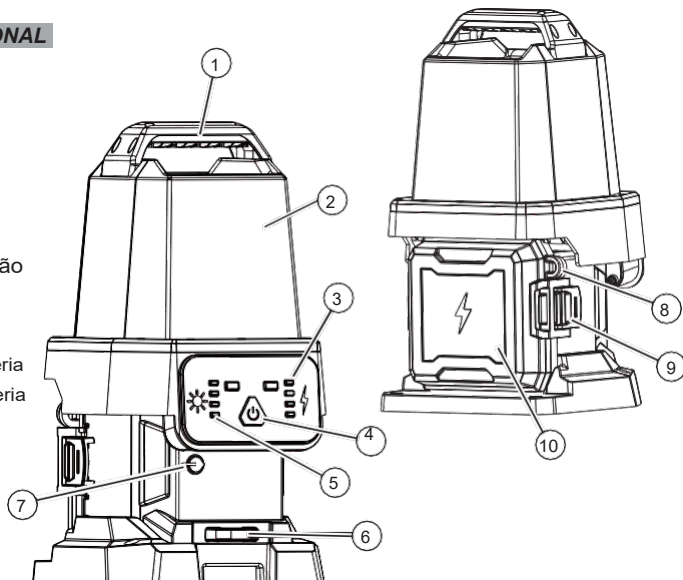

ESPECIFICAÇÕES

Peso	2,0 kg (apenas montagem)	Grau IP	IP66
Fonte de alimentação	Bateria	Sistema de bateria	Série D24
Lúmens	0 - 6.000Lm	Temp. de trabalho.	-10°C ~50°C
Tempo de execução	>8 horas (modo padrão, D24-100)	Humidade de funcionamento	1~98%

Inserção/remoção de conjuntos de



AVISO

Recarregar apenas com o carregador especificado para a bateria. Para obter instruções de carregamento específicas, leia o manual do utilizador fornecido com o carregador e a bateria.

Para inserir a bateria, faça deslizar a embalagem para dentro do corpo da torre de iluminação. Certifique-se de que está bem presa no sítio.

Para retirar a bateria, prima os botões de libertação e puxe a bateria para fora da torre de iluminação.

Bloquee sempre o gatilho ou retire a bateria sempre que a torre de iluminação não estiver a ser utilizada.

NOTA: Certifique-se sempre de que a junta da porta da bateria está limpa e isenta de sujidade e detritos. Feche bem os fechos da porta da bateria para garantir que não entra água no compartimento da bateria.

⏻ Eletricidade

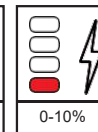
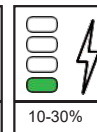
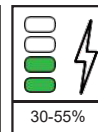
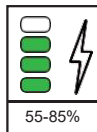
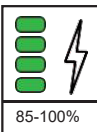
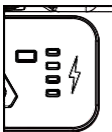

85-100%

55-85%

30-55%

10-30%

0-10%

Utilize o indicador de combustível para determinar o tempo de funcionamento restante da torre de iluminação.

NOTA: Quando a pilha estiver quase a acabar, a torre de luz piscará lentamente.

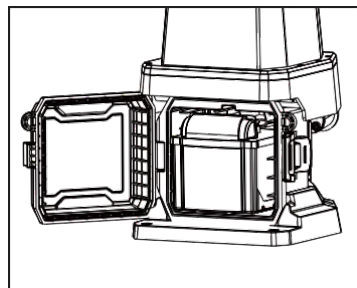

MANUAL DO OPERADOR

⚠ AVISO

PARA REDUZIR O RISCO DE FERIMENTOS, O UTILIZADOR DEVE LER E COMPREENDER O MANUAL DO OPERADOR.

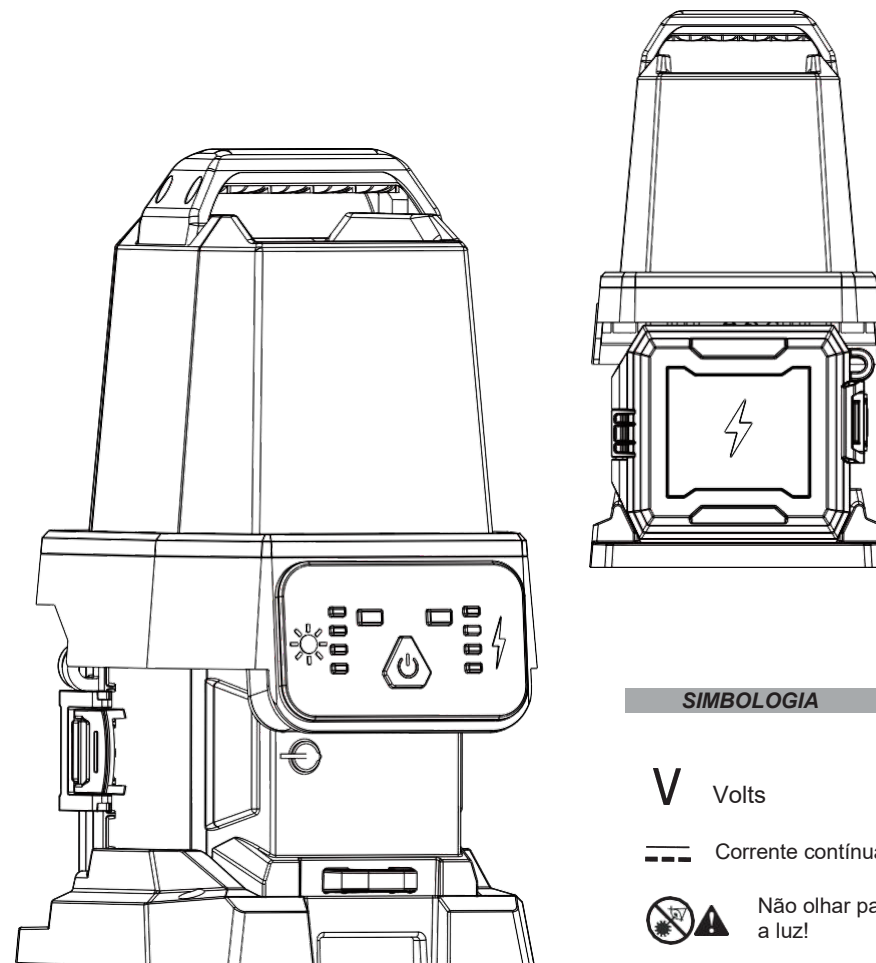

SIMBOLOGIA

V Volts

— Corrente contínua

⚠ Não olhar para a luz!

INSTRUÇÕES DE SEGURANÇA IMPORTANTES



Ler e compreender todas as instruções. Ao utilizar aparelhos eléctricos, devem ser sempre seguidas as precauções básicas, incluindo as seguintes:

- Antes de utilizar, leia este manual do utilizador, o manual do utilizador do conjunto de baterias e do carregador e todas as etiquetas no conjunto de baterias, no carregador e na luz. Conheça as aplicações e limitações da sua luz, bem como os potenciais perigos associados a este tipo de dispositivos.
- Ler e compreender todas as instruções antes de utilizar o aparelho.
- Para reduzir o risco de ferimentos, é necessária uma supervisão apertada quando qualquer aparelho é utilizado perto de crianças.
- Aviso - A lente pode ficar quente durante a utilização. Para reduzir o risco de queimaduras, não toque nas lentes quentes.
- Guarde a luz inativa fora do alcance das crianças. As luzes quentes podem tornar-se perigosas nas mãos das crianças.
- Adequado para chuva e locais húmidos. Armazenar no interior.
- Utilize a luz apenas com uma bateria especificamente concebida para o efeito. A utilização de quaisquer outras pilhas pode criar um risco de incêndio.
- As baterias devem ser recarregadas apenas com o carregador especificado pelo fabricante.
- Não utilize um conjunto de baterias ou dispositivos danificados ou modificados. As baterias danificadas ou modificadas podem apresentar um comportamento imprevisível, resultando em incêndio, explosão ou risco de ferimentos.
- Quando a bateria não estiver a ser utilizada, mantenha-a afastada de objectos metálicos, como cliques, moedas, chaves, pregos, parafusos ou outros pequenos objectos metálicos que possam fazer uma ligação de um terminal a outro. Um curto-circuito entre os terminais da bateria pode provocar faíscas, queimaduras ou um incêndio.
- Não exponha o conjunto de baterias ou os dispositivos ao fogo ou a temperaturas excessivas. A exposição ao fogo ou a temperaturas superiores a 130°C (265°F) pode provocar uma explosão.
- Em condições abusivas, pode ser expelido líquido da bateria; evite o contacto. Se ocorrer um contacto accidental, lave com água. Se o líquido entrar em contacto com os olhos, procure adicionalmente ajuda médica. O líquido ejectado da bateria pode provocar irritações ou queimaduras.
- Siga todas as instruções de carregamento e não carregue a bateria ou os dispositivos fora do intervalo de temperatura especificado nas instruções. O carregamento incorreto ou a temperaturas fora do intervalo especificado pode danificar a bateria e aumentar o risco de incêndio.
- Nunca efectue a manutenção de baterias danificadas. A manutenção das baterias só deve ser efectuada pelo fabricante ou por prestadores de serviços autorizados.

FUNCIONAMENTO



AVISO

Para reduzir o risco de ferimentos, não olhe diretamente para a luz quando esta estiver acesa.

Utilizar a luz - Baterias

1. Introduzir a bateria. Fechar e trancar a porta da bateria. Ligue o interruptor  para entrar no modo Eco.
2. Prima novamente o botão do interruptor para percorrer os modos Equilibrado, Normal e Turbo. Prima novamente o botão para desligar.

Utilizar a luz - DC

A bateria da torre de iluminação é carregada através da linha de saída externa do carregador, e a luminária pode funcionar em simultâneo.

NOTA: Quando o cabo de entrada externo do carregador estiver ligado à luz, esta funcionará automaticamente com energia CC.

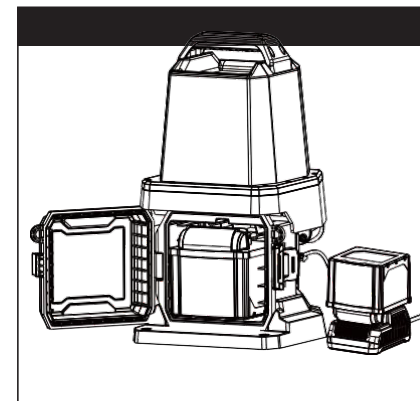

MANUTENÇÃO



AVISO

Para reduzir o risco de ferimentos, desligue sempre o carregador e retire a bateria do carregador ou da ferramenta antes de efetuar qualquer manutenção. Nunca desmonte a ferramenta, o conjunto de baterias ou o carregador.



AVISO

Para reduzir o risco de ferimentos e danos pessoais, nunca mergulhe a ferramenta, a bateria ou o carregador em líquidos, nem permita que um líquido flua no seu interior.

Manter a luz

Mantenha a luz, a bateria e o carregador em bom estado de conservação adoptando um programa de manutenção regular. Se a luz não funcionar corretamente, devolva-a ao serviço de assistência técnica para reparação.

Limpeza

Limpar o pó e os detritos das aberturas de ventilação. Mantenha os punhos limpos, secos e sem óleo ou gordura. Utilize apenas sabão suave e um pano húmido para limpar, uma vez que certos agentes de limpeza e solventes são prejudiciais para os plásticos e outras peças isoladas. Não utilize sprays ou solventes. Alguns destes incluem gasolina, terebintina, diluente de laca, diluente de tinta, solventes de limpeza clorados, amoníaco e detergentes domésticos contendo amoníaco. Nunca utilizar solventes inflamáveis ou combustíveis nas proximidades das ferramentas.

ACESSÓRIOS



AVISO

Utilize apenas os acessórios recomendados. Outros podem ser perigosos. Para uma lista completa de acessórios.

DESCRIPTION FONCTIONNELLE

- ① Poignée
- ② Éclairage de la zone
- ③ Niveau de la batterie
- ④ Puissance
- ⑤ Luminosité
- ⑥ Crochet de suspension
- ⑦ Prise DC
- ⑧ Trou de cadenas
- ⑨ Loquet de la porte de la batterie
- ⑩ Compartiment à piles

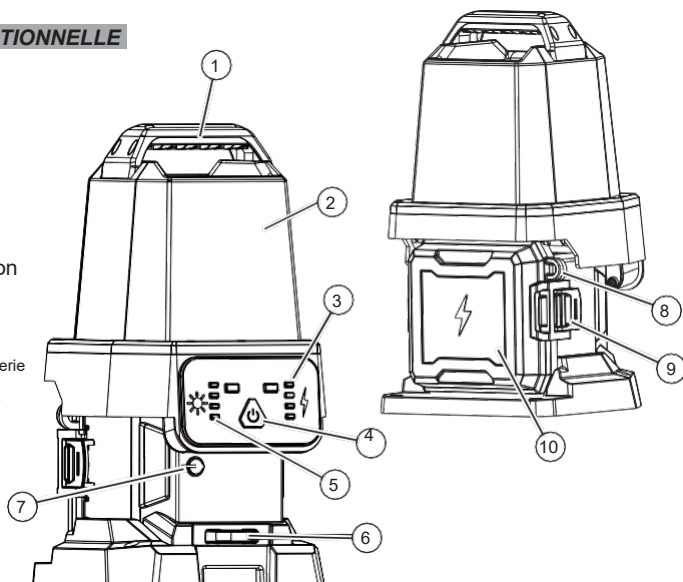

CARACTÉRISTIQUES TECHNIQUES

Poids	2,0 kg (montage uniquement)
Alimentation électrique	Batterie
Lumens	0 - 6 000Lm
Temps d'exécution	>8 heures (mode standard, D24-100)

Classe IP	IP66
Système de batterie	Série D24
Temp. de travail.	-10 C ~50 C
Humidité de travail	1~98%

Insertion/retrait des blocs-batteries



AVERTISSEMENT

Rechargez uniquement avec le chargeur spécifié pour la batterie.
Pour des instructions de charge spécifiques, lisez le manuel de l'opérateur fourni avec votre chargeur et votre batterie.

Pour insérer la batterie, faites glisser le pack dans le corps de la tour lumineuse. Veillez à ce qu'il s'enclenche correctement.
Pour retirer la batterie, appuyez sur les boutons de déverrouillage et tirez sur le bloc batterie pour l'éloigner de la tour lumineuse.
Verrouillez toujours la gâchette ou retirez la batterie chaque fois que la tour lumineuse n'est pas utilisée.

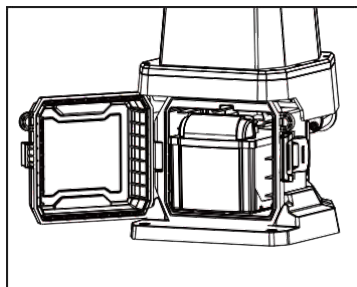

REMARQUE : Veillez toujours à ce que le joint du compartiment des piles soit propre et exempt de saletés et de débris.
Fermez bien les loquets de la porte du compartiment des piles afin d'empêcher l'eau de pénétrer dans le compartiment.

Électricité

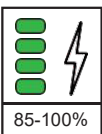

85-100%

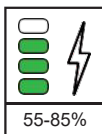

55-85%

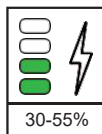

30-55%

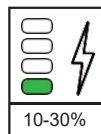

10-30%

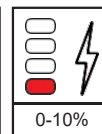

0-10%

Utilisez la jauge de carburant pour déterminer l'autonomie restante de la tour lumineuse.

REMARQUE : Lorsque la batterie est sur le point de s'épuiser, la tour lumineuse clignote lentement.

MANUEL DE L'OPÉRATEUR



AVERTISSEMENT

POUR RÉDUIRE LE RISQUE DE BLESSURE, L'UTILISATEUR DOIT LIRE ET COMPRENDRE LE MANUEL DE L'OPÉRATEUR.

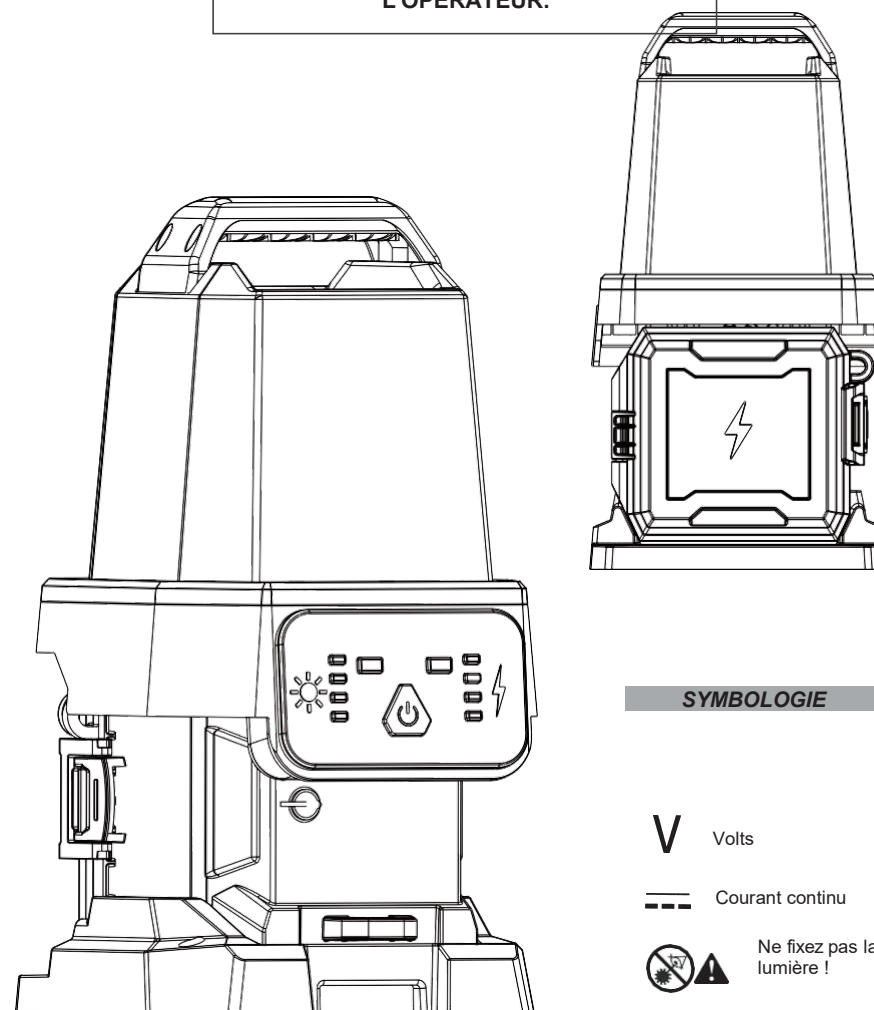

SYMBOLOLOGIE

V Volts

— Courant continu



Ne fixez pas la lumière !

INSTRUCTIONS IMPORTANTES EN MATIÈRE DE SÉCURITÉ

AVERTISSEMENT

Lisez et comprenez toutes les instructions. Lors de l'utilisation d'appareils électriques, des précautions de base doivent toujours être prises, notamment les suivantes :

- Avant toute utilisation, lisez ce manuel d'utilisation, le manuel d'utilisation de votre bloc-batterie et de votre chargeur, ainsi que toutes les étiquettes apposées sur le bloc-batterie, le chargeur et la lampe. Apprenez les applications et les limites de votre lampe, ainsi que les dangers potentiels associés à ce type d'appareils.
- Lisez et comprenez toutes les instructions avant d'utiliser l'appareil.
- Pour réduire les risques de blessures, une surveillance étroite est nécessaire lorsque l'appareil est utilisé à proximité d'enfants.
- Avertissement - La lentille peut devenir chaude pendant l'utilisation. Pour réduire le risque de brûlures, ne touchez pas les lentilles chaudes.
- Conservez les lampes à l'arrêt hors de portée des enfants. Les lampes chaudes peuvent devenir dangereuses dans les mains des enfants.
- Convient pour la pluie et les endroits humides. Stocker à l'intérieur.
- N'utilisez la lampe qu'avec un bloc-piles spécialement conçu à cet effet. L'utilisation d'autres piles peut entraîner un risque d'incendie.
- Les batteries ne doivent être rechargées qu'avec le chargeur spécifié par le fabricant.
- N'utilisez pas un bloc-batterie ou un appareil endommagé ou modifié. Les batteries endommagées ou modifiées peuvent avoir un comportement imprévisible et provoquer un incendie, une explosion ou un risque de blessure.
- Lorsque la batterie n'est pas utilisée, éloignez-la des objets métalliques tels que trombones, pièces de monnaie, clés, clous, vis ou autres petits objets métalliques susceptibles d'établir une connexion d'une borne à l'autre. La mise en court-circuit des bornes de la batterie peut provoquer des étincelles, des brûlures ou un incendie.
- N'exposez pas un bloc-piles ou des dispositifs au feu ou à une température excessive. L'exposition au feu ou à une température supérieure à 130°C (265°F) peut provoquer une explosion.
- Dans des conditions abusives, du liquide peut être éjecté de la batterie ; éviter tout contact. En cas de contact accidentel, rincer à l'eau. Si le liquide entre en contact avec les yeux, consultez immédiatement un médecin. Le liquide éjecté de la batterie peut provoquer des irritations ou des brûlures.
- Suivez toutes les instructions de chargement et ne chargez pas la batterie ou les appareils en dehors de la plage de température spécifiée dans les instructions. Une charge incorrecte ou à des températures en dehors de la plage spécifiée peut endommager la batterie et augmenter le risque d'incendie.
- Ne réparez jamais un bloc-batterie endommagé. L'entretien des batteries ne doit être effectué que par le fabricant ou des prestataires de services agréés.

FONCTIONNEMENT

AVERTISSEMENT

Pour réduire le risque de blessure, ne regardez pas directement la lumière lorsqu'elle est allumée.

Utilisation de la lumière - Blocs d'accumulateurs

1. Insérer la batterie. Fermez et verrouillez le couvercle du logement de la batterie.
2. Allumez l'interrupteur  pour passer en mode Eco. Appuyez à nouveau sur le bouton de l'interrupteur pour passer en mode équilibré, standard et turbo. Appuyez à nouveau sur le bouton pour éteindre l'appareil.

Utiliser la lumière - DC

La batterie de la tour d'éclairage est chargée par la ligne de sortie externe du chargeur, et le luminaire peut fonctionner simultanément.

REMARQUE : Lorsque le câble d'entrée externe du chargeur est branché sur la lampe, celle-ci s'allume automatiquement.

fonctionnent en courant continu.

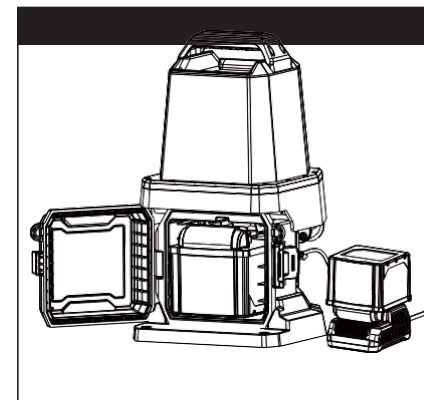

ENTRETIEN

AVERTISSEMENT

Pour réduire les risques de blessures, débranchez toujours le chargeur et retirez la batterie du chargeur ou de l'outil avant d'effectuer toute opération d'entretien. Ne démontez jamais l'outil, la batterie ou le chargeur.

AVERTISSEMENT

Pour réduire les risques de blessures et de dommages, n'immergez jamais votre outil, votre batterie ou votre chargeur dans un liquide et ne laissez jamais un liquide couler à l'intérieur.

Maintenir la lumière

Maintenez votre lampe, votre batterie et votre chargeur en bon état en adoptant un programme d'entretien régulier. Si la lampe ne fonctionne pas correctement, renvoyez-la au service après-vente pour la faire réparer.

Nettoyage

Éliminez la poussière et les débris des orifices d'aération. Gardez les poignées propres, sèches et exemptes d'huile ou de graisse.

N'utilisez que du savon doux et un chiffon humide pour le nettoyage, car certains produits de nettoyage et solvants sont nocifs pour les plastiques et autres pièces isolées. Ne pas utiliser de sprays ou de solvants.

Il s'agit notamment de l'essence, de la térébenthine, du diluant pour laque, du diluant pour peinture, des solvants de nettoyage chlorés, de l'ammoniaque et des détergents ménagers contenant de l'ammoniaque.

N'utilisez jamais de solvants inflammables ou combustibles à proximité des outils.

ACCESSOIRES

AVERTISSEMENT

N'utilisez que les accessoires recommandés. Les autres peuvent être dangereux. Pour une liste complète des accessoires.

DESCRIZIONE FUNZIONALE

- ① Maniglia
- ② Luce d'area
- ③ Livello della batteria
- ④ Potenza
- ⑤ Luminosità
- ⑥ Gancio per appendere
- ⑦ Spina CC
- ⑧ Foro per lucchetto
- ⑨ Chiusura dello sportello della batteria
- ⑩ Alloggiamento della batteria

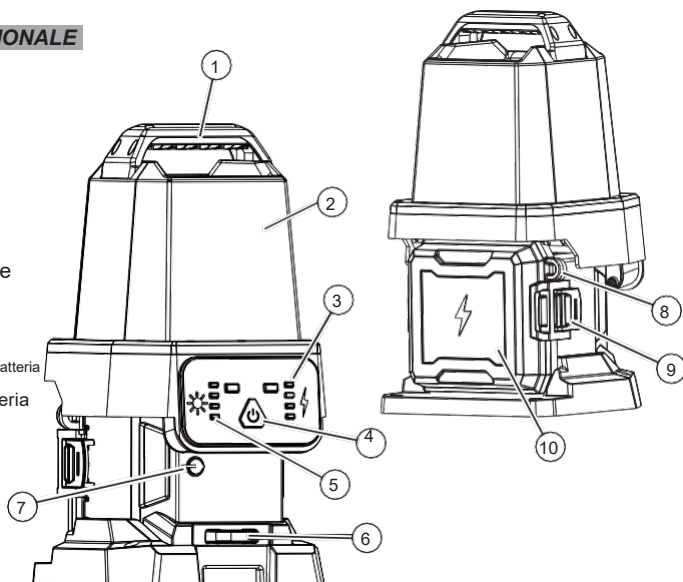

SPECIFICHE

Peso	2,0 kg (solo montaggio)
Alimentazione	Batteria
Lumen	0 - 6.000Lm
Tempo di esecuzione	>8 ore (modalità standard, D24-100)

Grado IP	IP66
Sistema a batteria	Serie D24
Temperatura di lavoro.	-10 C ~50 C
Umidità di lavoro	1~98%

Inserimento/rimozione dei pacchi



ATTENZIONE

Ricaricare solo con il caricabatterie specificato per la batteria.
Per istruzioni specifiche sulla ricarica, leggere il manuale dell'operatore fornito con il caricabatterie e la batteria.

Per inserire la batteria, far scorrere il pacco nel corpo della torre faro. Assicurarsi che si agganci saldamente in posizione.

Per rimuovere la batteria, premere i pulsanti di rilascio ed estrarre il pacco batteria dalla torre faro. Bloccare sempre il grilletto o rimuovere il pacco batteria ogni volta che la torre faro non viene utilizzata.

NOTA: Assicurarsi sempre che la guarnizione dello sportello della batteria sia pulita e priva di sporco e detriti. Chiudere saldamente le chiusure dello sportello della batteria per evitare che l'acqua penetri nel vano batteria.

⊠ Elettricità

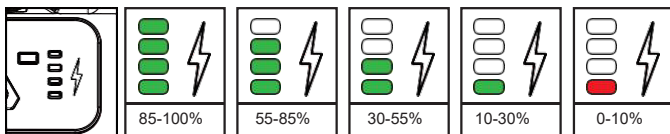

Utilizzare l'indicatore del carburante per determinare l'autonomia residua della torre faro.

NOTA: quando la batteria sta per esaurirsi, la torretta luminosa lampeggia lentamente.

MANUALE DELL'OPERATORE

⚠ ATTENZIONE
PER RIDURRE IL RISCHIO DI LESIONI, L'UTENTE DEVE LEGGERE E COMPRENDERE IL MANUALE DELL'OPERATORE.

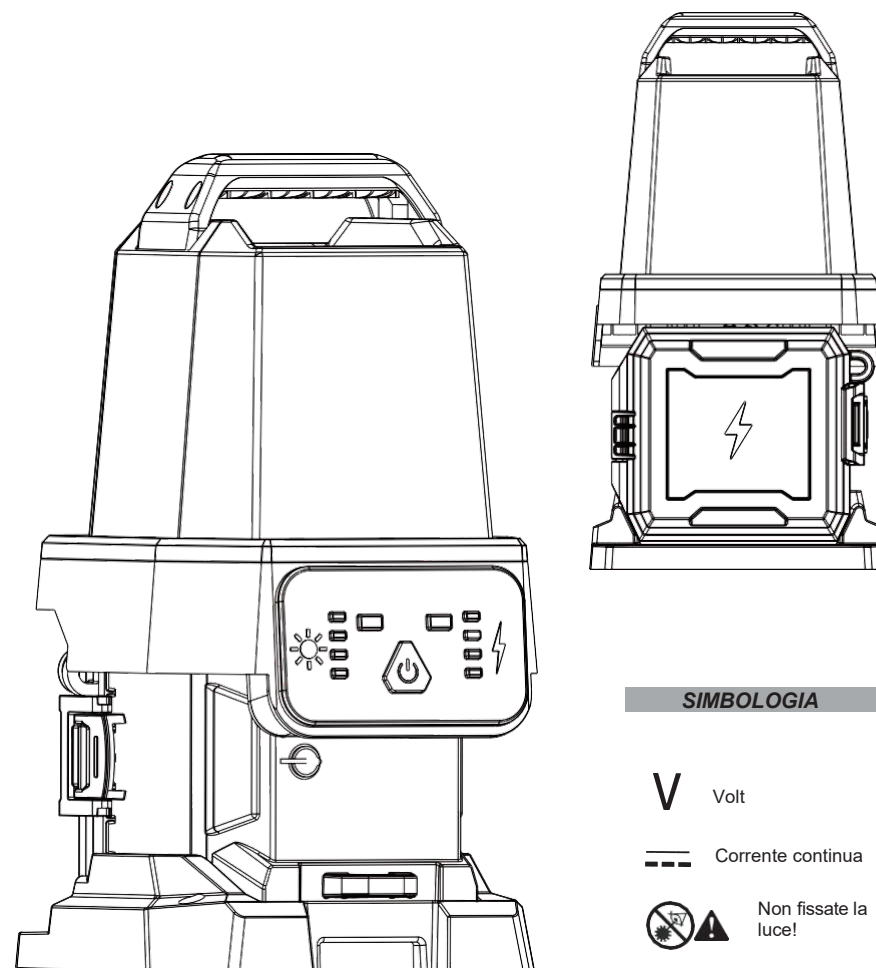

SIMBOLOGIA

V Volt

— Corrente continua

Non fissate la luce!

IMPORTANTI ISTRUZIONI DI SICUREZZA



ATTENZIONE

Leggere e comprendere tutte le istruzioni. Quando si utilizzano apparecchi elettrici, è necessario seguire sempre le precauzioni di base, tra cui le seguenti:

- Prima dell'uso, leggere il presente manuale d'uso, il manuale d'uso del gruppo batteria e del caricabatterie e tutte le etichette presenti sul gruppo batteria, sul caricabatterie e sulla lampada. Imparare a conoscere le applicazioni e le limitazioni della lampada, nonché i potenziali rischi associati a questo tipo di apparecchi.
- Leggere e comprendere tutte le istruzioni prima di utilizzare l'apparecchio.
- Per ridurre il rischio di lesioni, è necessaria una stretta sorveglianza quando l'apparecchio viene utilizzato in prossimità di bambini.
- Avvertenza - La lente può surriscaldarsi durante l'uso. Per ridurre il rischio di ustioni, non toccare le lenti calde.
- Conservare la luce inattiva fuori dalla portata dei bambini. Le luci calde possono diventare pericolose nelle mani dei bambini.
- Adatto alla pioggia e ai luoghi umidi. Conservare al chiuso.
- Usare la luce solo con un pacco batterie specificamente indicato. L'uso di altre batterie può creare un rischio di incendio.
- Le batterie devono essere ricaricate solo con il caricabatterie specificato dal produttore.
- Non utilizzare batterie o dispositivi danneggiati o modificati. Le batterie danneggiate o modificate possono avere un comportamento imprevedibile e causare incendi, esplosioni o rischi di lesioni.
- Quando il gruppo batteria non è in uso, tenerlo lontano da oggetti metallici come graffette, monete, chiavi, chiodi, viti o altri piccoli oggetti metallici che possono creare un collegamento da un terminale all'altro. Il cortocircuito dei terminali della batteria può provocare scintille, ustioni o incendi.
- Non esporre il pacco batteria o i dispositivi al fuoco o a temperature eccessive. L'esposizione al fuoco o a temperature superiori a 130°C (265°F) può causare un'esplosione.
- In caso di condizioni difficili, dalla batteria può fuoriuscire del liquido; evitare il contatto. In caso di contatto accidentale, sciacquare con acqua. Se il liquido entra in contatto con gli occhi, rivolgersi immediatamente a un medico. Il liquido espulso dalla batteria può causare irritazioni o ustioni.
- Seguire tutte le istruzioni di carica e non caricare il pacco batteria o i dispositivi al di fuori dell'intervallo di temperatura specificato nelle istruzioni. Una carica non corretta o a temperature non comprese nell'intervallo specificato può danneggiare la batteria e aumentare il rischio di incendio.
- Non effettuare mai la manutenzione di pacchi batteria danneggiati. La manutenzione dei pacchi batteria deve essere eseguita solo dal produttore o da fornitori di servizi autorizzati.

FUNZIONAMENTO



ATTENZIONE

Per ridurre il rischio di lesioni, non guardare direttamente nella luce quando questa è accesa.

Uso della luce - Pacchetti di batterie

1. Inserire il pacco batteria. Chiudere e bloccare lo sportello della batteria.
2. Accendere l'interruttore  per accedere alla modalità Eco. Premere nuovamente il pulsante dell'interruttore per scorrere le modalità Bilanciata, Standard e Turbo. Premere nuovamente il pulsante per spegnere.

Usare la luce - DC

La batteria della torre faro viene caricata attraverso la linea di uscita esterna del caricabatterie e l'apparecchio può funzionare contemporaneamente.

NOTA: quando il cavo di ingresso esterno del caricabatterie è collegato alla lampada, questa funziona automaticamente con alimentazione in corrente continua.

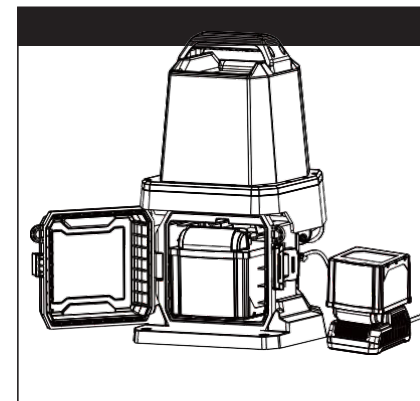

MANUTENZIONE



ATTENZIONE

Per ridurre il rischio di lesioni, scollegare sempre il caricabatterie e rimuovere il pacco batteria dal caricabatterie o dall'utensile prima di eseguire qualsiasi intervento di manutenzione. Non smontare mai l'utensile, il pacco batteria o il caricabatterie.



ATTENZIONE

Per ridurre il rischio di lesioni e danni alle persone, non immergere mai l'utensile, il pacco batteria o il caricabatterie in un liquido o lasciare che un liquido scorra al loro interno.

Mantenere la luce

Mantenere la lampada, il pacco batteria e il caricabatterie in buone condizioni adottando un programma di manutenzione regolare. Se la lampada non funziona correttamente, riportarla al centro di assistenza per la riparazione.

Pulizia

Pulire le bocchette da polvere e detriti. Mantenere le maniglie pulite, asciutte e prive di olio o grasso. Per la pulizia utilizzare solo sapone neutro e un panno umido, poiché alcuni detersivi e solventi sono dannosi per la plastica e altre parti isolate. Non utilizzare spray o solventi.

Alcuni di questi includono benzina, trementina, diluente per lacca, diluente per vernici, solventi clorurati per la pulizia, ammoniacca e detersivi per la casa contenenti ammoniacca.

Non utilizzare mai solventi infiammabili o combustibili in prossimità degli utensili.

ACCESSORI



ATTENZIONE

Utilizzare solo gli accessori consigliati. Altri possono essere pericolosi.
Per un elenco completo degli accessori.