

Manual de uso

GENERADOR GASOLINA PREMIUM



INSTRUCCIONES DE USO

POR FAVOR, LEA ESTE MANUAL CON ATENCIÓN ANTES DE UTILIZAR LA MÁQUINA



INSTRUCTIONS FOR USE

PLEASE READ THIS MANUAL CAREFULLY BEFORE USING THE MACHINE



INSTRUCTIONS D'UTILISATION

VOUS DEVEZ LIRE ATTENTIVEMENT CE MANUEL AVANT D'UTILISER L'ÉQUIPEMENT



ISTRUZIONI D'USO

LEGGERE ATTENTAMENTE QUESTO MANUALE PRIMA DI UTILIZZARE LA MACCHINA



INSTRUÇÕES DE UTILIZAÇÃO

DEVE LER ESTE MANUAL COM ATENÇÃO ANTES DE UTILIZAR O EQUIPAMENTO

CONSERVE ESTE MANUAL

Incluye instrucciones de seguridad importantes.

KEEP THIS MANUAL

It includes important safety instructions.

VOUS DEVEZ CONSERVER CE MANUEL

Comprend des instructions de sécurité importantes.

CONSERVARE QUESTO MANUALE

Inclue importanti istruzioni di sicurezza..

DEVE GUARDAR ESTE MANUAL

Inclui instruções de segurança importantes.

GRACIAS por su compra del generador gasolina **GENERGY**.

- Los derechos de autor de estas instrucciones pertenecen a nuestra empresa Stock Garden Group.
- Se prohíbe la reproducción, transferencia, distribución de cualquier contenido del manual sin la autorización escrita de Stock garden Group.
- “GENERGY” y “  ” son respectivamente, la marca comercial y logo registrados de los productos GENERGY cuya propiedad corresponde a Stock Garden Group.
- Stock Garden Group se reserva el derecho de modificación de nuestros productos bajo la marca GENERGY y la revisión del manual sin previo aviso.
- Use este manual como parte del generador. Si revende el generador, se debe entregar el manual con el generador.
- Este manual contiene la forma de operar correctamente el generador; por favor, lea cuidadosamente antes de usar el generador. El funcionamiento correcto y seguro va a garantizar su seguridad y prolongar la vida útil del generador.
- Stock Garden Group innova de forma continua el desarrollo de sus productos GENERGY tanto en diseño como calidad. A pesar de que esta es la versión más actualizada del manual, tal vez el contenido de este manual puede tener diferencias leves con el producto.
- Póngase en contacto con su distribuidor GENERGY si tiene alguna pregunta o duda.





Contenido del manual:

1. Información de seguridad:	3
1.1 Resumen de los peligros más importantes en el uso de la máquina.....	3
2. Ubicación de los adhesivos de seguridad y uso.	4
3. Identificación de los componentes:	6
4. Comprobaciones previas al funcionamiento:	8
4.1 Retirar los ángulos de fijación para transporte.....	8
4.2 Conexión de la batería (modelos con arranque eléctrico).....	8
4.3 Carga y revisión de aceite.....	9
4.4 Carga y revisión de combustible.....	10
5. Arranque del motor	11
5.1 Arranque eléctrico (Excepto BAQUEIRA RC)	11
5.2 Arranque manual (Excepto BAQUEIRA RC).....	13
5.3 Arranque eléctrico en el modelo BAQUEIRA RC	15
5.4 Arranque manual en el modelo BAQUEIRA RC.....	17
6. Paro del generador:	19
6.1 Detener en caso de emergencia.....	19
6.2 Detener de modo normal.....	19
7. Uso del control remoto (solo BAQUEIRA RC):	20
7.1 Arranque por control remoto.....	20
7.2 Detener el generador por control remoto.....	21
7.3 Función SLEEP de GENERGY.....	22
7.4 Sincronizar nuevos mandos.....	22
7.5 Resetear el sistema remoto por completo.....	22
8. Uso del generador y sus protecciones:	23
8.1 Advertencias eléctricas previas al uso.....	23
8.2 Protección por sobrecarga.....	24
8.3 Protección diferencial (solo en versiones S)	25
8.4 Tomacorrientes IP44 - IP67	25
8.5 Accesorio torre de iluminación (opcional).....	26
8.6 Sistema de alerta de aceite.....	27
8.7 Iluminación automática del panel de control.....	27
9. Mantenimiento:	28
9.1 Cambio de aceite.....	29
9.2 Mantenimiento del filtro de aire.....	30
9.3 Mantenimiento de la bujía.....	32
9.4 Mantenimiento de las escobillas del alternador.....	33
9.5 Modificación del carburador para funcionamiento a gran altitud.....	33
10. Transporte y almacenaje:	34
10.1 Transporte del generador.....	34
10.2 Almacenaje del generador.....	34
11. Solución de problemas:	37
12. Información técnica:	39
13. Información de la garantía:	41
14. Declaración de Conformidad CE	126
15. Servicio postventa	Final Manual

1. Información de seguridad:

La seguridad es muy importante. A lo largo de todo el manual se han incluido importantes mensajes de seguridad. Lea y cumpla estos mensajes para que el uso de este equipo sea totalmente seguro.

Hemos dividido los mensajes de seguridad en 4 tipos diferenciados por la gravedad de sus consecuencias si no se cumplen:

 PELIGRO	Situación inminentemente peligrosa que, de no evitarse, provocará lesiones graves o letales .
 ADVERTENCIA	Situación potencialmente peligrosa que, de no evitarse, podría provocar lesiones graves o letales .
 PRECAUCION	Situación potencialmente peligrosa que, de no evitarse, puede provocar lesiones leves o moderadas .
 NOTA	Situación que, de no evitarse, puede causar daños materiales .

1.1 Resumen de los peligros más importantes en el uso de la máquina.

¡Lea por completo el manual de usuario antes del uso de la máquina!

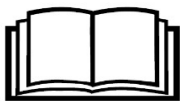

El uso del equipo sin estar correctamente informado de su funcionamiento y normas de seguridad entraña peligros. No permita que nadie use el grupo sin haber sido instruido para ello.

¡La gasolina es explosiva e inflamable!



No repostar con máquina en marcha.
No repostar fumando o con llamas.
Limpiar los derrames de gasolina.
Dejar enfriar antes de repostar.
Use envases homologados para la gasolina.
No utilice el generador en atmósferas potencialmente explosivas, plantas de gas o similar, consulte con los responsables de seguridad.

¡Las emisiones del motor contienen monóxido de carbono venenoso!



Nunca use dentro de casa, garajes, túneles, bodegas o cualquier lugar sin ventilación.
No use el equipo cerca de ventanas o puertas donde los gases puedan entrar al interior.
El escape expulsa monóxido de carbono venenoso. Usted no podrá ver ni oler este gas por lo que es muy peligroso.

¡Atención a los riesgos eléctricos!



No opere el generador con las manos mojadas.
No exponga el generador a la lluvia, humedad o nieve.
Compruebe que el cableado eléctrico y que los aparatos a conectar estén en buen estado.
Conecte la toma de tierra del generador.

2. Ubicación de los adhesivos de seguridad y uso.

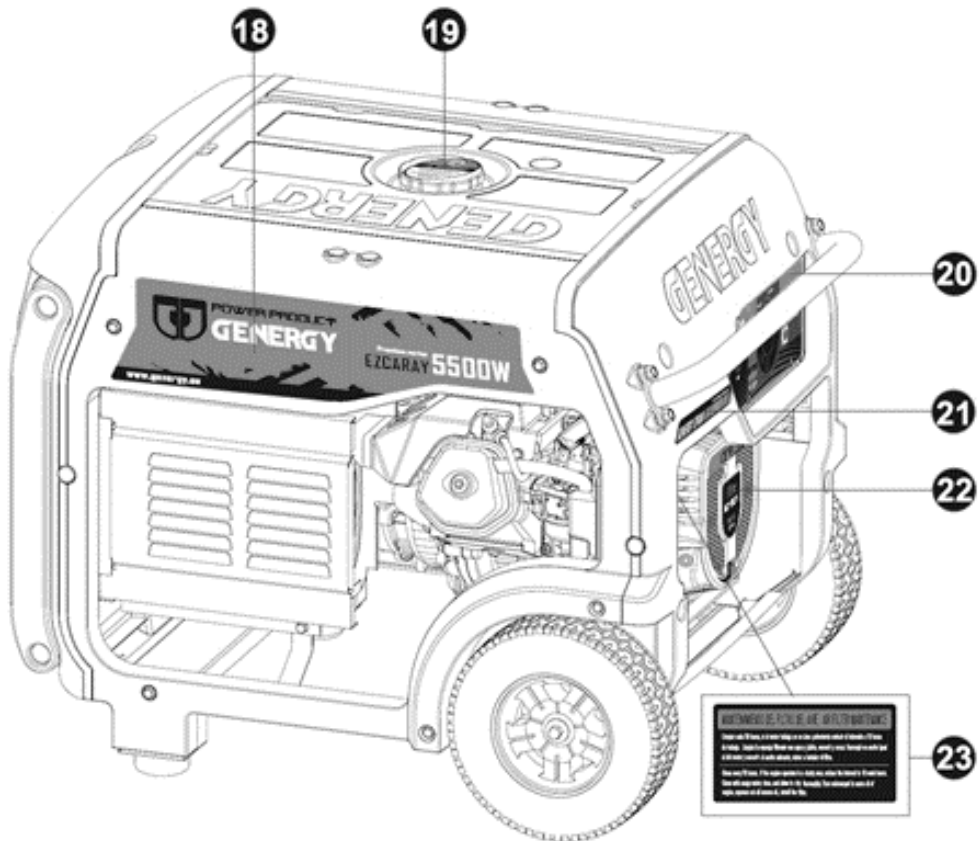
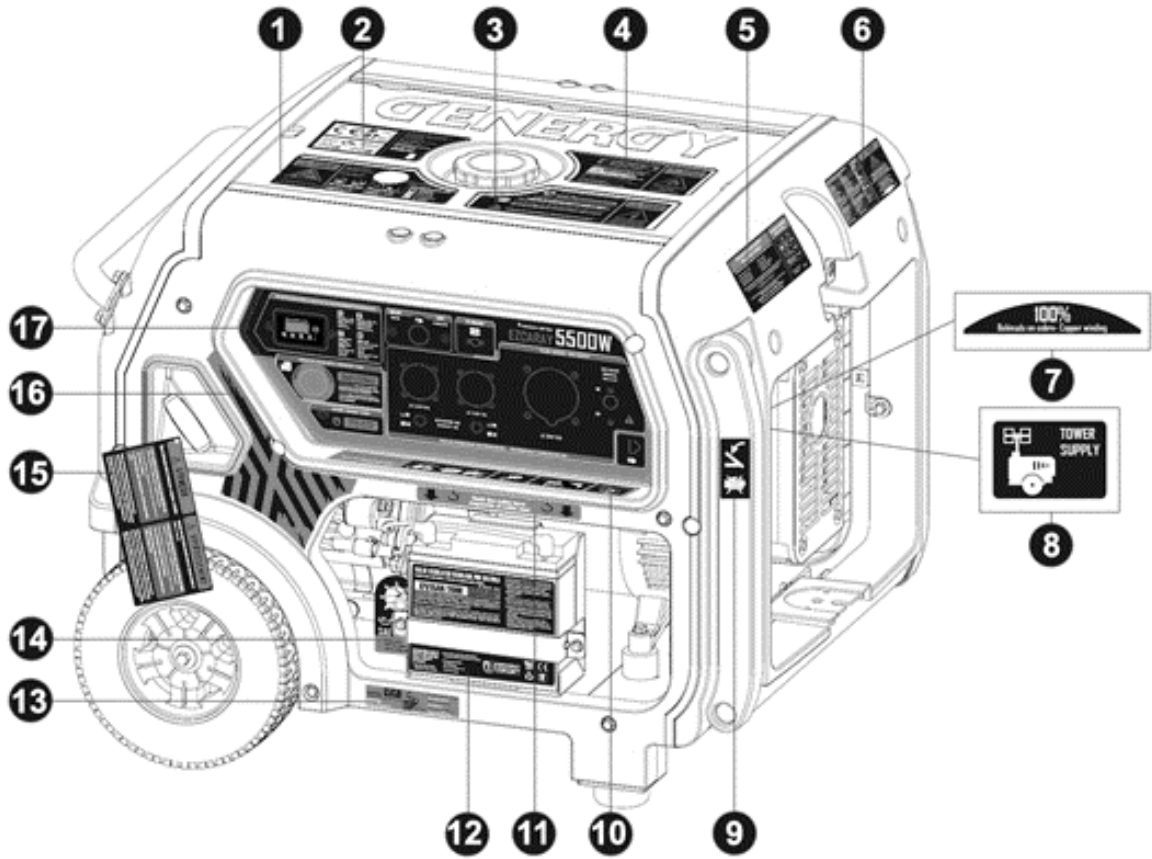

1	Peligros 1 (Monóxido de carbono)
2	CE – Niveles de ruido
3	Peligros 2 (Riesgo eléctrico)
4	Peligros 3 (Riesgo de fuegos)
5	Postventa
6	Peligros 4 (Riesgo alta temperatura) - Especificaciones
7	Info material bobinado
8	Conexion torre iluminación
9	Peligro 5 (atrapamientos)
10	Informacion equipos inductivos
11	Información engancha-cables
12	Informacion batería
13	Informacion aceite motor
14	Aviso motor sin aceite
15	Informacion previa al uso
16	Adhesivo decorativo
17	Adhesivo del panel de control
18	Adhesivo de marca y modelo
19	Peligros 6 (Peligro de fuego)
20	Adhesivo panel control de arranque
21	Adhesivo de marca
22	Serigrafiado modelo motor
23	Informacion filtro de aire

3. Identificación de los componentes:

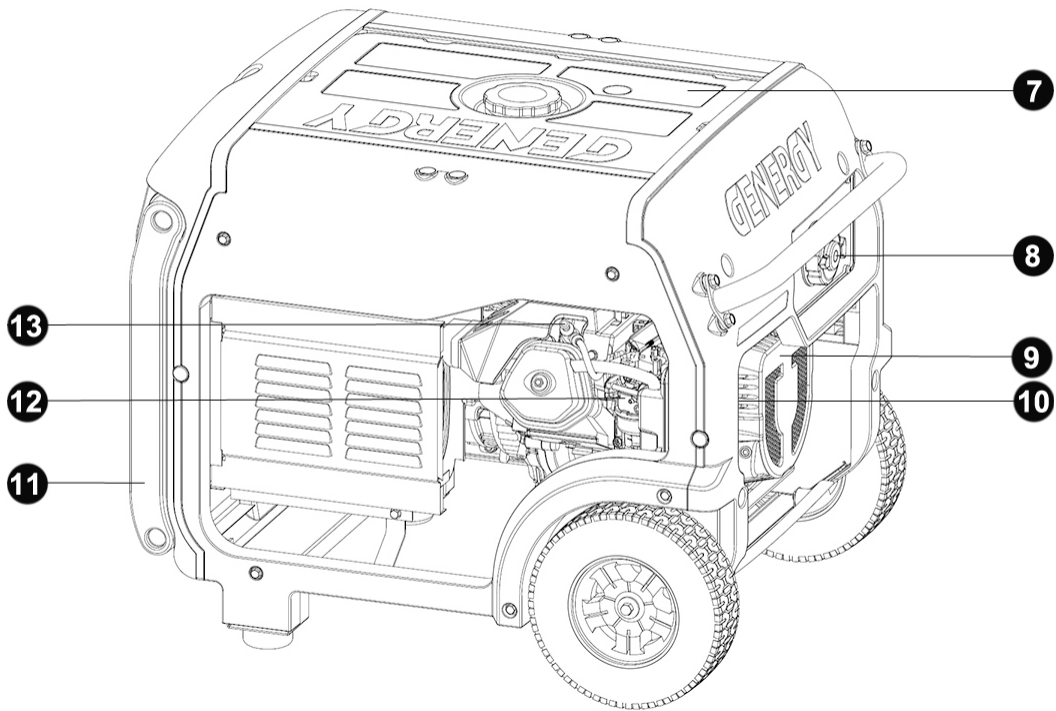
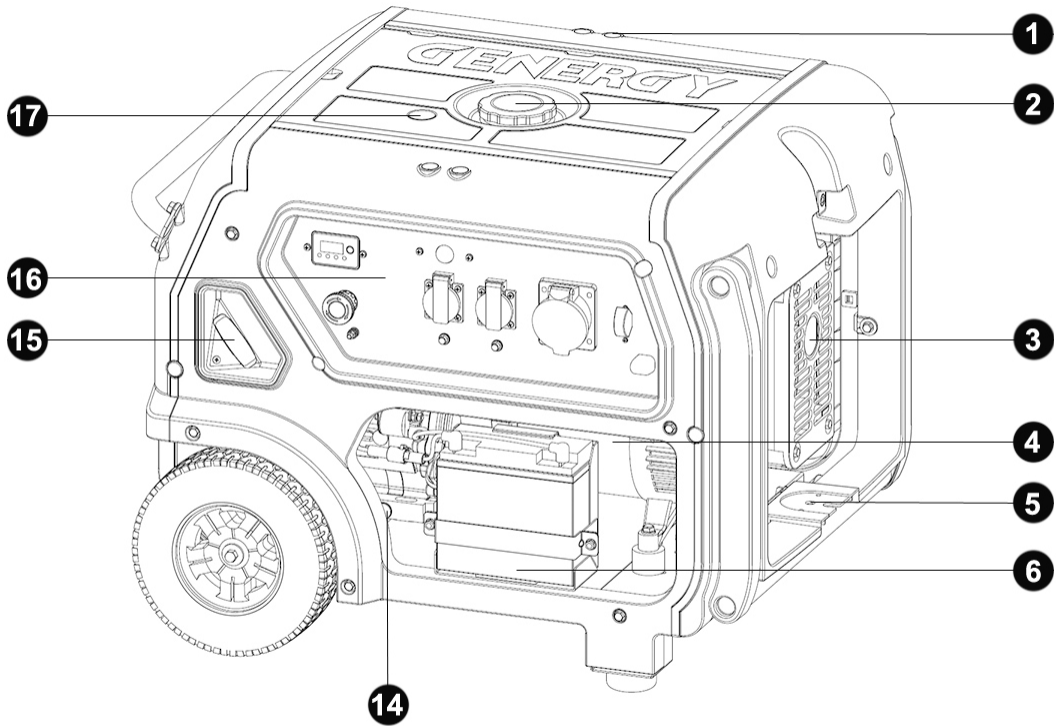

1	Orificios anclaje orejas de elevación
2	Tapón de rellenado de combustible
3	Tubo de escape
4	Alternador AC230V
5	Soporte para torre de iluminación
6	Batería de arranque
7	Tanque de combustible
8	Panel de control para arranque
9	Motor térmico GENERGY
10	Filtro de aire
11	Mancera de transporte
12	Carburador
13	Capuchón de bujía
14	Orificios de vaciado / rellenado de aceite.
15	Maneta de arranque manual
16	Panel de control principal
17	Indicador de nivel de combustible

4. Comprobaciones previas al funcionamiento:

4.1 Retirar los ángulos de fijación para transporte.

Se ha fijado el motor al bastidor usando 2 ángulos con el fin de proteger la máquina de posibles movimientos bruscos o golpes durante el transporte.

Para garantizar la correcta vibración del motor sobre los silentblock de goma es necesario retirar estos ángulos **antes de la puesta en marcha de la máquina** (ver figura inferior).

NOTA: Usar la maquina sin haber retirado antes los ángulos de fijación pueden causar daños graves al generador debido a la rigidez y falta de vibración. Estos daños no serían cubiertos por la garantía en ningún caso.

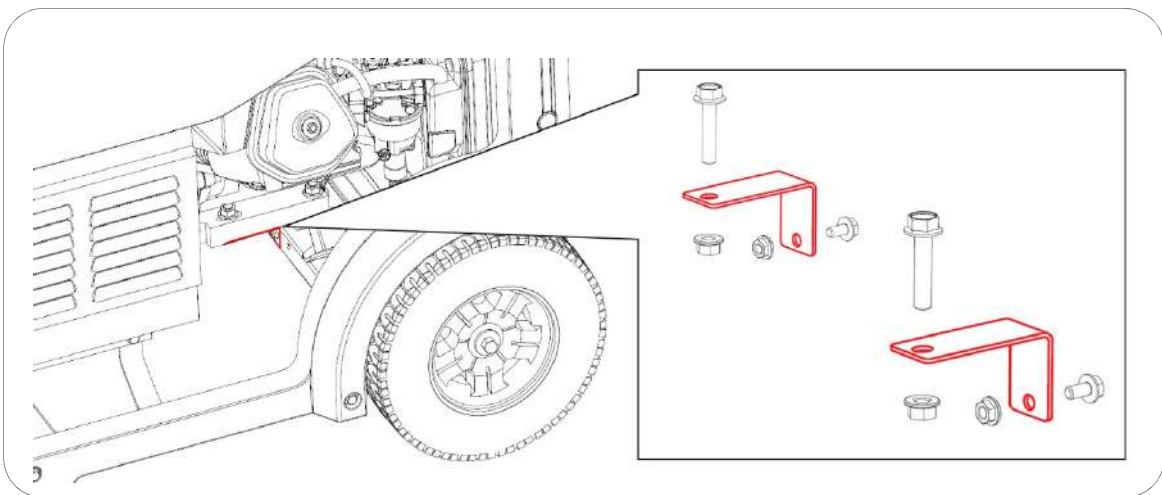

4.2 Conexión de la batería (modelos con arranque eléctrico).

- 1 Pulse el botón de paro de emergencia del panel de control.
- 2 Identifique los cables de conexión de batería y conecte presionando el conector hasta sentir un "CLICK" según la figura inferior.

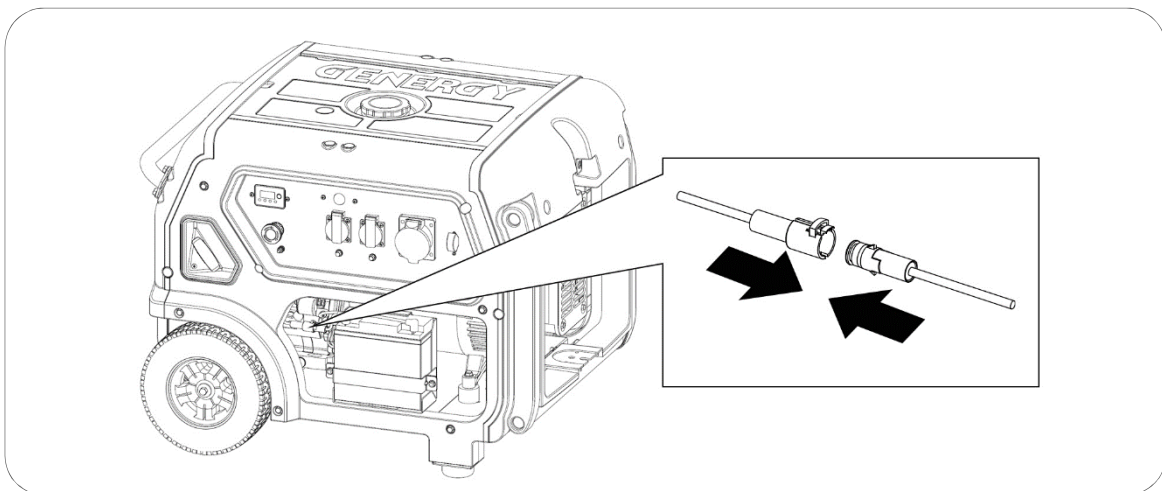

4.3 Carga y revisión de aceite.

NOTA: La máquina de origen se entrega sin aceite, ¡no intente poner la máquina en marcha sin haber puesto antes el aceite!

Asegúrese que el generador está en una superficie perfectamente nivelada para que no haya error en el nivel del aceite.

Retire el tapón de llenado de aceite y rellene de aceite por el orificio de llenado hasta alcanzar (sin sobrepasar) el límite superior (H) mostrado en la figura inferior.

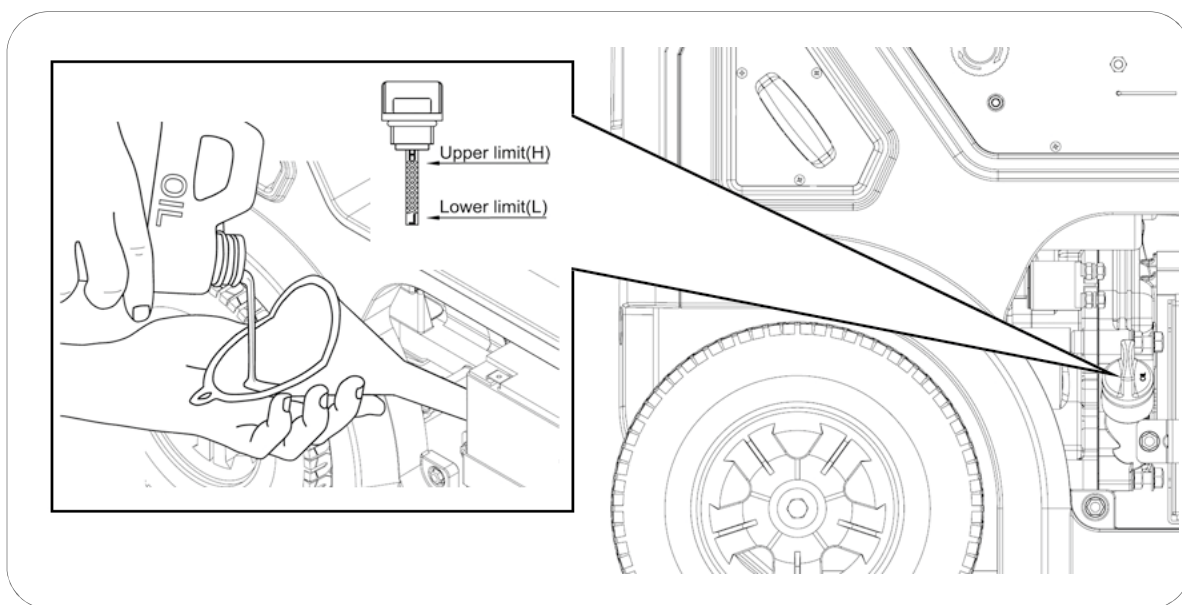

La capacidad del aceite orientativa hasta el nivel correcto según modelo es:

- Modelos inferiores a 4000W 0.6L
- Modelos superiores a 4000W 1.1L

Usar aceite de motor de 4 tiempos de buena calidad SAE10W30 o SAE10W40. Clasificación del aceite recomendado API "SJ" (USA) o ACEA "A3" (EUROPA) o bien más actuales (ver especificaciones del envase).

NOTA: Tenga en cuenta que el motor consume algo de aceite con el uso, revise el nivel de aceite antes de cada uso y reponga si el nivel ha disminuido.

NOTA: Nunca use aceites viejos, sucios, en mal estado o si no conoce su grado y calidad. No mezcle aceites de diferentes tipos.

4.4 Carga y revisión de combustible.

☐ **NOTA:** Use únicamente gasolina sin plomo (86 octanos superior).

☐ **NOTA:** Nunca use gasolina pasada, contaminada o mezclas de aceite/gasolina.

☐ **NOTA:** Evite que entre suciedad o agua en el tanque de combustible.

☐ **NOTA:** No use una mezcla de gasolina con etanol o metanol, de lo contrario, se puede dañar seriamente el motor.

Retire el tapón de combustible girando en sentido contrario a las agujas del reloj, rellene de gasolina sin alcanzar el nivel máximo de la figura inferior. La capacidad aproximada del depósito es de 14L litros para los modelos inferiores a 4000W y de 28L para los modelos superiores a 4000W.

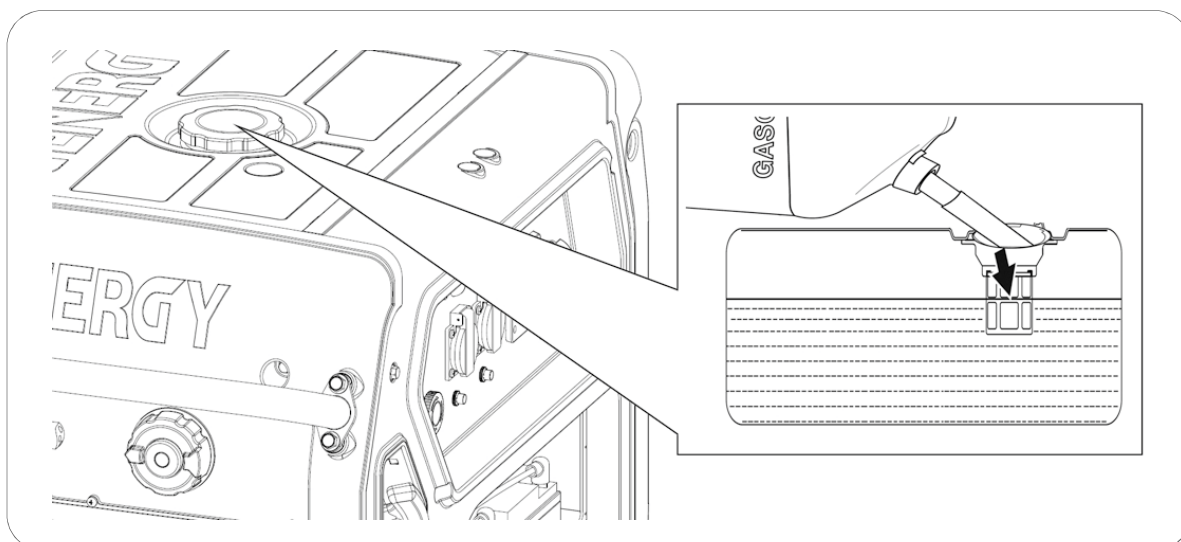

⚡ **PELIGRO:** La gasolina es extremadamente explosiva e inflamable. Está totalmente prohibido fumar, hacer fuego o generar cualquier tipo de llama en el momento del repostaje o en el lugar donde se almacena el combustible.

⊘ **ADVERTENCIA:** Mantenga el combustible fuera del alcance de los niños.

⊘ **ADVERTENCIA:** Evite derrames de combustible al repostar. (Limpie posibles derrames antes de arrancar de nuevo el motor)

⊘ **ADVERTENCIA:** No llene demasiado el tanque de combustible (no supere el nivel máximo). Después de repostar, asegúrese de que el tapón del depósito está cerrado y asegurado.

⊙ **PRECAUCION:** Evite el contacto con la piel y no respire el vapor del combustible.

5. Arranque del motor

5.1 Arranque eléctrico (Excepto BAQUEIRA RC)

- 1 Revise que el pulsador de pare de emergencia del panel principal esté liberado. Caso contrario el motor no arrancara.
- 2 Desconecte de los tomacorrientes cualquier aparato o bien asegúrese que su interruptor está en **OFF**. El generador tiene que arrancar sin cargas conectadas.
- 3 Gire el DIAL de arranque a la posición de **CHOKE** según la siguiente figura:

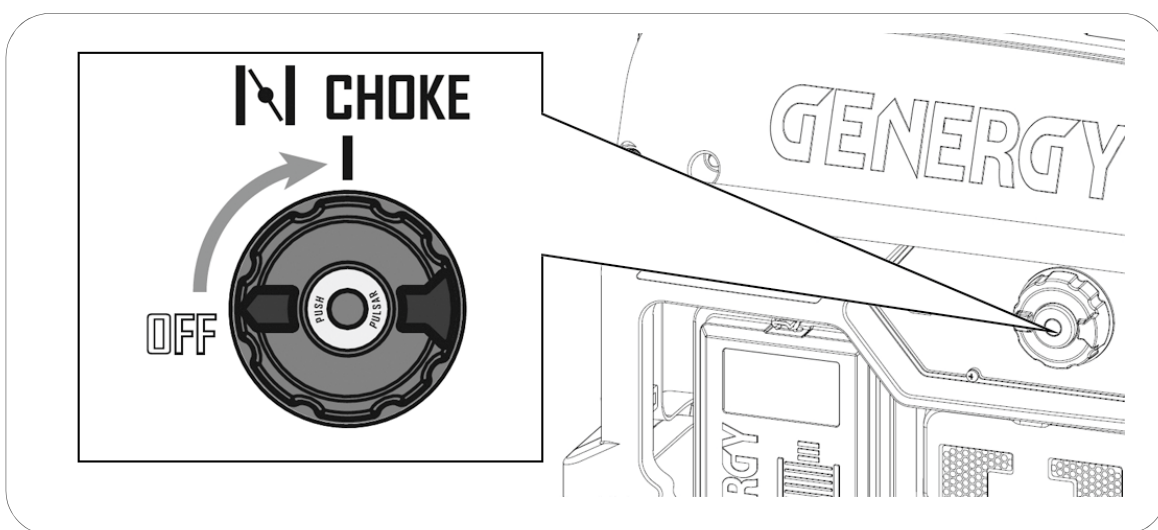

- 4 Pulse en el centro del DIAL para arrancar el motor según la siguiente figura:

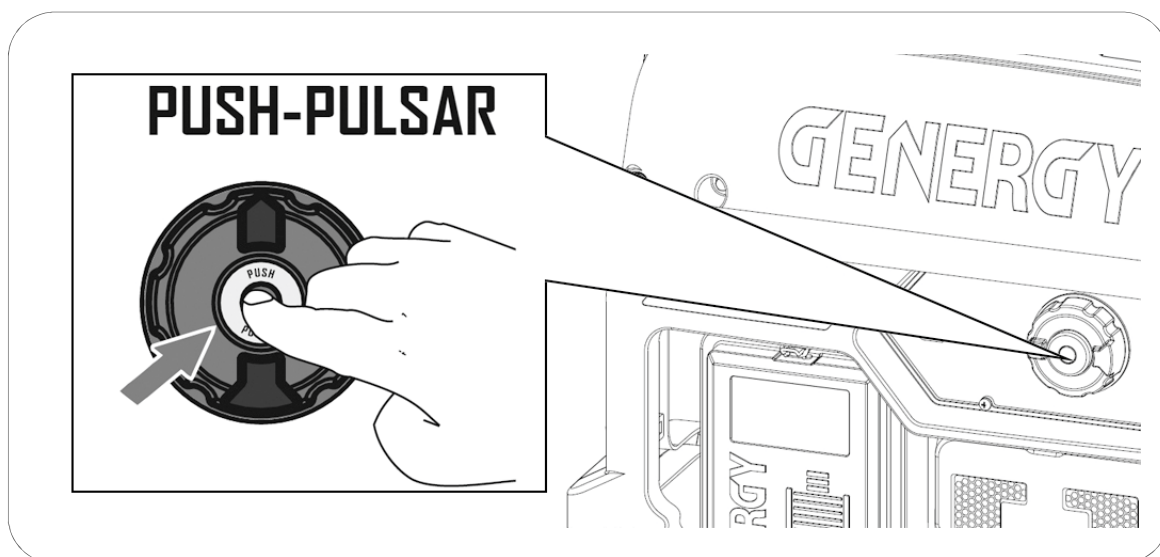

NOTA: Si el motor no arranca en 3 o 4 segundos, suelte el botón de arranque y espere unos segundos antes de volver a intentarlo para evitar sobrecalentar el motor de arranque.

5 Tan pronto el motor haya arrancado gire lentamente el DIAL de arranque a la posición de **RUN** según la figura siguiente:

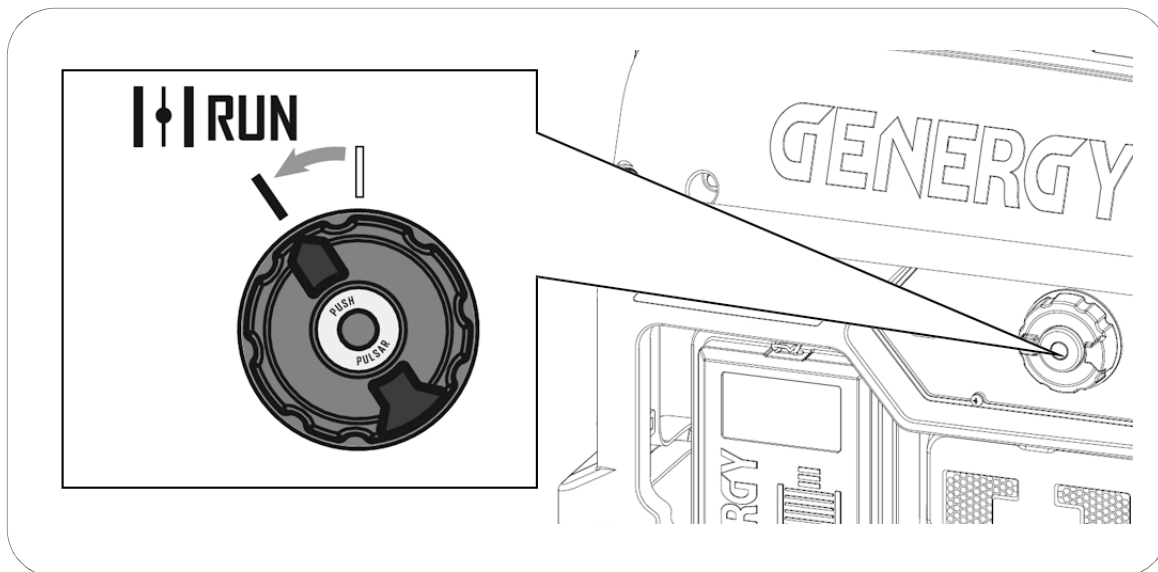

NOTA: No mantenga el motor funcionando en la posición **CHOKE** ya que la mezcla sería demasiado rica y provocaría problemas en el motor. Por tanto, tan pronto haya arrancado el motor asegúrese de situar el DIAL en **RUN**

Información: Puede no ser necesario el uso de la posición **CHOKE** (estrangulador) si el motor fue detenido recientemente y aún está caliente. En ese caso situar directamente el DIAL en **RUN** y pulsar **START** en el centro del dial para arrancar.

Información: En la primera puesta en marcha de la máquina, la batería puede estar baja de carga si ha estado mucho tiempo almacenada. Si observa que la carga de la batería es insuficiente, arranque el equipo de forma manual (detallado en capítulo 5.2). La batería se recarga de forma automática mientras el generador está en marcha.

5.2 Arranque manual (Excepto BAQUEIRA RC)

- 1 Revise que el pulsador de pare de emergencia del panel principal esté liberado, caso contrario el motor no arrancara.
- 2 Desconecte de los tomacorrientes cualquier aparato o bien asegúrese que su interruptor está en **OFF**. El generador tiene que arrancar sin cargas conectadas.
- 3 Gire el DIAL de arranque a la posición de **CHOKE** según la figura siguiente:

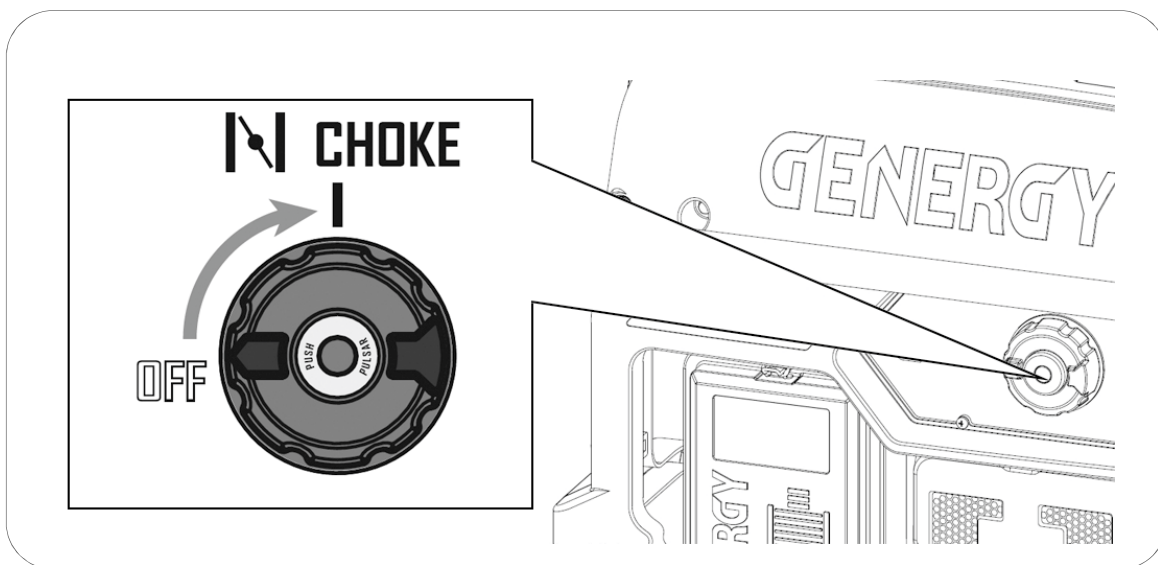

- 4 Tire suavemente de la cuerda hasta encontrar resistencia, después deje recoger la cuerda. Ahora tire de la cuerda enérgicamente para arrancar el motor según la siguiente figura:

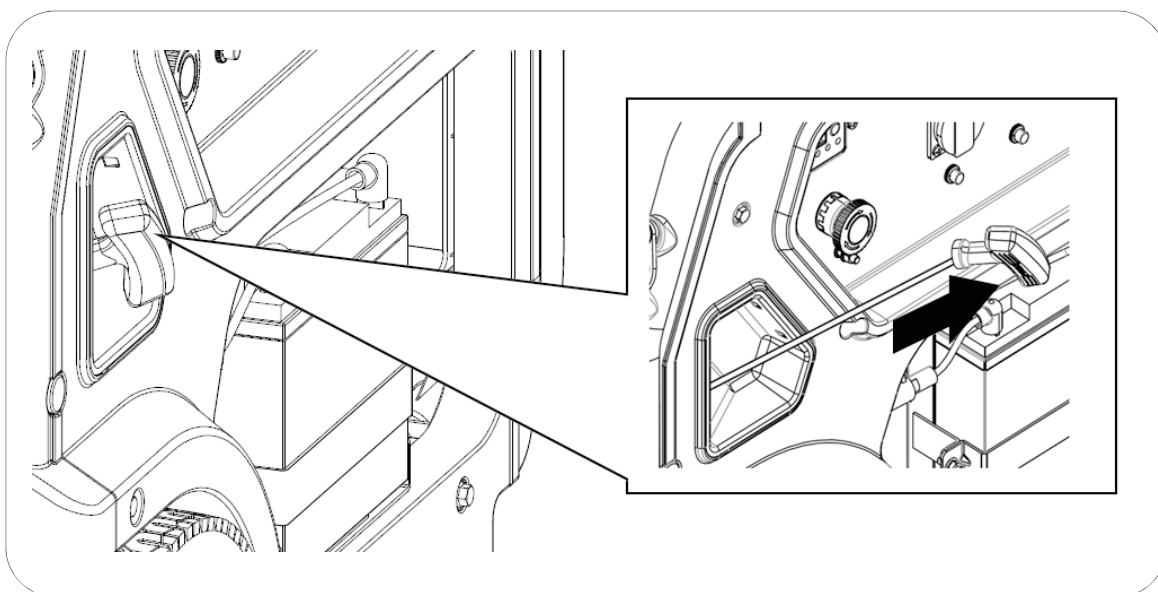

NOTA: Si alcanza el final de recorrido de la cuerda de forma brusca podría dañar el muelle de retroceso del tirador o la cuerda y no sería cubierto por la garantía.

☐ **NOTA:** No suelte la maneta después del tirón para evitar que el tirador pueda golpear la máquina. Acompañe con la mano la maneta hasta que se haya recogido

☐ **NOTA:** Nunca tire de la cuerda de nuevo si el generador esta arrancado y girando.

5 Tan pronto el motor haya arrancado gire lentamente el DIAL de arranque a la posición de **RUN** según la figura siguiente:

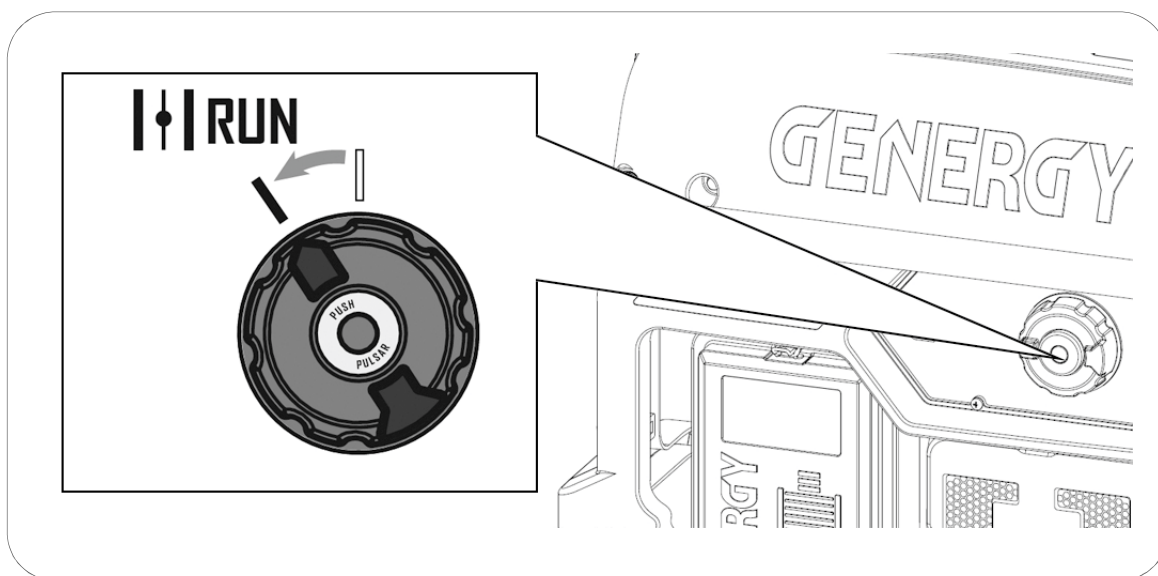

☐ **NOTA:** No mantenga el motor funcionando en la posición **CHOKE** ya que la mezcla sería demasiado rica y provocaría problemas en el motor. Por tanto, tan pronto haya arrancado el motor asegúrese de situar el DIAL en **RUN**

Información: Puede no ser necesario el uso de la posición **CHOKE** (estrangulador) si el motor fue detenido recientemente y aún está caliente. En ese caso situar directamente el DIAL en **RUN** y tirar de la cuerda directamente.

5.3 Arranque eléctrico en el modelo BAQUEIRA RC.

- 1 Revise que el pulsador de pare de emergencia del panel principal esté liberado, caso contrario el motor no arrancara.
- 2 Desconecte de los tomacorrientes cualquier aparato o bien asegúrese que su interruptor está en **OFF**. El generador tiene que arrancar sin cargas conectadas.
- 3 Gire el DIAL de arranque a la posición de **ON** según la figura siguiente:

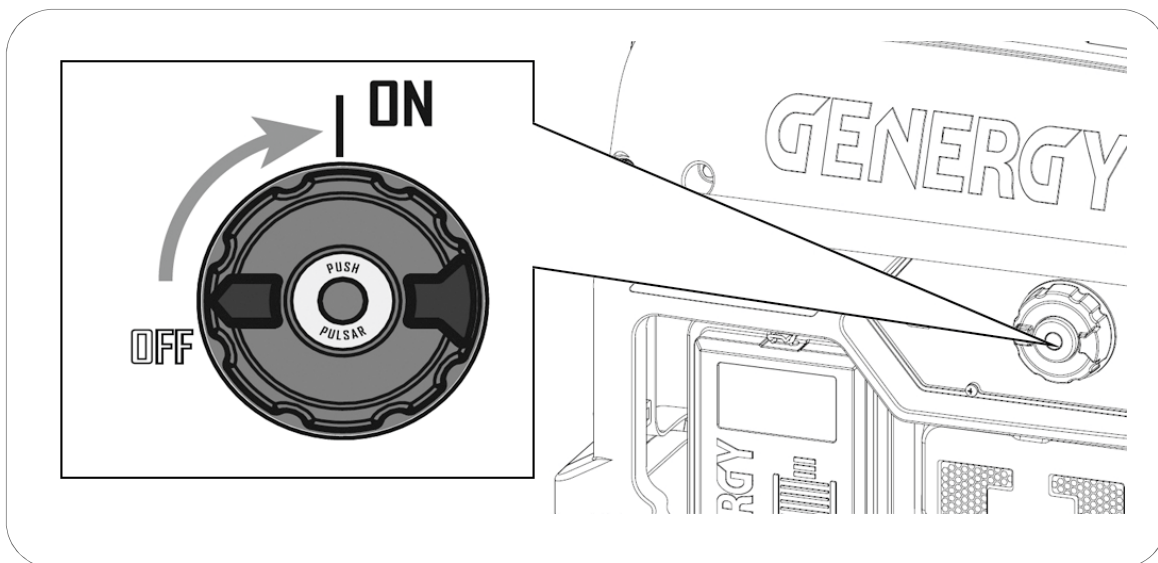

- 4 Desplace el estrangulador a **START** según la siguiente figura:

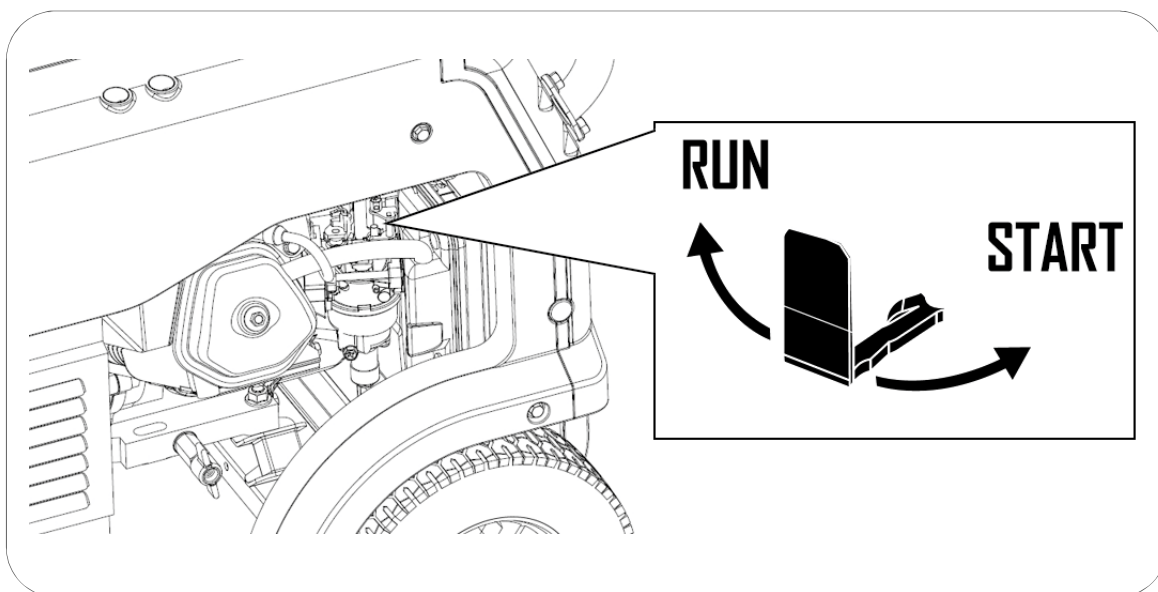

Información: Puede no ser necesario el uso del estrangulador si el motor fue detenido recientemente y aún está caliente. En ese caso se situaría directamente en la posición **RUN**

5 Pulse en el centro del dial para arrancar el motor según la siguiente figura:

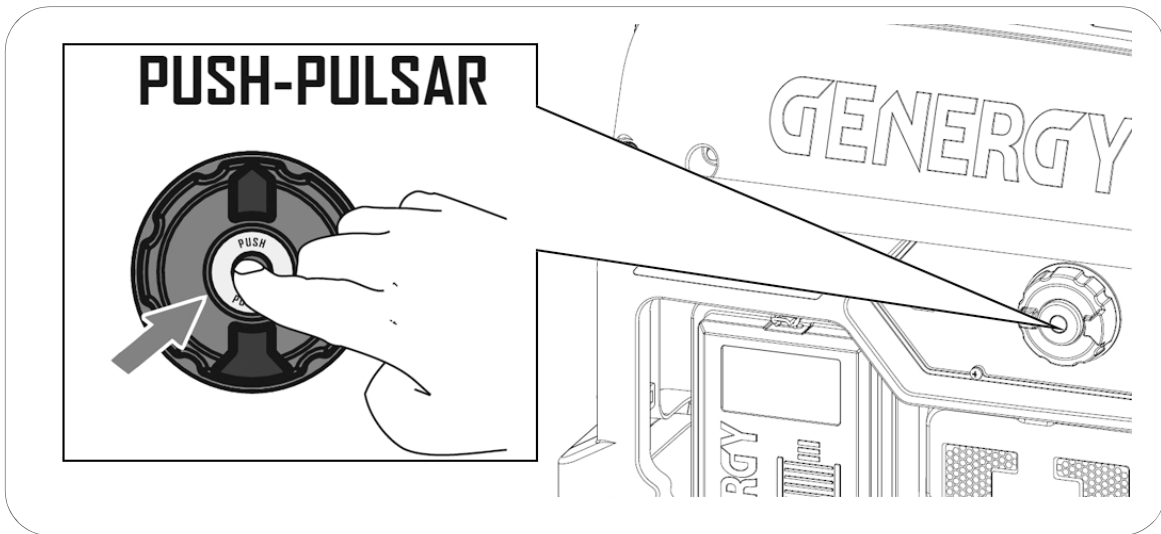

NOTA: Si el motor no arranca en 3 o 4 segundos, suelte el botón de arranque y espere unos segundos antes de volver a intentarlo para evitar sobrecalentar el motor de arranque.

6 Tan pronto el motor haya arrancado gire el estrangulador a la posición de **RUN** según la siguiente figura:

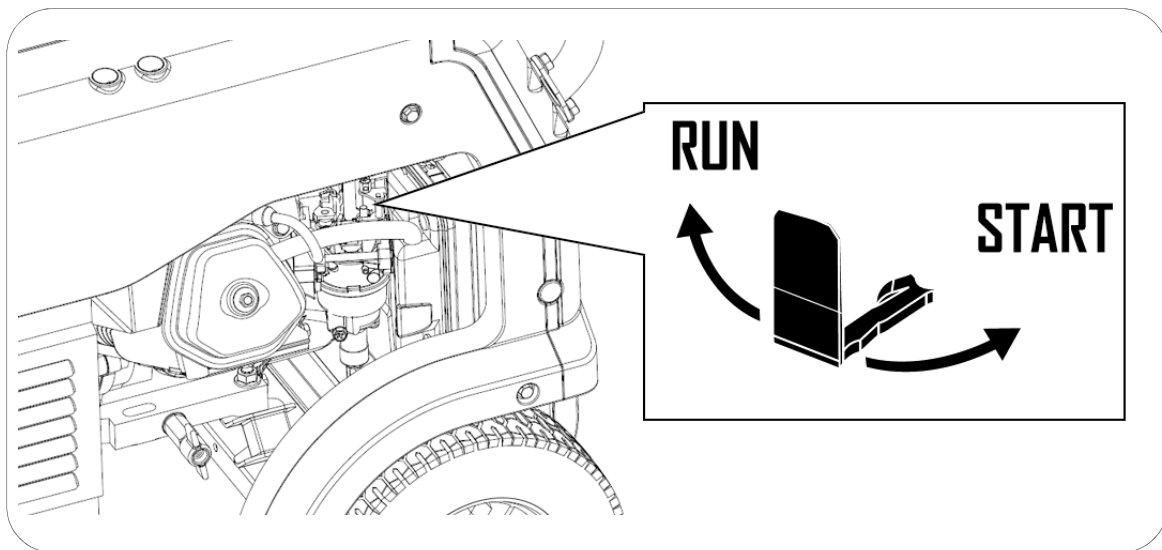

NOTA: No mantenga el motor funcionando con el estrangulador en la posición **START** ya que la mezcla sería demasiado rica y provocaría problemas en el motor. Por tanto, tan pronto haya arrancado el motor asegúrese de desplazar a **RUN**

Información: En la primera puesta en marcha de la máquina, la batería puede estar baja de carga si ha estado mucho tiempo almacenada. Si observa que la carga de la batería es insuficiente, arranque el equipo de forma manual (detallado en capítulo 5.4.). La batería se recarga de forma automática mientras el generador está en marcha.

5.4 Arranque manual en el modelo BAQUEIRA RC

- 1 Revise que el pulsador de pare de emergencia del panel principal este liberado, caso contrario el motor no arrancara.
- 2 Desconecte de los tomacorrientes cualquier aparato o bien asegúrese que su interruptor está en **OFF**. El generador tiene que arrancar sin cargas conectadas.
- 3 Gire el DIAL de arranque a la posición de **ON** según la figura siguiente:

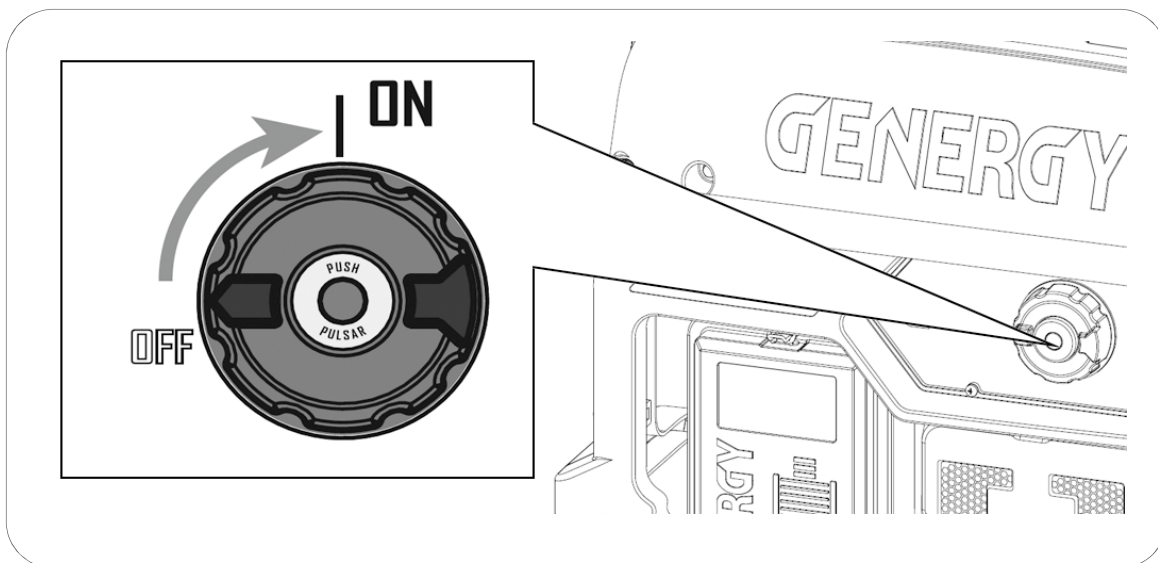

- 4 Desplace el estrangulador a **START** según la siguiente figura:

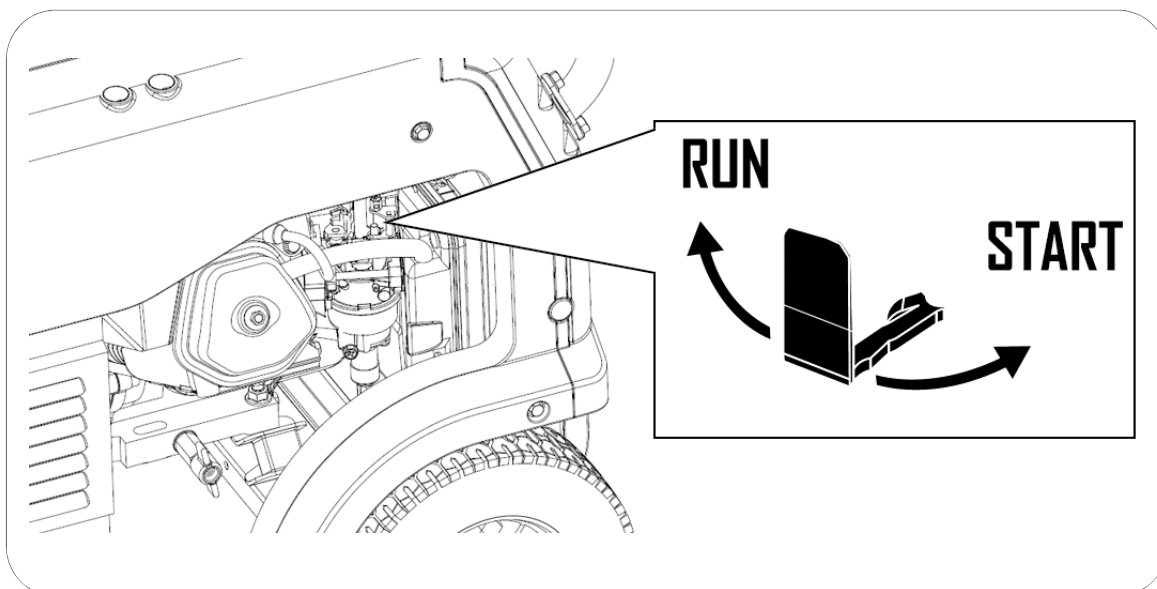

Información: Puede no ser necesario el uso del estrangulador si el motor fue detenido recientemente y aún está caliente. En ese caso se situaría directamente en la posición **RUN**

5 Tire suavemente de la cuerda hasta encontrar resistencia, después deje recoger la cuerda. Ahora tire de la cuerda enérgicamente para arrancar el motor según la siguiente figura:

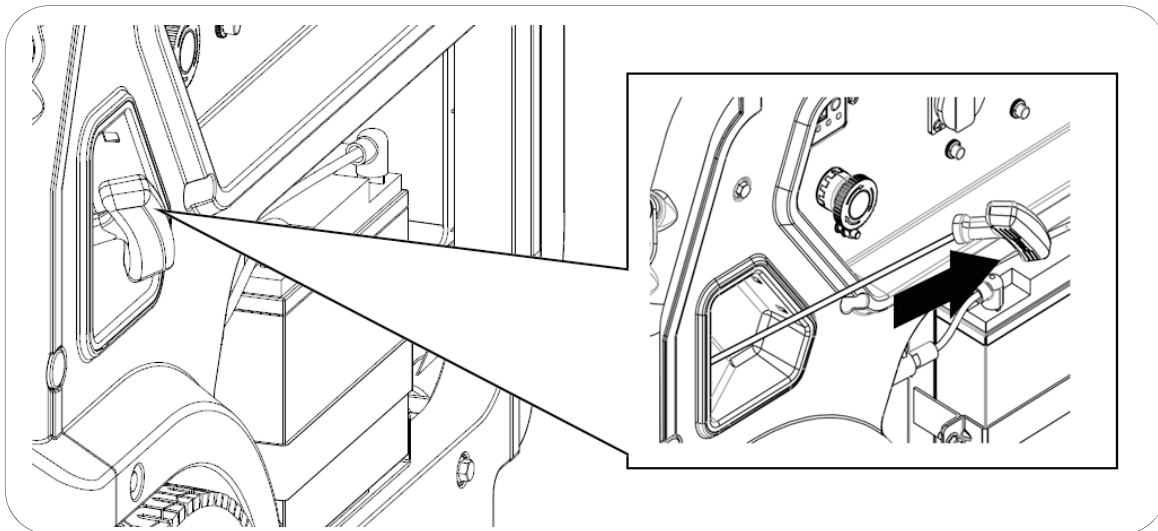

NOTA: Si alcanza el final de recorrido de la cuerda de forma brusca podría dañar el muelle de retroceso del tirador o la cuerda, y no sería cubierto por la garantía.

NOTA: No suelte la maneta después del tirón para evitar que el tirador pueda golpear la máquina. Acompañe con la mano la maneta hasta que se haya recogido

NOTA: Nunca tire de la cuerda de nuevo si el generador esta ya arrancado y girando.

6 Tan pronto el motor haya arrancado gire el estrangulador a la posición de **RUN** según la siguiente figura:

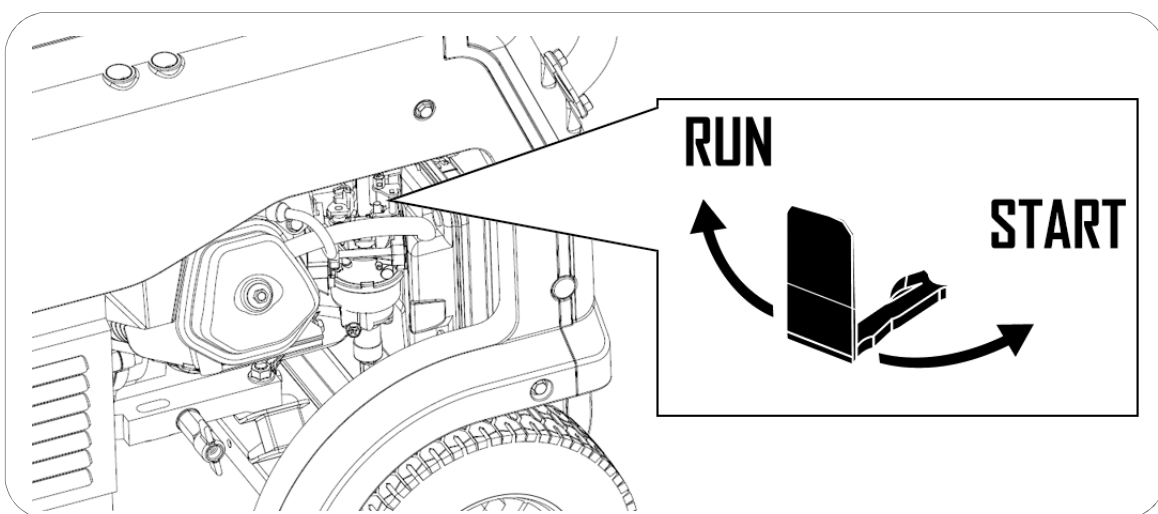

NOTA: No mantenga el motor funcionando en la posición **START** ya que la mezcla sería demasiado rica y provocaría problemas en el motor. Por tanto, tan pronto haya arrancado el motor asegúrese de desplazarlo a **RUN**

6. Paro del generador:

6.1 Detener en caso de emergencia.

Para detener el generador ante una **EMERGENCIA** pulse directamente el botón de pare en emergencia según la siguiente figura:

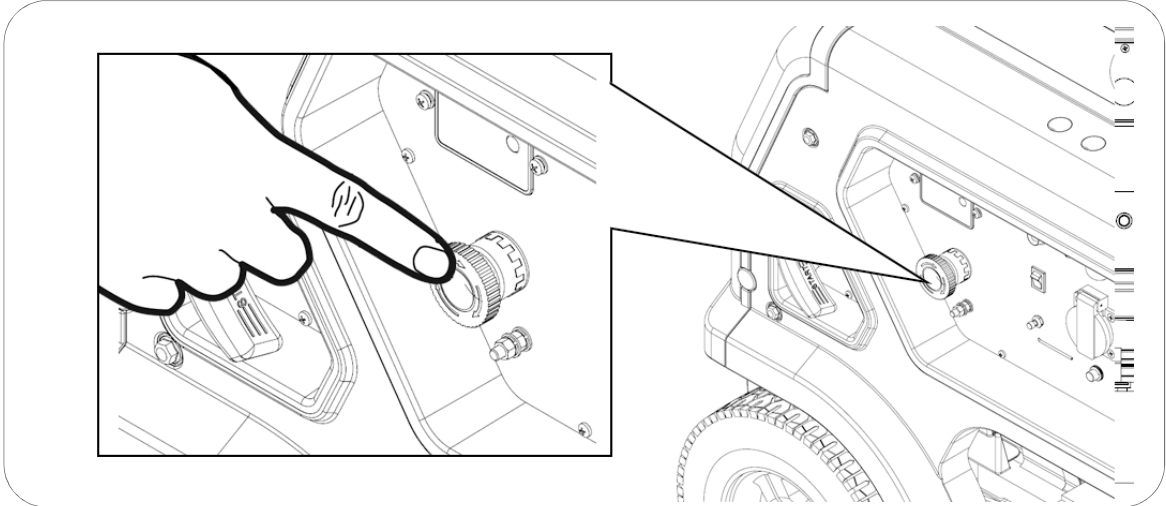

NOTA: Utilice el botón de emergencia únicamente cuando exista una emergencia real, caso contrario apague mediante el método normal.

6.2 Detener de modo normal.

En primer lugar, desconecte las cargas que haya conectadas en el generador. A continuación, gire el DIAL de arranque a la posición **OFF**, según la figura adjunta.

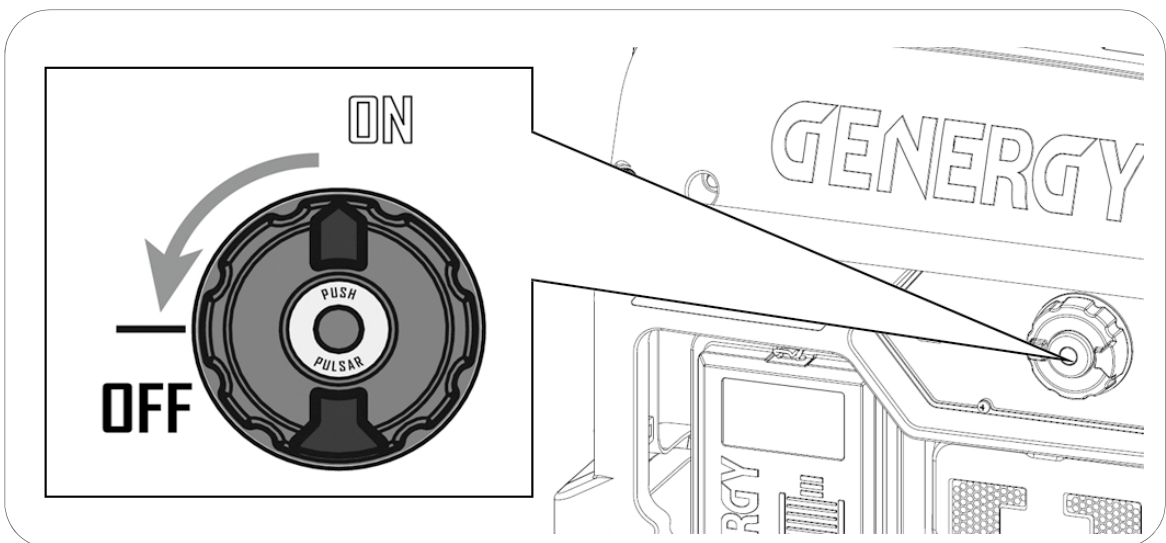

7. Uso del control remoto (solo BAQUEIRA RC):

7.1 Arranque por control remoto.

- 1 Revise que el pulsador de pare de emergencia del panel principal esté liberado, caso contrario el motor no arrancara.
- 2 Gire el DIAL de arranque a la posición de **ON** según la figura siguiente:

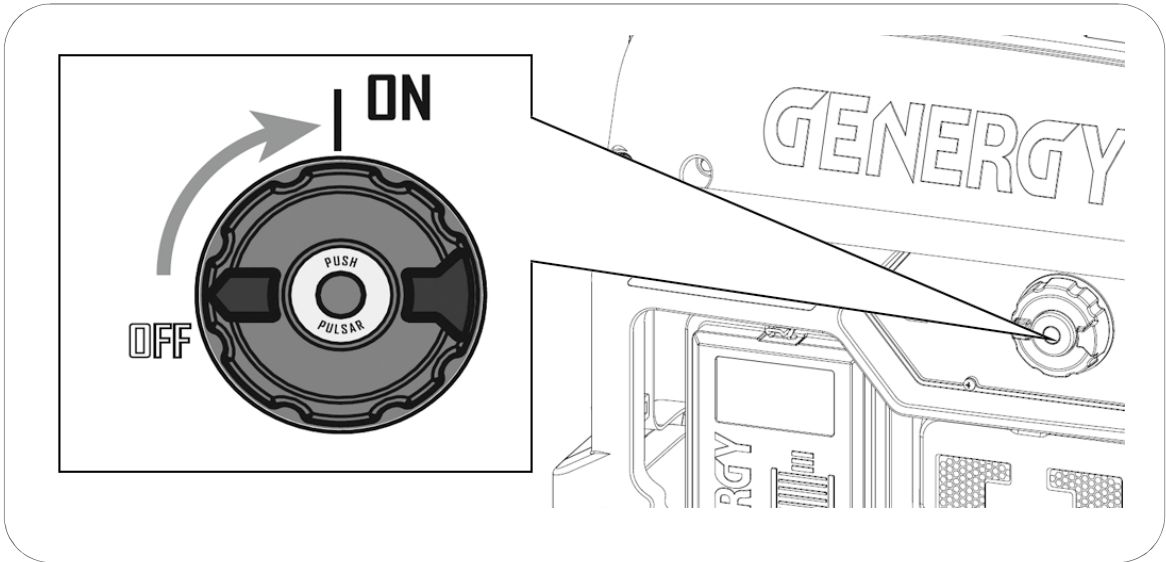

- 3 Pulse **RE-START RECEIVER**, para activar el receptor remoto inalámbrico.

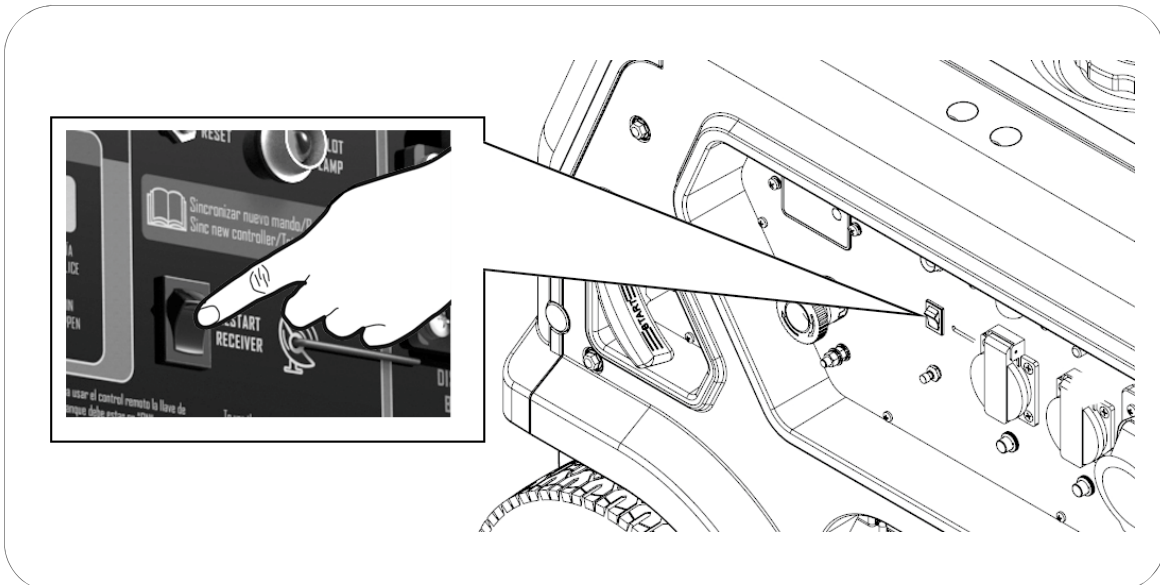

- 4 Apunte con el mando en la dirección más favorable hacia el generador para facilitar la llegada de la señal remota.

- 5 Pulse el botón de **START** del mando durante un par de segundos. **PILOT LAMP** realizará un flash en el panel del generador y se realizará el primero de los intentos de arranque. Si el generador no arranca en el primer intento realizara hasta un máximo de seis intentos por el mismo de forma totalmente automática.

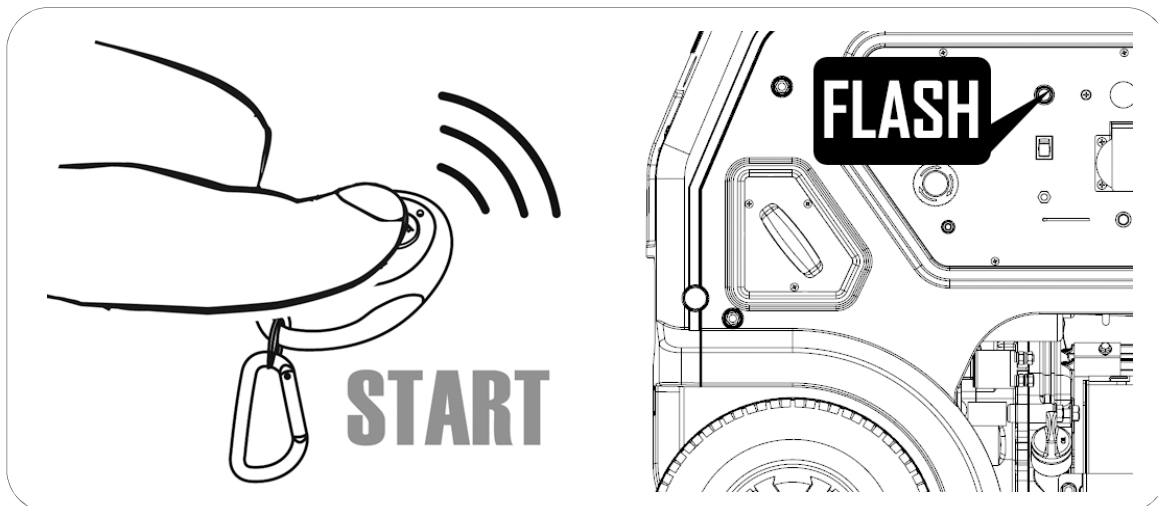

Información: Función OPD (Output power delayed): La salida de corriente del generador tiene un retardo de 20 segundos desde que el motor se puso en marcha. De esta manera se evita que el generador arranque con carga conectada.

Información: Si la luz del mando no se ilumina o es débil, reemplace su pila.

7.2 Detener el generador por control remoto.

Para detener el equipo simplemente pulse **STOP** en el mando. Si ya no va a usar el generador temporalmente recuerde girar el dial a **OFF**:



NOTA: Salvo emergencia, no interrumpa la secuencia automática de arranque o pare remoto. Espere que el proceso termine antes de volver a enviar una nueva orden desde el mando.

7.3 Función SLEEP de GENERGY.

Cuando giramos el DIAL a **ON**, el receptor remoto comienza a trabajar esperando la señal del mando. Este receptor remoto tiene un pequeño consumo eléctrico que es soportado por la batería del generador. La batería podría descargarse en caso de que el generador estuviera por mucho tiempo en esta posición de standby.

Para prevenir la descarga involuntaria de la batería el generador tiene instalado un sistema de desconexión automática del receptor remoto. En caso de que pasen más de doce horas desde el último uso, el receptor será desconectado automáticamente.

Para arranque remoto con un nuevo mando es necesario rearmar el receptor remoto pulsando **RE-START RECEIVER** en el panel de control.

7.4 Sincronizar nuevos mandos.

- 1 Gire del **DIAL** de arranque a **ON**.
- 2 Presione una vez **RE-START RECEIVER** en el panel principal.
- 3 Mantenga presionado **RESET** en el panel principal hasta que se ilumine el **PILOT LAMP** en el panel.
- 4 Presione **START** en el mando de control remoto, **PILOT LAMP** hará un parpadeo en el generador. Entonces mantenga presionado el botón **RESET** hasta que **PILOT LAMP** se apague, esto significa que el mando ha sido correctamente sincronizado.

7.5 Reseteo del sistema remoto por completo.

Información: Solo si la función de arranque remoto no funciona o lo hace de forma anormal.

- 1 Gire del **DIAL** de arranque a **ON**.
- 2 Presionar **RE-START receiver**
- 3 Mantenga presionado **RESET** en el panel principal hasta que se ilumine el **PILOT LAMP** en el panel.
- 4 En el mando de control remoto pulse **STOP**, entonces **PILOT LAMP** hará un parpadeo y se borrarán la sincronización de todos los mandos.
- 5 Para volver a sincronizar un mando ejecute el punto 4 de capítulo 7.4.

NOTA: Solo dos mandos pueden estar sincronizados con el generador. Si en algún momento se requiere sincronizar nuevos mandos (por pérdida o daño de los anteriores), sería necesaria resetear los antiguos para poder sincronizar los nuevos.

8. Uso del generador y sus protecciones:

8.1 Advertencias eléctricas previas al uso.

⊘ **ADVERTENCIA:** Asegúrese de conectar la toma de Tierra, si tiene dudas consulte con su electricista.

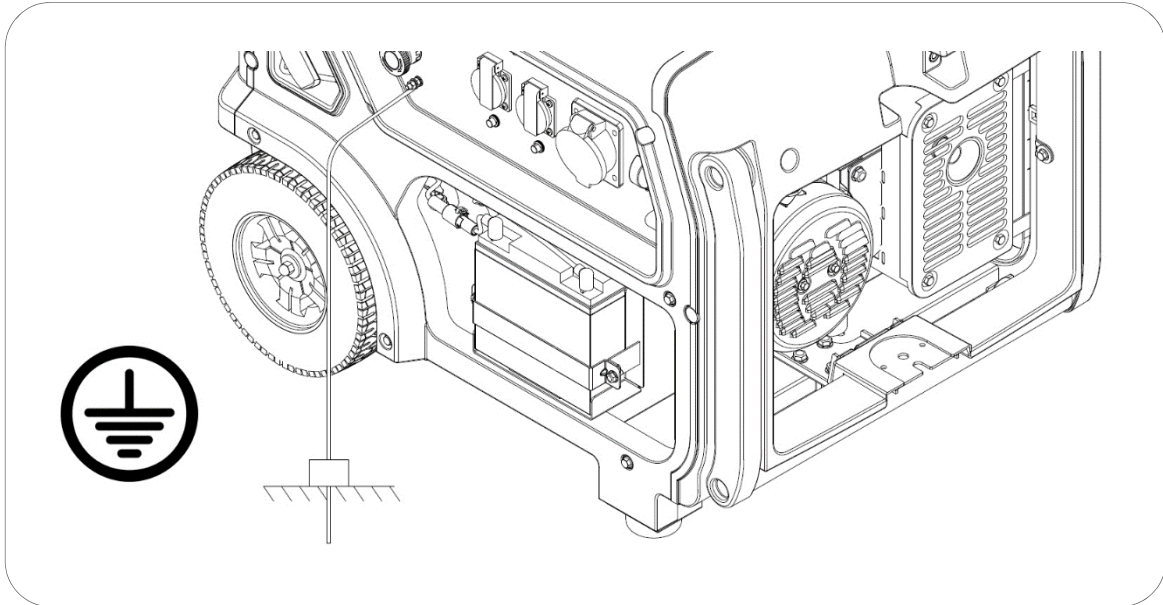

⊘ **ADVERTENCIA:** No conecte nunca la salida de la tensión del equipo a un edificio o vivienda (ni aun cuando haya un corte de luz). El retorno de la red principal chocaría con la tensión del generador y provocaría graves daños al equipo, o incluso un incendio.

⊘ **ADVERTENCIA:** No haga la conexión en paralelo con otros generadores, con el objetivo de sumar sus potencias, ambos resultarían dañados y con riesgo de incendio.

□ **NOTA:** Cuando se requiere un cable de extensión, asegúrese de usar un cable de buena calidad y de sección adecuada (consulte con su electricista).

- ✓ Longitud del cable de 60m: use cable mínimo de 2mm²
- ✓ Longitud de cable de 100m use cable mínimo de 2,5mm²

□ **NOTA:** Los aparatos que usan un “motor eléctrico” como compresores, bombas de agua, sierras...requieren hasta 3 veces más potencia para su arranque. Como ejemplo, una bomba de agua de 500W necesitaría de 1500W para su arranque.

La maquinaria electro portátil (taladro, cepilladoras, amoladoras...), así como algunos tipos de lámparas (vapor de mercurio/sodio, fluorescentes...) también tiene un consumo adicional en el inicio de su funcionamiento que puede ir de 1.5 a 2 veces más que su potencia marcada como nominal.

Los refrigeradores también pueden tener consumos adicionales especialmente elevados que puedan alcanzar 4 veces la potencia nominal o incluso más.

Por tanto, verifique que las cargas a conectar no superaran la potencia máxima del grupo según estas indicaciones.

8.2 Protección por sobrecarga

Su generador está equipado con disyuntores que cortaran la salida de corriente en caso de sobrecargas o cortocircuito. Según la figura inferior pueden ser de:

- **General (1):** Para proteger la salida máxima del generador.
- **Parciales (2):** Para proteger de una sobrecarga a un tomacorriente

En caso que un disyuntor pase a **OFF**, reármelo situándolo en **ON**. Si el disyuntor vuelve a pasar a **OFF** reduzca la carga ya que estará excediendo la potencia máxima admisible.

Los disyuntores **2** son tipo pulsador y se rearman mediante una pulsación. El disyuntor del tipo **1** es de palanca y se rearma subiendo la palanca hacia arriba.

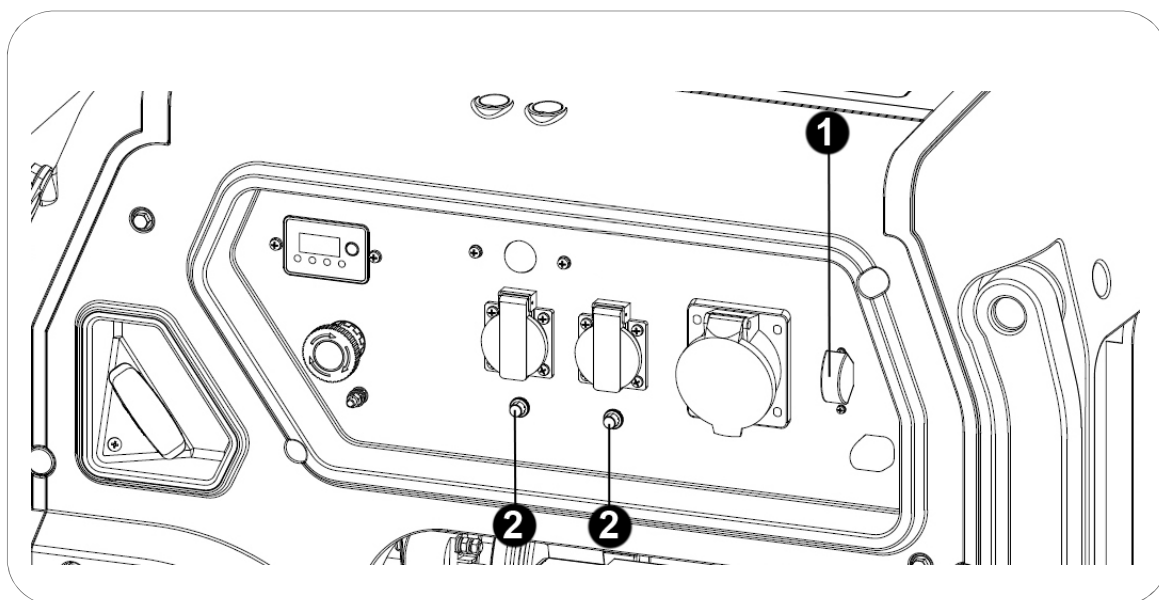

NOTA: Una vez verifique que el generador no puede con una carga o no la acepta, por favor no insista. Las continuas sobrecargas pueden afectar al grupo de forma negativa.

8.3 Protección diferencial (solo en versiones S)

Las versiones denominadas "S" incluyen además protección contra fuga de corriente gracias a un **diferencial de 30mA**. Esta seguridad puede detectar una fuga de corriente en el circuito (por ejemplo, una descarga al usuario), cortando la salida de tensión de forma instantánea.

En caso de salto, revisar todas las líneas de cableado, aislamientos de maquinaria, posibles contactos de las líneas con agua. Rearme el diferencial según la figura inferior solo cuando se haya revisado por completo la instalación.

⊘ ADVERTENCIA: para que el diferencial actúe correctamente, la toma de tierra debe estar conveniente conectada.

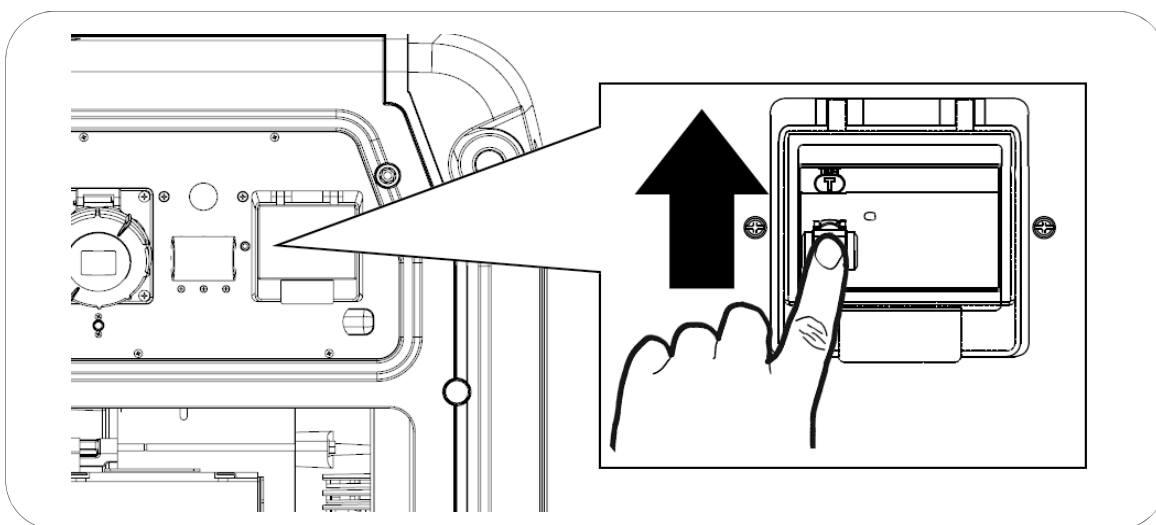

8.4 Tomacorrientes IP44 - IP67

Las versiones estándar incorporan tomacorrientes grado IP44. En las versiones denominadas "S" las tomas aumentan el grado de protección contra agua y sólidos hasta **IP67**, otorgando una mayor seguridad al usuario frente a una posible descarga causada por agua o humedad en la manipulación de los enchufes y tomacorrientes.

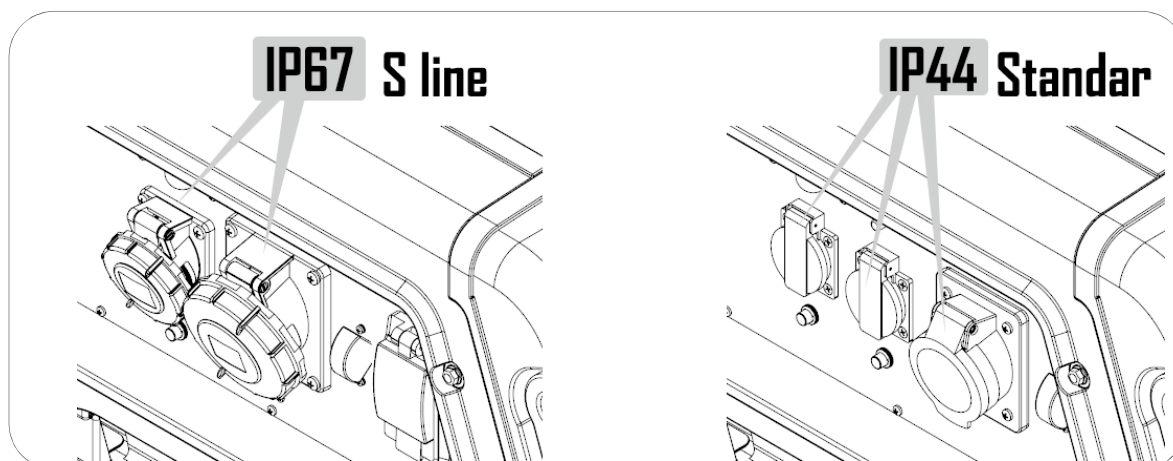

8.5 Accesorio torre de iluminación (opcional).

- 1 Instale la torre de luz sobre el generador según la figura:

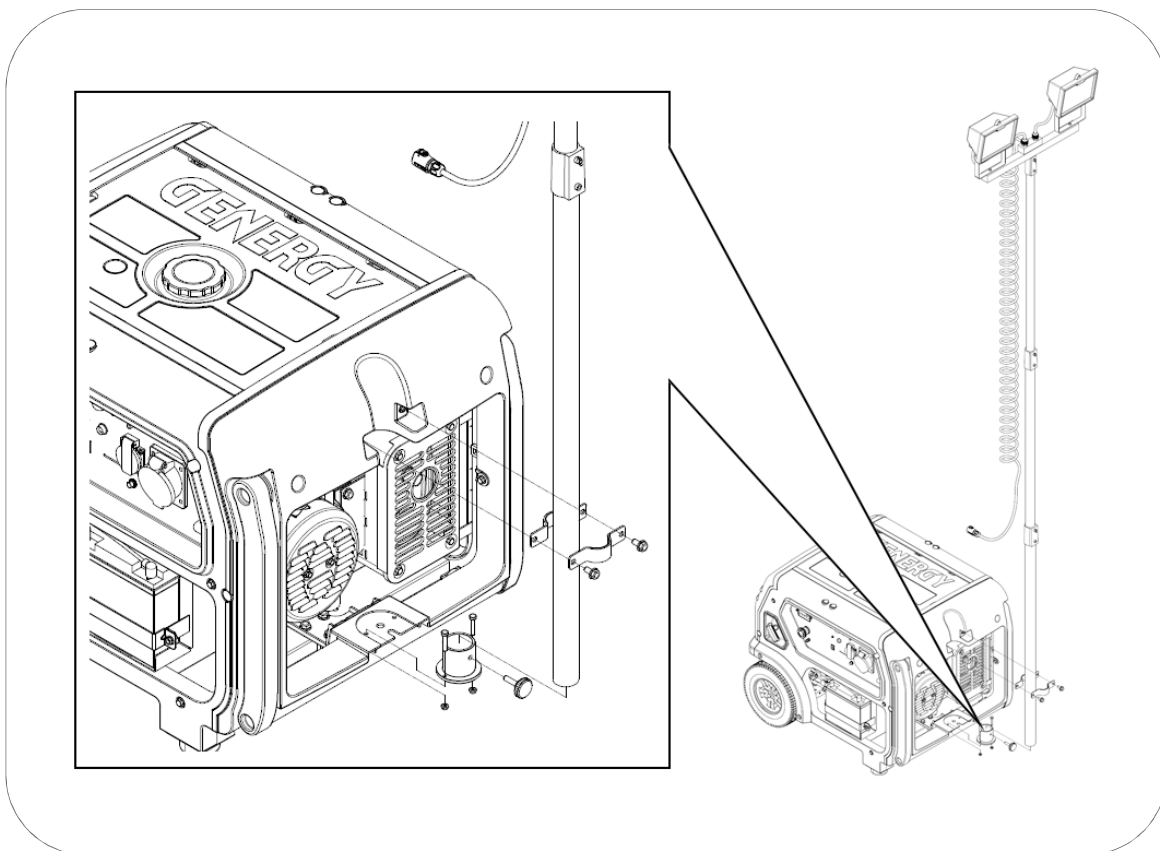

- 2 Conecte la línea de alimentación de la torre en el conector especial (1) del generador, según la siguiente figura:

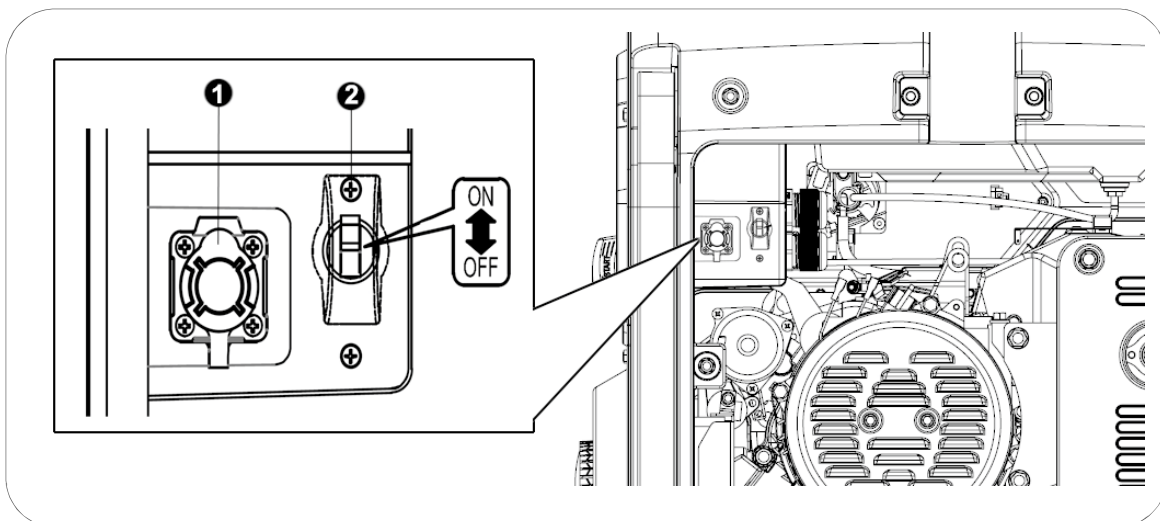

- 3 Suba el térmico de seguridad (2) a la posición **ON** para alimentar eléctricamente la torre.

8.6 Sistema de alerta de aceite.

El sistema de alerta de aceite está diseñado para evitar daños en el motor causados por una cantidad insuficiente de aceite en el cárter. Antes de que el nivel de aceite en el cárter del motor caiga por debajo de un límite de seguridad, el sistema de alerta de aceite apagará automáticamente el motor.

NOTA: La protección por falta de aceite debe ser considerada como una seguridad extrema. **Es responsabilidad única del usuario revisar el nivel de aceite antes de cada uso como se indica en el manual.** Es poco probable que esta seguridad *pueda* fallar, pero si lo hace, los daños en el motor serían muy importantes. **La responsabilidad única de la avería sería del cliente por falta de mantenimiento y la reparación sería excluida de la garantía.**

Recuerde que es una seguridad en caso de nivel crítico, no es un avisador de falta de aceite

IMPORTANTE: El sistema de alerta solo actúa por fallo de nivel, no puede proteger en casos como aceite inadecuado o si está en malas condiciones.

8.7 Iluminación automática del panel de control.

El generador cuenta con un sistema de iluminación automático mediante sensor de oscuridad y presencia.

El sistema acciona automáticamente la iluminación de los dos paneles de control en presencia de movimiento cercano y solo en condiciones de baja visibilidad o oscuridad.

Este sistema es muy útil, ya que permite al usuario —en oscuridad— identificar la posición del generador al acercarse a él, posteriormente ver todos los controles del panel para poder iniciar su arranque.

9. Mantenimiento:

El propósito del programa de mantenimiento es mantener el generador en buen estado de funcionamiento y alcanzar la máxima vida útil del equipo.

 **PELIGRO:** Detenga el motor antes de realizar cualquier mantenimiento. Si necesita arrancar el motor para alguna comprobación, asegúrese que el área esté bien ventilada. Los gases de escape contienen monóxido de carbono venenoso.

 **NOTA:** Utilice repuestos originales GENERGY o en su defecto componentes de calidad demostrada para el mantenimiento.

Programación de mantenimiento.

SERVICIO	PERIODOS DE MANTENIMIENTO
Aceite del motor	Revisar nivel antes de cada uso. El primer cambio de aceite tras 20 horas de rodaje. Sucesivos cambios de aceite cada 100 horas de uso.
Filtro de aire	Revisar y limpiar cada 50 horas. Reemplazar a las 250 horas como máximo, o antes si se observa deterioro.
Bujía	Limpiar y ajustar electrodo cada 50 horas. Reemplazar a las 250 horas o antes si se observa deterioro.
Filtro de la válvula de gasolina	Limpiar cada 300 horas o 1 año (lo que antes suceda)
Escobillas del alternador	Reemplazar cada 500 horas, o antes si el generador deja de producir electricidad o la misma es inestable.
Válvulas de motor*	Ajustar cada 500 horas*
Cámara de combustión*	Limpiar cada 500 horas*
Tanque de combustible*	Limpiar cada 500 horas*
Manguera de combustible*	Reemplazar cada dos años o antes si se observa algún deterioro*

 **NOTA:** Realice el mantenimiento con más frecuencia cuando el equipo se use en lugares con mucho polvo o muy altas temperaturas.

 **NOTA:** Los servicios marcados con asterisco deben ser realizados por un servicio GENERGY o un taller cualificado. Guarde comprobante de las operaciones realizadas por taller.

 **NOTA:** La falta de cumplimiento de los servicios de mantenimiento acortará la vida del generador y producirá averías que no serán cubiertas por la garantía. No se atenderá garantía si no se cumple con el plan de mantenimiento detallado, salvo que haya sido autorizado a saltarse un servicio por GENERGY o un servicio autorizado GENERGY.

9.1 Cambio de aceite.

- 1 Mantenga el motor en marcha por 5 o 10 minutos para que el aceite alcance algo de temperatura y disminuya su viscosidad (más líquido). De este modo será más fácil extraerlo por completo.
- 2 Coloque un recipiente adecuado bajo el orificio de drenaje de aceite para recoger el aceite usado.
- 3 Desenrosque el tornillo de drenaje de aceite girando en sentido inverso a las agujas del reloj, reserve el tornillo y su junta.

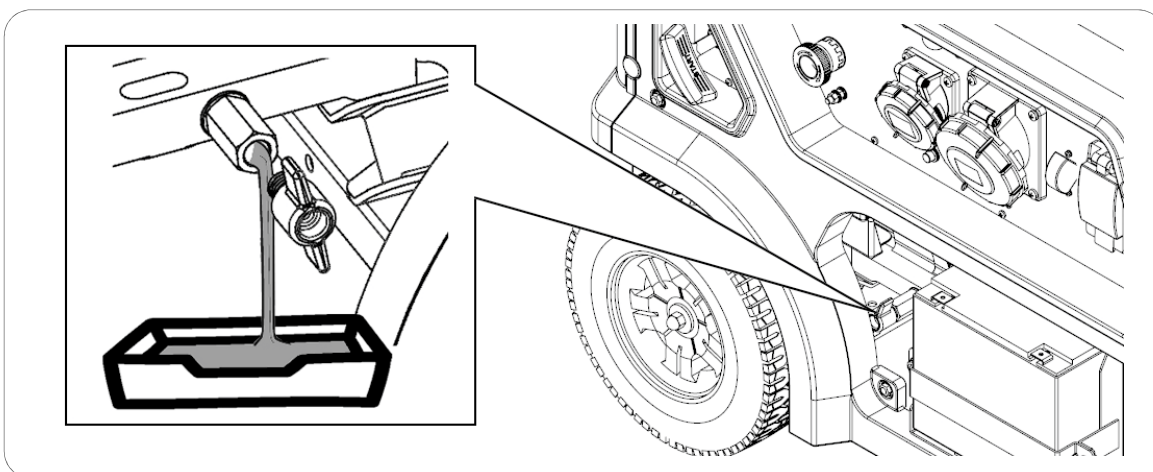

- 4 Suelte el tapón de llenado de aceite para que el motor tome aire y la expulsión del aceite sea más rápida.

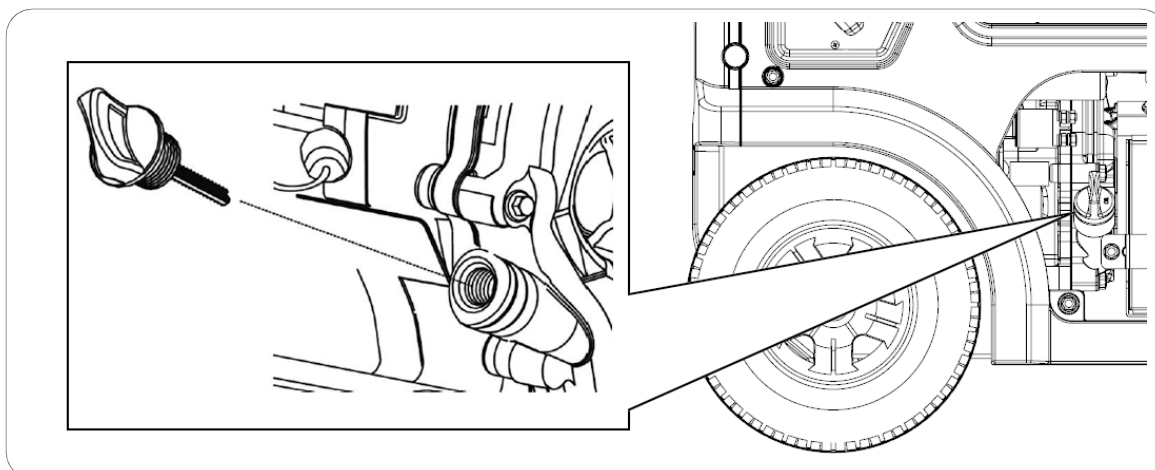

- 5 Haga girar el motor tirando suavemente de la cuerda de arranque para que caiga la mayor parte de aceite alojado en partes móviles del motor.
- 6 Una vez todo el aceite ha sido extraído, coloque de nuevo el tornillo de drenaje con su junta y limpie derrames de aceite si los hubiera.

- 7 Vuelva a llenar con el aceite recomendado hasta alcanzar el límite superior (H) sin sobrepasarlo. Para el tipo de aceite revise el punto 4.3 de este manual).

La capacidad del aceite orientativa hasta el nivel correcto según modelo es:

- Modelos inferiores a 4000W 0.6L
- Modelos superiores a 4000W 1.1L

Usar aceite de motor de 4 tiempos de buena calidad SAE10W30 o SAE10W40. Clasificación del aceite recomendado API "SJ" (USA) o ACEA "A3" (EUROPA) o bien más actuales (ver especificaciones del envase).

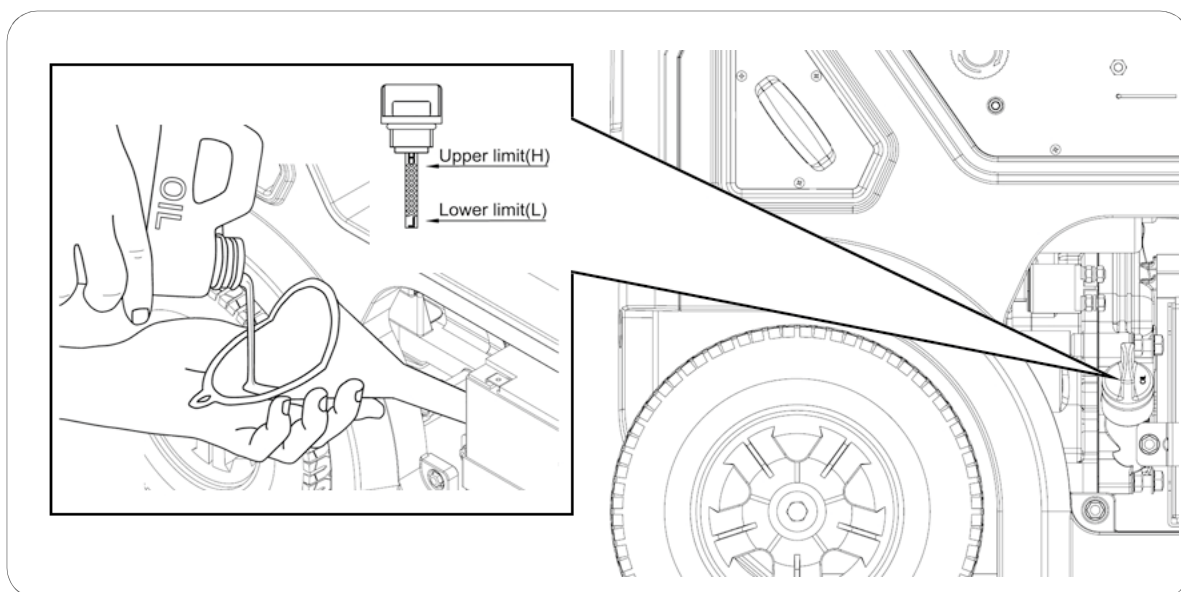

- 8 Vuelva a instalar el tapón de llenado de aceite

IMPORTANTE: Para cumplir con los requisitos medioambientales, el aceite usado se debe poner en un recipiente sellado y ser transportado a la estación de servicio para reciclar. No lo tire a la basura y no lo derrame en el suelo.

9.2 Mantenimiento del filtro de aire.

NOTA: Un filtro de aire sucio restringirá el flujo de aire en el carburador lo que provocará una incorrecta combustión que puede provocar serios problemas al motor. Limpie el filtro con regularidad según el plan de mantenimiento de este manual, y con más frecuencia en áreas con mucho polvo.

NOTA: Nunca haga funcionar el generador sin el filtro de aire, de lo contrario se traducirá en una rápida abrasión del motor.

ADVERTENCIA: No use gasolina o disolventes de bajo punto de ignición para la limpieza del filtro. Son inflamables y explosivos bajo ciertas condiciones.

1 Afloje y retire los clips de cierre de la cubierta del filtro de aire (1).

2 Abra la cubierta y extraiga el elemento filtrante (2).

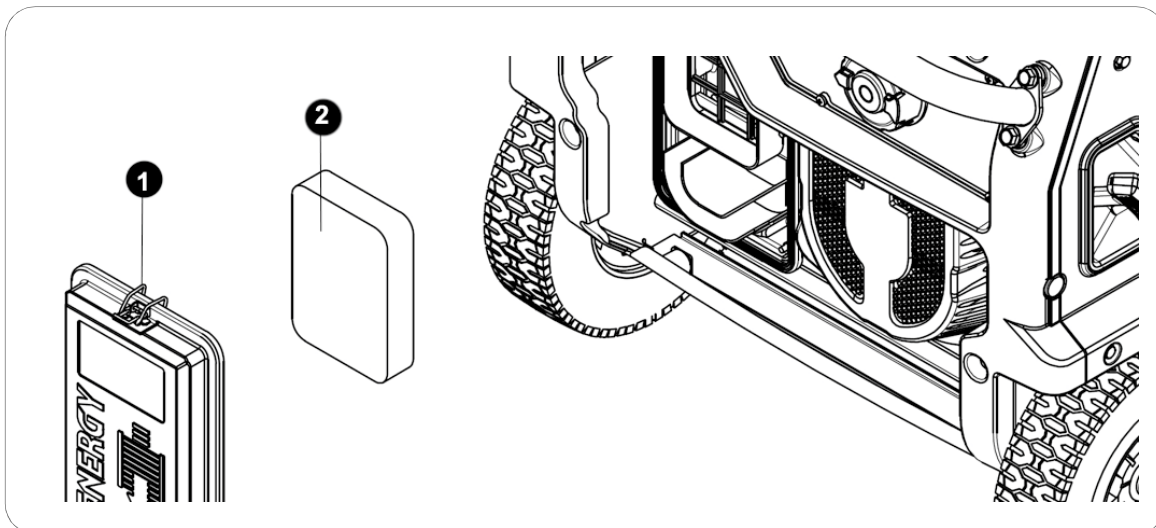

3 Limpie el filtro en una solución de jabón y agua (3), déjelo secar por completo.

4 Sumerja el filtro bien seco en aceite del mismo tipo que usa el motor del generador (4).

5 Escurra presionando con la mano el filtro de aire hasta que escurra todo el aceite (5)(si queda un exceso de aceite en el filtro podría producir humo en los gases del escape).

6 Una vez limpio y escurrido vuelva a instalar el elemento filtrante en la caja del filtro y ciérrela con el tornillo de cierre de la cubierta (6).

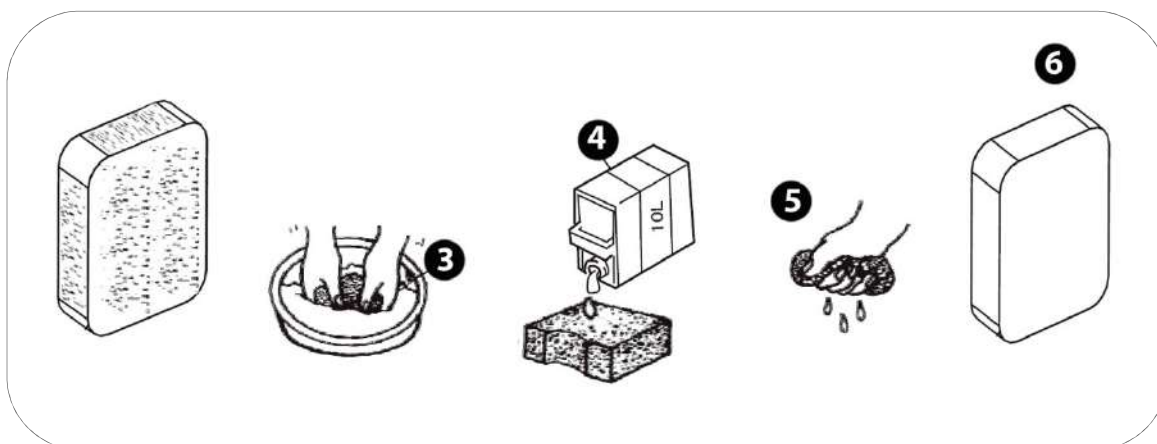

9.3 Mantenimiento de la bujía.

Recomendación bujías: **TORCH F6RTC**, **NGK BP7ES**, **BOSCH WR3C**.

- 1 Desconecte la pipeta o capuchón de la bujía tirando hacia afuera.
- 2 Con la ayuda de la llave de bujías extraiga la bujía desenroscándola del motor (gire en sentido contrario a las agujas del reloj).

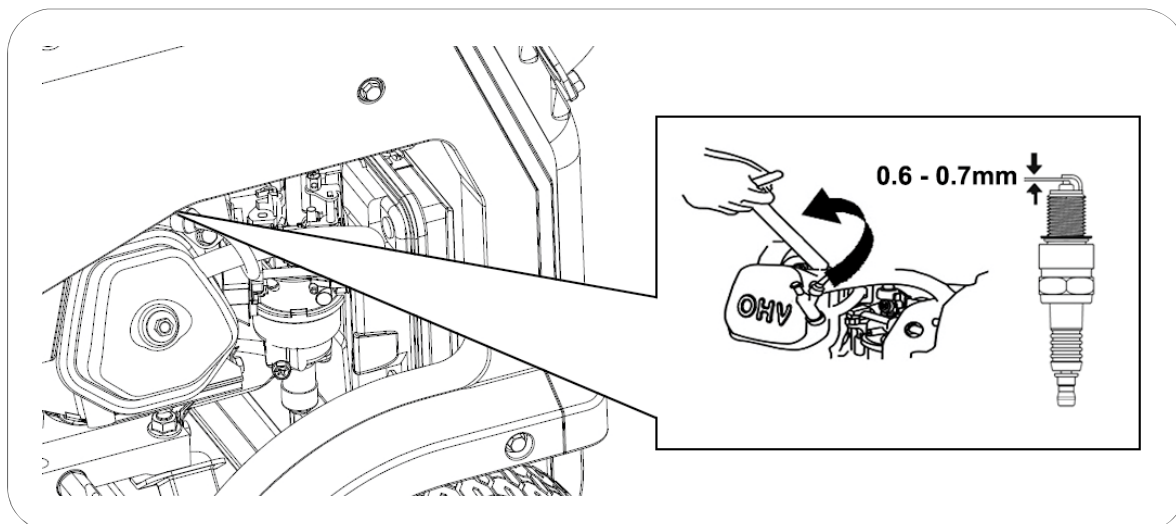

- 3 Inspeccione visualmente la bujía. Cambie a una nueva si su aislante está agrietado o astillado. Limpie con un cepillo de alambre fino el electrodo para limpiar los depósitos de suciedad.
- 4 Mida la distancia del electrodo con una galga. Valor normal 0,6 - 0,7 mm, Ajuste la abertura con cuidado si el valor no es correcto.
- 5 Vuelva a colocar con cuidado la bujía, iniciando el roscado con la mano para evitar que se dañen las roscas. Una vez roscada la bujía hasta el final de la rosca realice el apriete final:
 - Bujías nuevas 1/2 vuelta con la llave de bujías.
 - Las bujías usadas de 1/8 a 1/4 de vuelta con la llave bujías.
- 6 Vuelva a instalar la pipeta o capuchón de la bujía.

NOTA: La bujía debe estar firmemente apretada. Una bujía poco ajustada puede calentarse, incluso podrá dañar el motor. Del mismo modo un apriete excesivo puede dañar la bujía y peor aún la rosca de la culata del motor.

9.4 Mantenimiento de las escobillas del alternador.

Reemplazar cada 500 horas o si el generador no genera electricidad o esta es inestable.

- 1 Abrir la tapa del alternador.
- 2 Soltar el tornillo que fijan las escobillas y extraerlas.
- 3 Si hay un desgaste superior en los carbonillos, mal aspecto o rotura de los mismos reemplazar el conjunto de escobillas completo.

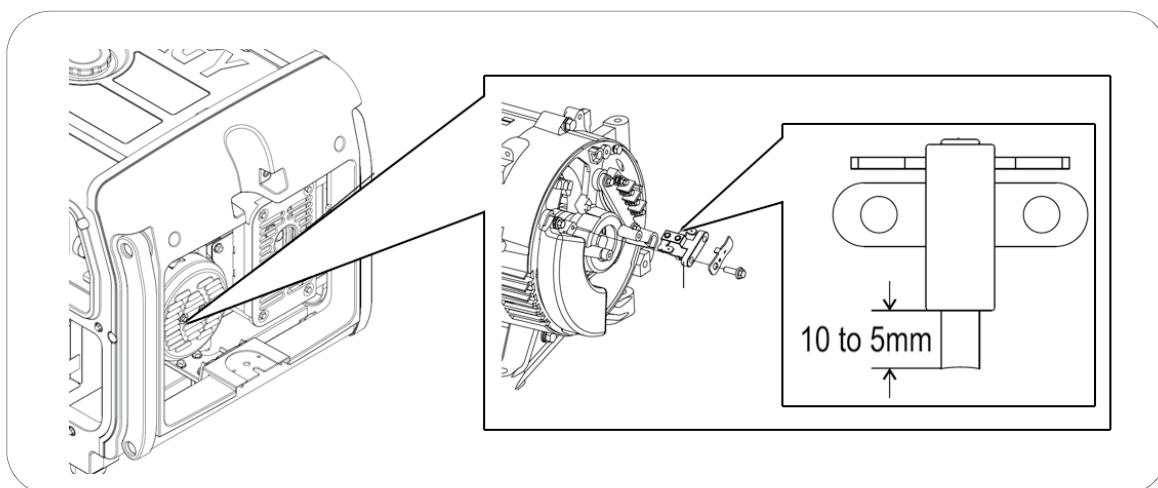

9.5 Modificación del carburador para funcionamiento a gran altitud

A grandes altitudes, la mezcla normal de aire-combustible del carburador será demasiado rica. Se reducirá el rendimiento y el consumo de combustible aumentará. Una mezcla muy rica, ensuciará también la bujía y dificultará el arranque.

Si el generador funciona siempre en la altitud por encima de los 1.000 metros, póngase en contacto con un servicio GNG autorizado para modificar el carburador (este servicio no es garantía por tanto sería presupuestado).

NOTA: Si el carburador ha sido modificado para funcionar a gran altitud, la mezcla de aire-combustible será demasiado pobre para funcionar a bajas altitudes. El funcionamiento a baja altura puede causar que el motor se sobrecaliente y se dañe seriamente. Sería necesario devolver el carburador a su estado original.

10. Transporte y almacenaje:

10.1 Transporte del generador.

Para evitar derrames de combustible durante el transporte mantenga siempre la válvula de combustible en cerrado y fije la máquina para que no pueda desplazarse.

 **NOTA:** Nunca ponga de lado o bocabajo la máquina para transportarla, manténgala en todo momento en su posición natural de trabajo.

 **PELIGRO:** Nunca utilice el generador dentro del vehículo de transporte. El generador debe utilizarse únicamente en buenas condiciones de ventilación.

 **PELIGRO:** No deje su vehículo estacionado al sol durante mucho tiempo con el generador en su interior. El aumento excesivo de temperatura podría evaporar la gasolina y formar un ambiente explosivo en el vehículo.

 **ADVERTENCIA:** No llene en exceso el tanque si se va a transportar el equipo.

 **PRECAUCION:** Vacíe el tanque de combustible, cuando el generador se traslade por carretera muy bacheada o campo a través.

10.2 Almacenaje del generador.

La gasolina pierde sus propiedades si está almacenada por mucho tiempo y deja residuos que pueden atascar los pasos del carburador dificultado o impidiendo el arranque tras un descanso temporal. Si vamos a dejar de usar el grupo temporalmente es necesario seguir algunas instrucciones.

Usos esporádicos al largo del año:

Puede encontrarse dificultad en el arranque si el generador se usa con poca frecuencia, para evitarlo asegúrese que el generador trabaja al menos 30 minutos al mes para que la gasolina de la línea de admisión se renueve.

Largos periodos de inactividad:

Largos periodos de inactividad (a partir de 6 meses) pueden ocasionar dificultad o impedir directamente el arranque, así como producir un ritmo de trabajo en el motor inestable. Para evitarlo:

- 1 Vacíe el tanque de combustible con la ayuda de una bomba manual, depositando la gasolina en un recipiente homologado.

NOTA: no use botellas de plástico normales, algunos plásticos de descomponen parcialmente en contacto con la gasolina y la contaminan, esta gasolina contaminada puede dañar un motor si es reutilizada en otro motor.

PELIGRO: La gasolina es explosiva e inflamable. Nunca fume o genere cualquier tipo de llama o chispa mientras este manipulando gasolina.



- 2 Añada estabilizadora de gasolina —según las indicaciones del fabricante— en una garrafa con un par de litros de gasolina.
- 3 Ponga estos dos litros de gasolina tratada en el tanque del generador. Arranque el generador y deje el motor funcionando por unos minutos para que la gasolina tratada recircule por el circuito de admisión.
- 4 Después apague el motor girando el dial a **OFF**. Una vez parado gire de nuevo el DIAL a **"RUN"** (**"ON"** en la versión RC). De este modo la válvula de gasolina esta abierta.
- 5 Con un destornillador afloje el tornillo de drenaje del carburador y deje escurrir la gasolina sobrante por completo.

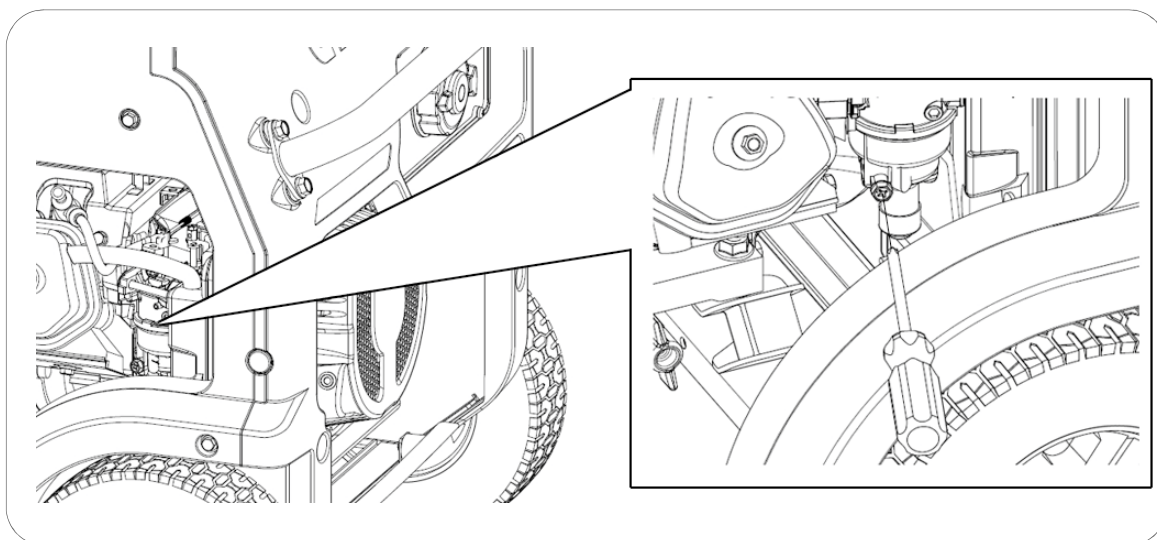

- 6 Una vez drenada cierre el drenaje del carburador con su tornillo y gire DIAL a **OFF**
- 7 Reemplace el aceite del motor. Es mejor que el motor repose con un aceite en buen estado.

- 8 Retire el capuchón de la bujía, y la bujía. Vierta en el cilindro —a través del orificio de la bujía— una cucharadita de aceite de motor limpio (10 ~ 20 ml). Tire de la maneta de arranque suavemente, esto hará girar el motor y distribuirá el aceite. Posteriormente vuelva a instalar la bujía.
- 9 Tire de la cuerda de arranque lentamente hasta sentir resistencia. En este punto, el pistón está subiendo en su carrera de compresión y las válvulas de admisión y escape están cerradas. En esta posición no puede entrar humedad en el motor lo que se proporciona una defensa contra la corrosión interna.
- 10 Cubra el generador con una funda y almacene en un lugar estable, limpio, seco, lejos de humedades y luz directa del sol.

Variable sin necesidad de hacer la drenaje del carburador: Si no es práctico vaciar por completo el tanque de combustible también puede optarse por dejarlo completamente lleno de gasolina con el tratamiento del estabilizador. Tras poner el estabilizador arranque el motor por 10 minutos para que recircule la gasolina tratada hasta el motor. Cierre la válvula y mantenga el motor en funcionamiento hasta que se detenga por falta de combustible.

NOTA: Revise el periodo máximo de resistencia de la gasolina con el estabilizador. Pasado este plazo habría que reemplazar toda la gasolina.

NOTA: Mantenga completamente lleno el tanque. Cuanta menor cantidad de aire haya en contacto con la gasolina más lenta será la descomposición de la gasolina.

NOTA: Sugerimos el uso de marcas reconocidas para el estabilizador, el uso de un aditivo inapropiado, equivocado o de dudosa calidad pueden generar fallos o averías que estarán totalmente excluidas de la garantía.

NOTA: El uso de gasolinas en mal estado o pasadas puede generar fallos y averías en el generador. Este tipo de daños derivados del estado del combustible están totalmente excluidos de la garantía.

NOTA: El estabilizador prolonga el óptimo estado de la gasolina de forma temporal. Una vez vencido el plazo indicado por el fabricante, la gasolina no podrá utilizarse.

11. Solución de problemas:

- Si el motor no se puede arrancar.

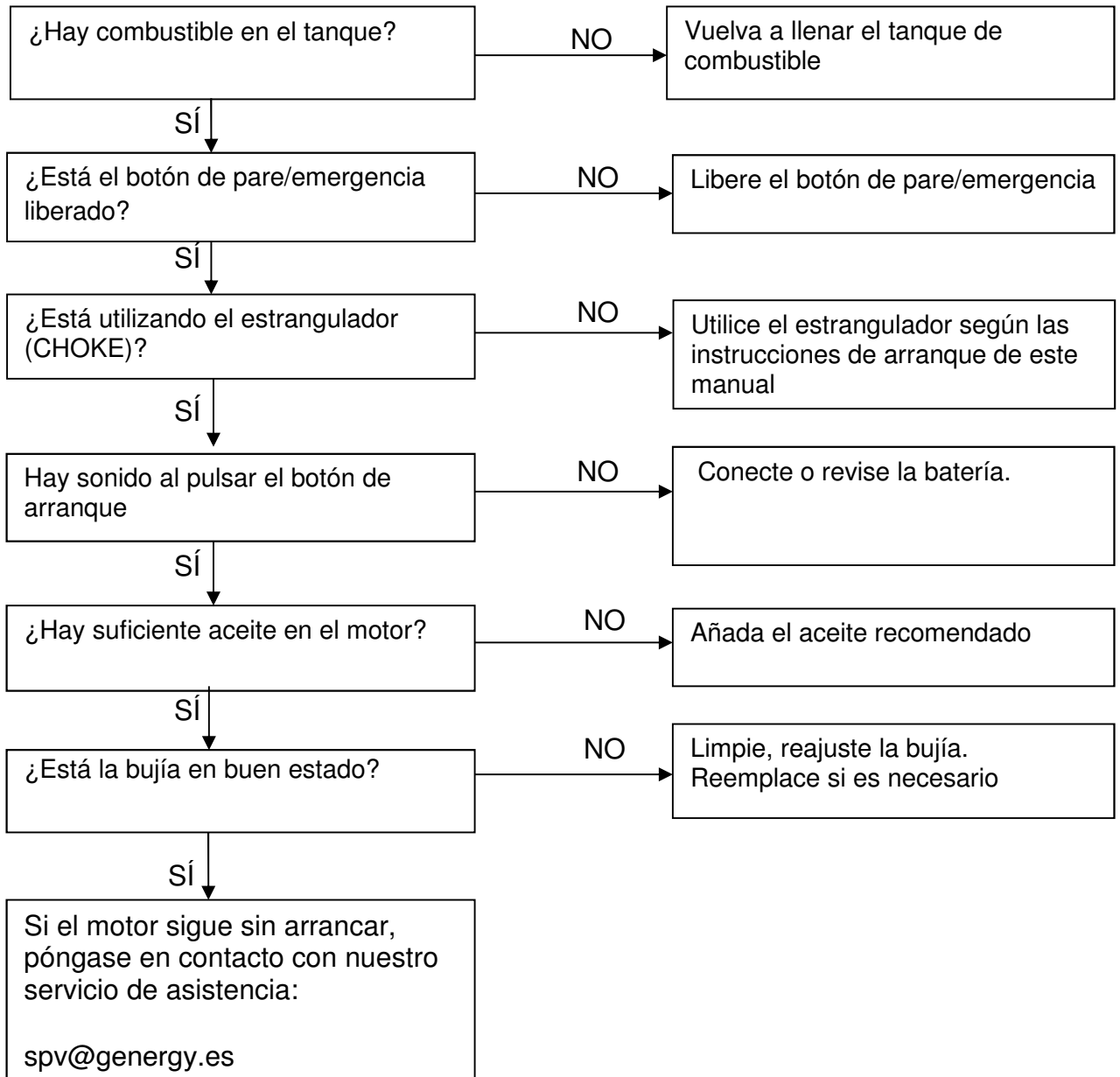

- Los equipos 230V conectados no funcionan:

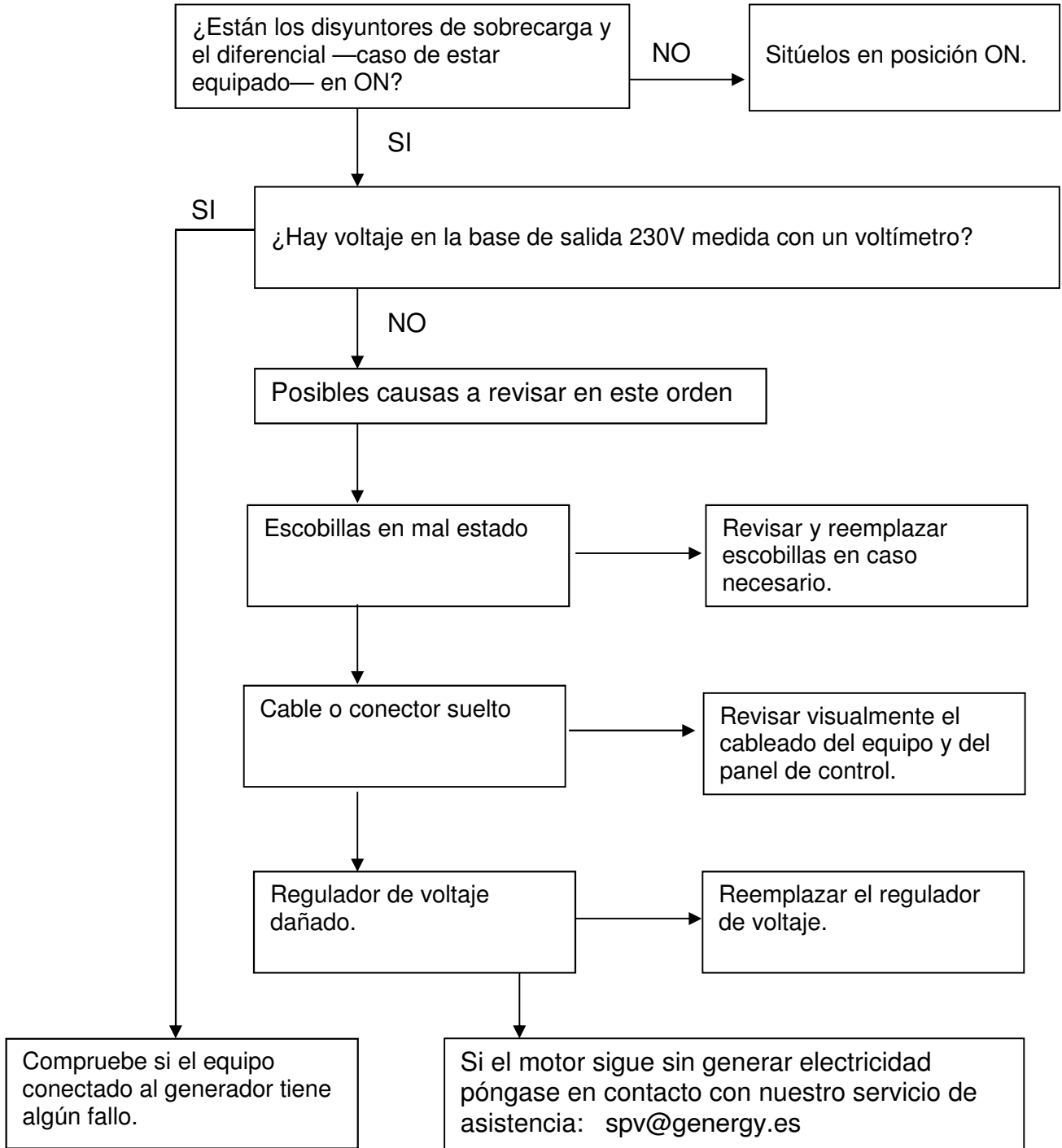

12. Información técnica:

MODELO	EZCARAY – EZCARAY S
Sistema de estabilización de Voltaje —Voltaje—Frecuencia	Electronica SVR – 230V – 50HZ
AC 230V Máxima (S2 5min)	5500W
AC 230V Nominal (COP)	5000W
AC 400V Máxima (S 25min)	-
AC 400V Nominal (COP)	-
Tipo por su número de fases	Monofasico
Factor de potencia	1
Modelo motor	SGE389PRO
Cilindrada	389CC
Tipo de motor	Gasolina, 4 tiempos OHV refrigerado por aire
Nivel de presión acústica media 7mts LpA (Ralenti-nominal)	70dB – 76dB
Nivel de potencia acústica garantizada LwA	97dB
Tipo de arranque	Electrico
Capacidad tanque combustible	28L
Consumo hora 25% 50% 75% carga	1.5 L/H — 1.8 L/H — 2.3 L/H
Autonomía al 25% 50% 75% carga	18.6 H —15.5 H — 12.1H
Capacidad y grado de aceite	1.1L — SAE10W40
Nivel de aislamiento	F
Clase según calidad aislamiento	A
Clase según rendimiento	G1
Estándar	ISO 8528-13:2016
Kit de transporte	Integrado con ruedas de 10”
Dimensiones	859 x 667 x 664mm
Peso	107kg

MODELO	BAQUEIRA – BAQUEIRA S
Sistema de estabilización de Voltaje —Voltaje—Frecuencia	Electronica SVR – 230V – 50HZ
AC 230V Máxima (S2 5min)	7000W
AC 230V Nominal (COP)	6500W
AC 400V Máxima (S 25min)	-
AC 400V Nominal (COP)	-
Tipo por su número de fases	Monofasico
Factor de potencia	1
Modelo motor	SGB440PRO
Cilindrada	439CC
Tipo de motor	Gasolina, 4 tiempos OHV refrigerado por aire
Nivel de presión acústica media 7mts LpA (Ralenti-nominal)	70dB – 77dB
Nivel de potencia acústica garantizada LwA	97dB
Tipo de arranque	Electrico
Capacidad tanque combustible	28L
Consumo hora 25% 50% 75% carga	1.9 L/H — 2.6 L/H — 3.2 L/H
Autonomía al 25% 50% 75% carga	14.7 H — 10.7 H — 8.75H
Capacidad y grado de aceite	1.1L — SAE10W40
Nivel de aislamiento	F
Clase según calidad aislamiento	A
Clase según rendimiento	G1
Estándar	ISO 8528-13:2016
Kit de transporte	Integrado con ruedas de 10”
Dimensiones	859 x 667 x 664mm
Peso	110,5kg

MODELO	BAQUEIRA RC
Sistema de estabilización de Voltaje —Voltaje—Frecuencia	Electronica SVR – 230V – 50HZ
AC 230V Máxima (S2 5min)	7000W
AC 230V Nominal (COP)	6500W
AC 400V Máxima (S 25min)	-
AC 400V Nominal (COP)	-
Tipo por su número de fases	Monofasico
Factor de potencia	1
Modelo motor	SGB440PRO
Cilindrada	439CC
Tipo de motor	Gasolina, 4 tiempos OHV refrigerado por aire
Nivel de presión acústica media 7mts LpA (Ralenti-nominal)	70dB – 77dB
Nivel de potencia acústica garantizada LwA	97dB
Tipo de arranque	Electrico y por control remoto inalambrico.
Capacidad tanque combustible	28L
Consumo hora 25% 50% 75% carga	1.9 L/H — 2.6 L/H — 3.2 L/H
Autonomía al 25% 50% 75% carga	14.7 H — 10.7 H — 8.75H
Capacidad y grado de aceite	1.1L — SAE10W40
Nivel de aislamiento	F
Clase según calidad aislamiento	A
Clase según rendimiento	G1
Estándar	ISO 8528-13:2016
Kit de transporte	Integrado con ruedas de 10"
Dimensiones	859 x 667 x 664mm
Peso	111,5kg

MODELO	FORMIGAL – FORMIGAL S
Sistema de estabilización de Voltaje —Voltaje—Frecuencia	Electronica SVR – 230V – 50HZ
AC 230V Máxima (S2 5min)	6500W
AC 230V Nominal (COP)	6000W
AC 400V Máxima (S 25min)	7000W (8.8kVA)
AC 400V Nominal (COP)	6500W (8.1kVA)
Tipo por su número de fases	Doble voltaje.
Factor de potencia	0.8
Modelo motor	SGB440PRO
Cilindrada	439CC
Tipo de motor	Gasolina, 4 tiempos OHV refrigerado por aire
Nivel de presión acústica media 7mts LpA (Ralenti-nominal)	70dB – 77dB
Nivel de potencia acústica garantizada LwA	97dB
Tipo de arranque	Electrico
Capacidad tanque combustible	28L
Consumo hora 25% 50% 75% carga	1.9 L/H — 2.6 L/H — 3.2 L/H
Autonomía al 25% 50% 75% carga	14.7 H — 10.7 H — 8.75H
Capacidad y grado de aceite	1.1L — SAE10W40
Nivel de aislamiento	F
Clase según calidad aislamiento	A
Clase según rendimiento	G1
Estándar	ISO 8528-13:2016
Kit de transporte	Integrado con ruedas de 10"
Dimensiones	859 x 667 x 664mm
Peso	112,5kg

Mediciones de los niveles de ruido:

- ✓ El nivel sonoro a 7mts es la media aritmética de nivel de sonido (lpA) obtenido en cuatro direcciones y a 7 metros de distancia del generador.

NOTA: El nivel de ruido puede variar notablemente en diferentes entornos.

Norma armonizada usada:

- ✓ ISO8528-13:2016: Grupos electrogéneos accionados por motor de combustión

Directivas CE aplicables:

2006/42/EC:	Directiva de maquinaria
EU/2016/1628:	Emisiones de máquinas movidas por motor
2014/30/EU:	Compatibilidad electromagnética
2014/35/EU:	Directiva bajo voltaje
2000/14/EC (amended 2005/88/EC):	Directiva de emisiones sonoras

13. Información de la garantía:

Su máquina dispone de la siguiente garantía:

- ✓ 2 años para maquinas facturadas a consumidores (particulares).
- ✓ 1 año para maquinas facturadas a empresas, sociedades, cooperativas, autónomos y cualquier otro carácter legal diferente al de consumidor particular.

El periodo de garantía se rige únicamente por la factura y el carácter legal del facturado, no se tomará en ningún caso como referencia el destino o uso que se esté dando al producto.

La garantía cubre cualquier defecto que pueda tener la máquina durante periodo de garantía, siempre que el mantenimiento y cuidados de la maquina hayan sido adecuados. La garantía cubrirá todos los repuestos necesarios, así como la mano de obra.

La garantía no cubre ningún consumible (filtros, pilas, baterías, bujías), ni operaciones de mantenimiento preventivo. Tampoco el desgaste lógico que sufran las piezas por fatiga.

THANK YOU for purchasing a gasoline generator of **GENERGY**.

- Copyright of this manual belongs to our company, Stock Garden Group.
- Reproduction, transference and distribution of any content of the manual is forbidden without written authorization from the Stock Garden Group.
- “GENERGY” and “”, respectively, are registered trademark and logo of GENERGY products, property of Stock Garden Group.
- The Stock Garden Group reserves the right of changing its products with the GENERGY brand, as well as its manuals, without previous consent.
- This manual must be used as part of the generator. If you resell the generator, the manual must be delivered with the generator.
- This manual explains the correct form of operating the generator. Please, read it carefully before using the generator. Correct and safe operation will ensure your safety and extend the life cycle of the generator.
- Continuously, Stock Garden Group is innovating in the development of its GENERGY products through its design and quality. Despite this being the most updated version of the manual, there is the possibility of detection of slight differences between its contents and the products.
- Contact your GENERGY distributor in case of any questions or doubts.





Manual contents:

1. Safety information:	45
1.1 Summary of the most important hazards during the usage.	45
2. Location of safety and usage labels:	46
3. Identification of components:	48
4. Checks before use:	50
4.1 Remove the transport safety plates.	50
4.2 Battery connections (models with electric start).	50
4.3 Oil filling and checking.	51
4.4 Refueling and checking.	52
5. The engine starting:	53
5.1 The electrical starting (Except BAQUEIRA RC)	53
5.2 The manual starting (Except BAQUEIRA RC).....	55
5.3 The electrical starting on the BAQUEIRA RC model.....	57
5.4 The manual starting on the BAQUEIRA RC model	59
6. Generator shutdown:	61
6.1 Stop in case of emergency.	61
6.2 Normal stop	61
7. The remote control (BAQUEIRA RC):	62
7.1 The starting with remote control.....	62
7.2 The shutdown with remote control	63
7.3 GENERGY SLEEP function.....	64
7.4 Synchronize new remote control device.....	64
7.5 Restart the remote control system completely.	64
8. The generator and its protections:	65
8.1 Electrical warnings before use.	65
8.2 Overload protection.	66
8.3 Differential protection (for S versions only).	67
8.4 Electrical sockets with IP44 - IP67 protection.....	67
8.5 Lighting tower (optional).....	68
8.6 Alarm system due to lack of oil.	69
8.7 Automatic lighting system of the control panel.....	69
9. Maintenance:	70
9.1 Oil change.	71
9.2 Air filter maintenance.	72
9.3 Spark plug maintenance.	74
9.4 Alternator brushes maintenance.	75
9.5 Carburettor modification for high altitude running.....	75
10. Transport and storage:	76
10.1 Generator transport.	76
10.2 Generator storage.....	76
11. Problem solving:	79
12. Technical information:	81
13. Warranty information:	83
14. EC Declaration of Conformity	126
15. After Sales service	End of the manual

1. Safety information:

The safety is very important. Throughout the manual you will find important safety messages. Read, understand and comply with these messages to ensure that the use of the generator is completely safe.

We divide safety messages in 4 different types, according to the gravity of their consequences (if they are not fulfilled).

 DANGER	An imminently dangerous situation that will cause serious or fatal injuries , if it is not avoid.
 WARNING	A potentially dangerous situation that can cause serious or fatal injuries , if it is not avoid.
 CAUTION	A potentially dangerous situation that can cause mild or moderate injuries , if it is not avoid.
 NOTE	A situation that can cause material damage , if it is not avoid.

1.1 Summary of the most important hazards during the usage.

Before using the generator, you must read and understand the entire manual!



Using the generator without being properly informed of its operation and safety standards will result in hazards to the user and the plant. Do not allow anyone to use the generator without being qualified to do it.

Gasoline is explosive and flammable!



Do not refuel while the generator is running.
Do not refuel if you are smoking or if there is a flame near.
Clean gasoline spillages.
Before refueling, first let the generator cool down.
Always use containers approved for gasoline.
Do not use the generator in potentially explosive environments, gas installations or similar. Always consult the safety department.

Engine emissions contain poisonous carbon monoxide gas!



Never use the generator inside your house, garage, tunnel, warehouse, cellar or any other place without ventilation.
Do not use the generator near windows or doors where emitted gases may enter inside.
The exhaust pipe expels poisonous carbon monoxide gas from the generator. This gas is very dangerous and cannot be seen or smelled.

Attention to electrical hazards!



Do not operate the generator with wet hands.
Do not expose the generator to rain, humidity or snow.
Always check the condition of the wires and electrical connections. Also, confirm the good condition of the equipment to connect.
Grounding the generator.

2. Location of safety and usage labels:

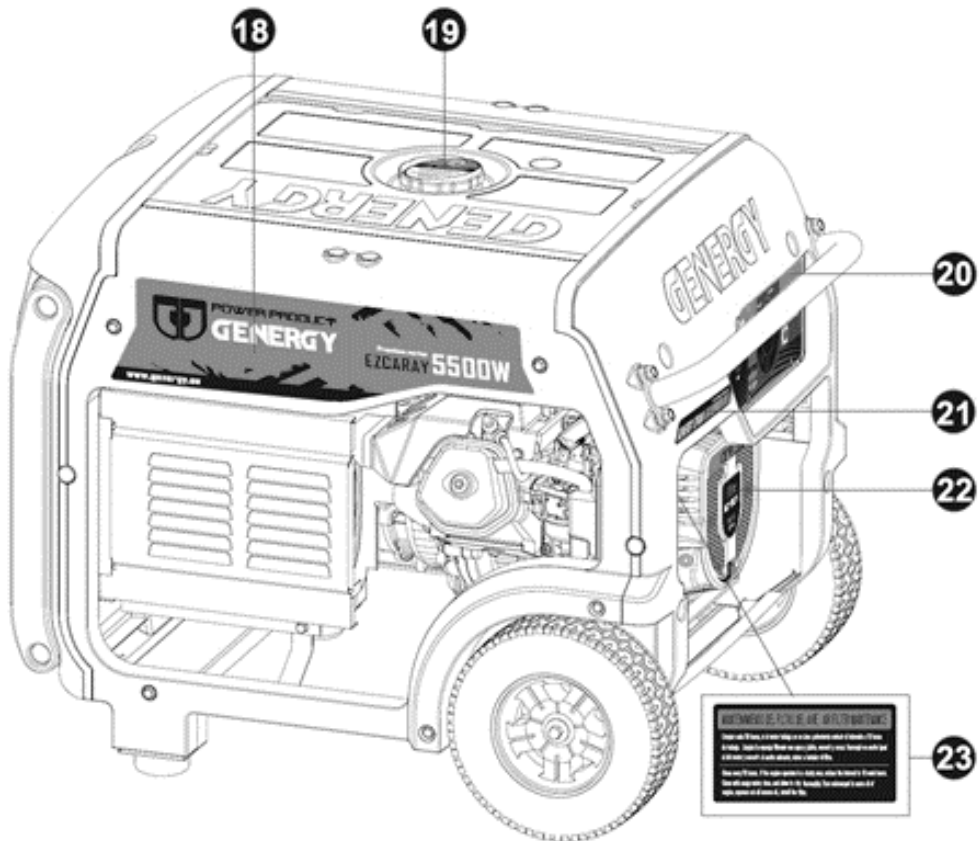
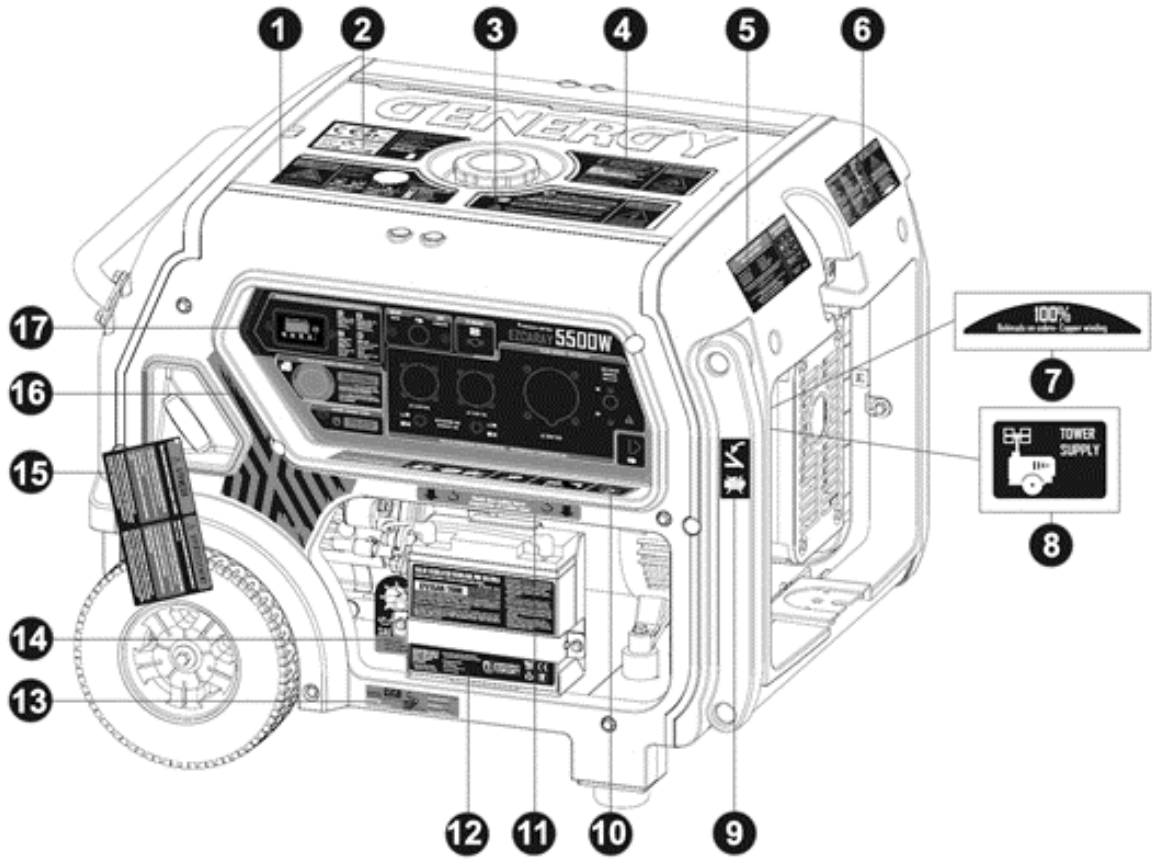

1	Hazards 1 (Carbon monoxide)
2	CE – Noise levels
3	Hazards 2 (Electrical risk)
4	Hazards 3 (Fire risk)
5	After sales
6	Hazards 4 (High temperature risk) - Specifications
7	Winding information
8	Lighting tower connection
9	Hazards 5 (injury risk to the user)
10	Inductive equipment information
11	Winches information
12	Battery information
13	Engine oil information
14	Warning of engine without oil
15	Before use information
16	Decorative label
17	Label of control panel
18	Label of brand and model
19	Hazards 6 (Fire risk)
20	Label of start control panel
21	Brand label
22	Motor model screen printing
23	Air filter information

3. Identification of components:

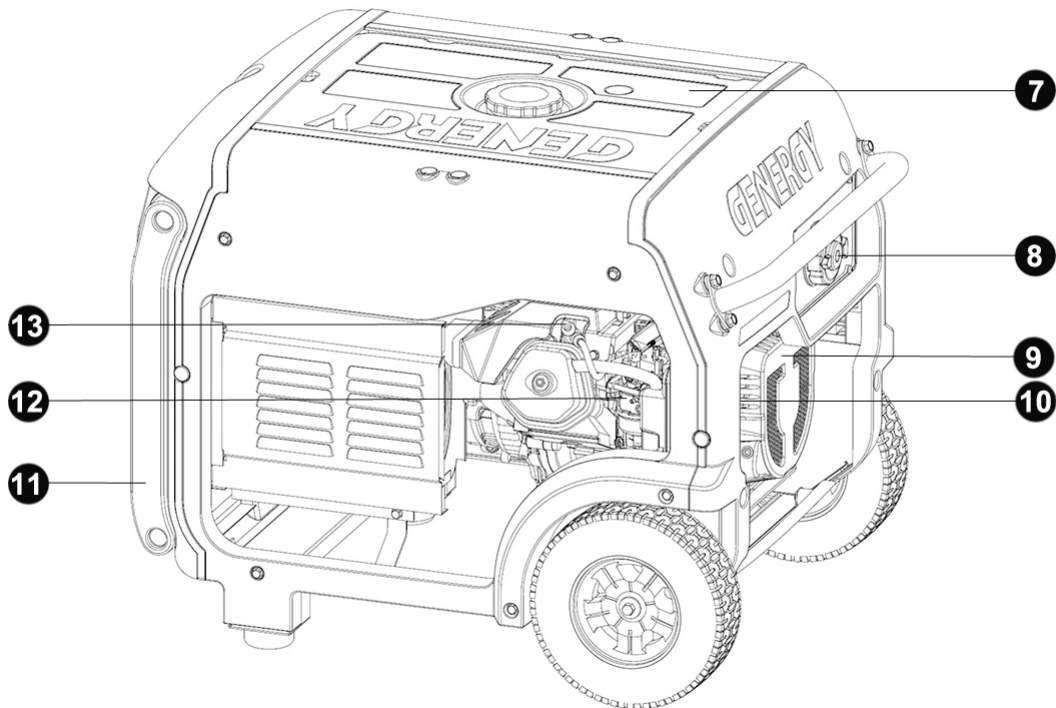
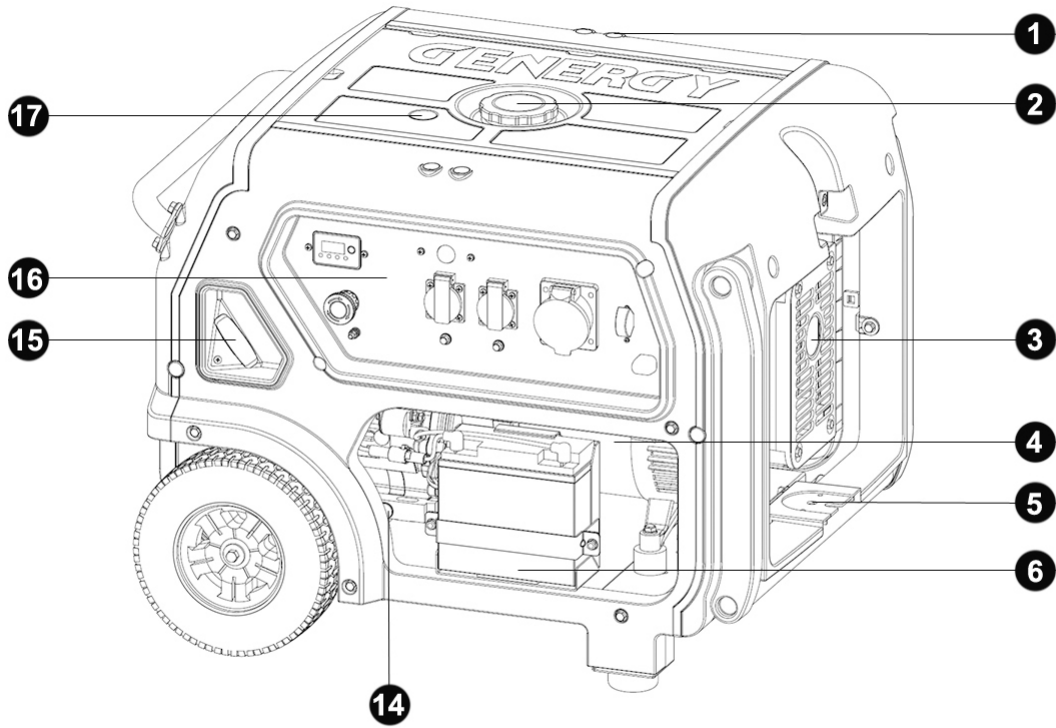

1	Eye bolt holes for lifting
2	Fuel tank cap
3	Exhaust pipe
4	Alternator AC230V
5	Lighting tower support
6	Battery
7	Fuel tank
8	Start control panel
9	GENERGY thermal engine
10	Air filter
11	Transport handle
12	Carburetor
13	Spark plug cap
14	Engine oil hole for draining or refueling
15	Recoil handle
16	Main control panel
17	Fuel gauge

4. Checks before use:

4.1 Remove the transport safety plates.

In order to protect the generator from possible sudden movements or strokes during transport, the engine is fixed to the structure with two angled plates.

Before the starting of generator, remove these angled plates. Thus, the rubber silent blocks can ensure the correct vibration of the motor (see the figure below).

NOTE: if the plates are not removed, the generator can have significant damages due to the rigidity and the lack of vibration during the running. This kind of damage is not covered by the warranty.

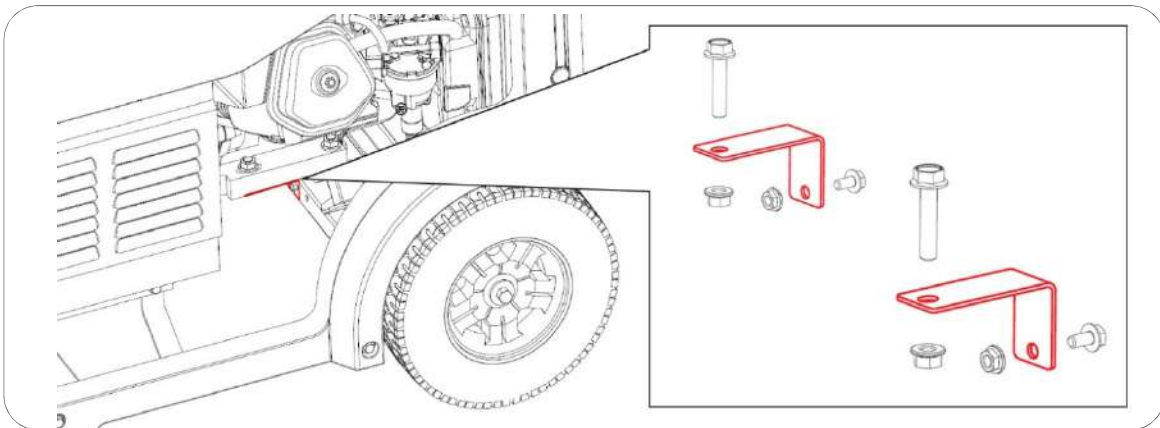

4.2 Battery connections (models with electric start).

- 1 On the main control panel, press the emergency stop button.
- 2 Find the battery connection cables and connect, pressing the connector until you feel a “click”, according to the figure below.

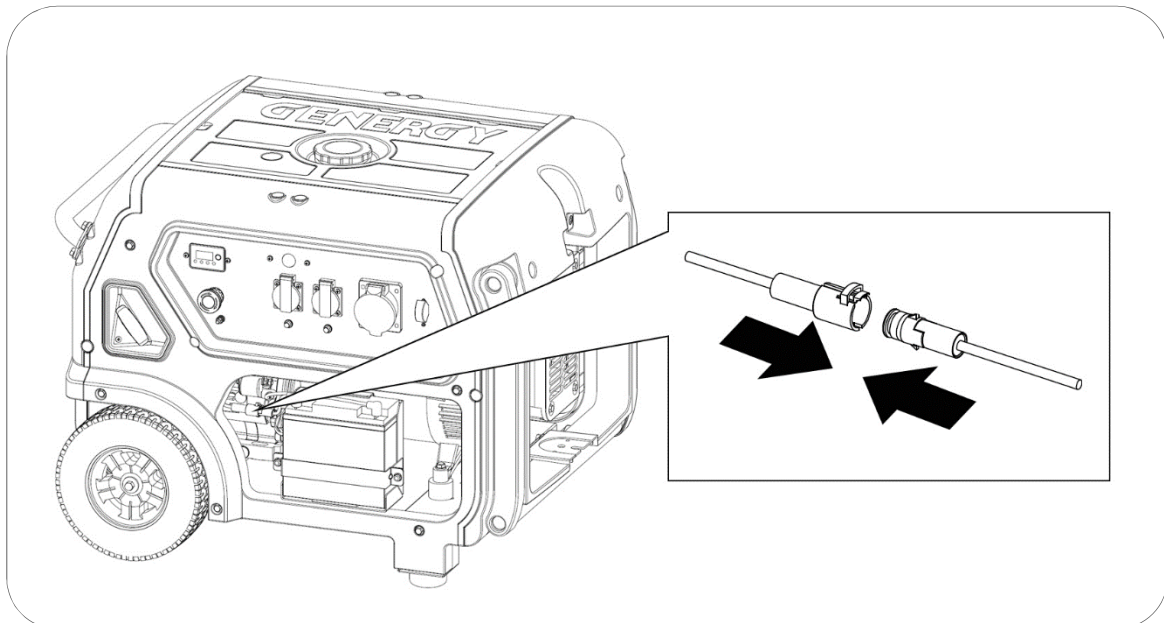

4.3 Oil filling and checking.

NOTE: The generator is delivered without oil. **Do not attempt to start the generator without adding oil in the engine first!**

The generator has to be on a perfectly flat surface and levelled, to avoid an error in the oil level reading.

Remove the cap with oil level and put the oil into the engine through the hole, until reach (without exceeding) the upper limit (H) of the level (see the figure below).

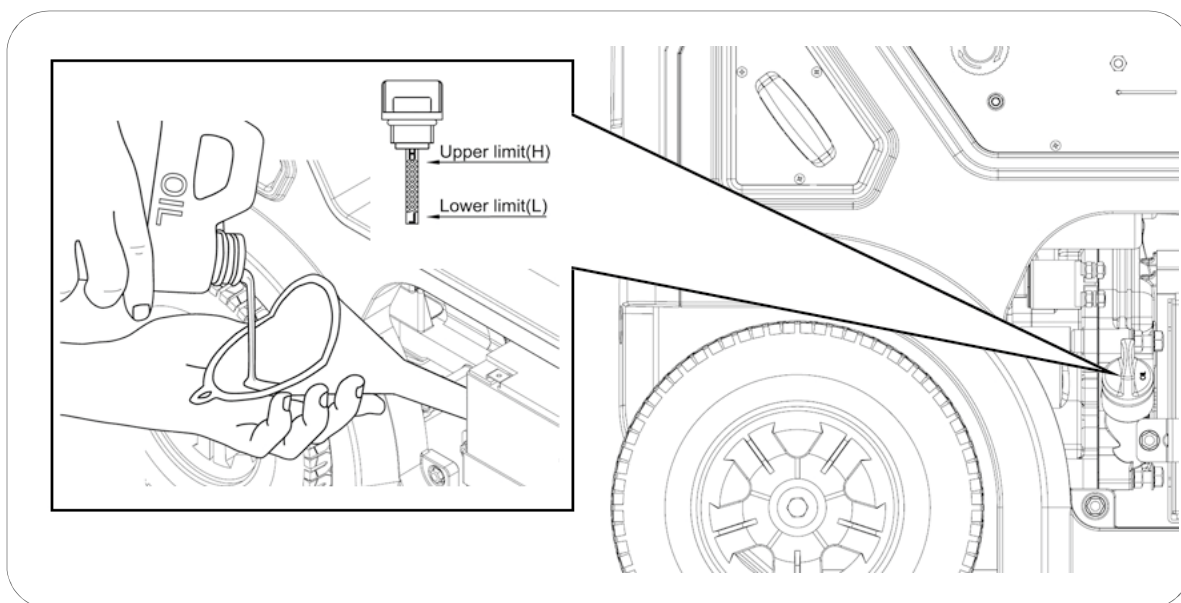

The estimated amount of oil to reach a correct level, per model is the following:

- Models less than 4000W 0.6L
- Models greater than 4000W 1.1L

Use good quality four-stroke engine oil SAE10W30 or SAE10W40. Recommended oil classification must be API "SJ" (USA) or ACEA "A3" (EUROPA) or more updated (See container specifications).

NOTE: The engine may consume a bit of oil during its running. Therefore, before each usage, always check oil level and refill if necessary.

NOTE: Never use oils that are old, dirty, in poor condition or without specifications (grade and quality). Do not mix different types of oils.

4.4 Refueling and checking.

 **NOTE:** Use only unleaded gasoline (86 Octane or higher).

 **NOTE:** Never use expired gasoline, contaminated or mixed with oil.

 **NOTE:** Avoid dirt or water into the fuel tank.

 **NOTE:** Do not use a mixture of gasoline with ethanol or methanol, because the engine can be damaged seriously.

Remove the fuel cap, turning counterclockwise. Refuel the gasoline without reaching the maximum level, according to the figure below. The approximated tank capacity is 14 liters for models less than 4000W and 28 liters for models greater than 4000W.

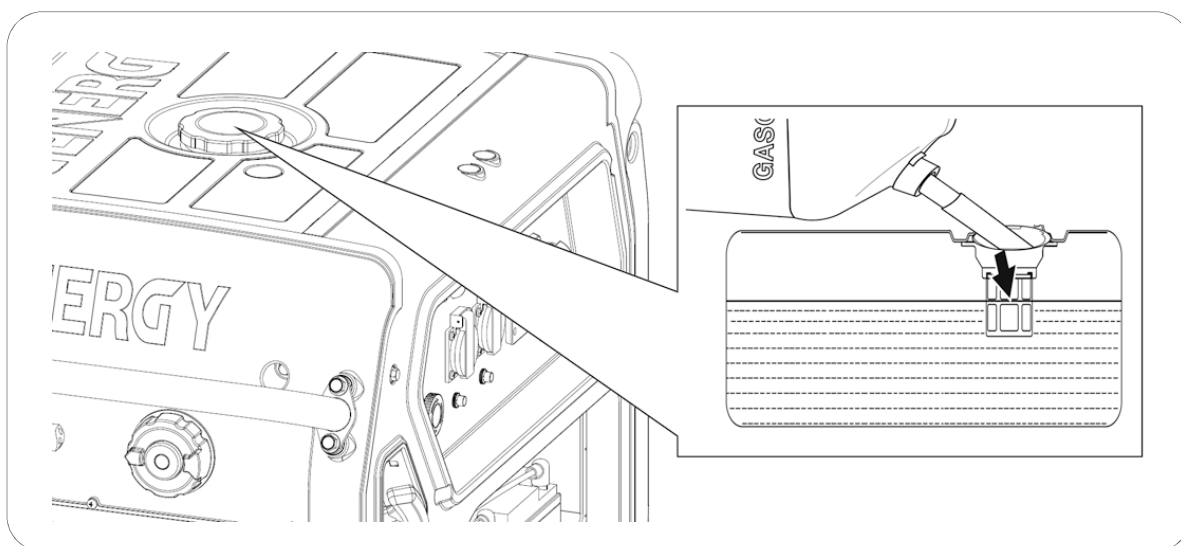

 **DANGER:** Gasoline is extremely explosive and flammable. During the refuelling is completely forbidden to smoke, to do fire or other any kind of flame. The same procedures for the fuel storage place.

 **WARNING:** Keep the fuel out of the reach of children.

 **WARNING:** Avoid fuel spillages when refuelling (clean possible spillages before restarting the engine again)

 **WARNING:** Do not overfill the fuel tank (do not exceed the maximum level). After refuelling, ensure that the fuel filler cap is properly fitted and closed.

 **CAUTION:** Avoid skin contact and do not inhale the fuel vapors.

5. The engine starting:

5.1 The electrical starting (Except BAQUEIRA RC)

- 1 On the main control panel, check if the emergency stop button is not pressed. Otherwise, the engine will not start.
- 2 Disconnect all equipment from generator or ensure that its switch is in the **OFF** position. The starting of the generator has to be done without equipment connected.
- 3 Turn the start button (DIAL) to the **CHOKE** position, according to the figure below:

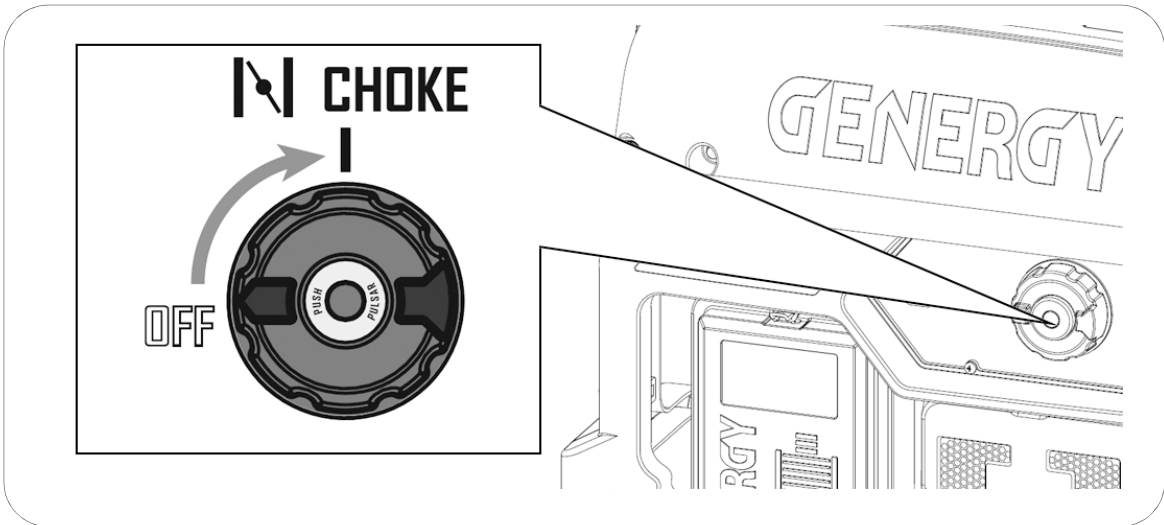

- 4 Press the center part of the DIAL (START) to start the engine, according to the figure below.

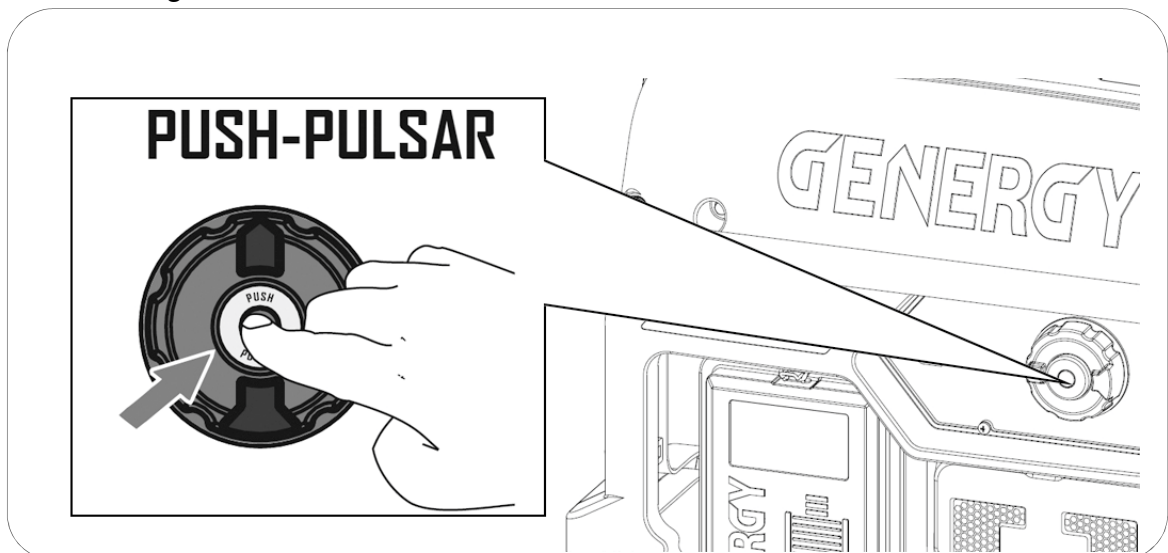

NOTE: If the engine does not start in 3 or 4 seconds, release the start button (DIAL) and wait a few seconds to try again. Otherwise, it may overheat and damage the starter motor.

- 5 Once the engine starts, slowly rotate the DIAL to the **RUN** position according to figure below.

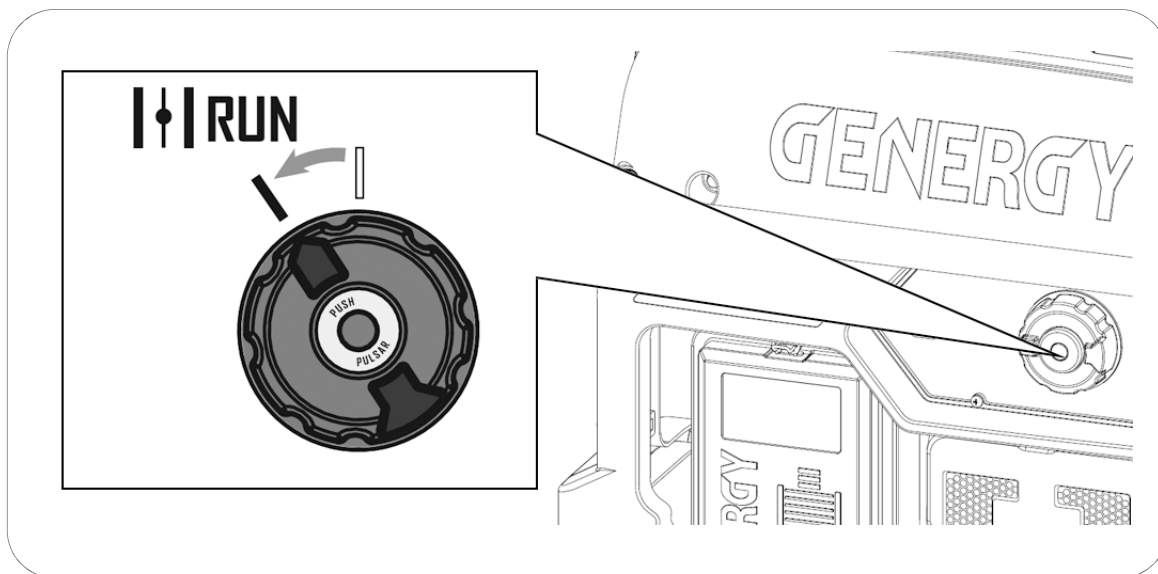

NOTE: The engine must not be kept running in the **CHOKE** position, because the mixture would be too rich and cause engine problems. So as soon as the engine has started, the user must ensure that the DIAL is placed in the **RUN** position.

Information: If the engine has recently stopped and is still hot, **CHOKE** position procedure may not be necessary. In this case, to start directly, turn the DIAL to the **RUN** position and press **START** in the center of the DIAL.

Information: The battery may be weak if the generator was stored for a long time. If the battery is weak, the generator must be started manually (see chapter 5.2). Automatically, during the running, the battery is charged.

5.2 The manual starting (Except BAQUEIRA RC)

- 1 On the main control panel, check if the emergency stop button is not pressed. Otherwise, the engine will not start.
- 2 Disconnect all equipment from generator or ensure that its switch is in the **OFF** position. The starting of the generator has to be done without equipment connected.
- 3 Turn the start button (DIAL) to the **CHOKE** position, according to the figure below:

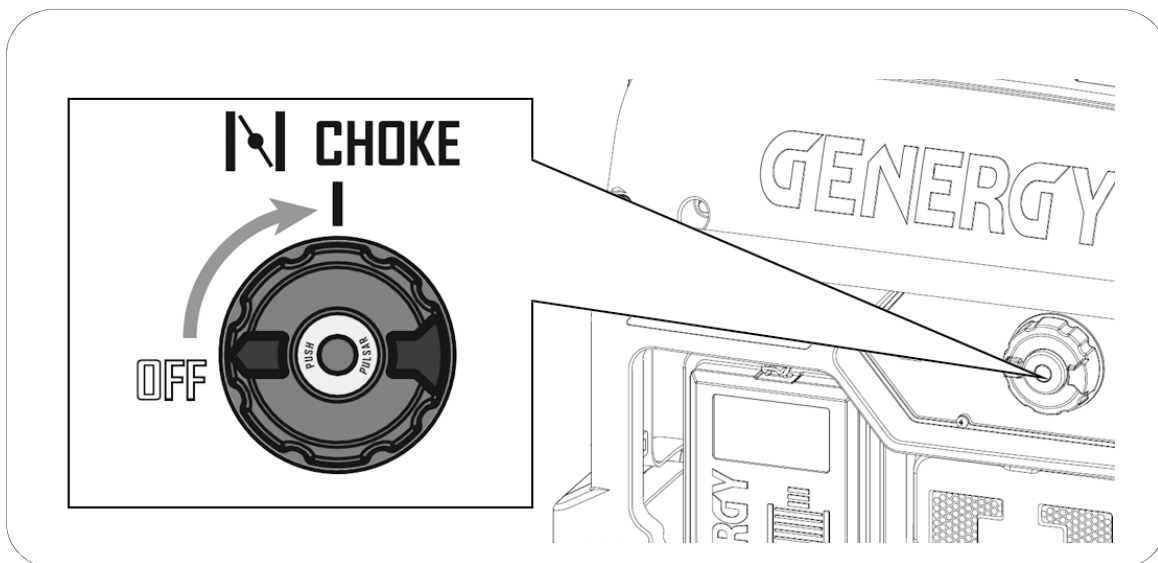

- 4 Smoothly, pull the starter rope (recoil starter) until you find resistance. So let the rope recoil. Then pull the rope energetically to start the engine, according to the figure below:

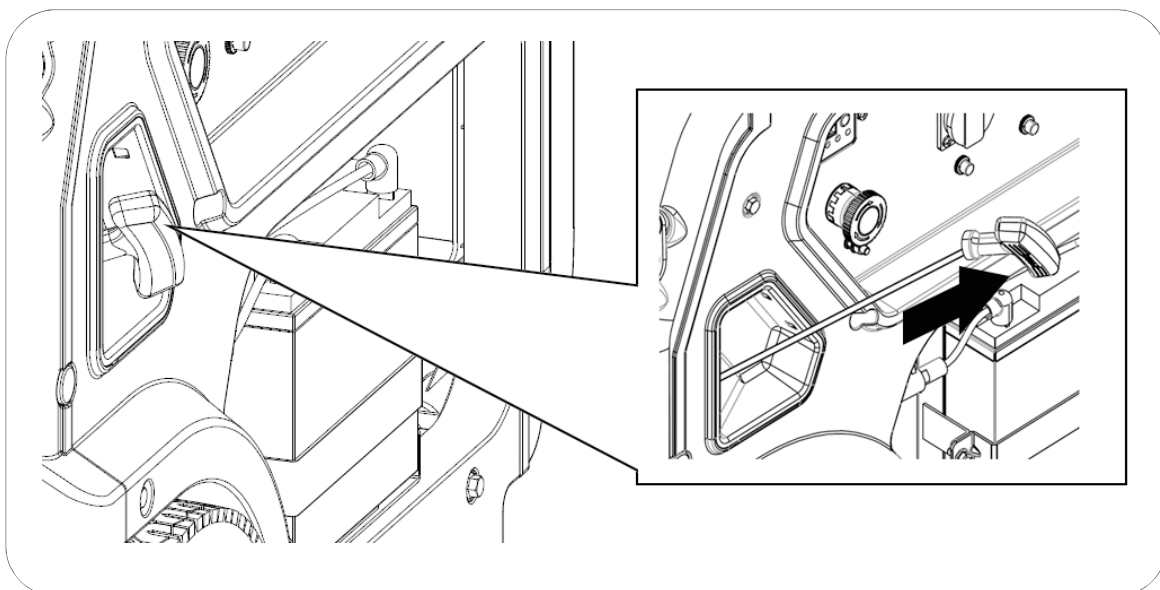

NOTE: If the rope recoils abruptly, the spring or the rope itself may be damaged. This is not covered by the warranty.

NOTE: The recoiling of the rope must be controlled by the user, holding the handle tightly. The recoil handle with tension, if wilfully released, may damage the generator.

NOTE: Never pull the starter rope while the generator is running.

5 Once the engine starts, slowly rotate the **DIAL** to the **RUN** position, according to the figure below.

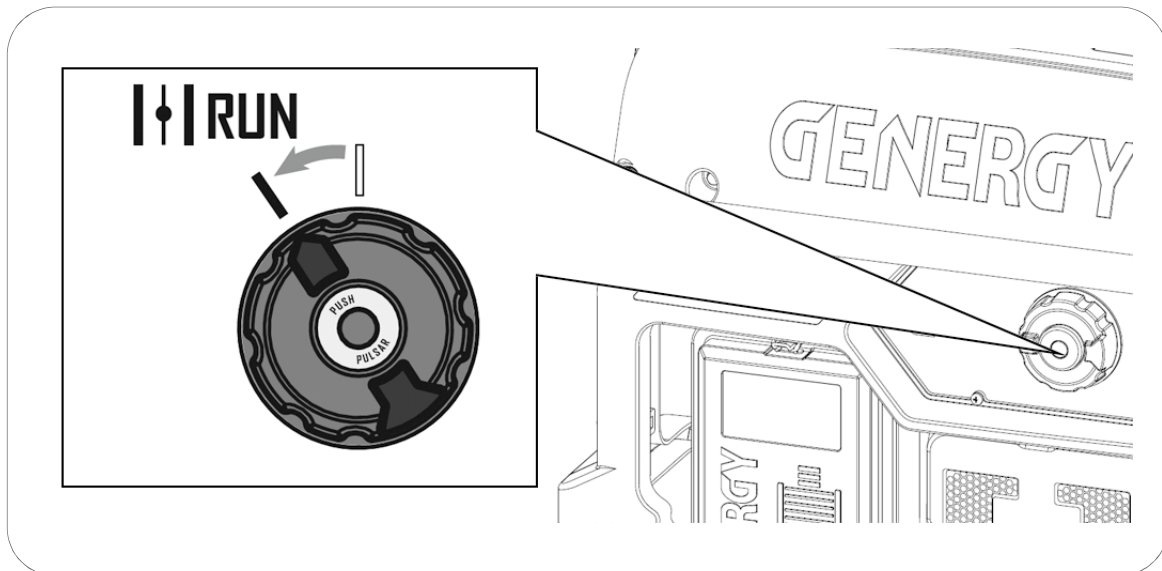

NOTE: The engine must not be kept running in the **CHOKE** position, because the mixture would be too rich and cause engine problems. So as soon as the engine is started, the user must ensure that the **DIAL** is placed in the **RUN** position.

Information: If the engine has recently stopped and is still hot, the **CHOKE** position procedure may not be necessary. In this case, to start directly, turn the **DIAL** to the **RUN** position and pull the starter rope.

5.3 The electrical starting on the BAQUEIRA RC model.

- 1 On the main control panel, check if the emergency stop button is not pressed. Otherwise, the engine will not start.
- 2 Disconnect all equipment from generator or ensure that its switch is in the **OFF** position. The starting of the generator has to be done without equipment connected.
- 3 Turn the start button (DIAL) to the **ON** position, according to the figure below:

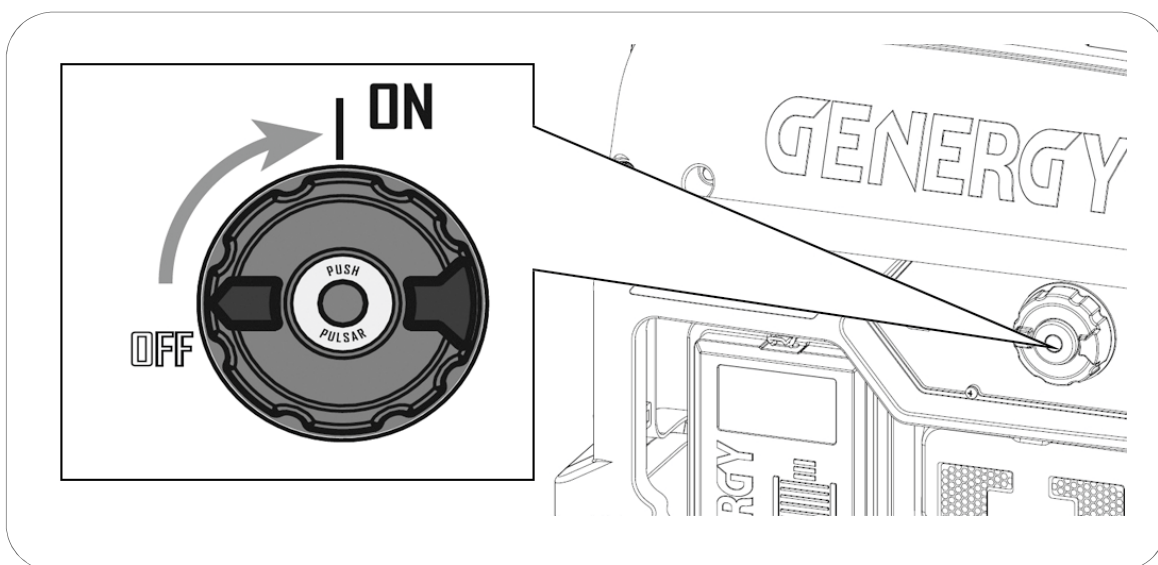

- 4 Place choke to **START** position, according to the figure below:

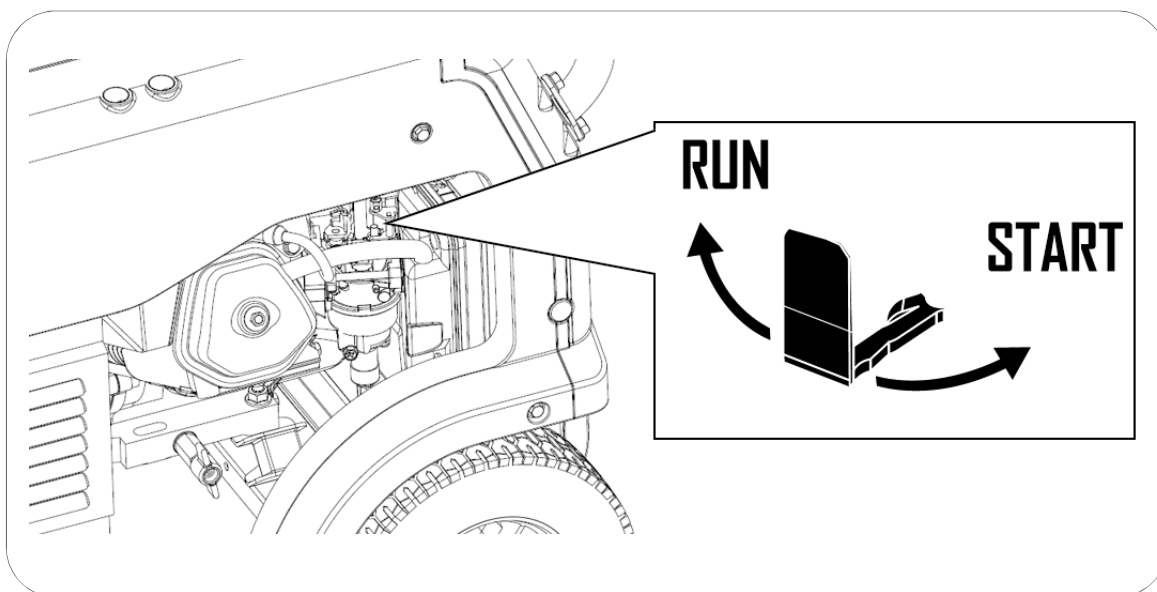

Information: If the engine has recently stopped and is still hot, the choke position procedure may not be necessary. In this case, to start directly, place it in the **RUN** position.

- 5 Press the center part of the DIAL to start the engine, according to the figure below.

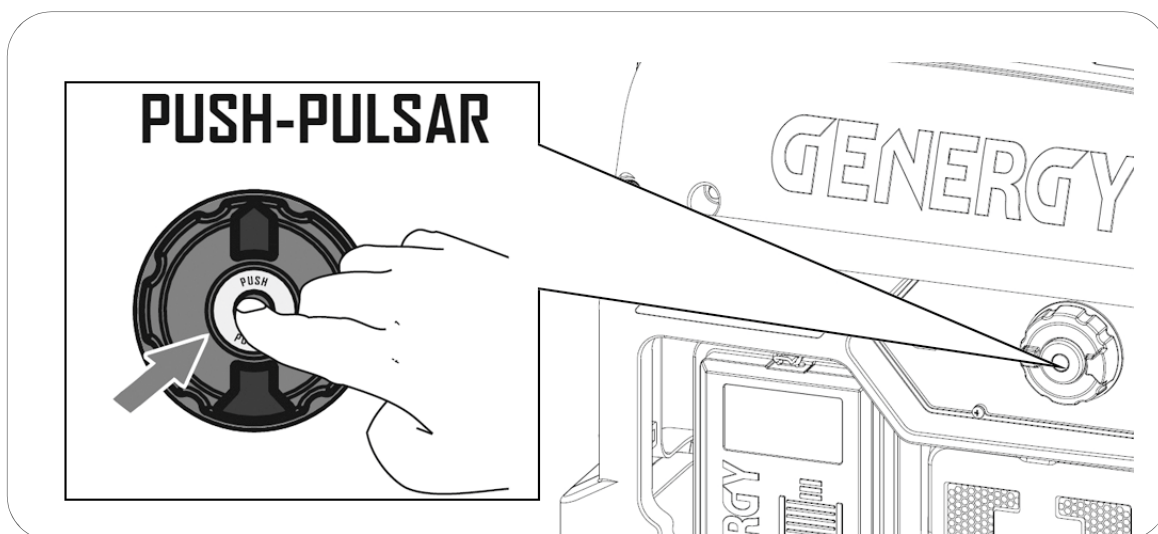

NOTE: If the engine does not start in 3 or 4 seconds, release the start button (DIAL) and wait a few seconds to try again. Otherwise, it may overheat and damage the starter motor.

- 6 Once the engine starts, slowly rotate the choke to the **RUN** position, according to figure below.

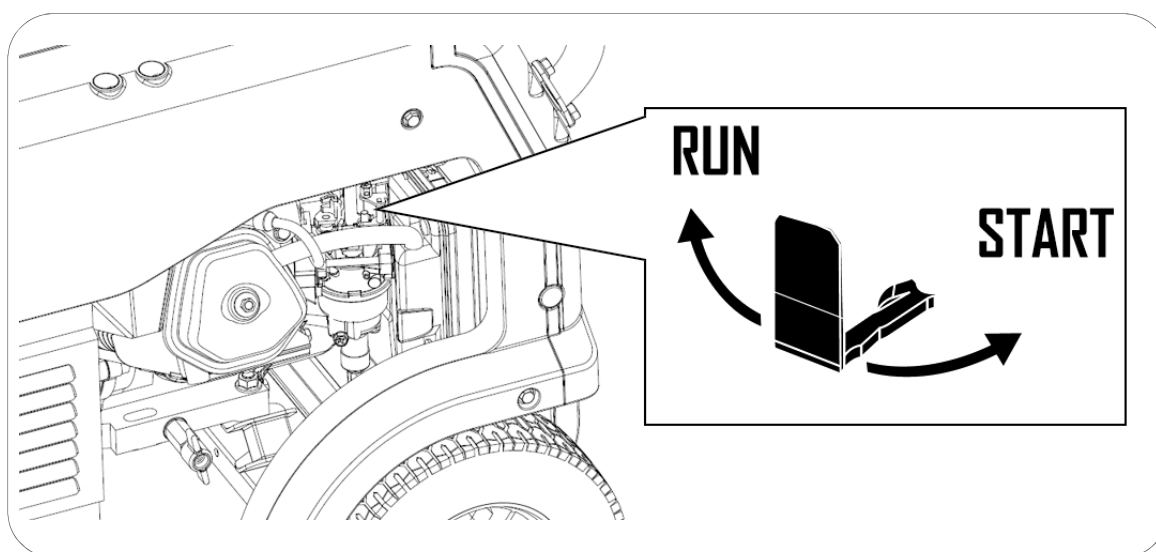

NOTE: The engine must not be kept running with choke in the **START** position, because the mixture would be too rich and cause engine problems. So as soon as the engine is started, the user must ensure that the choke is placed in the **RUN** position.

Information: The battery may be weak if the generator was stored for a long time. If the battery is weak, the generator must be started manually (see chapter 5.4). Automatically, during the running, the battery is charged.

5.4 The manual starting on the BAQUEIRA RC model

- 1 On the main control panel, check if the emergency stop button is not pressed. Otherwise, the engine will not start.
- 2 Disconnect all equipment from generator or ensure that its switch is in the **OFF** position. The starting of the generator has to be done without equipment connected.
- 3 Turn the start button (DIAL) to the **ON** position, according to the figure below:

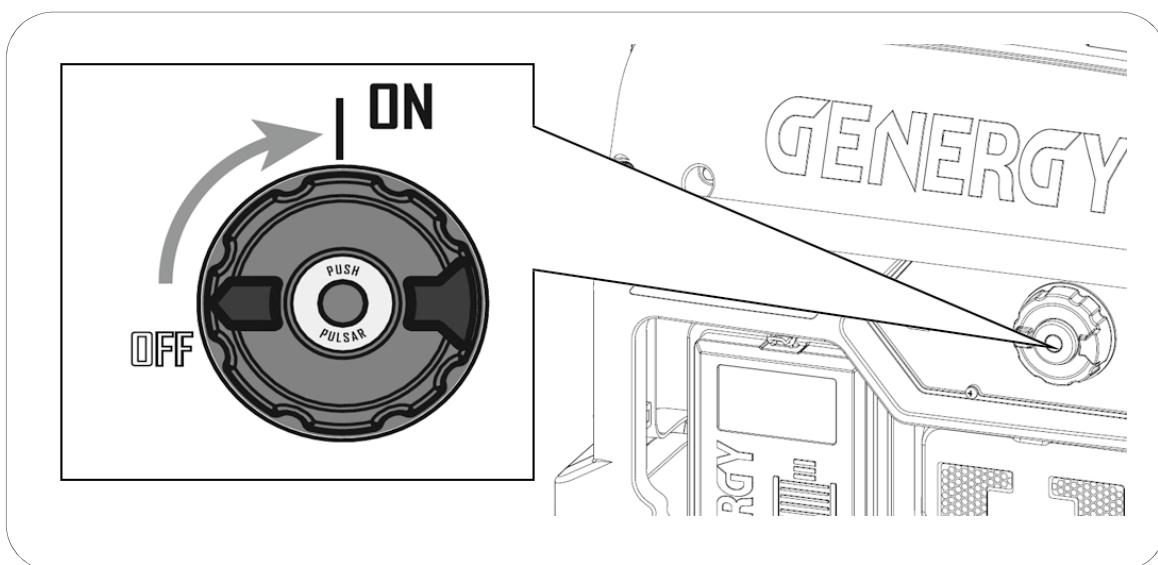

- 4 Place the choke to **START** position, according to the figure below:

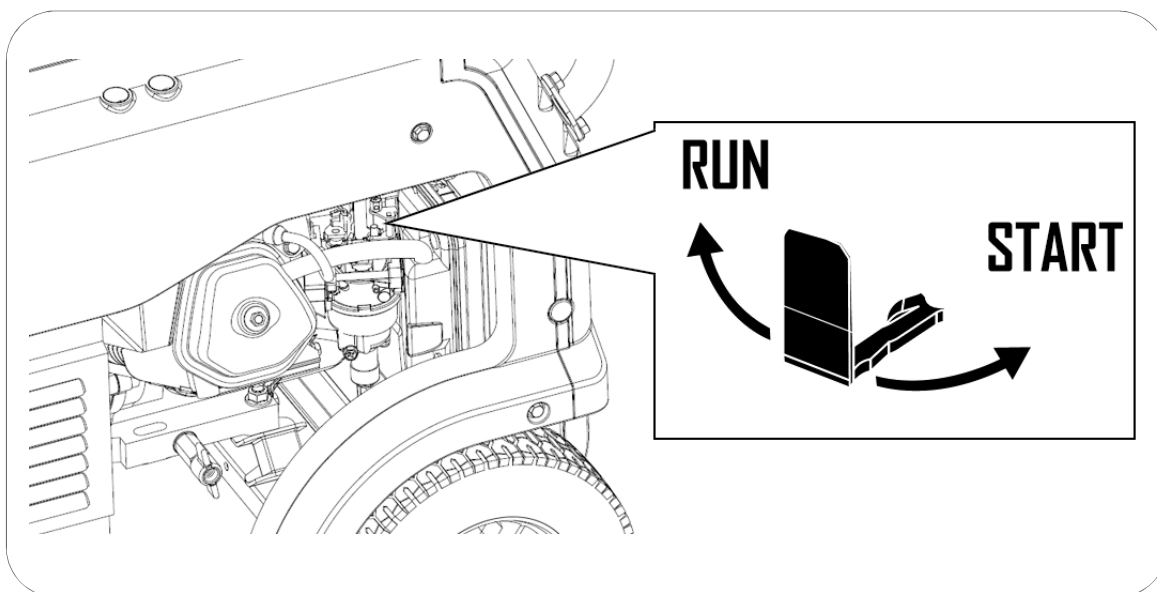

Information: If the engine has recently stopped and is still hot, the choke position procedure may not be necessary. In this case, to start directly, place it in the **RUN** position.

- 5 Smoothly, pull the starter rope (recoil starter) until you find resistance. So let the rope recoils. Then pull the rope energetically to start the engine, according to the figure below:

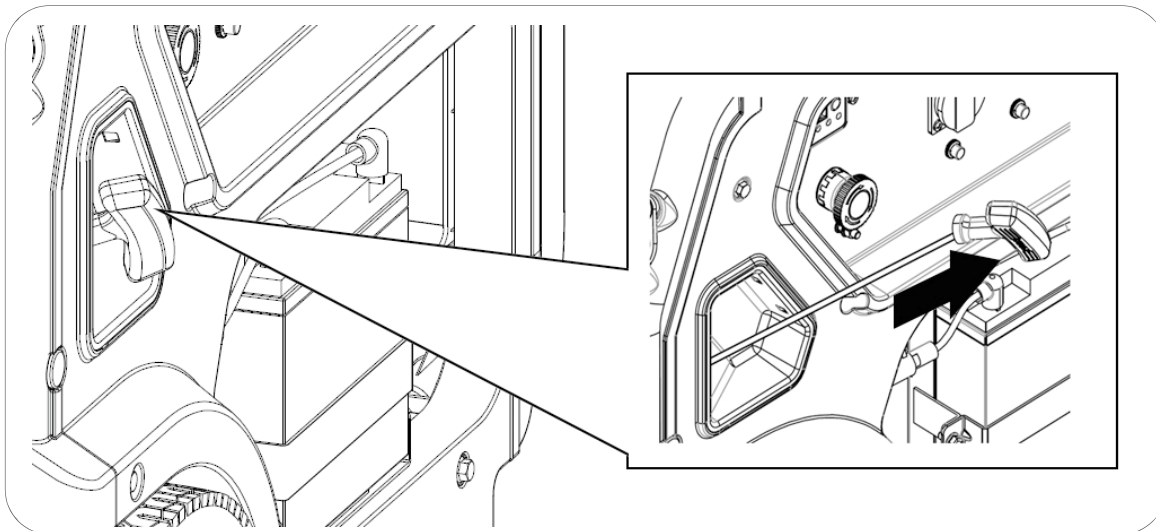

NOTE: If the rope recoils abruptly, the spring or the rope itself may be damaged. This is not covered by the warranty.

NOTE: The recoiling of the starter rope must be controlled by the user, holding the handle tightly. The recoil handle with tension, if wilfully released, may damage the generator.

NOTE: Never pull the starter rope while the generator is running.

- 6 Once the engine starts, slowly put the choke to the **RUN** position according to the figure below.

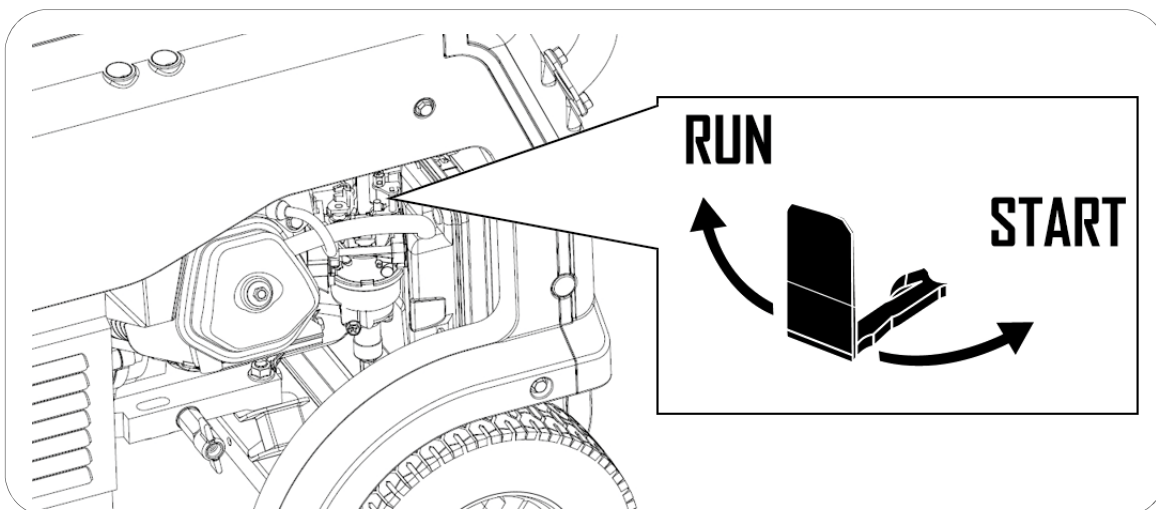

NOTE: The engine must not be kept running with choke in the **START** position, because the mixture would be too rich and cause engine problems. So as soon as the engine is started, the user must ensure that the choke is placed in the **RUN** position.

6. Generator shutdown:

6.1 Stop in case of emergency.

To stop the generator in an EMERGENCY situation, press the emergency stop button on the control panel, according to the figure below:

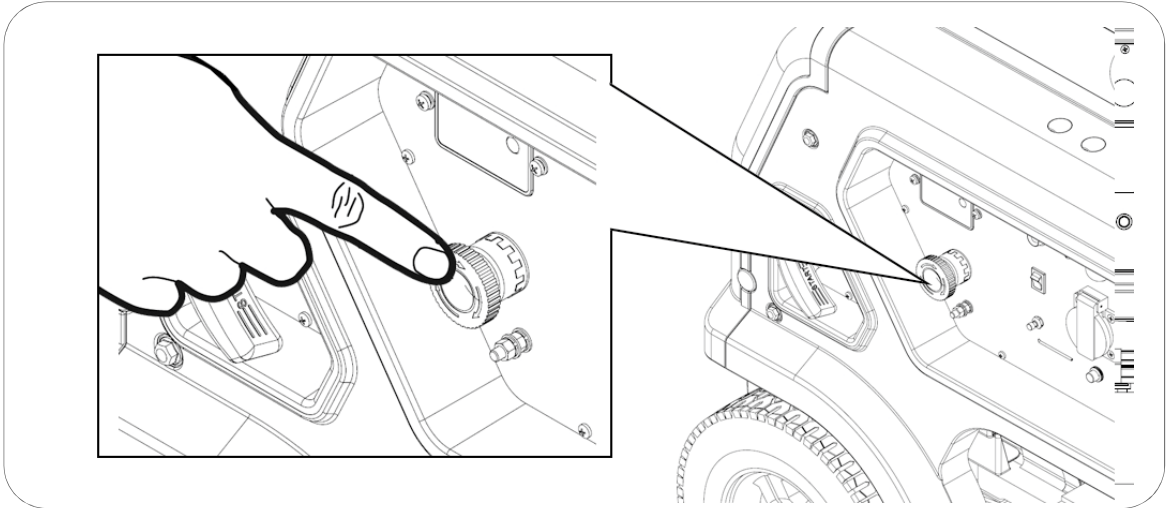

NOTE: Use the emergency stop button only when a dangerous situation occurs, otherwise, turn off the generator by the normal method.

6.2 Normal stop.

First, disconnect all equipment from the generator. Then, turn the start button (DIAL) to the **OFF** position, according to the figure below:

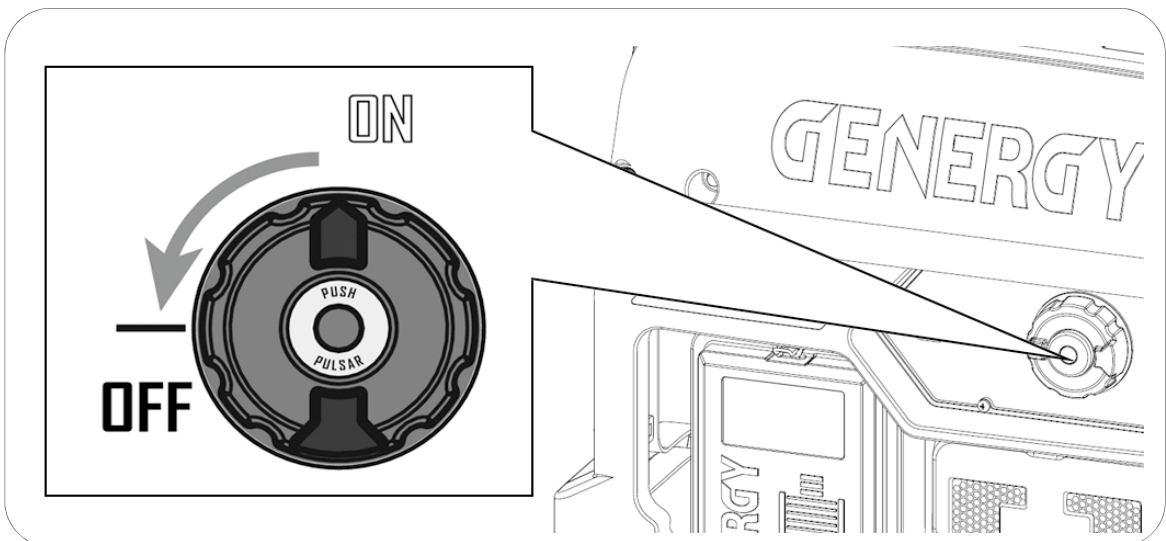

7. The remote control (BAQUEIRA RC):

7.1 The starting with remote control.

1 On the main control panel, check if the emergency stop button is not pressed. Otherwise, the engine will not start.

2 Turn the start button (DIAL) to the **ON** position, according to the figure below:

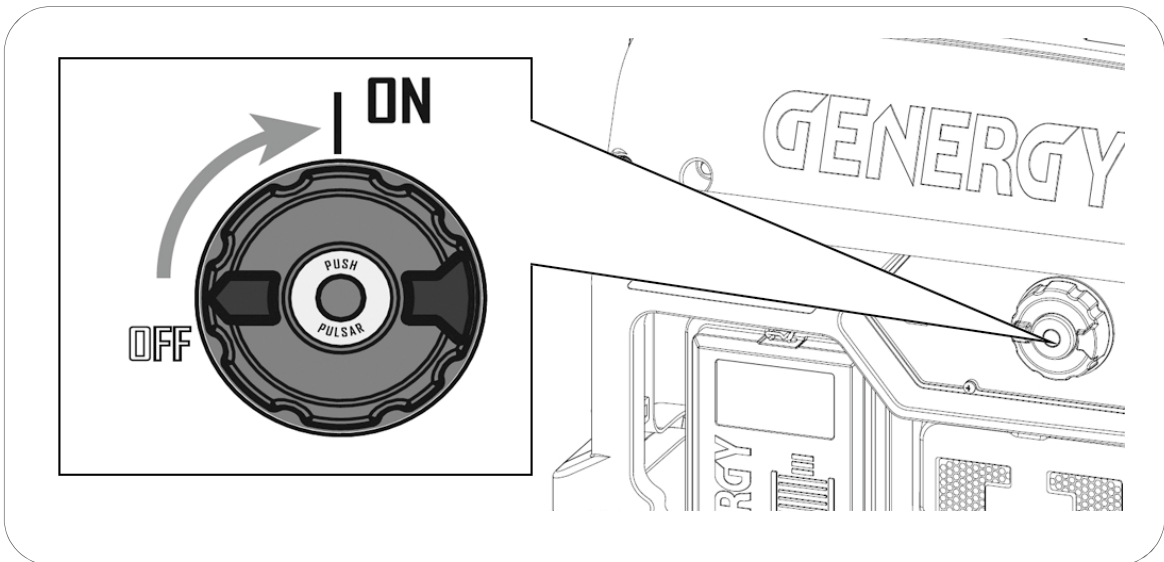

3 Press the **RE-START RECEIVER** button, to activate the wireless remote receiver.

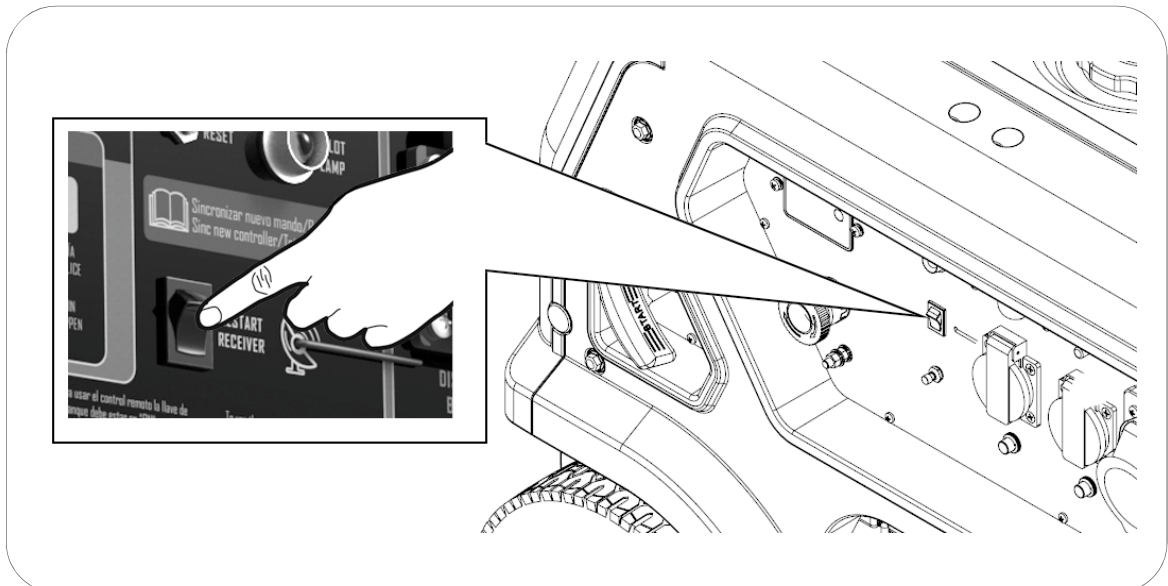

4 Always put the remote control toward of the generator to make easier the remote signal reception.

- 5 On the remote control, press the **START** button for a few seconds. On the control panel, **PILOT LAMP** flashes and the first attempt of starting will be done. If the generator does not start at the first attempt, fully automatic, more will be done up to a maximum of 6 attempts.

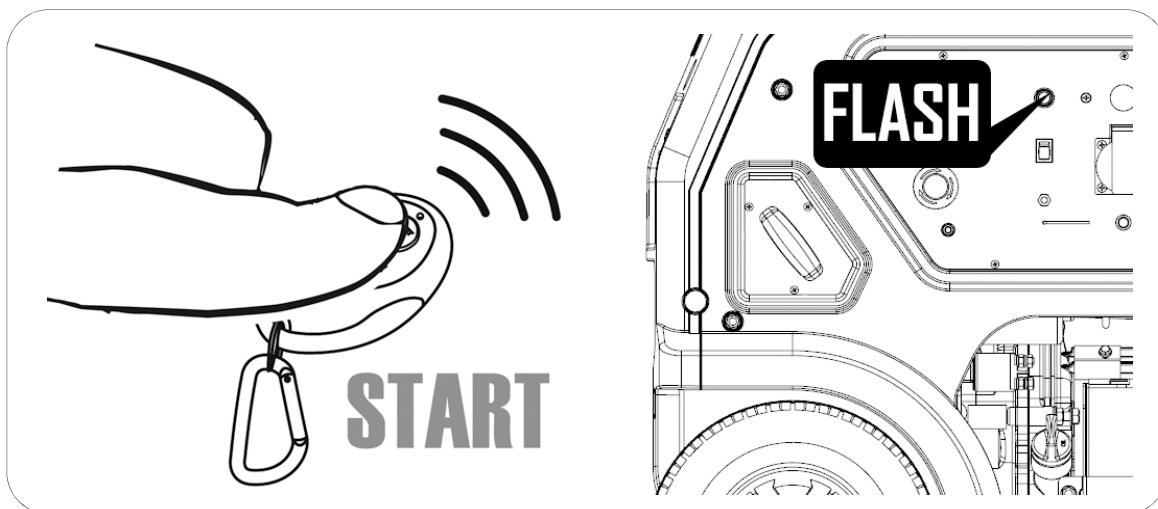

Information: OPD Function (Output power delayed). Up to 20 seconds after the starting, the generator does not generate electricity in the socket. This ensures that the generator starts without supplying power to the connected equipment.

Information: If the LED of the remote control device does not turn on or is weak, replace the battery.

7.2 The shutdown with remote control.

To stop the generator just press **STOP** on the remote control. If you do not use the generator for some time, remember to turn the DIAL to the **OFF** position.

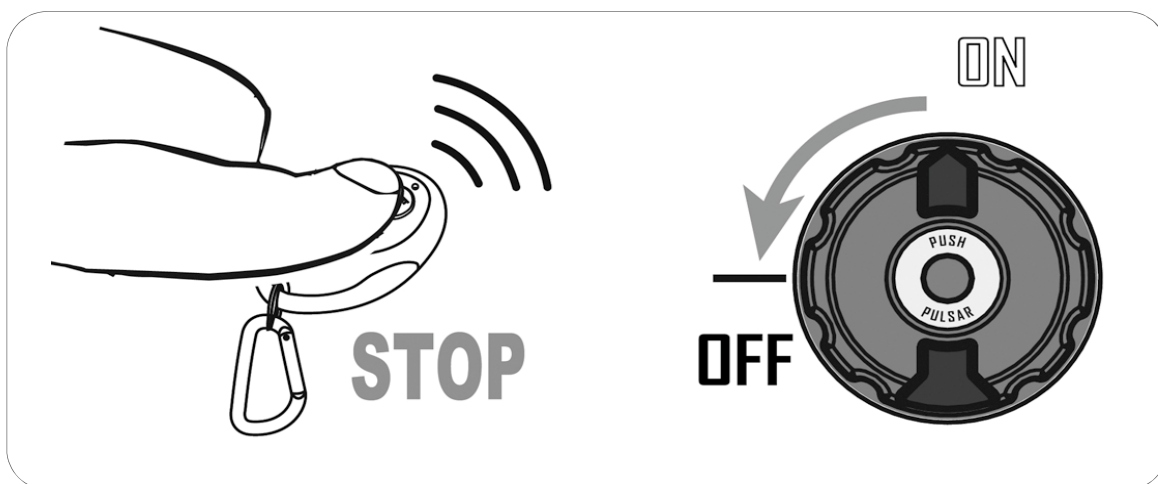

NOTE: Never, do not stop the automatic sequence of the starting or of the shutdown. Only in case of an emergency. The automatic sequence has to be finished, before to send a new signal from the remote control device.

7.3 GENERGY SLEEP function.

When we turn the starting button (DIAL) to the **ON** position, the remote receiver waits for a signal from the remote control device. This remote receiver has a small electric consumption, which is supplied by the battery of the generator. The battery can discharge if the DIAL remains in the **ON** position without run (*standby*).

To avoid the discharge of the battery, the generator has installed an automatic disconnection system of the remote receiver. After 12 hours of the last running, the receiver will be automatically disconnected.

Now, for the remote control by a new remote control device, it is necessary to reset the remote receiver. On the control panel press the button **RE-START RECEIVER**.

7.4 Synchronize new remote control device.

- 1 On the control panel turn the **DIAL** to the **ON** position.
- 2 On the control panel press the button **RE-START RECEIVER**.
- 3 On the control panel keep pressing the **RESET** button until the **PILOT LAMP** lights up.
- 4 On the remote control device press the button **START**. And on the generator, the **PILOT LAMP** flashes for only one time, then keep pressing the **RESET** button again until the **PILOT LAMP** lights out to quit out. Then the remote control device has been synchronized correctly.

7.5 Restart the remote control system completely.

Information: Apply only if the remote start function does not work or works abnormally.

- 1 On the control panel turn the **DIAL** to the **ON** position.
- 2 On the control panel press the button **RE-START RECEIVER**.
- 3 On the control panel keep pressing the **RESET** button until the **PILOT LAMP** lights up.
- 4 On the remote control device press the button **STOP**, and the **PILOT LAMP** on the generator flashes for only one time to delete all synchronized remote control devices.
- 5 To synchronize again a remote control device, see point 4 of the chapter 7.4.

NOTE: Only two remote control devices are allowed to be synchronized with the remote receiver. So, if you want to synchronize new remote control devices (loss or damage of the old ones), you have to reset the old synchronized remote control devices.

8. The generator and its protections:

8.1 Electrical warnings before use.

 **WARNING:** Ensure the installation of the ground wire. If you have doubts, please, call your electrician.

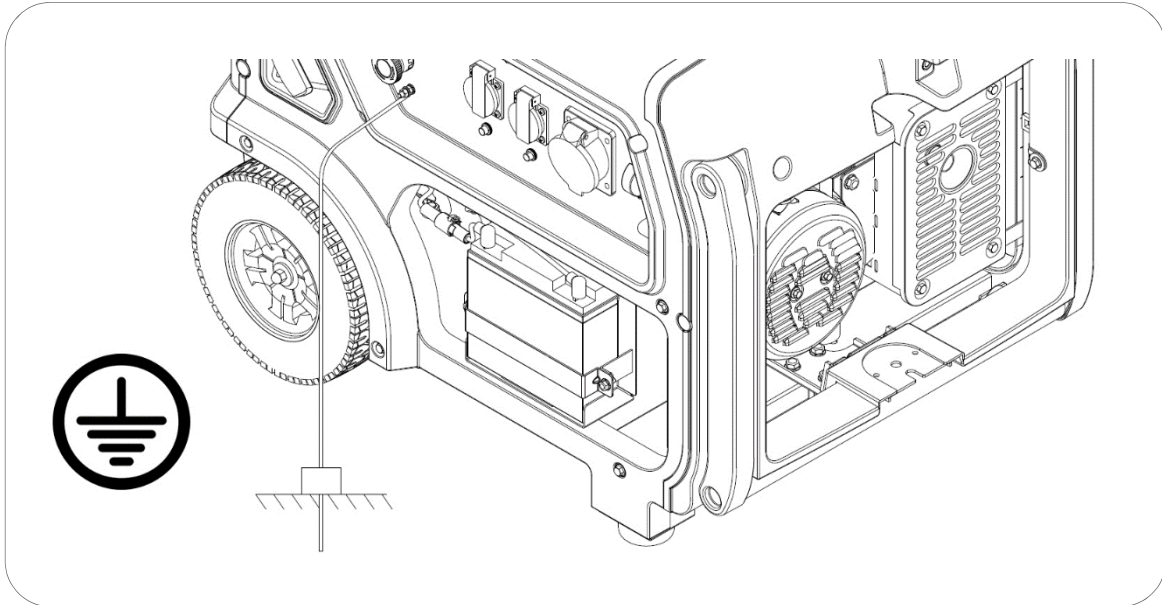

 **WARNING:** Never connect directly the voltage output of the generator to a building or a house (even when there is a circuit breaker for the main circuit). The return of the main circuit will shock with the generator output, which will do serious damages to the generator or even a fire.

 **WARNING:** Do not connect the generator in parallel with other generators in order to add powers. The generators will be damaged and there will be a high risk of fire.

 **NOTE:** When an extension cable is required, you have to ensure its good quality and proper section (ask to your electrician):

- ✓ Cable length 60m: minimum cable section 2mm²
- ✓ Cable length 100m: minimum cable section 2.5mm²

 **NOTE:** Equipment that has an electric motor (compressors, water pumps, saws, etc.) requires up to 3 times more power during the starting. For example, a 500W water pump requires 1500W to start up.

Power tool (drill, grinders, angle grinders, etc.) and some kind of lamps (Mercury vapor / sodium), fluorescent, etc) also have an additional consumption at starting, which reaches 1.5 to 2 times their rated power.

Refrigerators can also have significant additional consumption, which can reach 4 times their rated power or even more.

Therefore, always confirm the nominal powers (rated) of the equipment to be connected and ensure that they do not exceed the maximum power produced by the generator, according to the recommendations above.

8.2 Overload protection.

The generator is equipped with circuit breakers that cut the electrical current output in case of an overload or short circuit. According to the figure below, these are:

- **General (1):** To protect the maximum generator output (sum of all sockets).
- **Partial (2):** To protect an electrical socket against an overload

If a circuit breaker switches to the **OFF** position, must be repositioned in the **ON** position. If the circuit breaker returns to the **OFF** position, reduce the power consumption, because the generator is exceeding its maximum power production.

Circuit breakers **2** are pulse switch type and are armed by pressure. The circuit breaker **1** is a toggle switch type, which is armed moving up the lever.

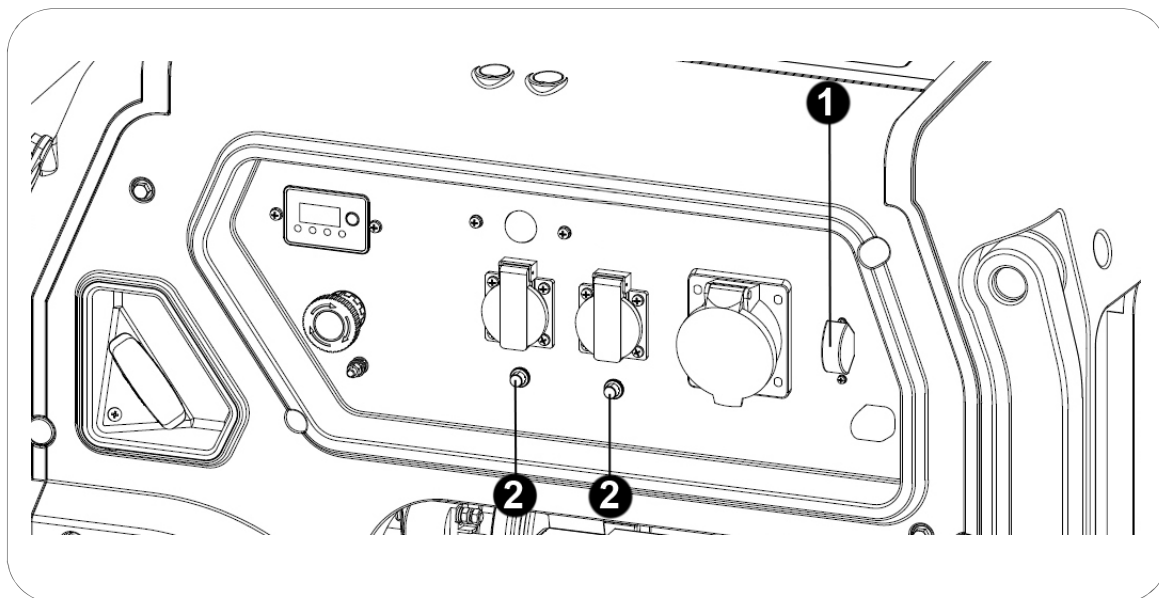

NOTE: If you see that the generator cannot supply the power consumption of the equipment connected or does not accept it, please do not insist. Continuous overloads can damage the generator.

8.3 Differential protection (for S versions only).

The “S” versions also have protection against current leakage, because they have a **differential of 30mA**. This protection can detect a current leak in a circuit (for example, a discharge to the user), cutting the voltage output instantly.

In case of impact or jump, you should check all cables and insulation of the generator and possible contacts of the cables with water. After generator checking, activate the differential as shown in the figure below.

 **WARNING:** For the differential to work correctly, the ground wire must be connected properly.

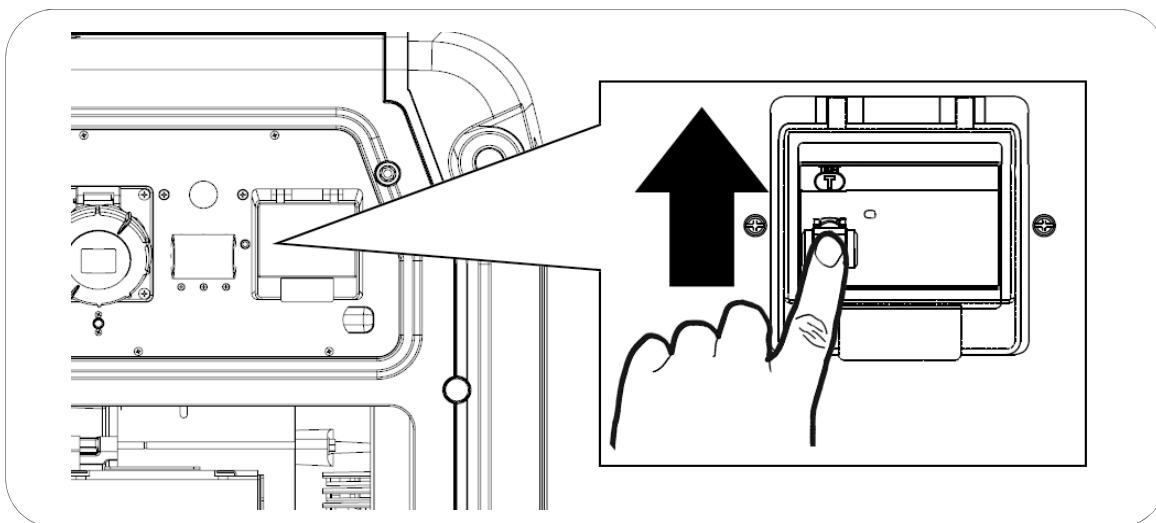

8.4 Electrical sockets with IP44 - IP67 protection.

The basic versions include sockets with **IP44** protection. The “S” versions have IP67 sockets, which have a higher level of protection against water and solids. The **IP67** socket is safer to the user and it gives a better protection against possible discharges caused by water or moisture, when handling the sockets.

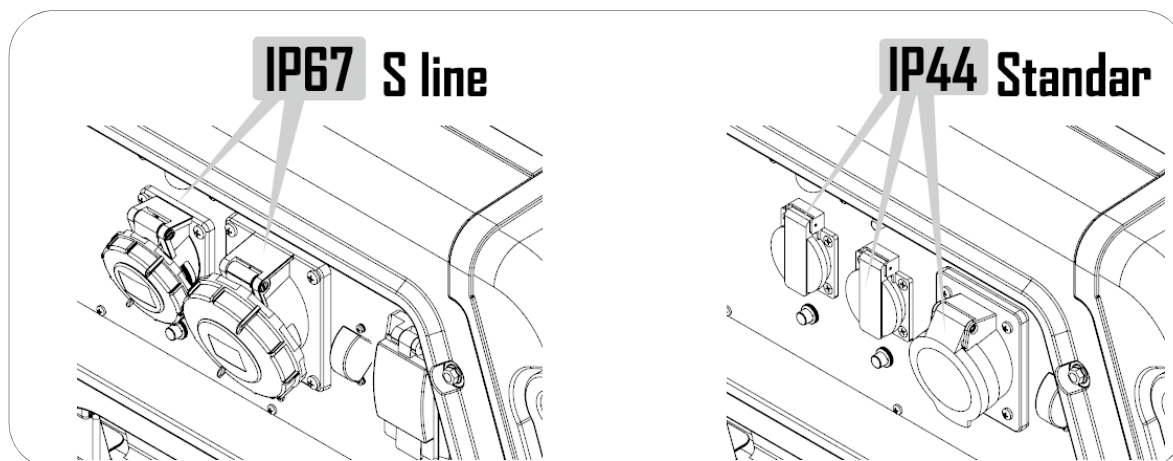

8.5 Lighting tower (optional).

1 Install the lighting tower in the generator, according to the figure below.

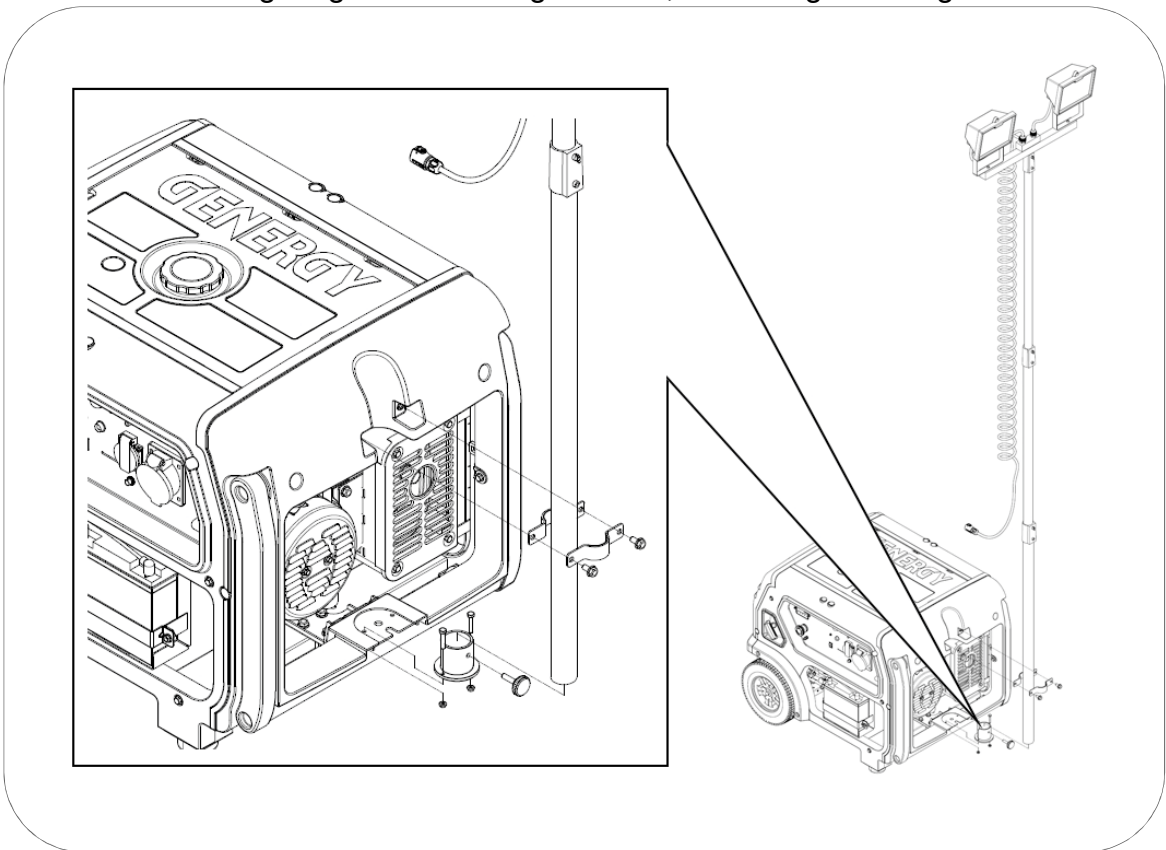

2 Connect the power supply cable of the tower to the special connector (1) in the generator, as shown in the figure below.

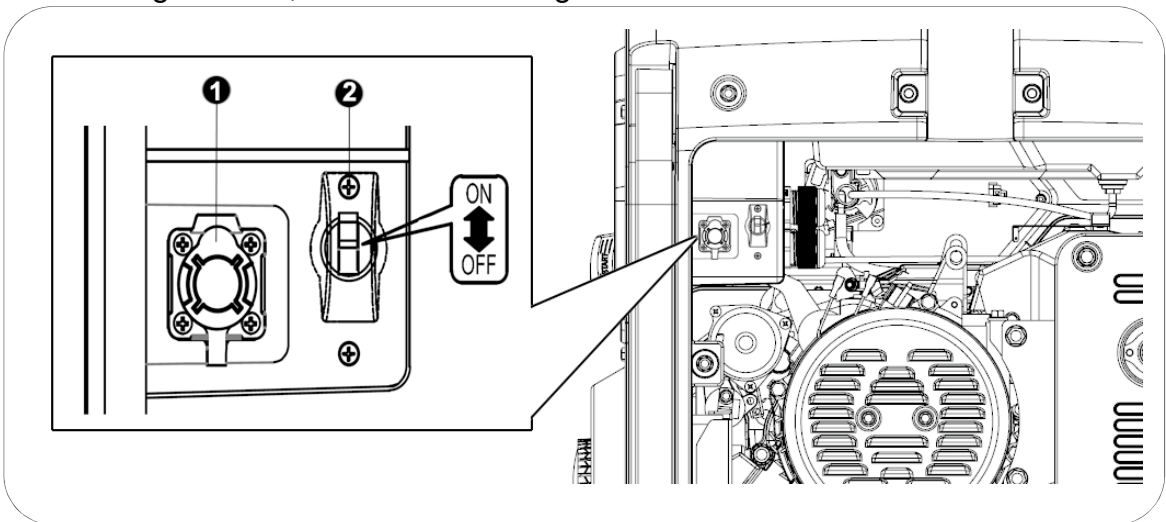

3 Place the safety thermal switch (2) in the **ON** position, to supply current to the tower.

8.6 Alarm system due to lack of oil.

This alarm system is designed to avoid damage by insufficient oil in the engine. Before the oil level is below of the minimum security limit, the alarm system will automatically stop the engine.

 **NOTE:** Protection due to lack of oil must be considered an extra security. **Checking the oil level before each use is the full responsibility of the user, as indicated and recommended in the manual.** The probability of the alarm system fail is very low, but if the checking also fails, the damage on the engine will be very high. **Thus, unique and exclusively, the user is responsible for any damage due to lack of oil. This kind of damage is not covered by the warranty.**

Remember that is a security system in case of a critical level, it is not an indicator of lack of oil.

IMPORTANT: This alarm system only works when the level of oil is not enough, no protecting in case of an inadequate oil or an oil in poor condition.

8.7 Automatic lighting system of the control panel.

The generator has an automatic lighting system which is activated by a darkness and presence sensor.

The system automatically activates the illumination of the control panels with the presence of close movement and only in conditions of low visibility or darkness.

This system is very useful, because it allows to the user - with darkness - to find the generator location when is approaching it, then see all panel controls to start it.

9. Maintenance:

The purpose of the maintenance plan is to ensure that the generator remains in good working condition and that it reaches the maximum of its useful life.

 **DANGER:** Turn the engine off before doing any maintenance. If you need to start the engine for any checking, first ensure that the area is well ventilated. The exhaust gases contain carbon monoxide, which is poisonous to the user.

 **NOTE:** Apply only GENERGY original parts or, if not available, components of proven quality.

Maintenance plan:

SERVICE	STAGES OF MAINTENANCE
Engine oil	Check the oil level before each use. After 20 hours, the first oil change should be made. Every 100 hours of use, do new oil changes.
Air filter	Check and clean every 50 hours. At a maximum of 250 hours or earlier if it is damaged, replace.
Spark plug	Clean and adjust the electrode every 50 hours. At a maximum of 250 hours or earlier if it is damaged, replace.
Gasoline valve filter	Every 300 hours or 1 year (if first than 300 hours), clean.
Alternator brushes	Every 500 hours or earlier, if the generator stops producing electricity or is unstable.
Engine valves*	Adjust every 500 hours*
Combustion chamber *	Clean every 500 hours*
Fuel tank*	Clean every 500 hours*
Fuel hose*	Replace every 2 years or earlier if it is damaged*

 **NOTE:** If you use the generator in places with a lot of dust or with high temperatures, does more frequent maintenance.

 **NOTE:** All services marked with an asterisk (*) should be performed by Genergy Technical Service or a Genergy Authorized Service. You must save the report of the work done by the workshop.

 **NOTE:** The failure of compliance with the maintenance plan will shorten the life of the generator and will increase the possibilities of malfunctions or damages. The warranty will not be applied in these cases. If one or more services planned were not done, the warranty will not be applied, unless authorized by the Genergy Technical Service or a Genergy Authorized Service.

9.1 Oil change.

- 1 Keep the engine running for 5 or 10 minutes, so that the oil can reach some temperature and decrease its viscosity (more liquid). In this way, it will be easier to extract it completely.
- 2 Under the oil drain hole, place a suitable container to collect the used oil.
- 3 Unscrew the oil drain screw by turning it counterclockwise. Save the screw and its gasket.

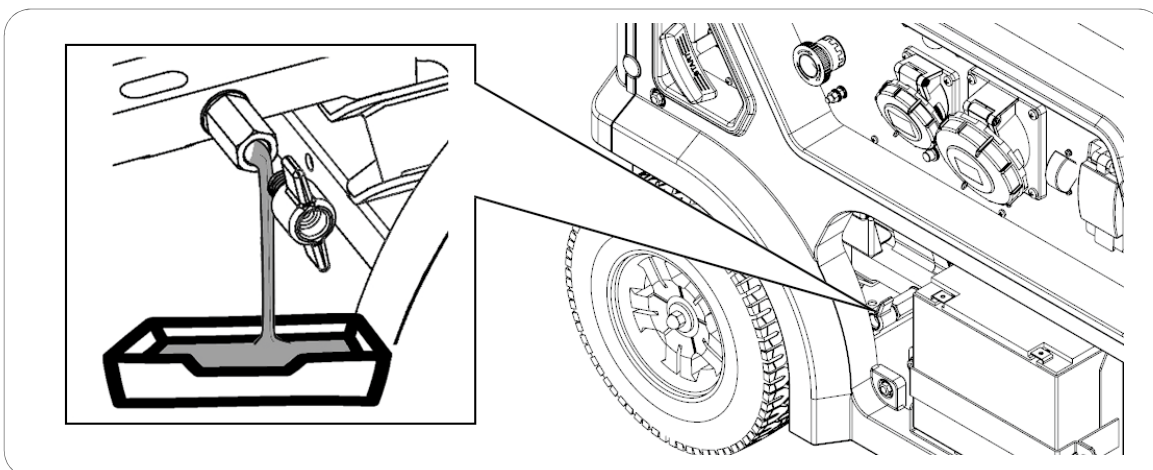

- 4 Remove the cap with the oil level, so that the engine receives air and expels the oil faster.

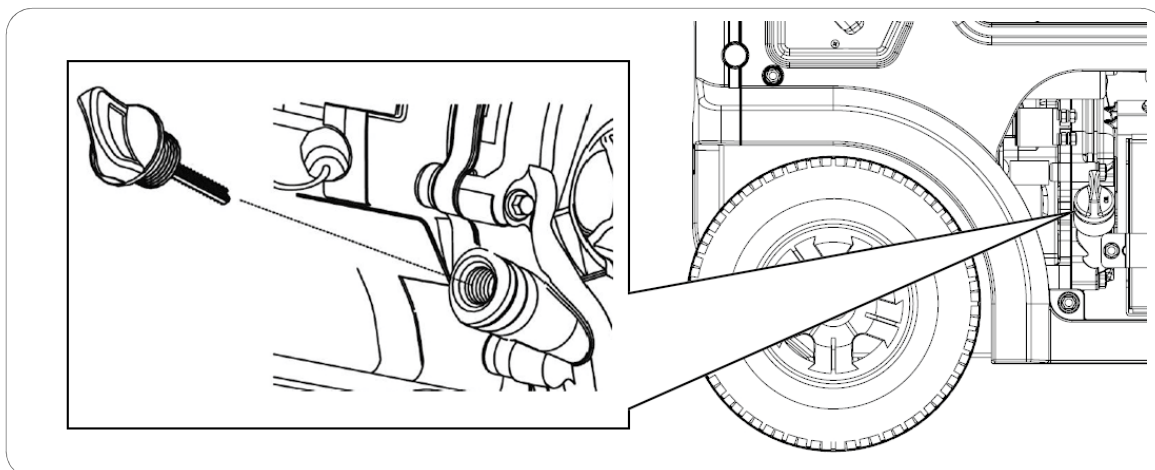

- 5 Turn the engine by pulling the starter rope smoothly. Thus, the oil housed in the moving parts of the engine can be extracted.
- 6 Once all the engine oil has been extracted, put back the drain screw with its gasket. In case of spillages, clean.

- 7 Remove the cap with oil level and put the oil into the engine through the hole, until reach (without exceeding) the upper limit (H) of the level (see figure below). To confirm the type of oil, see section 4.3 of the manual.

The estimated amount of oil to reach a correct level, per model is the following:

- Models less than 4000W 0.6L
- Models greater than 4000W 1.1L

Use good quality four-stroke engine oil SAE10W30 or SAE10W40. Recommended oil classification must be API "SJ" (USA) or ACEA "A3" (EUROPA) or more updated (See container specifications).

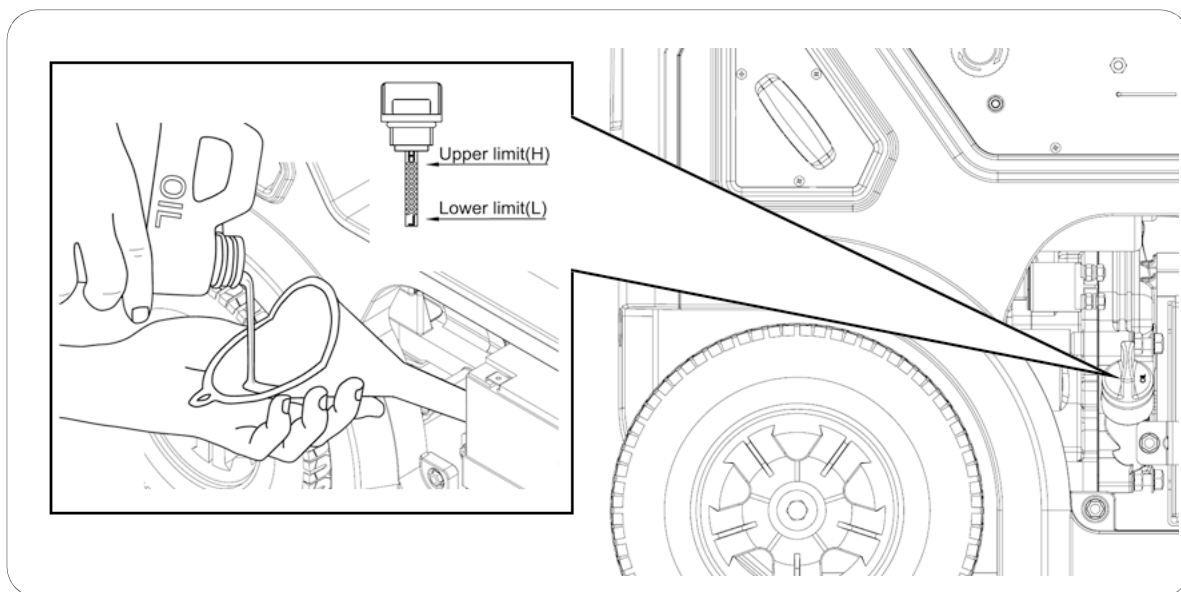

- 8 Put the cap with oil level into the access hole, sealing the engine.

IMPORTANT: To safeguard the environmental regulations, the used oil must be placed in a sealed container and delivered to a service station for recycling. Do not put it in the trash or spill it on the ground.

9.2 Air filter maintenance.

NOTE: The dirt in the air filter reduces the air flow in the carburettor, limiting its combustion and promoting serious engine problems. Clean the air filter regularly, according to the maintenance plan in this manual. In dusty areas, filter cleaning should be more frequent.

NOTE: The generator should never work without the air filter, otherwise we will have a quick engine wear.

WARNING: Do not use gasoline or solvents with a low flash point to clean the filter. They are flammable and explosive under certain conditions.

- 1 Release and remove the clips from the air filter cover (1).
- 2 Take off the cover and the air filter from the inside (2).

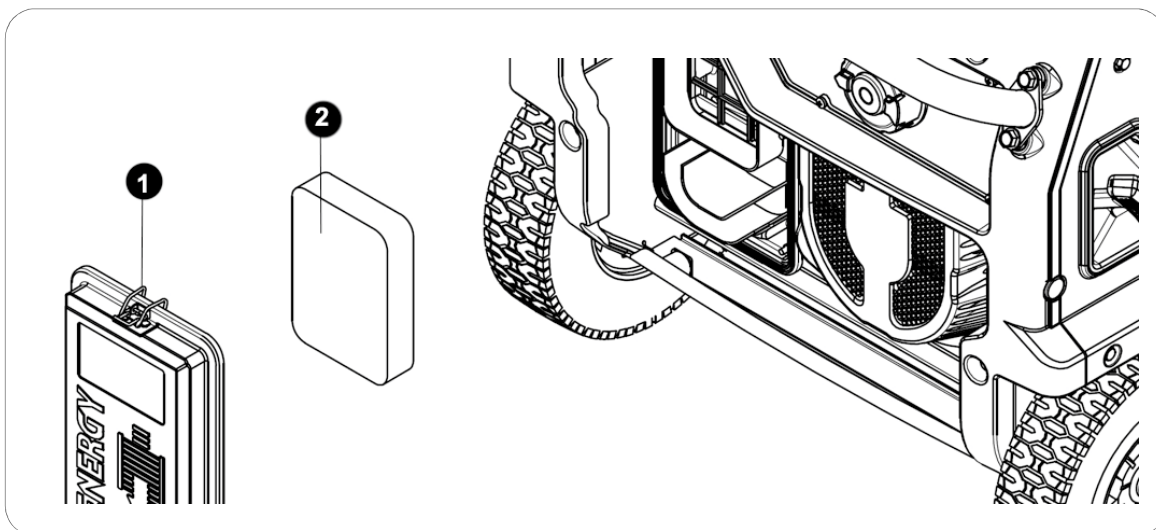

- 3 Clean the air filter using a soap and water solution (3). Let it dry completely.
- 4 With the air filter very dry, immerse in oil of the same type of the engine (4).
- 5 Squeeze the air filter by hand until all excess of oil is drained (5) (to avoid the production of smoke).
- 6 Once cleaned and drained (6), reinstall the oil filter, placing also its cover and clips.

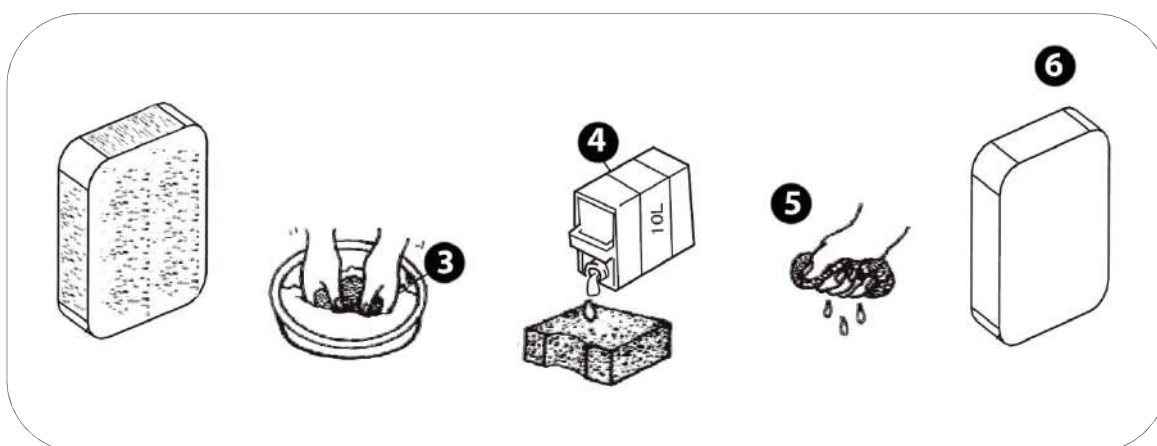

9.3 Spark plug maintenance.

Recommended spark plugs: **TORCH F6RTC**, **NGK BP7ES**, **BOSCH WR3C**.

- 1 Remove the cap of spark plug, pulling it out.
- 2 With a spark plug wrench unscrew and remove the spark plug from the engine (turn counterclockwise).

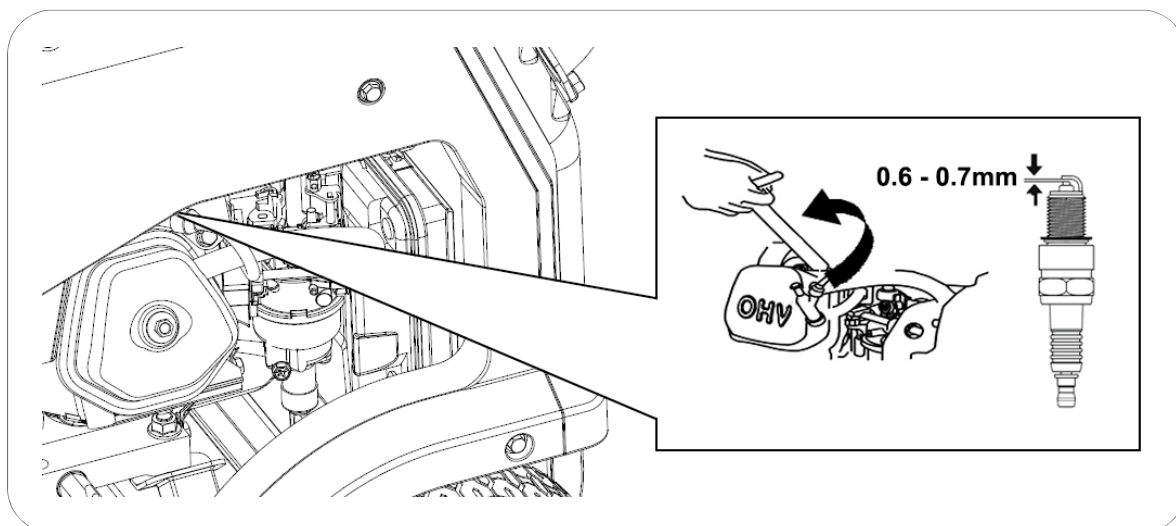

- 3 Visually check the spark plug. If the spark plug insulation is cracked or chipped, replace it with a new one. To clean dirt on the electrode, use a very thin wire brush.
- 4 Check the electrode distance with a caliper. The distance should be between 0.6 and 0.7mm. If it does not match, adjust it carefully.
- 5 Carefully put back the spark plug, starting its threading manually to avoid the damage of the thread. With the spark plug fully threaded make a final tightening with a spark plug wrench, according to the following recommendations:
 - New spark plugs: 1/2 turn
 - Used spark plugs: 1/8 to 1/4 turn
- 6 Put back the cap of the spark plug.

NOTE: The spark plug must be firmly tightened. An incorrectly fitted spark plug can heat up and even damage the engine. On the other hand, over-tightening can damage the spark plug and damage the thread of the cylinder head.

9.4 Alternator brushes maintenance.

Replace every 500 hours or if the generator does not generate electricity or if the electricity is unstable.

- 1 Open the alternator cover.
- 2 Loosen the screw that fixes the brushes and extract them.
- 3 The carbon brushes set must be replaced if there is a significant wear, bad appearance or breakage. All set must be replaced at the same time.

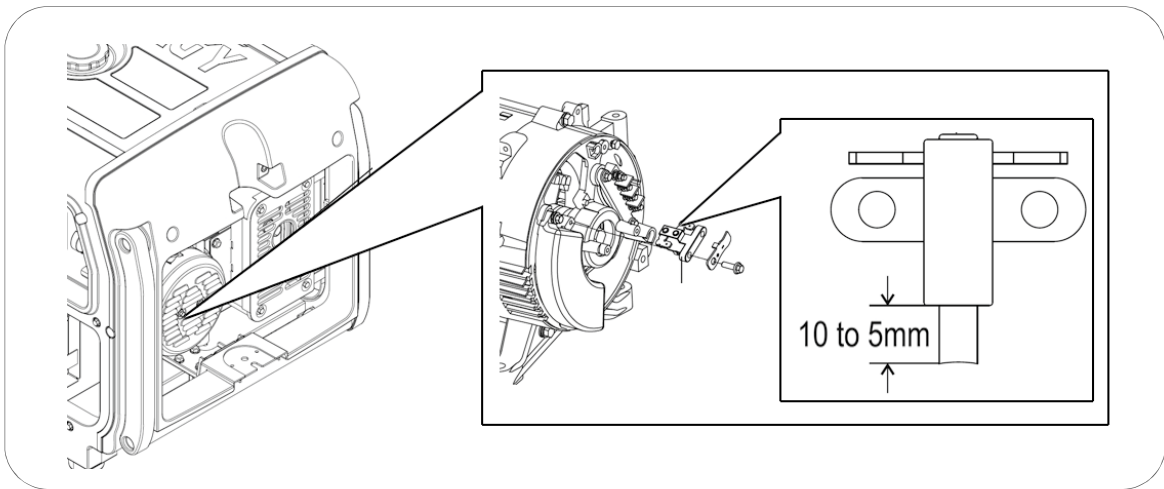

9.5 Carburettor modification for high altitude running

At high altitude, the normal mixture of air and fuel in the carburettor will be too rich. The performance is reduced and the fuel consumption is increased. A very rich mixture also soils the spark plug and makes the starting of the engine more difficult.

If a generator always operates at an altitude above 1000 meters, contact Genergy Technical Service or an Genergy Authorized Service. The carburettor must be modified (this service is not covered by the warranty).

NOTE: If the carburettor is modified to operate at high altitude, the mixture of air and fuel will be too poor to operate at low altitudes. The operation of a modified generator at low altitude can cause overheating and consequent engine damage. Hence, it is necessary to change the carburettor to its original configuration.

10. Transport and storage:

10.1 Generator transport.

To avoid spillages of fuel during transport of the generator, the fuel valve must always be closed and the generator must be tied (so that it does not move).

 **NOTE:** The generator must be transported in its natural working position. Never transport the generator in other position (vertically or horizontally).

 **DANGER:** Never start the generator inside of a transport vehicle. The generator should only be used in good conditions of ventilation.

 **DANGER:** When parked and with the generator inside, the transport vehicle must not be exposed to the sun for a long time. Excessive temperature increases (caused by the sun exposure) and will evaporate the gasoline and to promote an explosive environment inside the vehicle.

 **WARNING:** In case of transport, do not fill too much the fuel tank.

 **CAUTION:** To empty the fuel tank if the generator will be transported over rough roads or fields.

10.2 Generator storage.

When stored for long periods of time, gasoline loses its properties and creates waste. That can block the fuel path to the carburettor, making it difficult or impossible the generator starting. If the generator does not run for long periods of time, it is necessary to apply certain procedures.

Sporadic uses throughout the year:

With occasional use it is possible that the generator will have difficulties with the starting. To avoid this, ensure that the generator runs at least 30 minutes per month, and thus, the gasoline in the admission circuit is renewed.

Long periods of inactivity:

It is considered the stops with more than 6 months, which may cause difficulties or even directly avoid the starting, and produce an unstable speed on the engine. To avoid it:

- 1 Drain out the fuel tank with the support of a hand pump, storing the gasoline in an approved container.

NOTE: Do not use normal plastic bottles, because some plastics decompose partially in contact with gasoline and become it contaminated. If reused, contaminated gasoline can damage an engine.

DANGER: Gasoline is explosive and flammable. During gasoline handling, never smoke or cause any spark or flame.



- 2 To add a gasoline stabilizer – according to the manufacturer's recommendations – one bottle per few liters of gasoline (see specifications).
- 3 Put back this treated gasoline in the generator tank. Start the generator and let the engine runs during few minutes so that the treated gasoline flows through the admission circuit.
- 4 Then stop the engine by turning the start button (**DIAL**) to the **OFF** position. Once stopped, turn the **DIAL** back to the **RUN** position (**ON** in RC version). Thus, the fuel valve is open.
- 5 With a screwdriver, loosen the carburettor drain screw and let the gasoline to drain out completely.

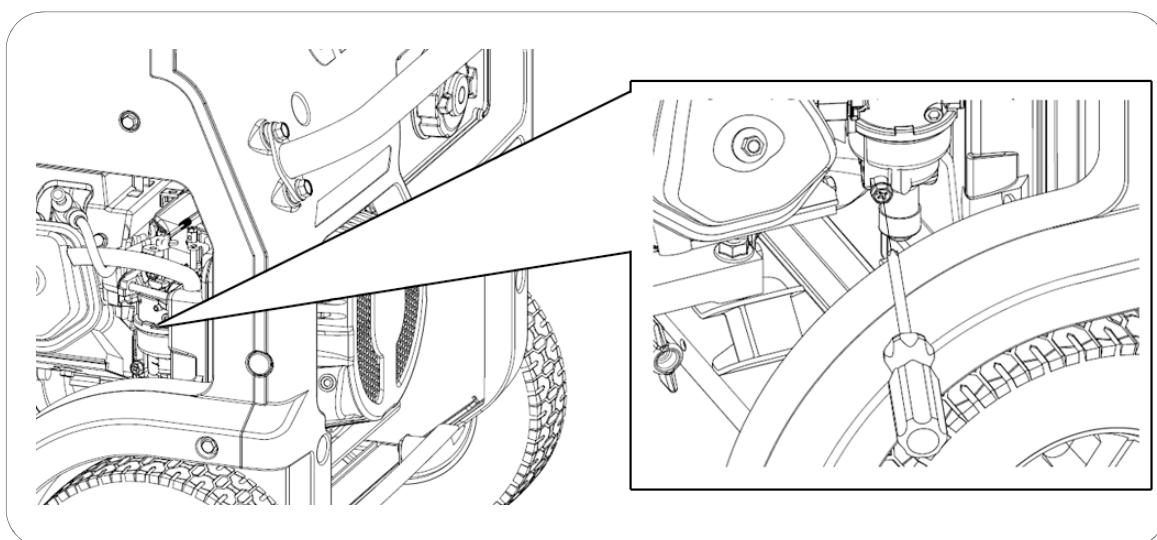

- 6 Once the carburettor is drained, put back the drain screw. And turn the **DIAL** to the **OFF** position.
- 7 Change the engine oil. It is recommended that the engine rest with the oil in good condition.

- 8 Remove the cap of spark plug, pulling it out, and the spark plug. Put directly into the cylinder (through the spark plug hole), a teaspoon of clean engine oil (10 ~ 20ml). Smoothly, pull the starter rope of the engine, which will turn the engine and distribute the oil. Then, put back the spark plug.
- 9 Slowly, pull the starter rope until you feel resistance. At this point, the piston is rising in its compression stroke and the admission and exhaust valves are closed. In this position, moisture cannot enter in the motor, which provides protection against internal corrosion.
- 10 The generator must be protected by its packaging or covered with a suitable cloth, and stored in a stable, clean and dry place, free of moisture and without direct sunlight.

Alternative to avoid the fuel drainage: if for some reason it is not possible to drain out the fuel tank completely, you can also choose to let it completely filled with a gasoline and stabilizer treatment. After adding the stabilizer, start the engine and keep it running for 10 minutes for the treated gasoline to flow. So, close the fuel valve and keep it running until it stops due to lack of fuel.

NOTE: Check the maximum resistance period of the gasoline with the stabilizer. If expired, gasoline must be completely replaced.

NOTE: Keep the tank completely full. If the amount of air is small, the decomposition of the gasoline is slower.

NOTE: Regarding the quality of the stabilizer, we recommend choosing a recognized brand. The use of an improper additive, wrong or of dubious quality can cause failures or malfunctions, which are totally excluded from the warranty.

NOTE: The use of gasoline in bad condition or expired can cause failures or malfunctions in the generator. Damage caused by the condition of the fuel is completely excluded from the warranty.

NOTE: The stabilizer improves the good condition of the gasoline. Once the expiry date of the manufacturer has expired, the gasoline is considered inappropriate and cannot be used.

11. Problem solving:

- If the engine does not start:

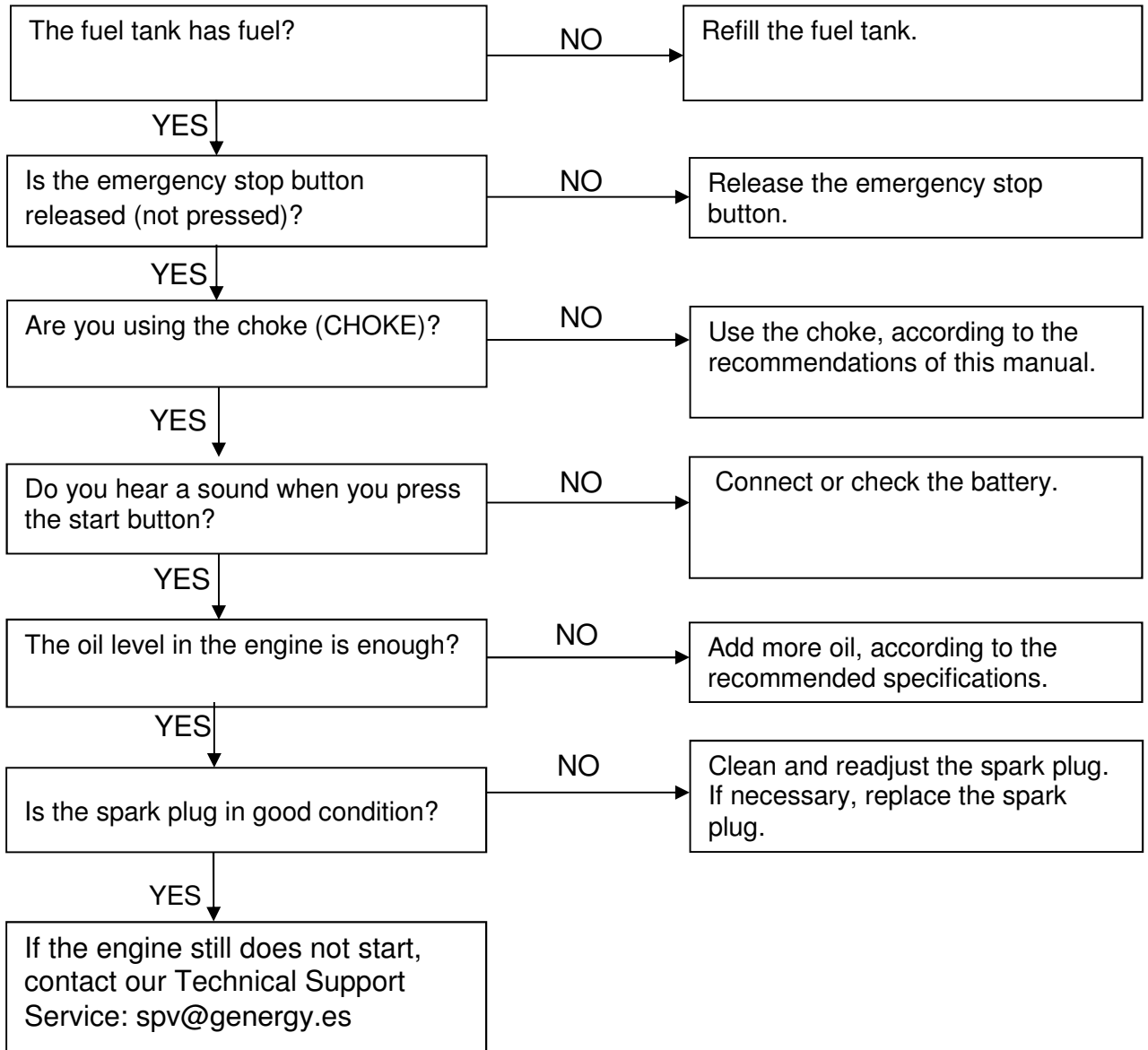

- Single-phase equipment (230V) connected to the generator does not work:

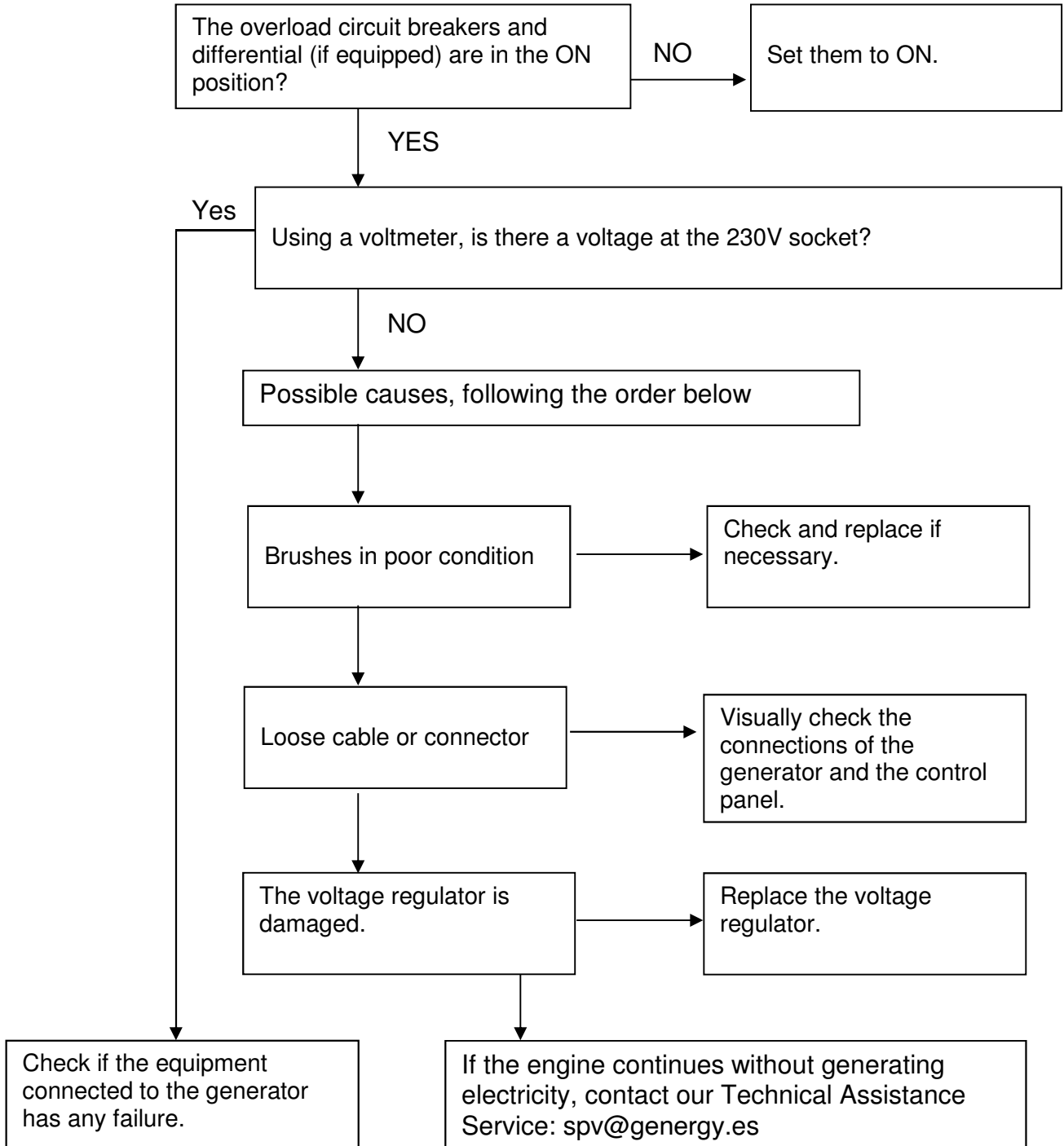

12. Technical information:

MODEL	EZCARAY – EZCARAY S
Voltage stabilizer system —Voltage — Frequency	Eletronics SVR – 230V – 50HZ
AC 230V Maximum (S2 5min)	5500W
AC 230V Rated (COP)	5000W
AC 400V Maximum (S 25min)	-
AC 400V Rated (COP)	-
Type by number of phases	Single phase
Power factor	1
Engine model	SGE389PRO
Cylinder	389CC
Engine type	Gasoline, 4 times OHV air-cooled
Average level of noise pressure 7mts LpA (<i>Ralenti</i> -nominal)	70dB – 76dB
Level of guaranteed acoustic power LwA	97dB
Start type	Eletric
Fuel tank capacity	28L
Consumption per hour 25% 50% 75% of load	1.5 L/H – 1.8 L/H – 2.3 L/H
Autonomy at 25% 50% 75% of load	18.6 H – 15.5 H – 12.1H
Oil capacity and grade	1.1L – SAE10W40
Isolation level	F
Class according to insulation quality	A
Performance class	G1
Normalization	ISO 8528-13:2016
Transport kit	Integrated with 10" wheels
Dimensions	859 x 667 x 664mm
Weight	107kg

MODEL	BAQUEIRA – BAQUEIRA S
Voltage stabilizer system —Voltage — Frequency	Electronics SVR – 230V – 50HZ
AC 230V Maximum (S2 5min)	7000W
AC 230V Rated (COP)	6500W
AC 400V Maximum (S 25min)	-
AC 400V Rated (COP)	-
Type by number of phases	Single phase
Power factor	1
Engine model	SGB440PRO
Cylinder	439CC
Engine type	Gasoline, 4 times OHV air-cooled
Average level of noise pressure 7mts LpA (<i>Ralenti</i> -nominal)	70dB – 77dB
Level of guaranteed acoustic power LwA	97dB
Start type	Eletric
Fuel tank capacity	28L
Consumption per hour 25% 50% 75% of load	1.9 L/H – 2.6 L/H – 3.2 L/H
Autonomy at 25% 50% 75% of load	14.7 H – 10.7 H – 8.75H
Oil capacity and grade	1.1L – SAE10W40
Isolation level	F
Class according to insulation quality	A
Performance class	G1
Normalization	ISO 8528-13:2016
Transport kit	Integrated with 10" wheels
Dimensions	859 x 667 x 664mm
Weight	110,5kg

MODEL	BAQUEIRA RC
Voltage stabilizer system —Voltage — Frequency	Electronics SVR – 230V – 50HZ
AC 230V Maximum (S2 5min)	7000W
AC 230V Rated (COP)	6500W
AC 400V Maximum (S 25min)	-
AC 400V Rated (COP)	-
Type by number of phases	Single phase
Power factor	1
Engine model	SGB440PRO
Cylinder	439CC
Engine type	Gasoline, 4 times OHV air-cooled
Average level of noise pressure 7mts LpA (<i>Ralenti</i> -nominal)	70dB – 77dB
Level of guaranteed acoustic power LwA	97dB
Start type	Electric and wireless remote control
Fuel tank capacity	28L
Consumption per hour 25% 50% 75% of load	1.9 L/H — 2.6 L/H — 3.2 L/H
Autonomy at 25% 50% 75% of load	14.7 H — 10.7 H — 8.75H
Oil capacity and grade	1.1L — SAE10W40
Isolation level	F
Class according to insulation quality	A
Performance class	G1
Normalization	ISO 8528-13:2016
Transport kit	Integrated with 10" wheels
Dimensions	859 x 667 x 664mm
Weight	111,5kg

MODELO	FORMIGAL – FORMIGAL S
Voltage stabilizer system —Voltage — Frequency	Electronics SVR – 230V – 50HZ
AC 230V Maximum (S2 5min)	6500W
AC 230V Rated (COP)	6000W
AC 400V Maximum (S 25min)	7000W (8.8kVA)
AC 400V Rated (COP)	6500W (8.1kVA)
Type by number of phases	Dual voltage
Power factor	0.8
Engine model	SGB440PRO
Cylinder	439CC
Engine type	Gasoline, 4 times OHV air-cooled
Average level of noise pressure 7mts LpA (<i>Ralenti</i> -nominal)	70dB – 77dB
Level of guaranteed acoustic power LwA	97dB
Start type	Electric
Fuel tank capacity	28L
Consumption per hour 25% 50% 75% of load	1.9 L/H — 2.6 L/H — 3.2 L/H
Autonomy at 25% 50% 75% of load	14.7 H — 10.7 H — 8.75H
Oil capacity and grade	1.1L — SAE10W40
Isolation level	F
Class according to insulation quality	A
Performance class	G1
Normalization	ISO 8528-13:2016
Transport kit	Integrated with 10" wheels
Dimensions	859 x 667 x 664mm
Weight	112,5kg

Measurements of noise levels:

- ✓ The average noise pressure level at 7 meters (LpA) is the arithmetic average of the noise level obtained from four directions and 7 meters away from the generator.

NOTE: Different environments can result in different noise levels.

Harmonized standard applied:

- ✓ ISO8528-13:2016: Generator sets driven by combustion engine.

Applicable EC directives:

2006/42/EC:	Machinery Directive
EU/2016/1628:	Engine-driven machine emissions
2014/30/EU:	Electromagnetic compatibility
2014/35/EU:	Low voltage directive
2000/14/EC (repealed by 2005/88 / EC):	Noise emissions directive

13. Warranty information:

The warranty covering of your generator (an option of the following):

- ✓ 2 years for machines billed to consumers (end user).
- ✓ 1 year for machines billed to companies, cooperatives or any other legal entity other than the final consumer (end user).

The warranty period is defined only by the information on the invoice: type of purchasing entity and date of purchase. In any case, it is considered as a reference the purpose or the usage that the product had.

This warranty covers any manufacturing defect that the generator may have during the period of its warranty period, with the assumption that the maintenance plan is respected and its care is suitable. The warranty covers the repair parts and the necessary manpower.

The warranty does not cover any type of consumable (filters, batteries, spark plugs, etc.), nor any type of preventive maintenance. Also not covered by the warranty, the parts with wear caused by the normal running of the generator.

MERCI d'avoir acheté le générateur à essence GENERGY.

- Le copyright de ces instructions appartient à notre société Stock Garden Group.
- La reproduction, le transfert et la distribution de tout contenu du manuel sans l'autorisation écrite de Stock Garden Group sont interdits.
-  "GENERGY" et " " sont respectivement la marque déposée et le logo des produits GENERGY détenus par Stock Garden Group.
- Stock Garden Group se réserve le droit de modifier ses produits sous la marque GENERGY et de réviser le manuel sans préavis.
- Ce manuel fait partie intégrante du générateur. Si vous revendez le générateur, le manuel doit être livré avec le générateur.
- Ce manuel contient des instructions sur la manière d'utiliser correctement le générateur ; veuillez le lire attentivement avant d'utiliser le générateur. Un fonctionnement correct et sûr assurera votre sécurité et prolongera la durée de vie du générateur.
- Stock Garden Group innove continuellement dans le développement de ses produits GENERGY, tant au niveau de la conception que de la qualité. Bien qu'il s'agisse de la version la plus récente du manuel, le contenu de ce dernier peut différer légèrement du produit.
- Veuillez contacter votre revendeur GENERGY si vous avez des questions ou des inquiétudes.





Contenu du manuel :

1. Informations sur la sécurité	3
1.1 Résumé des principaux risques liés à l'utilisation de la machine	3
2. Emplacement des autocollants de sécurité et utilisation	4
3. Identification des composants	6
4. Contrôles préopérationnels	8
4.1 Retirer les supports de fixation pour le transport	8
4.2 Connexion à la batterie modèles à démarrage électrique).....	8
4.3 Remplissage et contrôle de l'huile.....	9
4.4 Ravitaillement en carburant et en combustible	10
5. Démarrage du moteur	11
5.1 Démarrage électrique (sauf BAQUEIRA RC)	11
5.2 Démarrage manuel (sauf BAQUEIRA RC).....	13
5.3 Démarreur électrique sur le modèle BAQUEIRA RC.....	15
5.4 Démarrage manuel sur le modèle BAQUEIRA RC.....	17
6. Arrêt du générateur	19
6.1 S'arrêter en cas d'urgence	19
6.2 Arrêt en mode normal	19
7. Utilisation de la télécommande (BAQUEIRA RC uniquement)	20
7.1 Démarrage à distance.....	20
7.2 Arrêt du générateur par télécommande.....	21
7.3 Fonction GENERGY SLEEP	22
7.4 Synchronisation des nouveaux contrôleurs.....	22
7.5 Réinitialisation complète du système à distance	22
8. Utilisation du générateur et de ses protections	23
8.1 Avertissements électriques avant utilisation.....	23
8.2 Protection contre les surcharges	24
8.3 Protection contre les fuites à la terre versions S uniquement).....	25
8.4 Prises de courant IP44 - IP67	25
8.5 Accessoire tour d'éclairage (en option)	26
8.6 Système d'alerte pour les huiles	27
8.7 Éclairage automatique du panneau de contrôle.....	27
9. Entretien	28
9.1 Vidange d'huile	29
9.2 Entretien du filtre à air	30
9.3 Entretien des bougies d'allumage	32
9.4 Entretien des balais de l'alternateur.....	33
9.5 Modification du carburateur pour le fonctionnement en haute altitude	33
10. Transport et stockage	34
10.1 Transport du générateur	34
10.2 Stockage des générateurs	34
11. Dépannage	37
12. Informations techniques	39
13. Informations sur la garantie	41
14. Déclaration de conformité CE	Fin du manuel
15. Service après-vente	Fin du manuel





1. Informations sur la sécurité :

La sécurité est très importante. D'importants messages de sécurité ont été inclus dans ce manuel. Veuillez les lire et vous y conformer afin d'utiliser cet appareil en toute sécurité.

Nous avons divisé les messages de sécurité en 4 types, différenciés par la gravité des conséquences de leur non-respect :

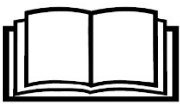
 DANGER	Situation dangereuse imminente qui, si elle n'est pas évitée, entraînera des blessures graves ou mortelles .
 AVERTISSEMENT	Situation potentiellement dangereuse qui, si elle n'est pas évitée, peut entraîner des blessures graves ou mortelles .
 ATTENTION	Situation potentiellement dangereuse qui, si elle n'est pas évitée, peut entraîner des blessures mineures ou modérées .
 REMARQUE	Cette situation, si elle n'est pas évitée, peut entraîner des dommages matériels .

1.1 Résumé des principaux risques liés à l'utilisation de la machine.

Veillez lire l'intégralité du manuel d'utilisation avant d'utiliser la machine !	
	Il est dangereux d'utiliser l'équipement sans être correctement informé de fonctionnement et des règles de sécurité. Ne permettez à personne d'utiliser le groupe sans en avoir reçu l'ordre.
L'essence est explosive et inflammable !	
	Ne pas faire le plein lorsque la machine est en marche. Ne pas faire le plein en fumant ou en présence d'une flamme nue. Nettoyer les déversements d'essence. Laisser refroidir avant de faire le plein. Utiliser des bidons d'essence homologués. N'utilisez pas le générateur dans des atmosphères potentiellement explosives, des usines à gaz ou similaires, consultez les responsables de la sécurité.
Les émissions des moteurs contiennent du monoxyde de carbone toxique !	
	Ne jamais utiliser à l'intérieur, dans les garages, les tunnels, les caves ou tout dépourvu de ventilation. Ne pas utiliser l'appareil à proximité de fenêtres ou de portes où les fumées peuvent pénétrer à l'intérieur. Les gaz d'échappement dégagent du monoxyde de carbone toxique. Vous ne pouvez ni voir ni sentir ce gaz, qui est donc très dangereux.
Attention aux risques électriques !	
	Ne pas faire fonctionner le générateur avec des mains mouillées. Ne pas exposer le générateur à la pluie, à l'humidité ou à la neige. Vérifier que le câblage électrique et les appareils à raccorder sont en bon état. Branchez la mise à la terre du générateur.

2. Emplacement des autocollants de sécurité et utilisation.

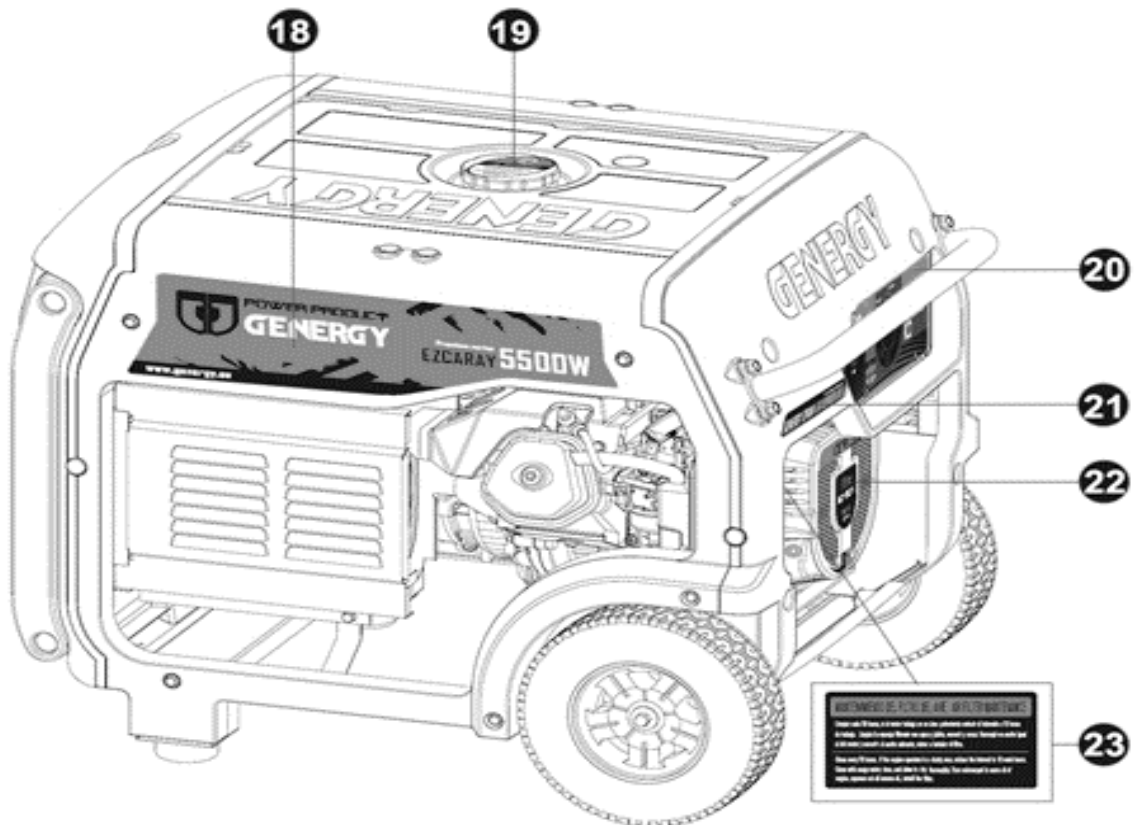
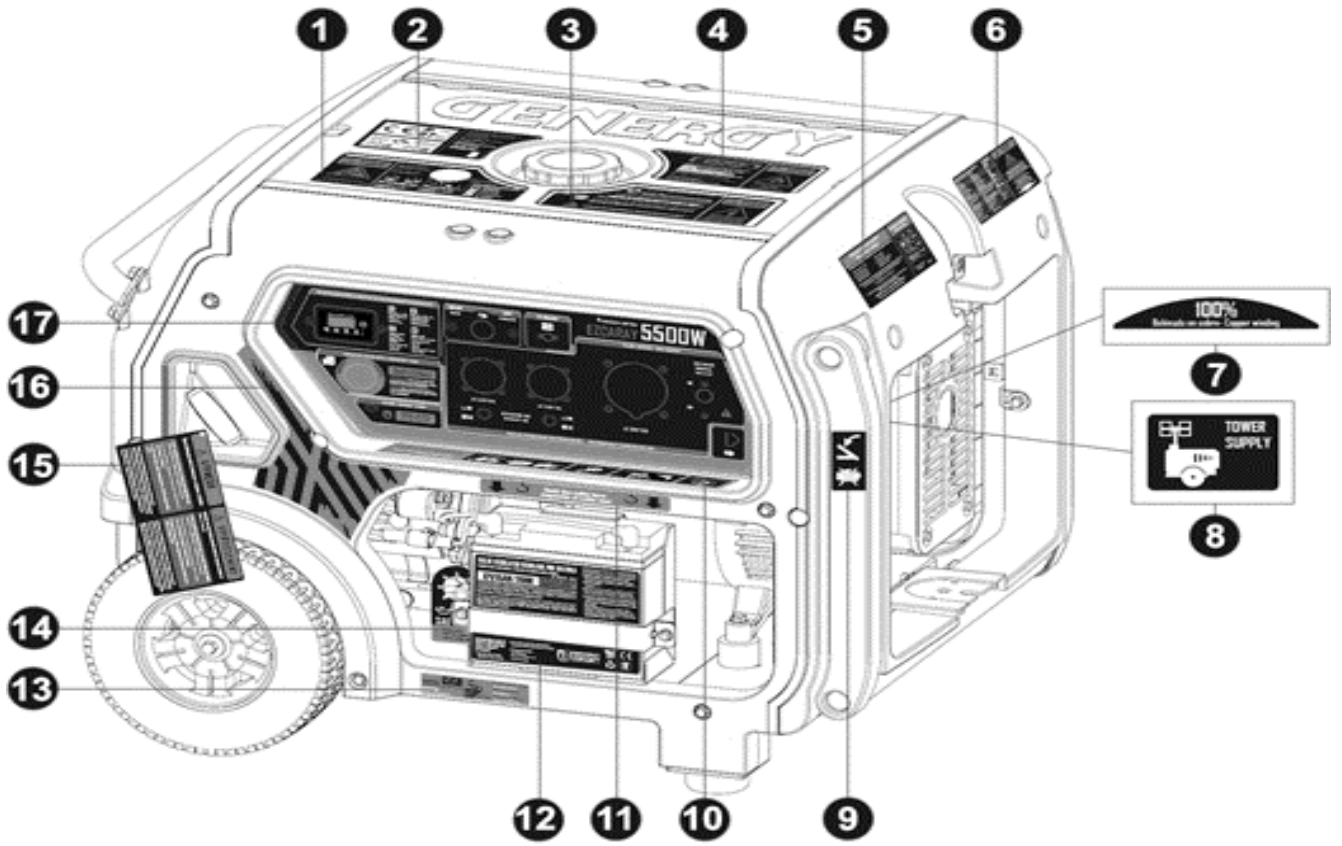

1	Dangers 1 (monoxyde de carbone)
2	CE - Niveaux de bruit
3	Dangers 2 (risque électrique)
4	Dangers 3 (risque d'incendie)
5	Service après-vente
6	Dangers 4 (risques liés aux températures élevées) - Spécification
7	Informations sur le matériau d'enroulement
8	Raccordement de la tour d'éclairage
9	Risque 5 (piégeage)
10	Informations sur les équipements inductifs
11	Informations sur les coupleurs de câbles
12	Informations sur la batterie
13	Informations sur l'huile moteur
14	Avertissement manque d'huile moteur
15	Informations préalables à l'utilisation
16	Adhésif décoratif
17	Autocollant du panneau de contrôle
18	Autocollant de marque et de modèle
19	Dangers 6 (risque d'incendie)
20	Autocollant du panneau de contrôle de démarrage
21	Adhésif de marque
22	Modèle de moteur sérigraphié
23	Informations sur le filtre à air

3. Identification des composants :

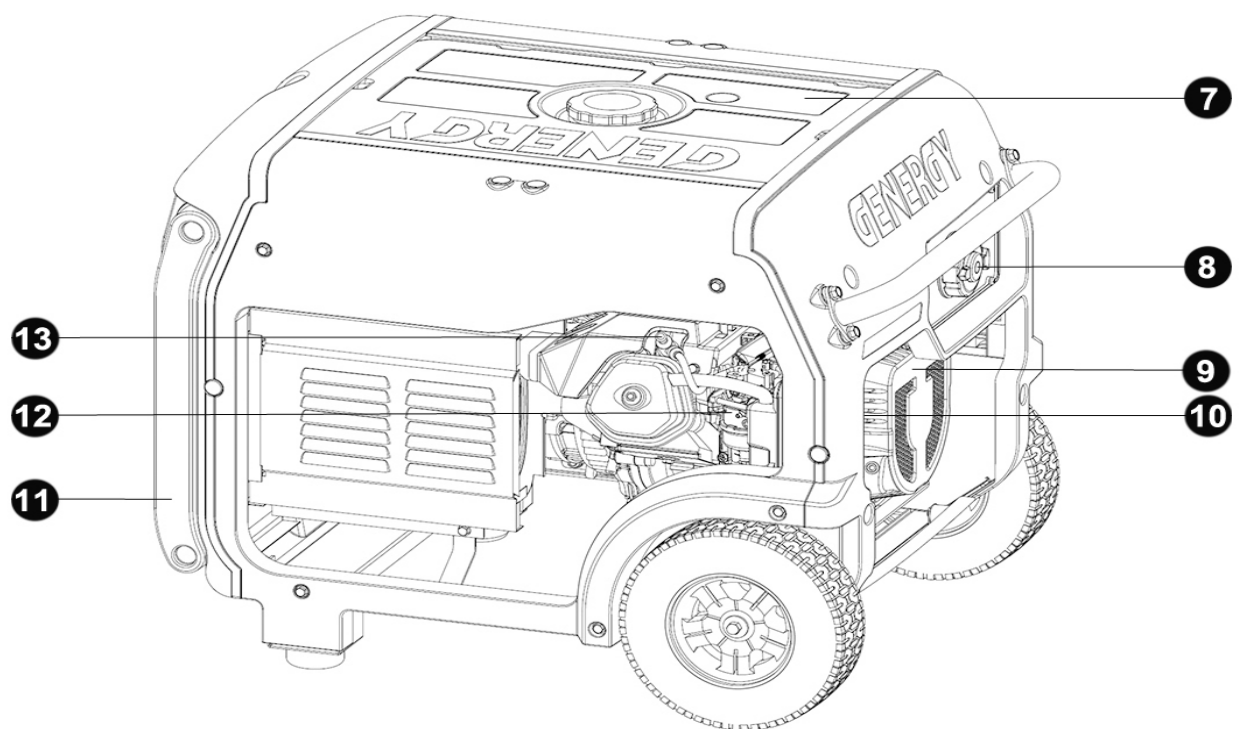
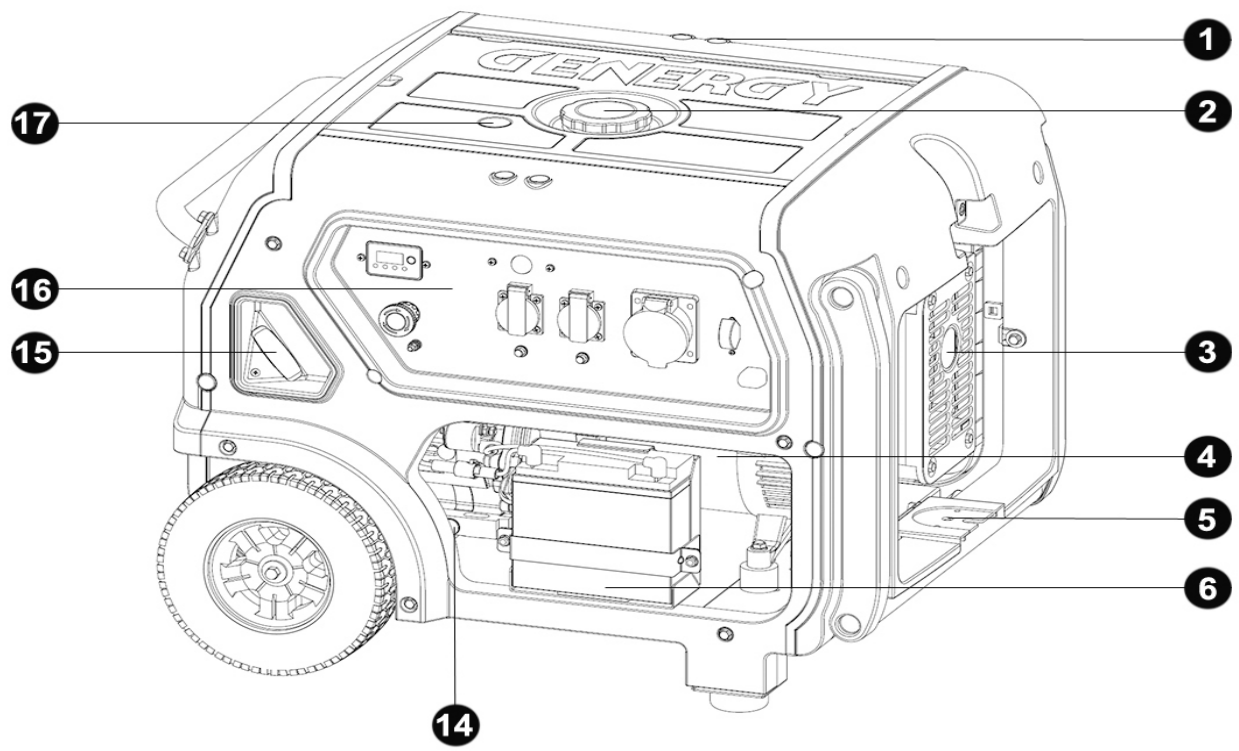

1	Trous d'ancrage pour les oreilles de levage
2	Bouchon du réservoir de carburant
3	Tuyau d'échappement
4	Alternateur AC230V
5	Support de tour lumineuse
6	Batterie de démarrage
7	Réservoir de carburant
8	Panneau de contrôle pour la mise en service
9	Moteur thermique GENERGY
10	Filtre à air
11	Poignée de transport
12	Carburateur
13	Bouchon de bougie
14	Trous de vidange et de remplissage d'huile.
15	Poignée de démarrage manuel
16	Panneau de contrôle principal
17	Indicateur de niveau de carburant

4. Contrôles avant l'opération:

4.1 Retirer les supports de montage pour le transport.

Le moteur a été fixé au châssis à l'aide de deux cornières afin de protéger la machine contre d'éventuels mouvements brusques ou chocs pendant le transport.

Pour assurer une vibration correcte du moteur sur les silentblochs en caoutchouc, il est nécessaire d'enlever ces cornières **avant de démarrer la machine** (voir figure ci-dessous).

REMARQUE : L'utilisation de la machine sans avoir préalablement retiré les supports de montage peut causer de graves dommages au générateur en raison de sa rigidité et de l'absence de vibrations. De tels dommages ne seraient en aucun cas couverts par la garantie.

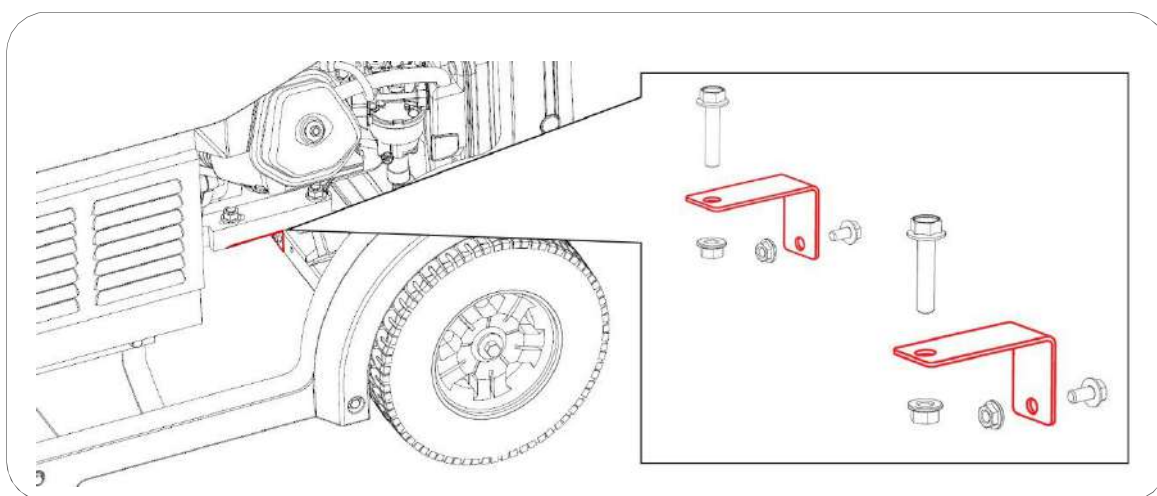

4.2 Connexion à la batterie (modèles avec démarreur électrique).

- 1 Appuyez sur le bouton d'arrêt d'urgence du panneau de commande.
- 2 Identifiez les câbles de connexion de la batterie et connectez-les en appuyant sur connecteur jusqu'à ce que vous sentiez un "CLIC", comme indiqué dans la figure ci-dessous.

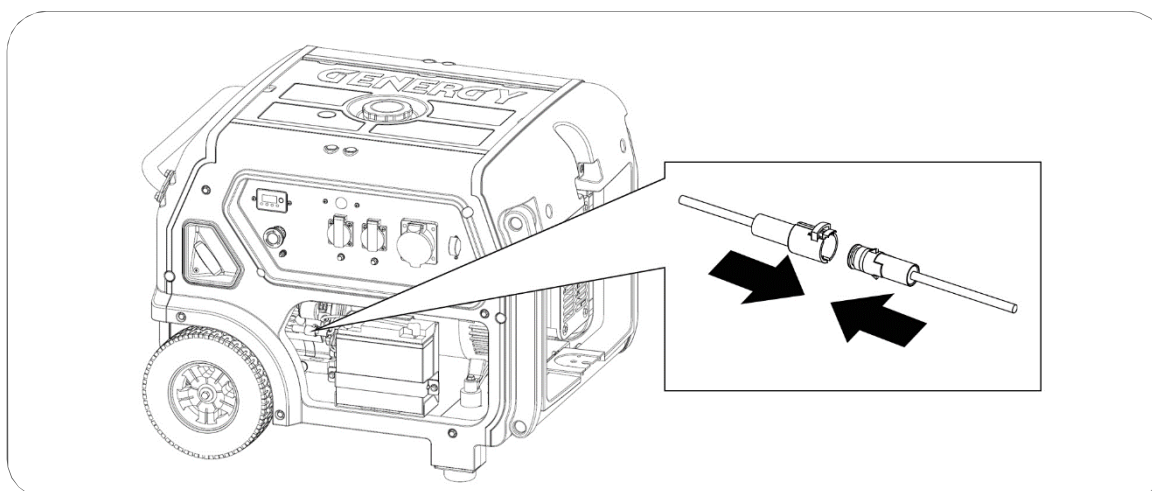

4.3 Charger et vérifier l'huile.

REMARQUE : La machine d'origine est livrée sans huile, n'essayez pas de démarrer la machine sans y avoir ajouté de l'huile !

Veillez à ce que le générateur soit placé sur une surface parfaitement plane afin qu'il n'y ait pas d'erreur dans le niveau d'huile.

Retirez le bouchon de remplissage d'huile et versez de l'huile par l'orifice de remplissage d'huile jusqu'à (mais sans dépasser) la limite supérieure (H) indiquée dans la figure ci-dessous.

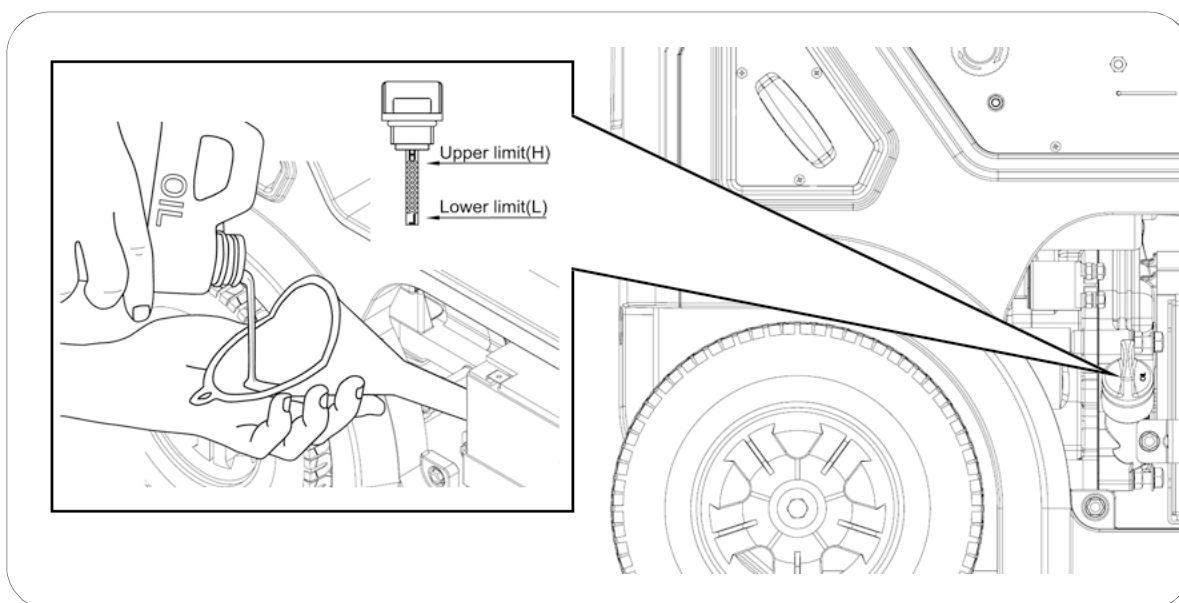

La capacité indicative d'huile jusqu'au niveau correct en fonction du modèle est la suivante :

- Modèles inférieurs à 4000W 0.6L
- Modèles supérieurs à 4000W 1.1L

Utilisez une huile moteur 4 temps SAE10W30 ou SAE10W40 de bonne qualité. La classification de l'huile recommandée est API "SJ" (USA) ou ACEA "A3" (EUROPE) ou plus récente (voir les spécifications de l'emballage).

REMARQUE : le moteur consomme de l'huile à l'usage. Vérifiez le niveau d'huile avant chaque utilisation et faites l'appoint si le niveau a baissé.

REMARQUE : N'utilisez jamais d'huiles anciennes, sales, en mauvais état ou dont vous ne connaissez pas le grade et la qualité. Ne pas mélanger des huiles de types différents.

4.4 Ravitaillement en carburant et en combustible.

REMARQUE : N'utilisez que de l'essence sans plomb (indice d'octane 86 ou supérieur).

REMARQUE : Ne jamais utiliser essence contaminée ou mélanges huile/essence.

REMARQUE : Empêcher la saleté ou l'eau de pénétrer dans le réservoir de carburant.

REMARQUE : Ne pas utiliser un mélange d'essence avec de l'éthanol ou du méthanol, sous peine d'endommager gravement le moteur.

Retirez le bouchon du réservoir en le tournant dans le sens inverse des aiguilles d'une montre, faites le plein d'essence sans atteindre le niveau maximum indiqué dans la figure ci-dessous. La capacité approximative du réservoir est de 14 litres pour les modèles de moins de 4000W et de 28 litres pour les modèles de plus de 4000W.

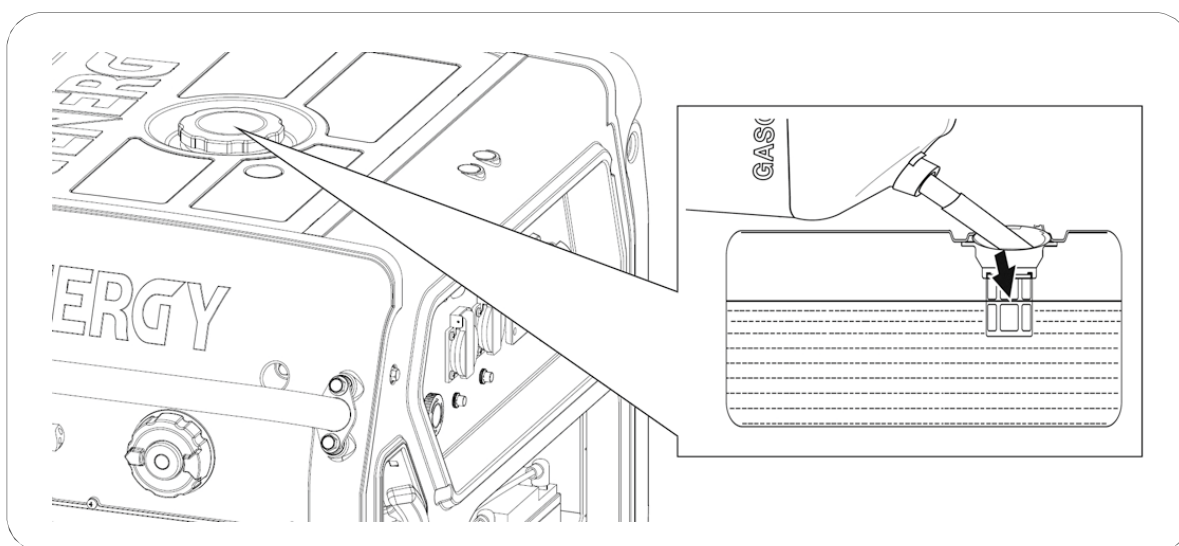

DANGER : L'essence est extrêmement explosive et inflammable. Il est strictement interdit de fumer, d'allumer un feu ou de produire une flamme quelconque au moment du ravitaillement ou à l'endroit où le carburant est stocké.

AVERTISSEMENT : Garder le carburant hors de portée des enfants.

AVERTISSEMENT : Évitez les fuites de carburant lors du ravitaillement (essuyez toute fuite avant de redémarrer le moteur).

AVERTISSEMENT : Ne pas trop remplir le réservoir de carburant (ne pas dépasser le niveau maximum). Après avoir fait le plein, assurez-vous que le bouchon du réservoir est bien fermé.

ATTENTION : Éviter le contact avec la peau et ne pas respirer les vapeurs de carburant.

5. Démarrage du moteur

5.1 Démarreur électrique (sauf BAQUEIRA RC)

- 1 Vérifiez que le bouton d'arrêt d'urgence du panneau principal est relâché. Dans le cas contraire, le moteur ne démarrera pas.
- 2 Débranchez tous les appareils des prises de courant ou assurez-vous que le disjoncteur est **désactivé**. Le générateur doit démarrer sans aucune charge connectée.
- 3 Tournez la molette de démarrage sur la position **CHOKE**, conformément à la figure suivante :

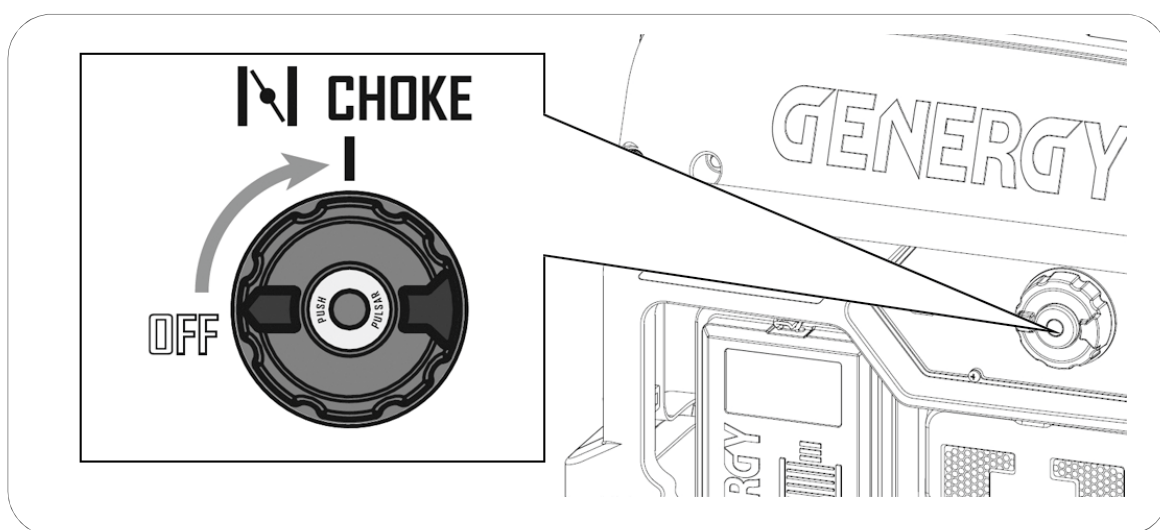

- 4 Appuyez au centre du DIAL pour démarrer le moteur, comme indiqué dans la figure ci-dessous :

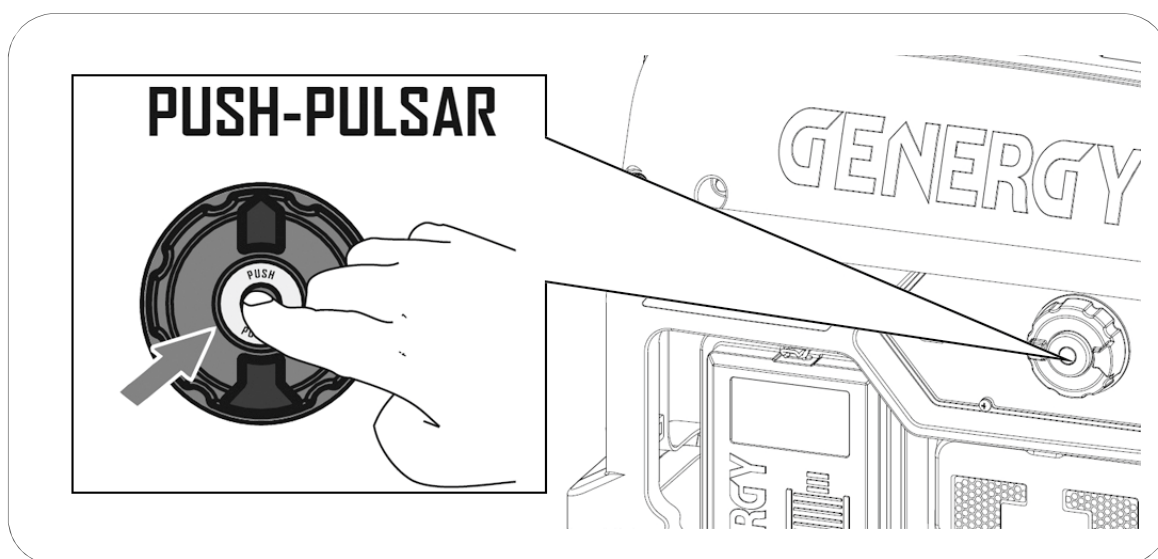

REMARQUE : Si le moteur ne démarre pas dans les 3 ou 4 secondes, relâchez le bouton du démarreur et attendez quelques secondes avant de réessayer afin d'éviter une surchauffe du moteur du démarreur.

5 Dès que le moteur a démarré, tournez lentement la molette de démarrage en position **RUN**, comme indiqué dans la figure ci-dessous :

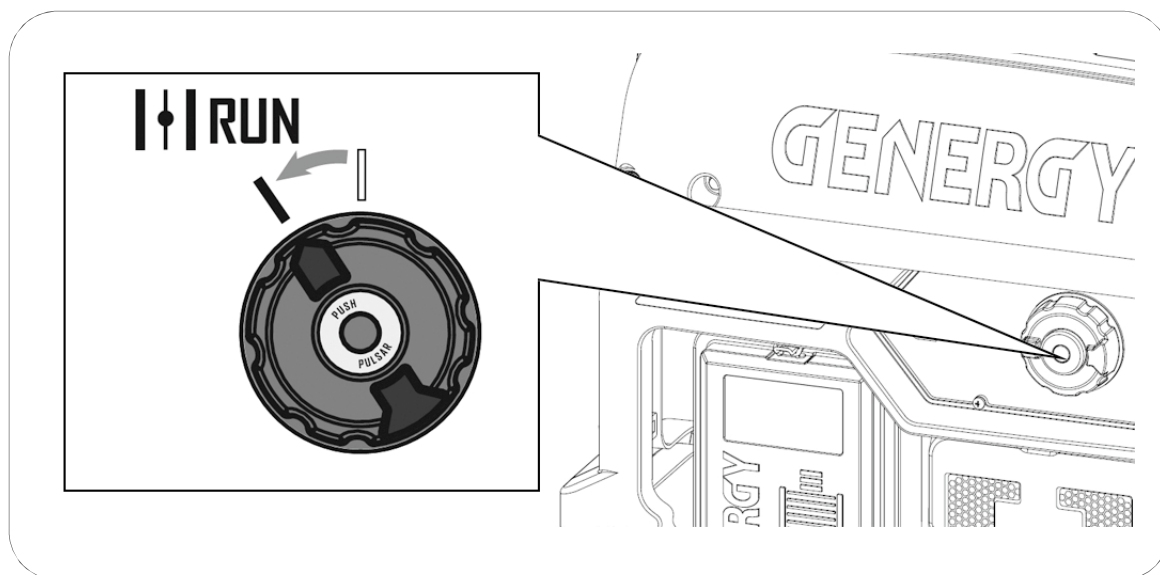

REMARQUE : Ne laissez pas le moteur tourner en position **CHOKER**, car le mélange serait trop riche et provoquerait des problèmes de moteur. Par conséquent, dès que vous avez démarré le moteur, veillez à placer le sélecteur sur **RUN**.

Information : Il peut ne pas être nécessaire d'utiliser la position **CHOKER** si le moteur vient d'être arrêté et qu'il est encore chaud. Dans ce cas, placez le cadran directement sur **RUN** et appuyez sur **START** au centre du cadran pour démarrer.

Information : Lors de la première mise en service de la machine, la batterie peut être peu chargée si elle a été stockée pendant une longue période. Si vous constatez que la charge de la batterie est insuffisante, démarrez la machine manuellement (voir chapitre 5.2). La batterie se recharge automatiquement lorsque le générateur est en marche.

5.2 Démarrage manuel (sauf pour BAQUEIRA RC)

- 1 Vérifiez que le bouton d'arrêt d'urgence du panneau principal est relâché, sinon le moteur ne démarrera pas.
- 2 Débranchez tous les appareils des prises de courant ou assurez-vous que le disjoncteur est **désactivé**. Le générateur doit démarrer sans aucune charge connectée.
- 3 Tournez la molette de démarrage en position **CHOKE** comme indiqué sur la figure ci-dessous :

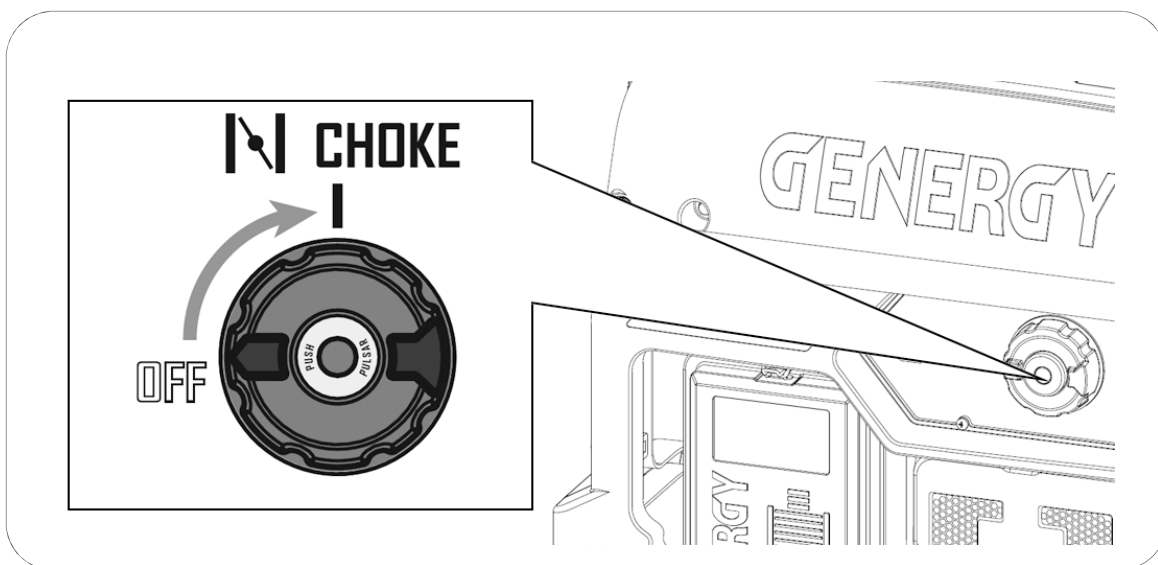

- 4 Tirez doucement sur la corde jusqu'à ce que vous rencontriez une résistance, puis laissez la corde se rétracter. Tirez alors vigoureusement sur la corde pour faire démarrer le moteur, comme indiqué sur la figure suivante :

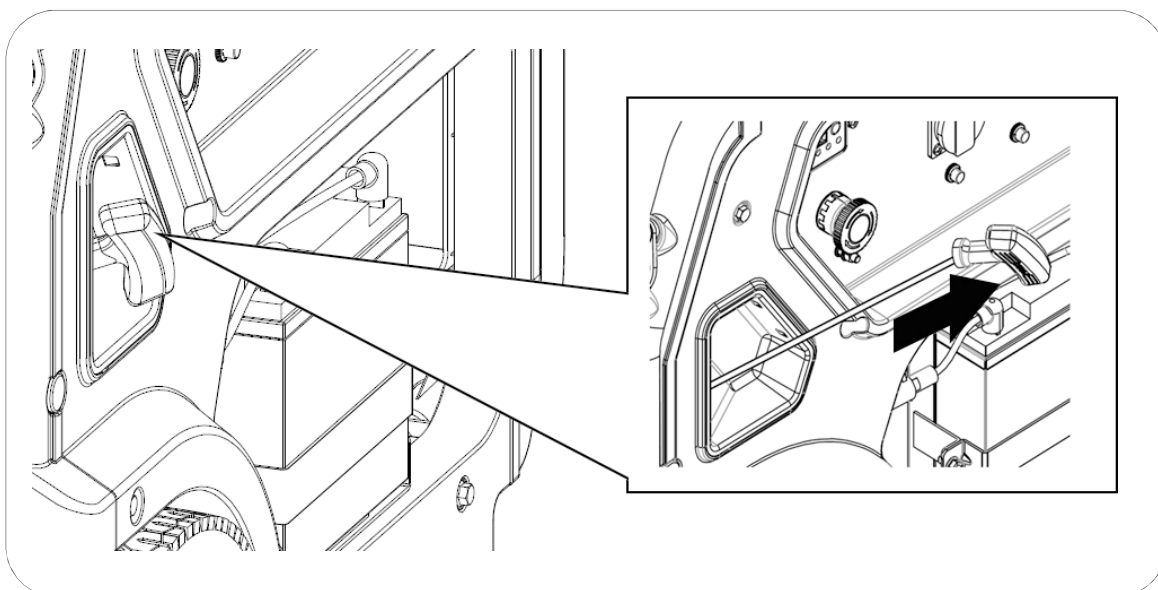

REMARQUE : Le fait d'atteindre brusquement la fin de la course du câble peut endommager le ressort de rappel de l'extracteur ou le câble et n'est pas couvert par la garantie.

REMARQUE : TA : Ne pas relâcher la poignée après la traction pour éviter qu'elle ne heurte la machine. Maintenez la poignée avec votre main jusqu'à ce qu'elle soit rétractée.

REMARQUE : Ne jamais tirer à nouveau sur la corde si le générateur est démarré et tourne.

5 Dès que le moteur a démarré, tournez lentement la molette de démarrage en position **RUN**, comme indiqué dans la figure ci-dessous :

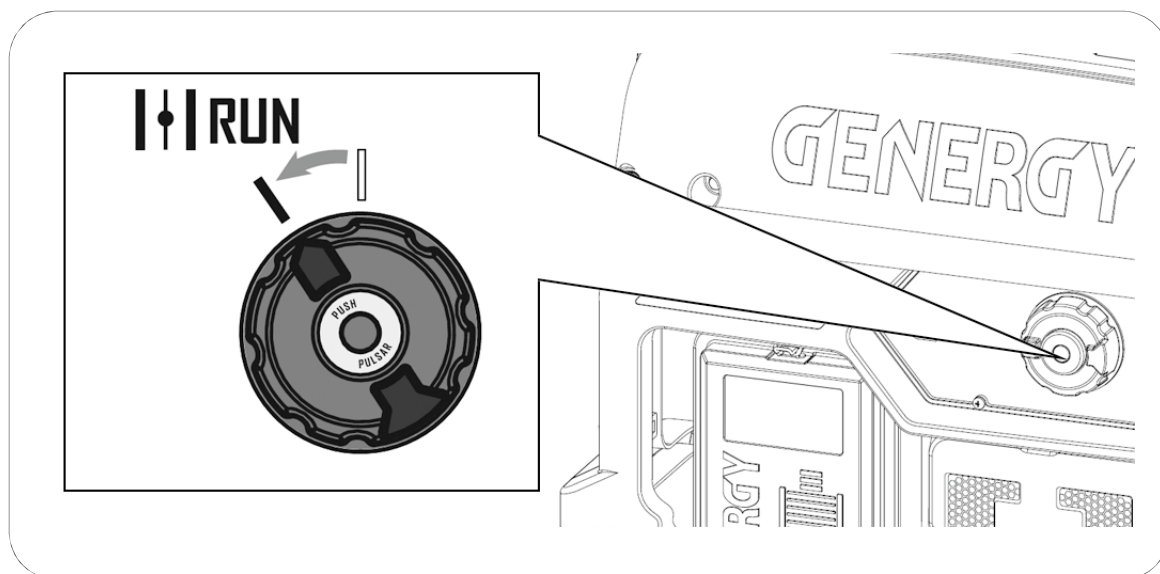

REMARQUE : Ne laissez pas le moteur tourner en position **CHOKE**, car le mélange serait trop riche et provoquerait des problèmes de moteur. Par conséquent, dès que vous avez démarré le moteur, veillez à placer le sélecteur sur **RUN**.

Information : il peut ne pas être nécessaire d'utiliser la position **CHOKE** si le moteur vient d'être arrêté et qu'il est encore chaud. Dans ce cas, mettez le DIAL directement sur **RUN** et tirez directement sur la corde.

5.3 Démarreur électrique sur le modèle BAQUEIRA RC.

- 1 Vérifiez que le bouton d'arrêt d'urgence du panneau principal est relâché, sinon le moteur ne démarrera pas.
- 2 Débranchez tous les appareils des prises de courant ou assurez-vous que le disjoncteur est **éteint**. Le générateur doit démarrer sans aucune charge connectée.
- 3 Tournez la molette de démarrage **en position ON** comme indiqué dans la figure ci-dessous :

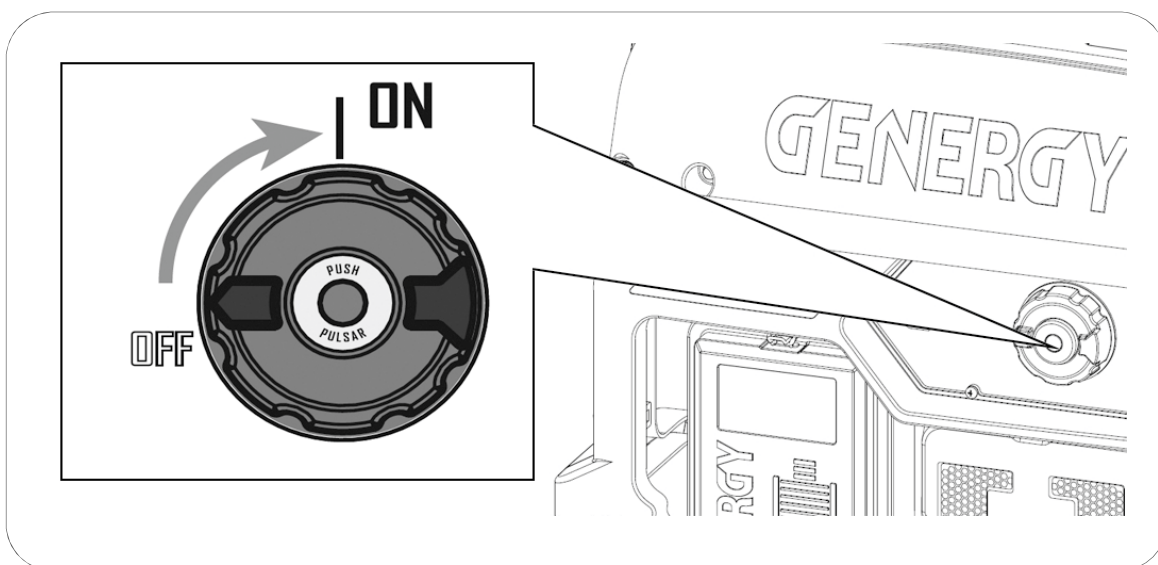

- 4 Placer le starter en position **START** conformément à la figure suivante :

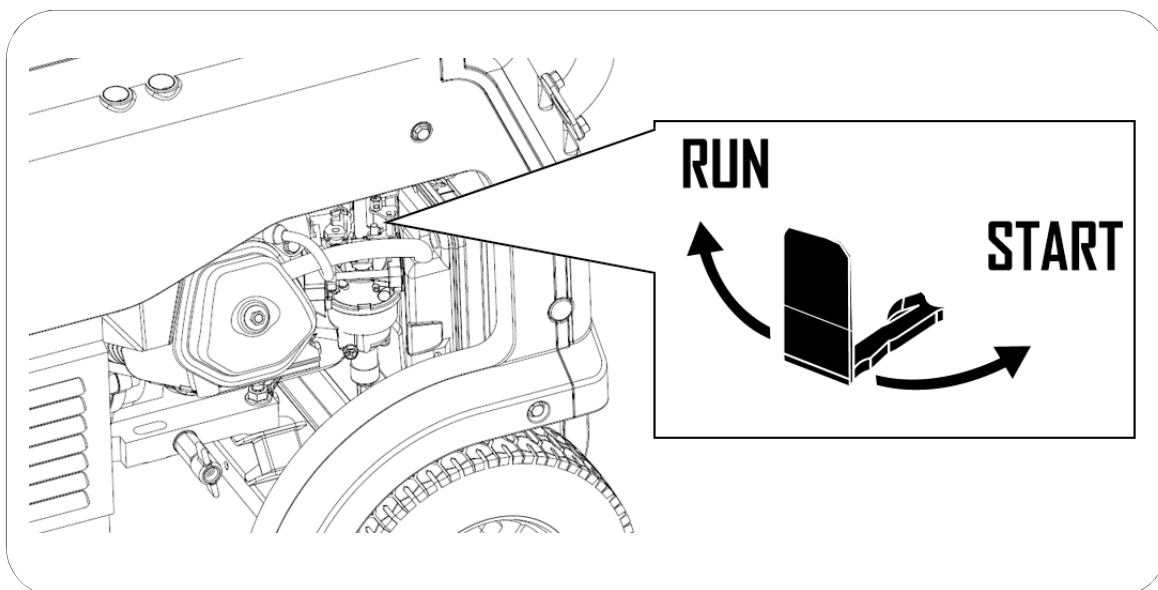

Information : il peut ne pas être nécessaire d'utiliser le starter si le moteur vient d'être arrêté et qu'il est encore chaud. Dans ce cas, il doit être placé directement en position **RUN**.

- 5 Appuyez au centre du cadran pour démarrer le moteur, comme indiqué sur la figure suivante :

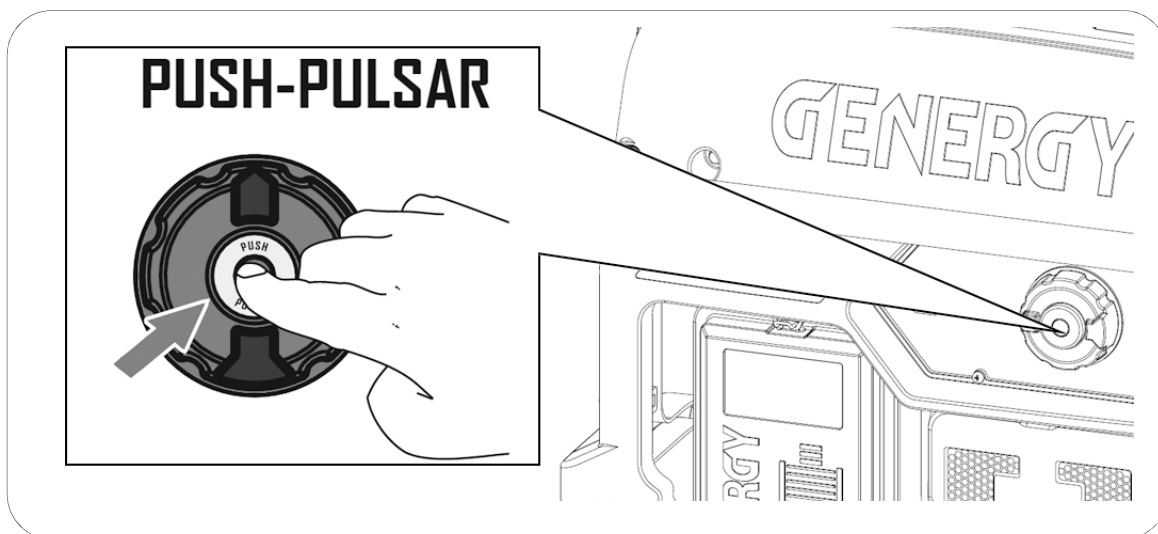

REMARQUE : Si le moteur ne démarre pas dans les 3 ou 4 secondes, relâchez le bouton du démarreur et attendez quelques secondes avant de réessayer afin d'éviter une surchauffe du moteur du démarreur.

- 6 Dès que le moteur a démarré, tournez la manette des gaz vers le bas. Exécuter conformément à la figure suivante :

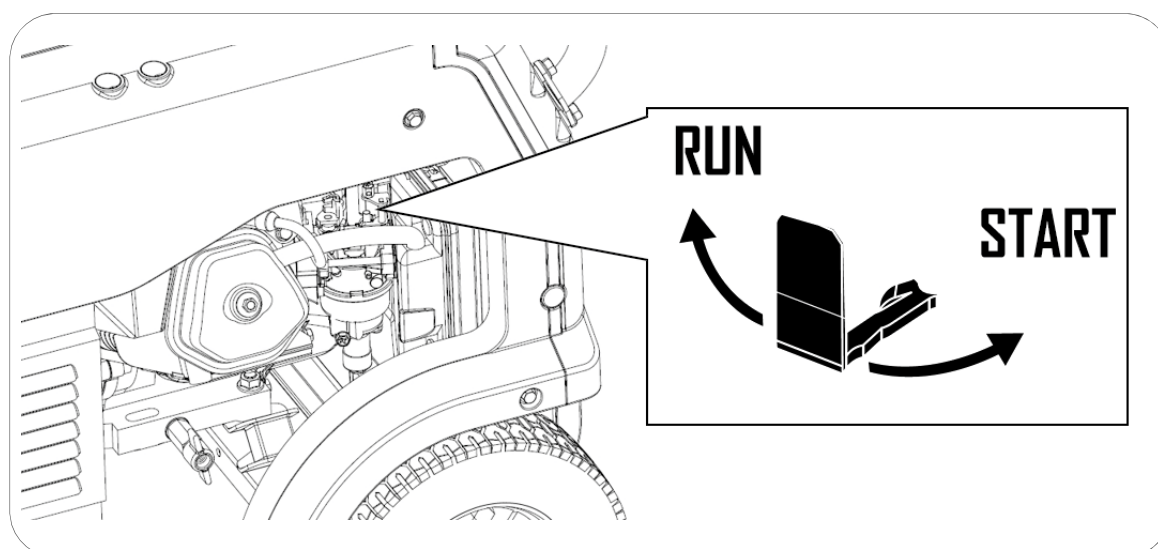

REMARQUE : Ne laissez pas le moteur tourner avec le starter en position **START**, car le mélange serait trop riche et causerait des problèmes au moteur. Par conséquent, dès que vous avez démarré le moteur, assurez-vous de passer en position **RUN**.

Information : Lors de la première mise en service de la machine, la batterie peut être peu chargée si elle a été stockée pendant une longue période. Si vous constatez que la charge de la batterie est insuffisante, démarrez la machine manuellement (voir chapitre 5.4.). La batterie se recharge automatiquement lorsque le générateur est en marche.

5.4 Démarrage manuel sur le modèle BAQUEIRA RC

- 1 Vérifiez que le bouton d'arrêt d'urgence du panneau principal est relâché, sinon le moteur ne démarrera pas.
- 2 Débranchez tous les appareils des prises de courant ou assurez-vous que le disjoncteur est **éteint**. Le générateur doit démarrer sans aucune charge connectée.
- 3 Tournez la molette de démarrage **en position ON** comme indiqué dans la figure ci-dessous :

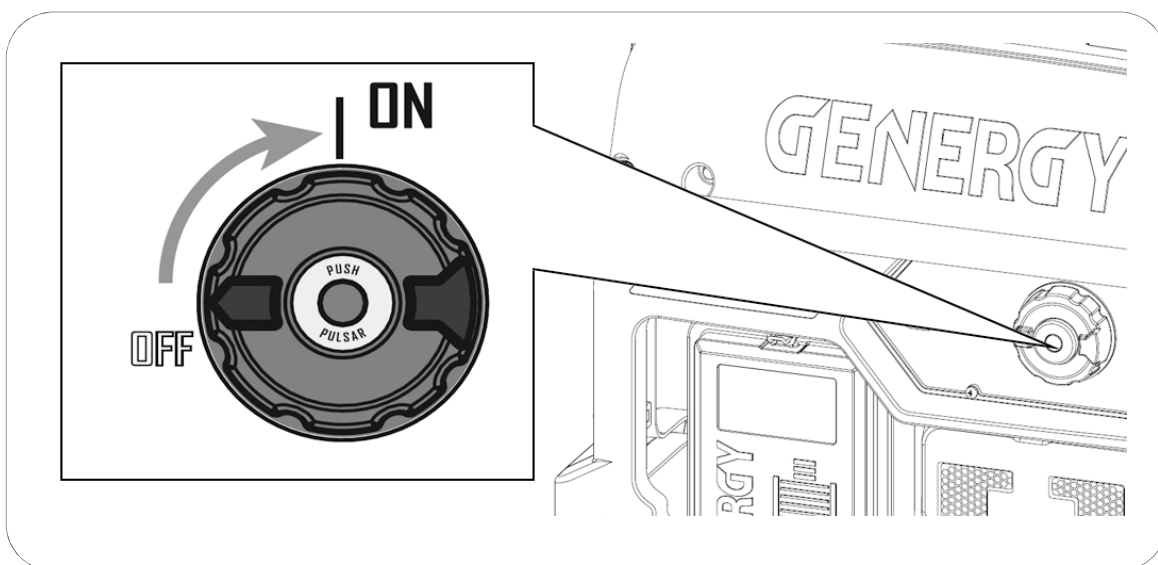

- 4 Placer le starter en position **START** conformément à la figure suivante :

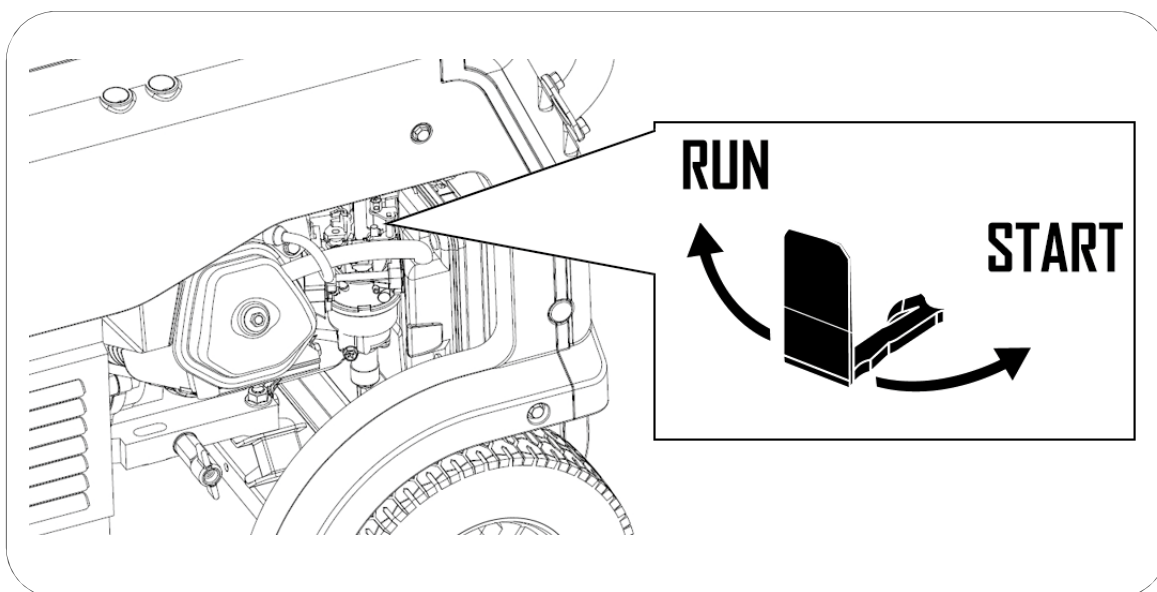

Information : il peut ne pas être nécessaire d'utiliser le starter si le moteur vient d'être arrêté et qu'il est encore chaud. Dans ce cas, il doit être placé directement en position **RUN**.

5 Tirez doucement sur la corde jusqu'à ce que vous rencontriez une résistance, puis laissez la corde se rétracter. Tirez alors vigoureusement sur la corde pour faire démarrer le moteur, comme indiqué sur la figure suivante :

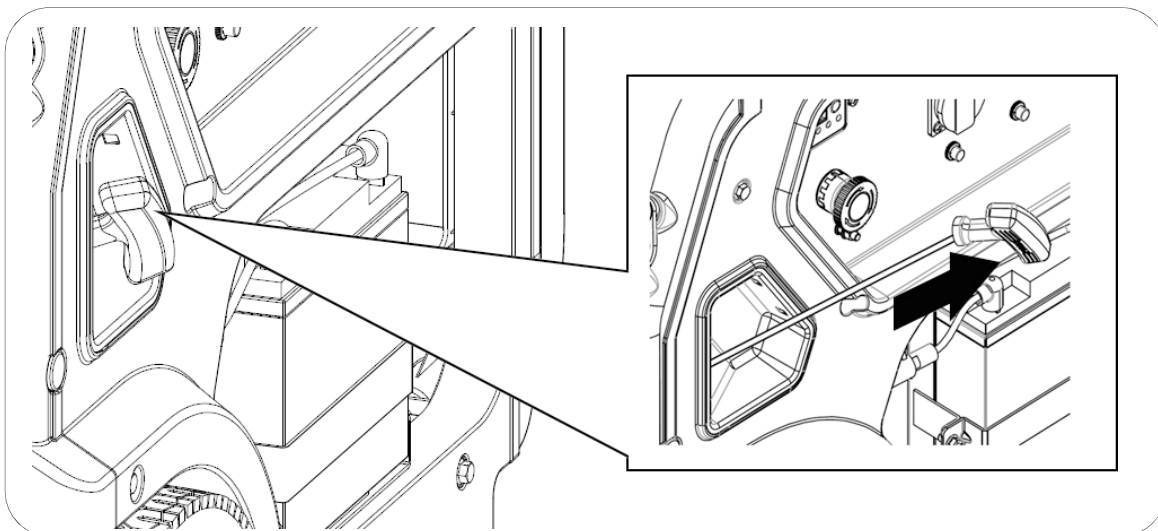

REMARQUE : Le fait d'atteindre brusquement la fin de la course du câble peut endommager le ressort de rappel de l'extracteur ou le câble, et n'est pas couvert par la garantie.

REMARQUE : TA : Ne pas relâcher la poignée après la traction pour éviter qu'elle ne heurte la machine. Maintenez la poignée avec votre main jusqu'à ce qu'elle soit rétractée.

REMARQUE : Ne jamais tirer à nouveau sur la corde si le générateur est déjà en marche et tourne.

6 Dès que le moteur a démarré, tournez la manette des gaz vers le bas. **Exécuter** conformément à la figure suivante :

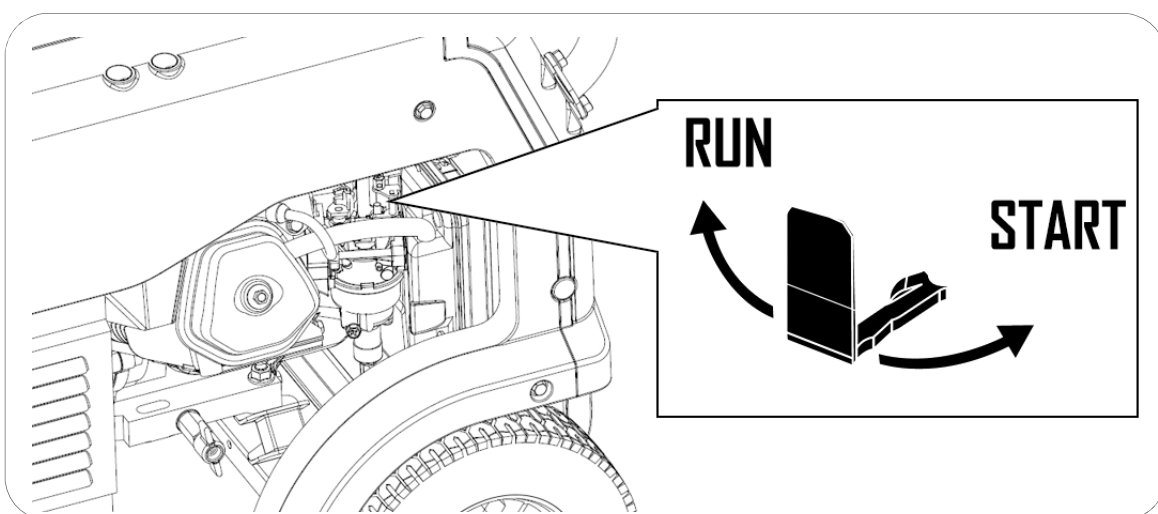

REMARQUE : Ne laissez pas le moteur tourner en position **START**, car le mélange serait trop riche et provoquerait des problèmes de moteur. Par conséquent, dès que vous avez démarré le moteur, veillez à le mettre en position **RUN**.

6. Arrêt du générateur :

6.1 S'arrêter en cas d'urgence.

Pour arrêter le générateur en cas d'**URGENCE**, appuyez directement sur le bouton d'arrêt d'urgence comme indiqué dans la figure ci-dessous :

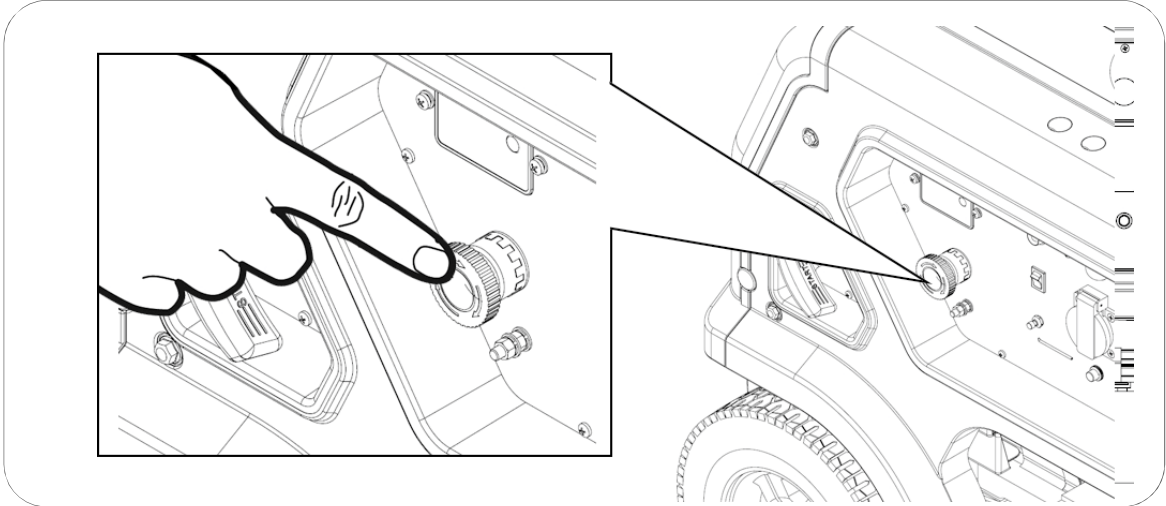

REMARQUE : N'utilisez le bouton d'urgence qu'en cas d'urgence réelle, sinon éteignez l'appareil en utilisant la méthode normale.

6.2 Mode d'arrêt normal.

Tout d'abord, déconnectez toutes les charges connectées au générateur. Tournez ensuite la molette du démarreur en **position OFF**, comme indiqué sur la figure ci-dessous.

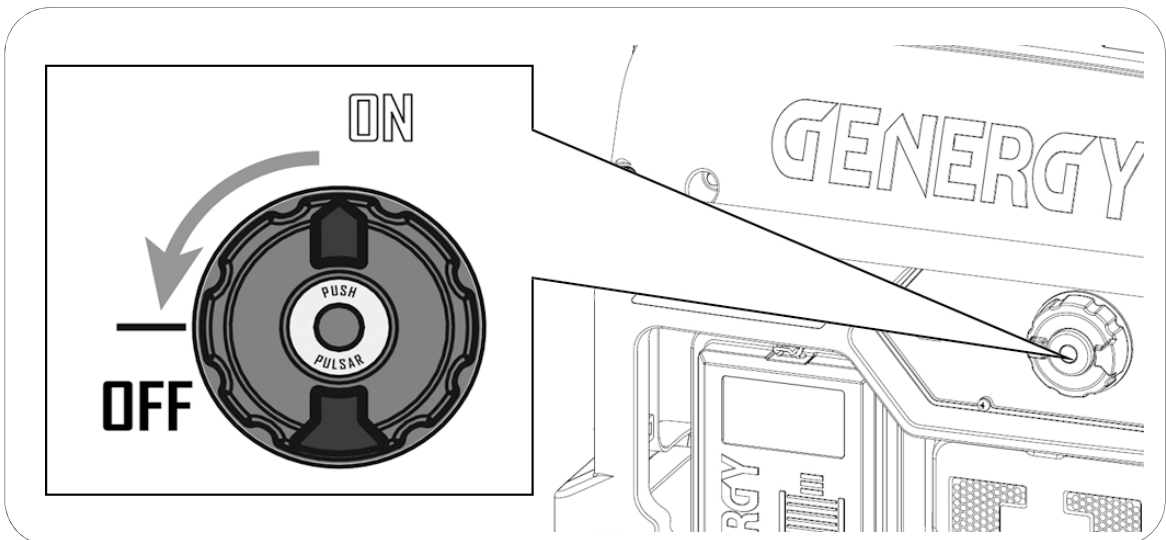

7. Utilisation de la télécommande (uniquement BAQUEIRA RC) :

7.1 Démarrage à distance .

- 1 Vérifiez que le bouton d'arrêt d'urgence du panneau principal est relâché, sinon le moteur ne démarrera pas.
- 2 Tournez la molette de démarrage **en position ON** comme indiqué dans la figure ci-dessous :

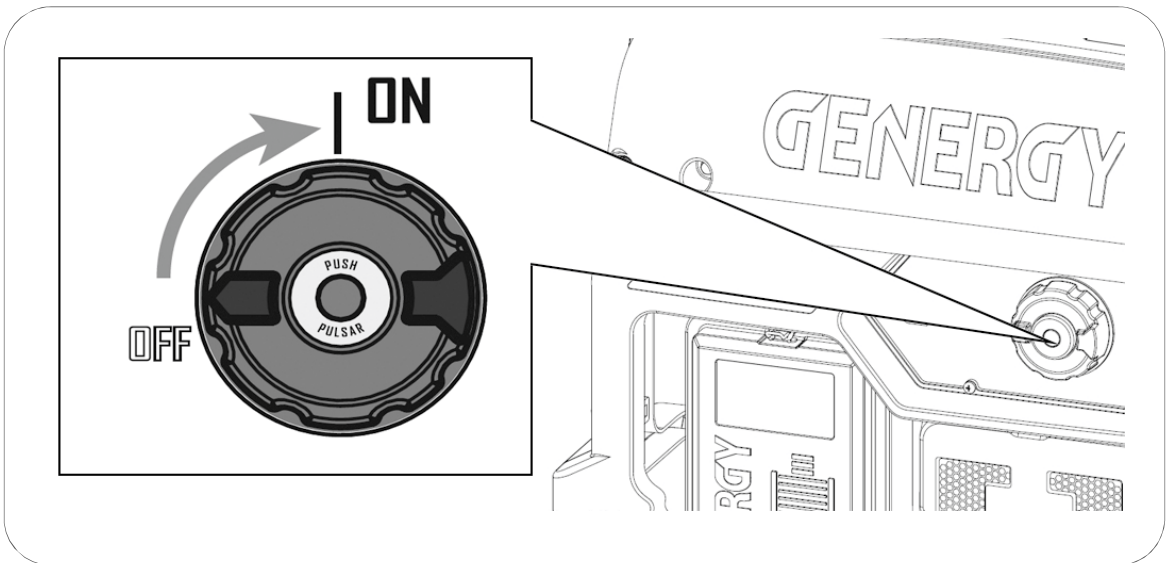

- 3 Appuyez sur **RE-START RECEIVER**, pour activer le récepteur à distance sans fil.

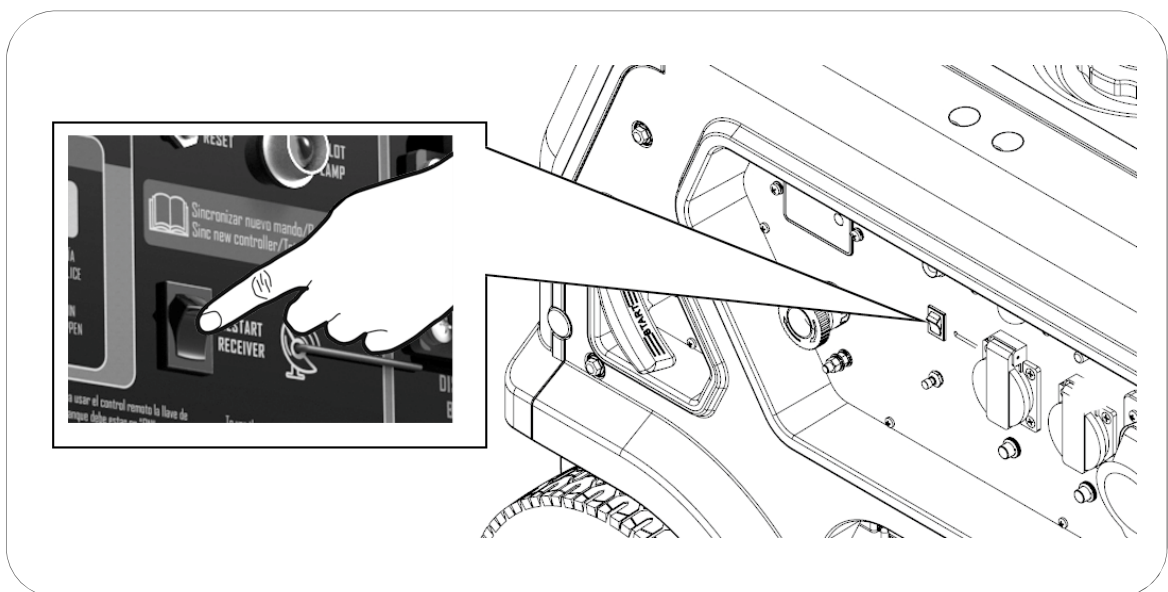

- 4 Orientez la télécommande la direction la plus favorable vers le générateur pour faciliter l'arrivée du signal à distance.

- 5 Appuyez sur le bouton **START** de la télécommande pendant quelques secondes. La lampe **PILOT** clignote sur le panneau du générateur et la première des tentatives de démarrage est effectuée. Si le générateur ne démarre pas à la première tentative, il effectuera jusqu'à un maximum de six tentatives en même temps, de manière entièrement automatique.

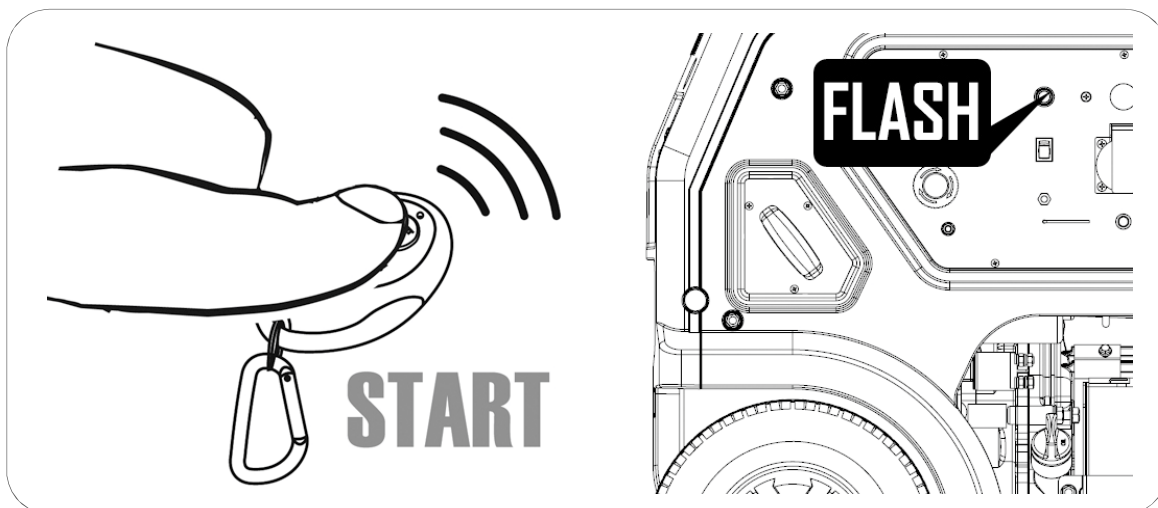

Information : Fonction OPD (Output power delayed) : la sortie de courant du générateur est retardée de 20 secondes après le démarrage du moteur. Cela évite que le générateur ne démarre sous .

Information : Si la lumière de la télécommande ne s'allume pas ou est faible, remplacez la pile.

7.2 Arrêter le générateur à l'aide de la télécommande .

Pour arrêter l'équipement, il suffit d'appuyer sur la touche **STOP** de la commande. Si vous n'avez plus l'intention d'utiliser le générateur temporairement, n'oubliez pas de mettre le cadran sur **OFF** :

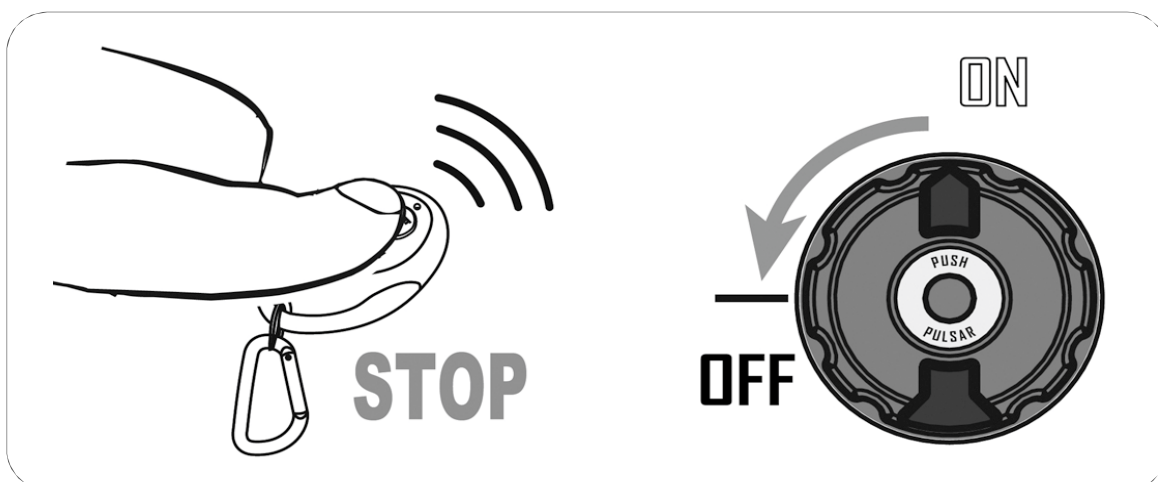

REMARQUE : Sauf en cas d'urgence, n'interrompez pas la séquence de démarrage/arrêt automatique à distance. Attendez la fin du processus avant d'envoyer une nouvelle commande à partir de l'unité de contrôle.

7.3 Fonction SLEEP de GENERGY.

Lorsque l'on met le DIAL sur **ON**, le récepteur à distance commence à fonctionner en attendant le signal de la télécommande. Ce récepteur à distance a une faible consommation d'énergie qui est supportée par la batterie du générateur. La batterie peut se décharger si le générateur reste en position d'attente pendant une longue période.

Pour éviter une décharge involontaire de la batterie, le générateur est équipé d'un système de déconnexion automatique du récepteur à distance. Si plus de douze heures se sont écoulées depuis la dernière utilisation, le récepteur s'éteint automatiquement.

Pour un démarrage à distance avec une nouvelle télécommande, il est nécessaire de réinitialiser le récepteur à distance en appuyant sur **RE-START RECEIVER** sur le panneau de commande.

7.4 Synchroniser les nouvelles commandes.

- 1 Tournez la **molette de** démarrage sur **ON**.
- 2 Appuyez une fois sur **RE-START RECEIVER** sur le panneau principal.
- 3 Appuyez sur la touche **RESET** du panneau principal et maintenez-la enfoncée jusqu'à ce que l'écran affiche **LAMPE PILOTE** sur le panneau.
- 4 Appuyez sur la touche **START** de la télécommande, la **lampe PILOT** clignote sur le générateur. Appuyez ensuite sur le bouton **RESET** et maintenez-le enfoncé jusqu'à ce que la **lampe PILOT** s'éteigne, ce qui signifie que la télécommande a été correctement synchronisée.

7.5 Réinitialiser complètement le système à distance.

Information : uniquement si la fonction de démarrage à distance ne fonctionne pas ou fonctionne de manière anormale.

- 1 Tournez la **molette de** démarrage sur **ON**.
- 2 Appuyez sur le récepteur **RE-START**
- 3 Appuyez sur la touche **RESET** du panneau principal et maintenez-la enfoncée jusqu'à ce que l'écran affiche **LAMPE PILOTE** sur le panneau.
- 4 Sur la télécommande, appuyez sur **STOP**, puis **PILOT LAMP** clignote et la synchronisation de toutes les télécommandes est annulée.
- 5 Pour resynchroniser une unité de commande, exécuter le point 4 du chapitre 7.4.

 **REMARQUE** : Seules deux télécommandes peuvent être synchronisées avec le générateur. Si, à un moment donné, de nouvelles télécommandes doivent être synchronisées (en raison de la perte ou de l'endommagement des anciennes), il sera nécessaire de réinitialiser les anciennes pour synchroniser les nouvelles.

8. Utilisation du générateur et de ses protections :

8.1 Avertissements électriques avant utilisation.

⊘ **AVERTISSEMENT** : Veillez à raccorder la prise de terre. En cas de doute, consultez votre électricien.

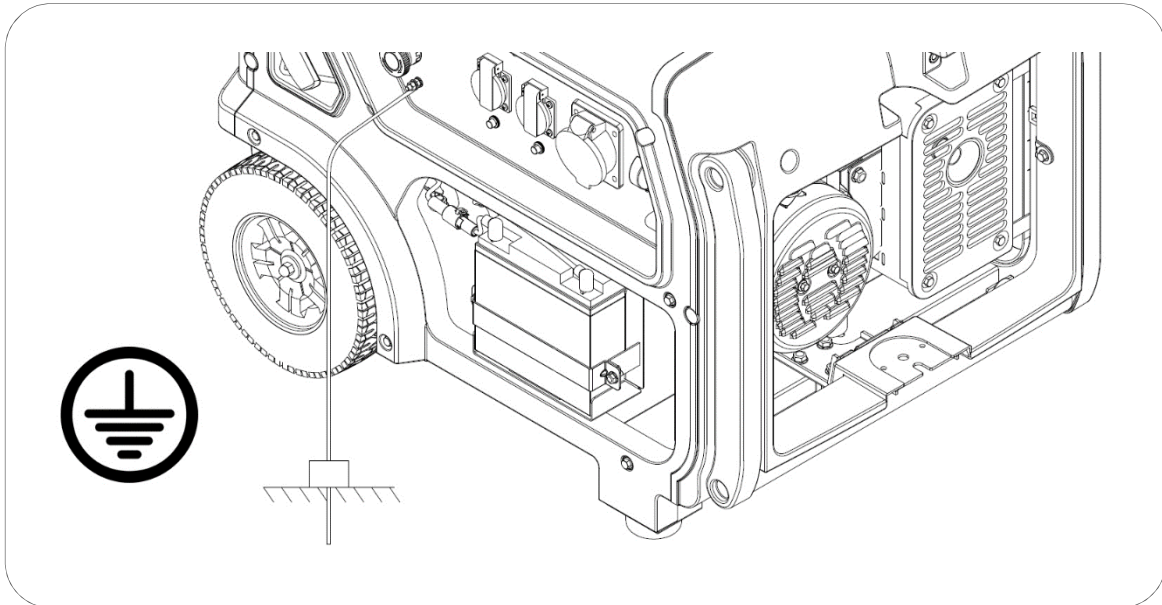

⊘ **AVERTISSEMENT** : Ne jamais connecter la sortie de tension de l'équipement à un bâtiment ou à une habitation (même en cas de panne de courant). Le retour du secteur entrerait en collision avec la tension du générateur et causerait de graves dommages à l'équipement, voire un incendie.

⊘ **AVERTISSEMENT** : Ne pas connecter en parallèle avec d'autres générateurs, afin d'ajouter leur puissance, les deux seraient endommagés et il y aurait un risque d'incendie.

□ **REMARQUE** : Si une rallonge est nécessaire, veillez à utiliser un cordon de bonne qualité et de section adéquate (consultez votre électricien).

- ✓ Longueur de câble 60m : utiliser le câble minimum 2mm²
- ✓ Longueur du câble 100m : utiliser un câble minimum 2,5 mm²

□ **REMARQUE** : les appareils qui utilisent un "moteur électrique", tels que les compresseurs, les pompes à eau, les scies... nécessitent jusqu'à trois fois plus d'énergie pour démarrer. Par exemple, une pompe à eau de 500 W a besoin de 1500 W pour démarrer.

Les machines électroportatives (perceuses, raboteuses, meuleuses...), ainsi que certains types de lampes (à vapeur de mercure/sodium, fluorescentes...) ont également une consommation supplémentaire au début de leur fonctionnement qui peut aller de 1,5 à 2 fois plus que leur puissance nominale.

Les refroidisseurs peuvent également avoir des consommations supplémentaires particulièrement élevées, pouvant atteindre 4 fois la puissance nominale, voire plus.

Il faut donc vérifier que les charges à raccorder ne dépassent pas la puissance maximale du groupe électrogène selon ces indications.

8.2 Protection contre les surcharges

Votre générateur est équipé de disjoncteurs qui coupent le courant cas de surcharge ou de court-circuit. Selon la figure ci-dessous, ils peuvent être de :

- **Généralités (1)** : Protéger la puissance maximale du générateur.
- **Partiel (2)** : pour la protection contre les surcharges d'une prise de courant

Si un disjoncteur **s'éteint**, remettez-le sur **ON**. Si le disjoncteur **s'éteint** à nouveau, réduisez la charge car elle dépasse la puissance maximale autorisée.

Les disjoncteurs **2** sont du type à bouton-poussoir et sont réarmés en appuyant sur un bouton. Le disjoncteur de type **1** est un disjoncteur à levier et est réarmé en levant le levier vers le haut.

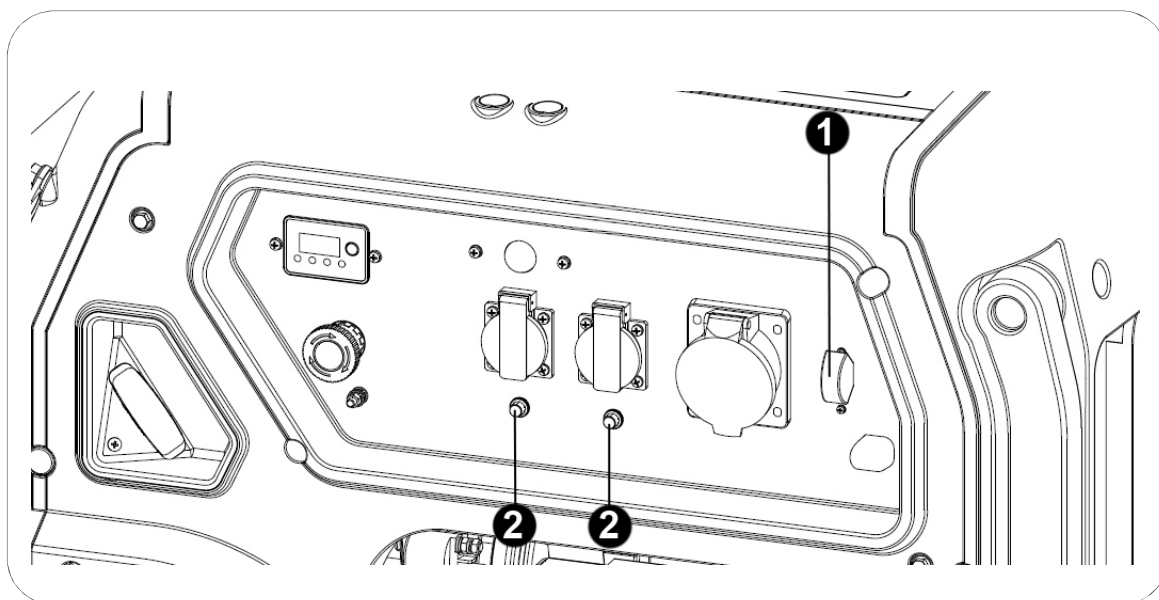

REMARQUE : Une fois que vous avez vérifié que le groupe électrogène ne peut pas supporter ou n'accepte pas une charge, n'insistez pas. Des surcharges continues peuvent affecter négativement le groupe électrogène.

8.3 Protection contre les fuites à la terre (uniquement pour les versions S)

Les versions "S" comprennent également une protection contre les fuites de courant grâce à un **différentiel de 30mA**. Ce dispositif de sécurité peut détecter une fuite de courant dans le circuit (par exemple, un choc pour l'utilisateur) et couper instantanément la sortie de tension.

En cas de saut, vérifiez toutes les lignes de câblage, l'isolation des machines, les contacts éventuels des lignes avec l'eau. Réinitialiser le différentiel selon la figure ci-dessous seulement après que l'installation a été complètement vérifiée.

⊘ **AVERTISSEMENT** : pour que le disjoncteur différentiel fonctionne correctement, la prise de doit être correctement raccordée.

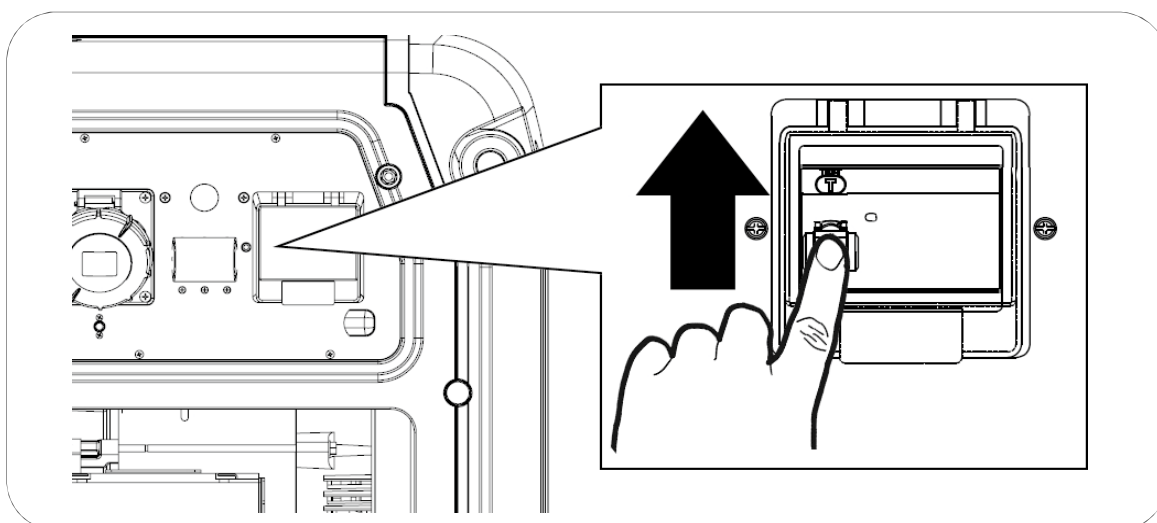

8.4 Prises IP44 - IP67

Les versions standard intègrent des prises de courant IP44. Dans les versions "S", les prises augmentent le degré de protection contre l'eau et les solides jusqu'à **IP67**, offrant une plus grande sécurité à l'utilisateur contre les chocs éventuels causés par l'eau ou l'humidité lors de la manipulation des fiches et des prises.

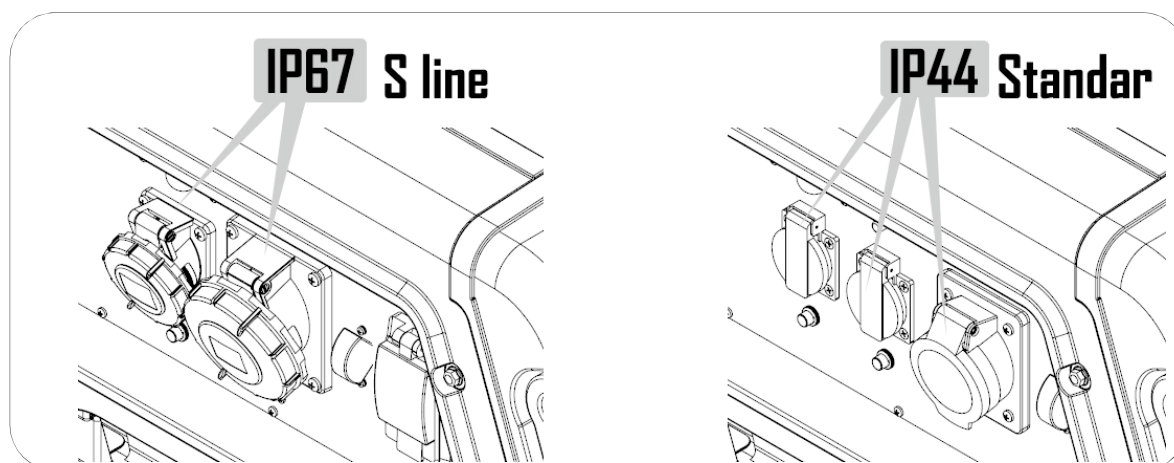

8.5 Accessoire de la tour d'éclairage (en option).

1 Installez la tour lumineuse sur le générateur comme indiqué sur la figure :

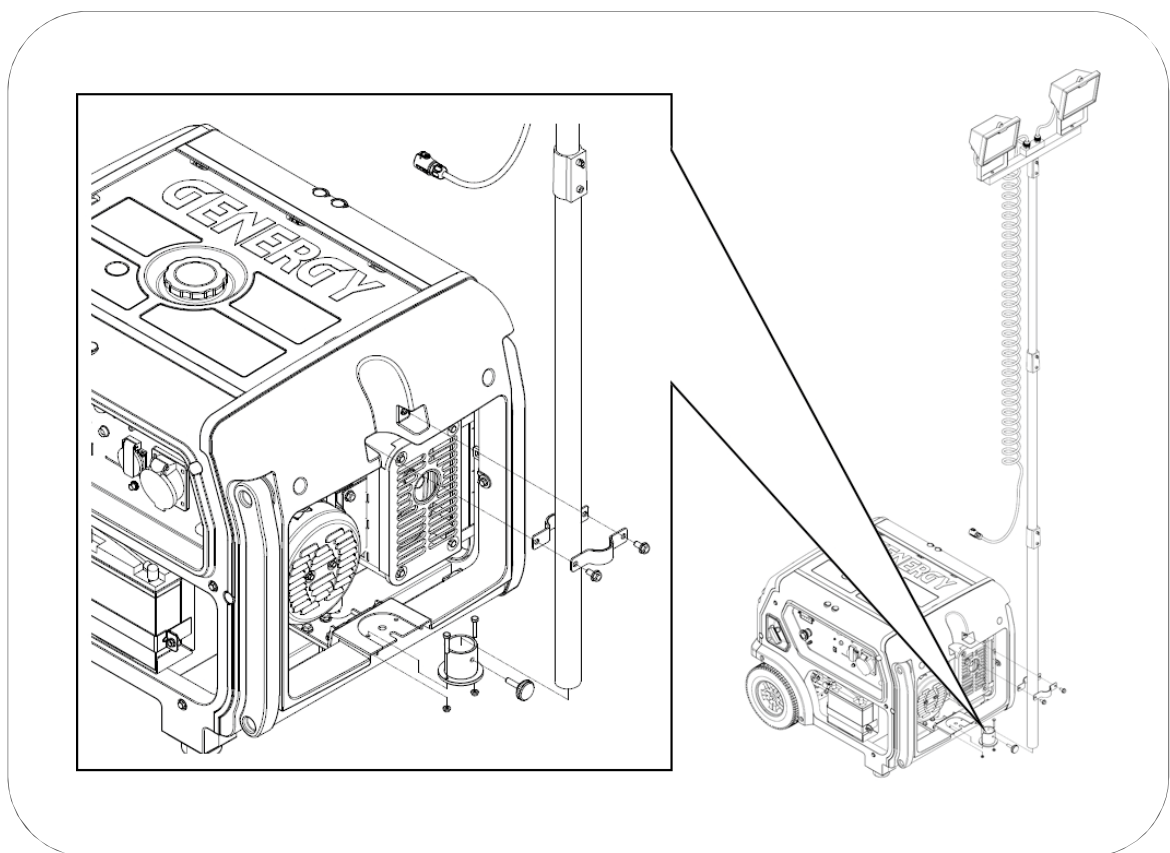

2 Connectez la ligne d'alimentation de la tour au connecteur spécial (1) du générateur, conformément à la figure suivante :

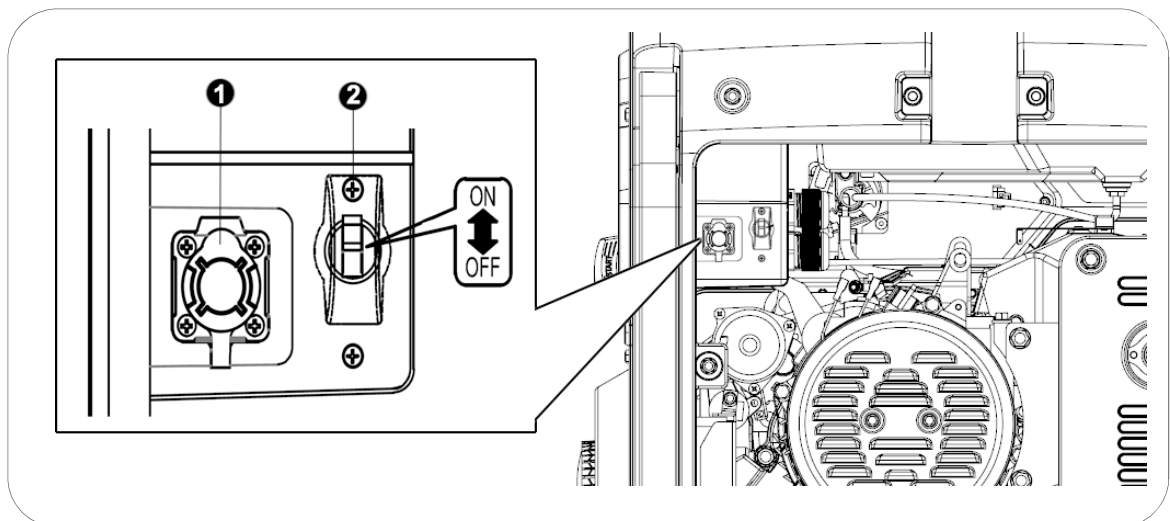

3 Tournez le thermostat de sécurité (2) sur la **position ON** pour alimenter la tour.

8.6 Système d'avertissement d'huile.

Le système d'avertissement de niveau d'huile est conçu pour éviter les dommages au moteur causés par un niveau d'huile insuffisant dans le carter. Avant que le niveau d'huile dans le carter du moteur ne descende en dessous d'une limite de sécurité, système d'alerte arrête automatiquement le moteur.

REMARQUE : La protection contre le manque d'huile doit être considérée comme un dispositif de sécurité extrême. **Il incombe à l'utilisateur de vérifier le niveau d'huile avant chaque utilisation, comme indiqué dans le manuel.** Il est peu probable que ce dispositif de sécurité tombe en panne, mais si c'était le cas, les dommages causés au moteur seraient très importants. **La responsabilité de la défaillance incomberait exclusivement au client pour manque d'entretien et la réparation serait exclue de la garantie.**

N'oubliez pas qu'il s'agit d'un dispositif de sécurité de niveau critique, et non d'un dispositif d'alerte de bas niveau d'huile.

IMPORTANT : Le système d'avertissement n'agit qu'en cas de défaillance du niveau, il ne peut pas protéger en cas d'insuffisance d'huile ou de mauvais état de l'huile.

8.7 Éclairage automatique du panneau de contrôle.

Le générateur est équipé d'un système d'éclairage automatique utilisant un détecteur d'obscurité et de présence.

Le système active automatiquement l'éclairage des deux panneaux de contrôle en présence d'un mouvement proche et uniquement dans des conditions de faible visibilité ou d'obscurité.

Ce système est très utile, car il permet à l'utilisateur - dans l'obscurité - d'identifier la position du générateur lorsqu'il s'en approche, puis de voir toutes les commandes sur le panneau afin de démarrer le générateur.

9. Entretien :

L'objectif du programme d'entretien est de maintenir le générateur en bon état de fonctionnement et d'atteindre la durée de vie maximale de l'équipement.



DANGER : Arrêtez le moteur avant d'effectuer toute opération d'entretien.

Si vous devez démarrer le moteur pour effectuer des vérifications, assurez-vous que la zone est bien ventilée. Les gaz d'échappement contiennent du monoxyde de carbone, un gaz toxique.



REMARQUE : Pour la maintenance, utiliser des pièces de rechange d'origine GENERGY ou des composants de qualité éprouvée.

Planification de la maintenance.

SERVICE	PÉRIODES D'ENTRETIEN
Huile moteur	Vérifiez le niveau avant chaque utilisation. La première vidange d'huile après 20 heures de rodage. Vidanges successives toutes les 100 heures d'utilisation.
Filtre à air	Vérifier et nettoyer toutes les 50 heures. Remplacer après 250 heures maximum, ou plus tôt si une détérioration est constatée.
Bougie d'allumage	Nettoyer et régler l'électrode toutes les 50 heures. Remplacer après 250 heures ou plus tôt si une détérioration est observée.
Filtre de la vanne de carburant	Nettoyer toutes les 300 heures ou 1 an (au premier des deux termes atteint)
Balais d'alternateur	Remplacer toutes les 500 heures, ou plus tôt si le générateur cesse de produire de l'électricité ou si l'électricité est instable.
Soupapes du moteur*	Ajuster toutes les 500 heures*
Chambre de combustion*	Nettoyer toutes les 500 heures*
Réservoir de carburant*	Remplacer tous les deux ans ou plus tôt si une détérioration est observée*.



REMARQUE : L'entretien est plus fréquent lorsque l'appareil est utilisé dans des endroits poussiéreux ou très chauds.



REMARQUE : Les services marqués d'un astérisque doivent être effectués par un service GENERGY ou un atelier qualifié. Conservez la preuve des opérations effectuées par l'atelier.



REMARQUE : Le non-respect des services d'entretien réduira durée de vie du générateur et entraînera des défaillances qui ne seront pas couvertes par la garantie. Aucune garantie ne sera honorée si le programme d'entretien détaillé n'est pas respecté, à moins que vous n'ayez été autorisé à sauter un service par GENERGY ou un centre d'entretien agréé par GENERGY.

9.1 Vidange de l'huile.

- 1 Laissez tourner le moteur pendant 5 à 10 minutes pour permettre à l'huile d'atteindre une certaine température et d'abaisser sa viscosité (plus liquide). Il sera ainsi plus facile de l'enlever complètement.
- 2 Placez un récipient approprié sous l'orifice de vidange pour récupérer l'huile usagée.
- 3 Dévisser la vis de vidange d'huile en la tournant dans le sens inverse des aiguilles d'une montre, en conservant la vis et son joint.

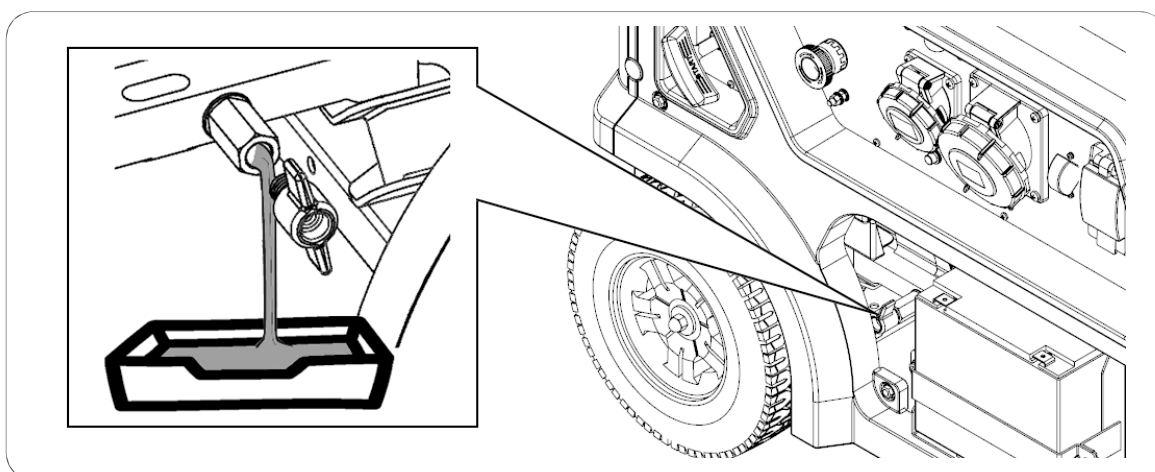

- 4 Desserrez le bouchon de remplissage d'huile pour permettre au moteur d'absorber de l'air et à l'huile d'être expulsée plus rapidement.

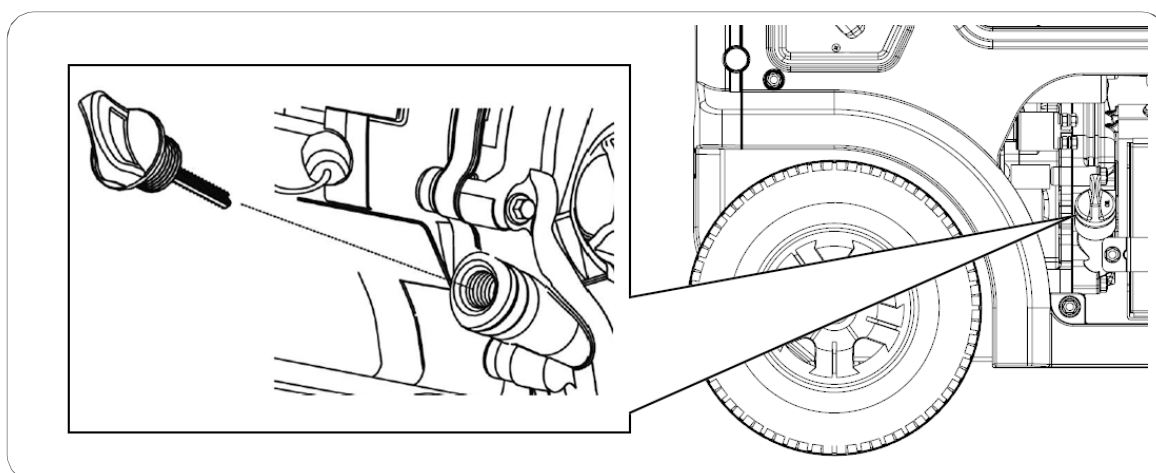

- 5 Faites tourner le moteur en tirant doucement sur la corde du démarreur de manière à faire tomber la plus grande partie de l'huile logée dans les pièces mobiles du moteur.
- 6 Une fois que toute l'huile a été retirée, remplacez la vis de vidange avec son joint et nettoyez les éventuelles fuites d'huile.

- 7 Remplir avec l'huile recommandée jusqu'à la limite supérieure.
(H) sans la dépasser. Pour le type d'huile, voir le point 4.3 du présent manuel).

La capacité indicative d'huile jusqu'au niveau correct en fonction du modèle est la suivante :

- Modèles inférieurs à 4000W 0.6L
- Modèles supérieurs à 4000W 1.1L

Utilisez une huile moteur 4 temps SAE10W30 ou SAE10W40 de bonne qualité. La classification de l'huile recommandée est API "SJ" (USA) ou ACEA "A3" (EUROPE) ou plus récente (voir les spécifications de l'emballage).

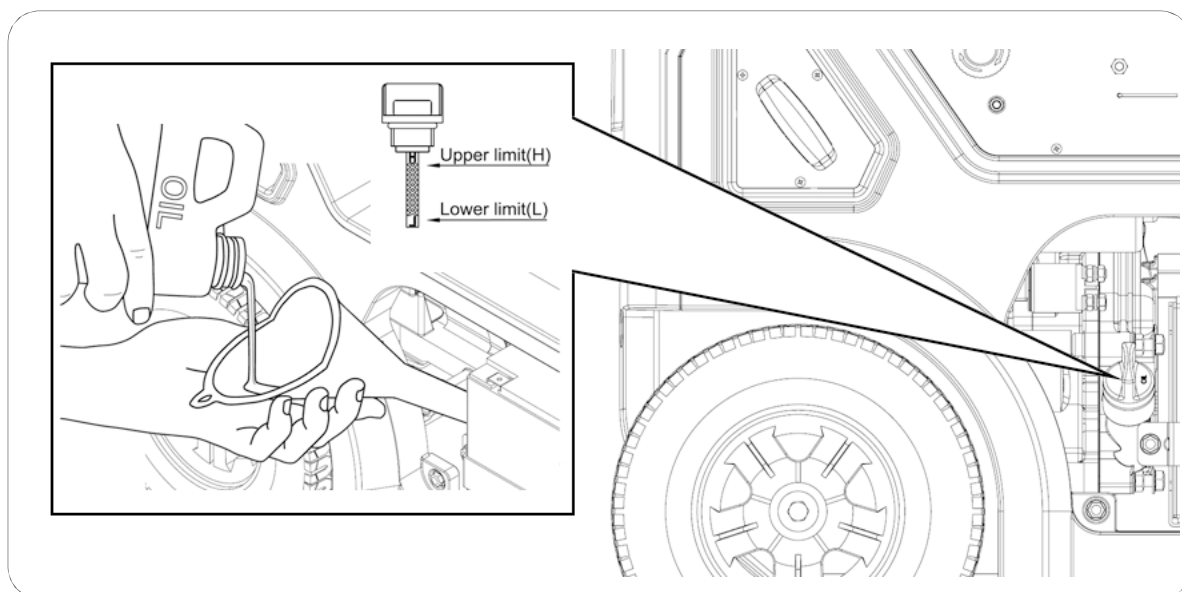

- 8 Remettre en place le bouchon de remplissage d'huile

IMPORTANT : Pour respecter les exigences environnementales, l'huile usagée doit être placée dans un récipient hermétique et transporté à la station-service pour y être recyclée. Ne la jetez pas à la poubelle et ne la renversez pas sur le sol.

9.2 Entretien du filtre à air.

REMARQUE : Un filtre à air encrassé restreint le flux d'air dans le carburateur, ce qui entraîne une mauvaise combustion et peut causer de graves problèmes au moteur. Nettoyez le filtre régulièrement selon le calendrier d'entretien de ce manuel, et plus fréquemment dans les zones poussiéreuses.

REMARQUE : Ne jamais faire fonctionner le générateur sans le filtre à air, sous peine de provoquer une abrasion rapide du moteur.

AVERTISSEMENT : N'utilisez pas d'essence ou de solvants à faible point d'éclair pour nettoyer le filtre. Ils sont inflammables et explosifs dans certaines conditions.

- 1 Desserrer et retirer les clips de verrouillage du couvercle du filtre à air (1).
- 2 Ouvrez le couvercle et retirez l'élément filtrant (2).

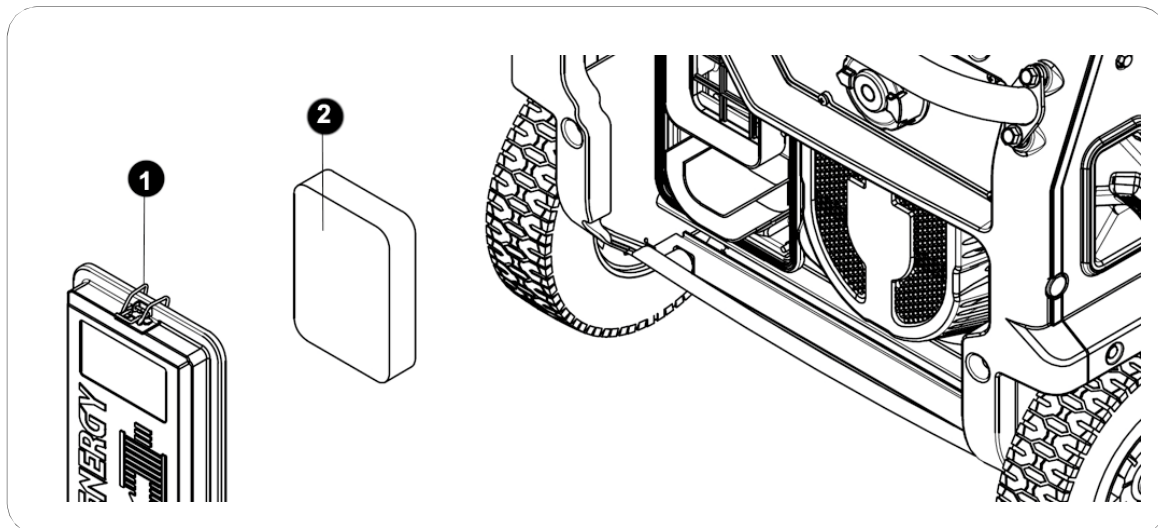

- 3 Nettoyer le filtre dans une solution d'eau et de savon (3), laisser sécher complètement.
- 4 Immerger le filtre bien séché dans de l'huile du même type que celle utilisée pour le moteur du générateur (4).
- 5 Vidanger le filtre à air à la main jusqu'à ce que toute l'huile (5) soit évacuée (un excès d'huile dans le filtre peut provoquer de la fumée dans les gaz d'échappement).
- 6 Après le nettoyage et la vidange, réinstallez l'élément filtrant dans le boîtier du filtre et fermez-le à l'aide de la vis de verrouillage du couvercle (6).

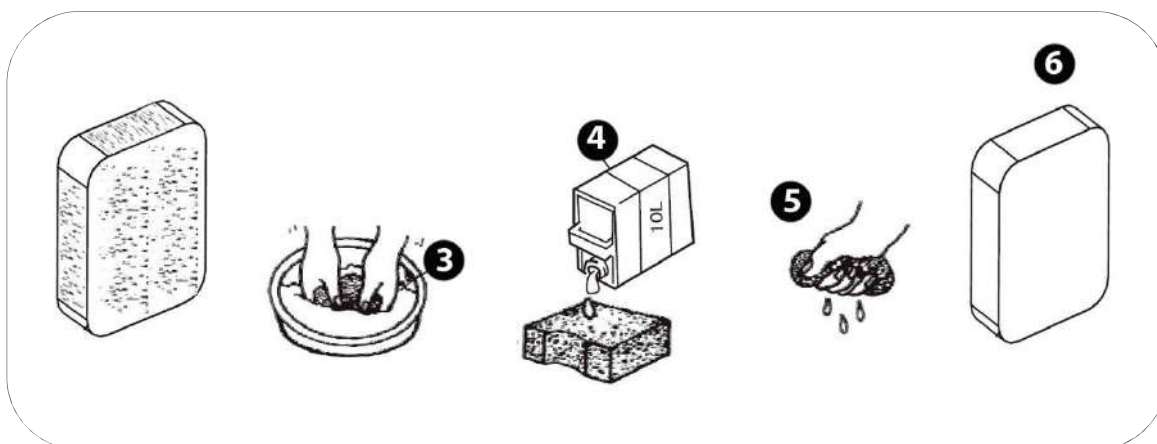

9.3 Entretien de la bougie d'allumage.

Recommandation de bougies d'allumage : **TORCH F6RTC**, **NGK BP7ES**, **BOSCH WR3C**.

- 1 Débrancher le capuchon de la bougie en le tirant vers l'extérieur.
- 2 À l'aide de la clé à bougie, retirez la bougie en la dévissant du moteur (dans le sens inverse des aiguilles d'une montre).



- 3 Inspectez visuellement la bougie d'allumage. Remplacez-la par une neuve si son isolant est fissuré ou ébréché. Nettoyez l'électrode à l'aide d'une brosse métallique fine éliminer les dépôts de saleté.
- 4 Mesurez l'écart entre les électrodes à l'aide d'une jauge d'épaisseur. La valeur normale est de 0,6 - 0,7 mm. Si la valeur n'est pas correcte, il convient d'ajuster l'écart avec précaution.
- 5 Remettre la bougie en place avec précaution, en commençant le filetage à la main pour éviter d'endommager les filets. Une fois la bougie filetée jusqu'à la fin du filetage, procédez au serrage final :
 - Les nouvelles bougies d'allumage doivent être tournées d'un demi-tour à l'aide d'une clé à bougie.
 - Les bougies d'allumage ont été tournées de 1/8 à 1/4 de tour à l'aide de la clé à bougie.
- 6 Remettre en place le capuchon de la bougie d'allumage.

REMARQUE : La bougie d'allumage doit être fermement serrée. Une bougie insuffisamment serrée peut surchauffer et même endommager le moteur. De même, un serrage excessif peut endommager la bougie et, pire, le filetage de la culasse.

9.4 Entretien des balais de l'alternateur.

Remplacer toutes les 500 heures ou si le générateur ne produit pas d'électricité ou est instable.

- 1 Ouvrir le couvercle de l'alternateur.
- 2 Desserrez la vis de fixation des brosses et retirez-les.
- 3 En cas 'usure excessive des balais de carbone, de mauvaise apparence ou de rupture des balais de carbone, remplacez l'ensemble des balais.

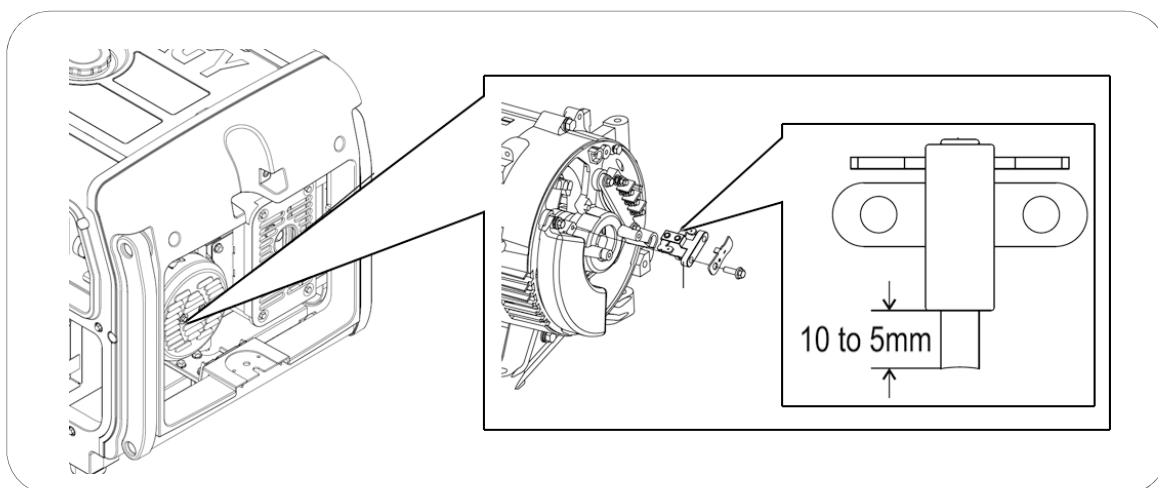

9.5 Modification du carburateur pour le fonctionnement en haute altitude

À haute altitude, le mélange air-carburant normal dans le carburateur est trop riche. Les performances seront réduites et la consommation de carburant augmentera. Un mélange trop riche encrasse également la bougie d'allumage et rend le démarrage plus difficile.

Si le générateur fonctionne toujours à une altitude supérieure à 1 000 mètres, un service GNG agréé pour modifier le carburateur (ce service n'est pas garanti et fera donc l'objet d'un devis).

REMARQUE : Si le carburateur a été modifié pour un fonctionnement en haute altitude, le mélange air-carburant sera trop pauvre pour un fonctionnement en basse altitude. Le fonctionnement à basse altitude peut entraîner une surchauffe du moteur et l'endommager gravement. Il serait nécessaire de remettre le carburateur dans son état d'origine.

10. Transport et stockage :

10.1 Transport du générateur.

Pour éviter toute fuite de carburant pendant le transport, gardez toujours le robinet de carburant fermé et fixez la machine de manière à ce qu'elle ne puisse pas bouger.

 **REMARQUE** : Ne jamais tourner la machine sur le côté ou à l'envers pour la transporter, la maintenir en permanence dans sa position de travail naturelle.

 **DANGER** : Ne jamais utiliser le générateur à l'intérieur du véhicule de transport. Le générateur ne doit être utilisé que dans de bonnes conditions de ventilation.

 **DANGER** : Ne laissez pas votre véhicule garé au soleil pendant une longue période avec le générateur à l'intérieur. Une élévation excessive de la température pourrait entraîner l'évaporation de l'essence et la formation d'une atmosphère explosive dans le véhicule.

 **AVERTISSEMENT** : Ne pas trop remplir le réservoir si l'équipement doit être transporté.

 **ATTENTION** : Vider le réservoir de carburant lorsque le générateur est déplacé sur des routes très cahoteuses ou hors route.

10.2 Stockage du générateur.

L'essence perd ses propriétés si elle est stockée pendant une longue période et laisse des résidus qui peuvent obstruer les passages du carburateur, rendant difficile, voire impossible, le démarrage du moteur après une interruption temporaire. Si l'on arrête temporairement d'utiliser l'appareil, il est nécessaire de suivre certaines instructions.

Utilisation sporadique tout au long de l'année :

Des difficultés de démarrage peuvent survenir si le générateur n'est pas utilisé fréquemment. Pour éviter cela, assurez-vous que le générateur fonctionne au moins 30 minutes par mois afin de renouveler le carburant dans la conduite d'admission.

Longues périodes d'inactivité :

De longues périodes d'inactivité (6 mois ou plus) peuvent entraîner des difficultés, voire une impossibilité de démarrage, ainsi qu'un rythme de fonctionnement instable du moteur. Pour éviter cela :

- 1 J'ai vidé le réservoir de carburant à l'aide d'une pompe manuelle, en versant le carburant dans un récipient homologué.

REMARQUE : N'utilisez pas de bouteilles en plastique normales, car certains plastiques se décomposent partiellement au contact de l'essence et la contaminent. Cette essence contaminée peut endommager un moteur si elle est réutilisée dans un autre moteur.

DANGER : L'essence est explosive et inflammable. Ne fumez jamais et ne produisez aucun type de flamme ou d'étincelle lorsque vous manipulez de l'essence.



- 2 Ajouter le stabilisateur d'essence - selon les instructions du fabricant - dans une carafe avec quelques litres d'essence.
- 3 Mettez ces deux litres d'essence traitée dans le réservoir du générateur. Démarrez le générateur et laissez tourner le moteur pendant quelques minutes pour faire recirculer l'essence traitée dans le circuit d'admission.
- 4 Coupez ensuite le moteur en tournant la molette sur "OFF". Une fois le moteur arrêté, remettez la molette sur "RUN" ("ON" sur la version RC). Le carburant est maintenant ouvert.
- 5 Desserrer la vis de vidange du carburateur à l'aide d'un tournevis et laisser l'excédent de carburant s'écouler complètement.

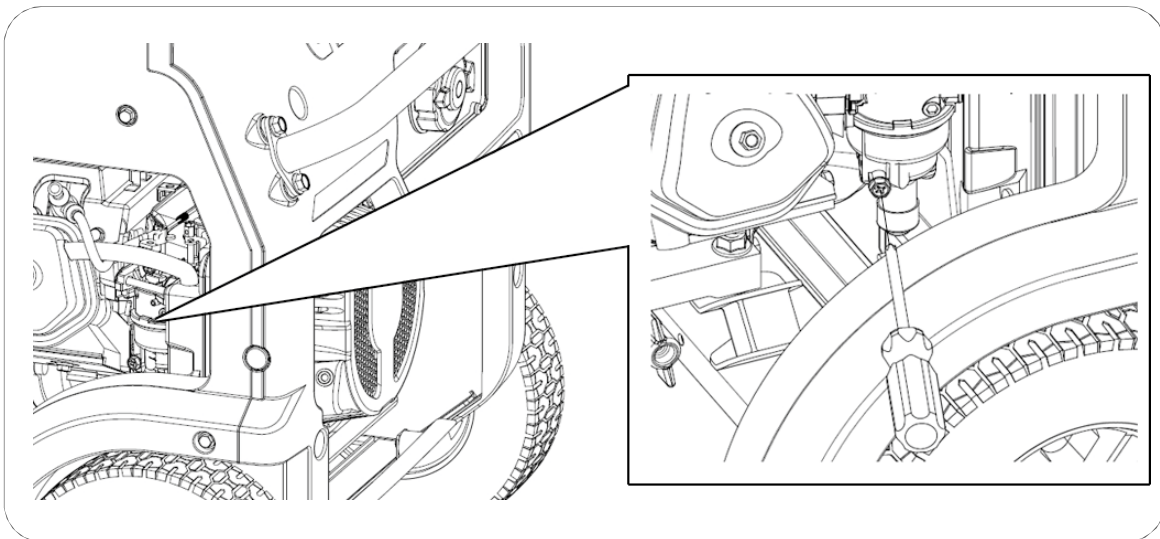

- 6 Une fois la vidange effectuée, refermez la purge du carburateur à l'aide de sa vis et mettez le DIAL sur OFF.
- 7 Remplacer l'huile moteur. Il est préférable de reposer le moteur avec de l'huile de bonne qualité.

- 8 Retirer le capuchon de la bougie d'allumage et la bougie d'allumage. ~Versez dans le cylindre - par le trou de la bougie - une cuillère à café d'huile moteur propre (10 à 20 ml). Tirez doucement sur la poignée du démarreur, ce qui fera tourner le moteur et distribuera l'huile. Remettez ensuite la bougie en place.
- 9 Tirez lentement sur la corde du démarreur jusqu'à ce que vous sentiez une résistance. À ce stade, le piston remonte sur sa course de compression et les soupapes d'admission et d'échappement sont fermées. Dans cette position, aucune humidité ne peut pénétrer dans le moteur, ce qui constitue une protection contre la corrosion interne.
- 10 Recouvrez le générateur d'une housse et stockez-le dans un endroit stable, propre et sec, à l'abri de l'humidité et de la lumière directe du soleil.

Variable sans vidange du carburateur : S'il n'est pas pratique de vidanger complètement le réservoir de carburant, il est également possible de le laisser complètement rempli d'essence avec le traitement stabilisateur. Après avoir appliqué stabilisateur, démarrez le moteur pendant 10 minutes pour faire recirculer l'essence traitée dans le moteur. Fermez le robinet et laissez le moteur tourner jusqu'à ce qu'il s'arrête par manque de carburant.

REMARQUE : Vérifier la durée maximale d'utilisation de l'essence avec le stabilisateur. Après cette période, tout le carburant doit être remplacé.

REMARQUE : Le réservoir doit être complètement rempli. Moins il y a d'air en contact avec l'essence, plus la décomposition de l'essence est lente.

REMARQUE : Nous conseillons l'utilisation de marques reconnues pour le stabilisateur, l'utilisation d'un additif inapproprié, de mauvaise qualité ou de qualité douteuse peut générer des défaillances ou des pannes qui seront totalement exclues de la garantie.

REMARQUE : L'utilisation d'un mauvais carburant ou d'un carburant périmé peut entraîner des pannes et des dysfonctionnements du générateur. Ce type de dommage résultant de l'état du carburant est totalement exclu de la garantie.

REMARQUE : Le stabilisateur prolonge temporairement l'état optimal de l'essence. Une fois que la période spécifiée par le fabricant a expiré, l'essence ne peut plus être utilisée.

11. Résolution des problèmes :

- Si le moteur ne peut pas être démarré.

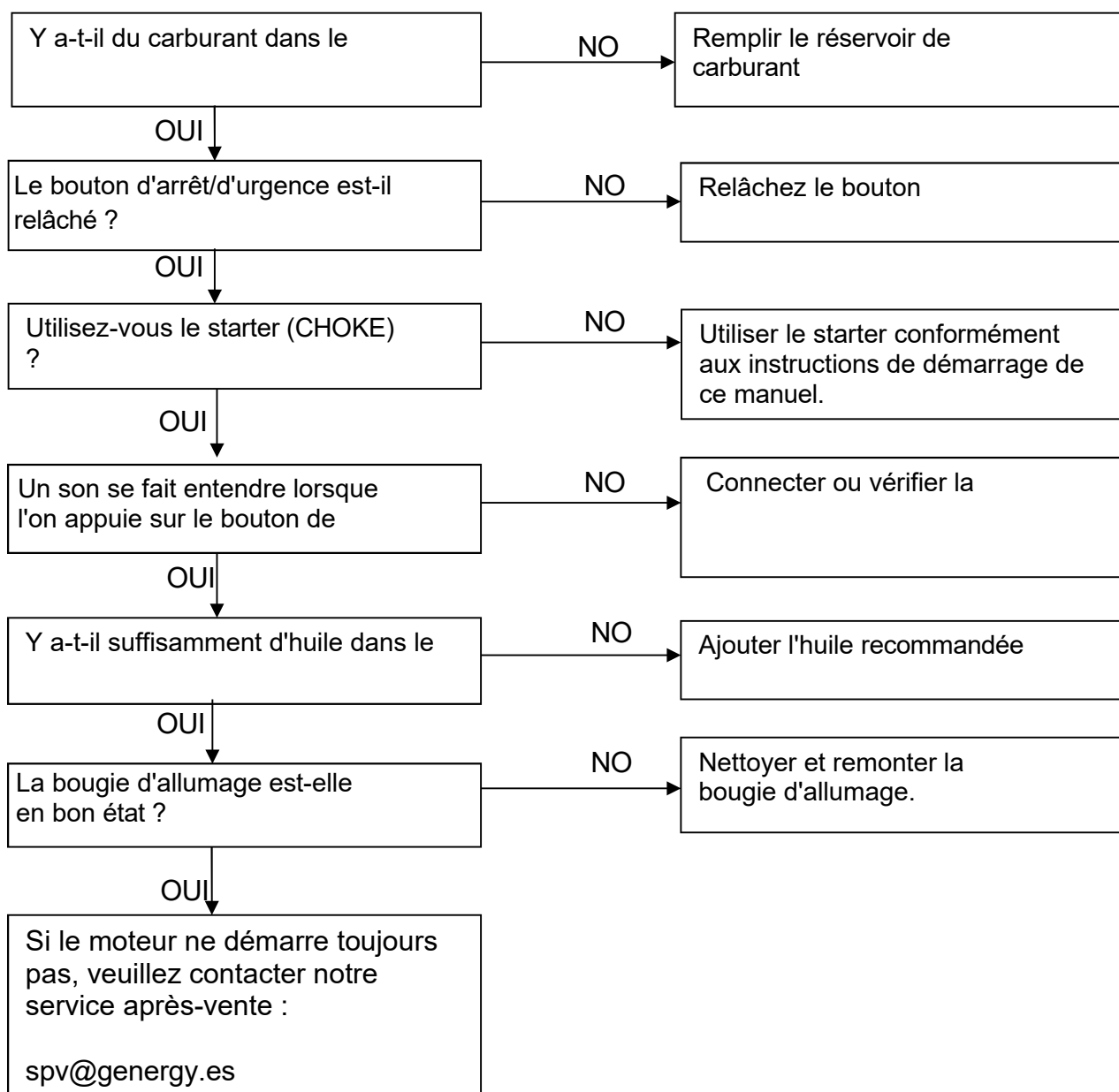

- L'appareil connecté à 230V ne fonctionne pas :

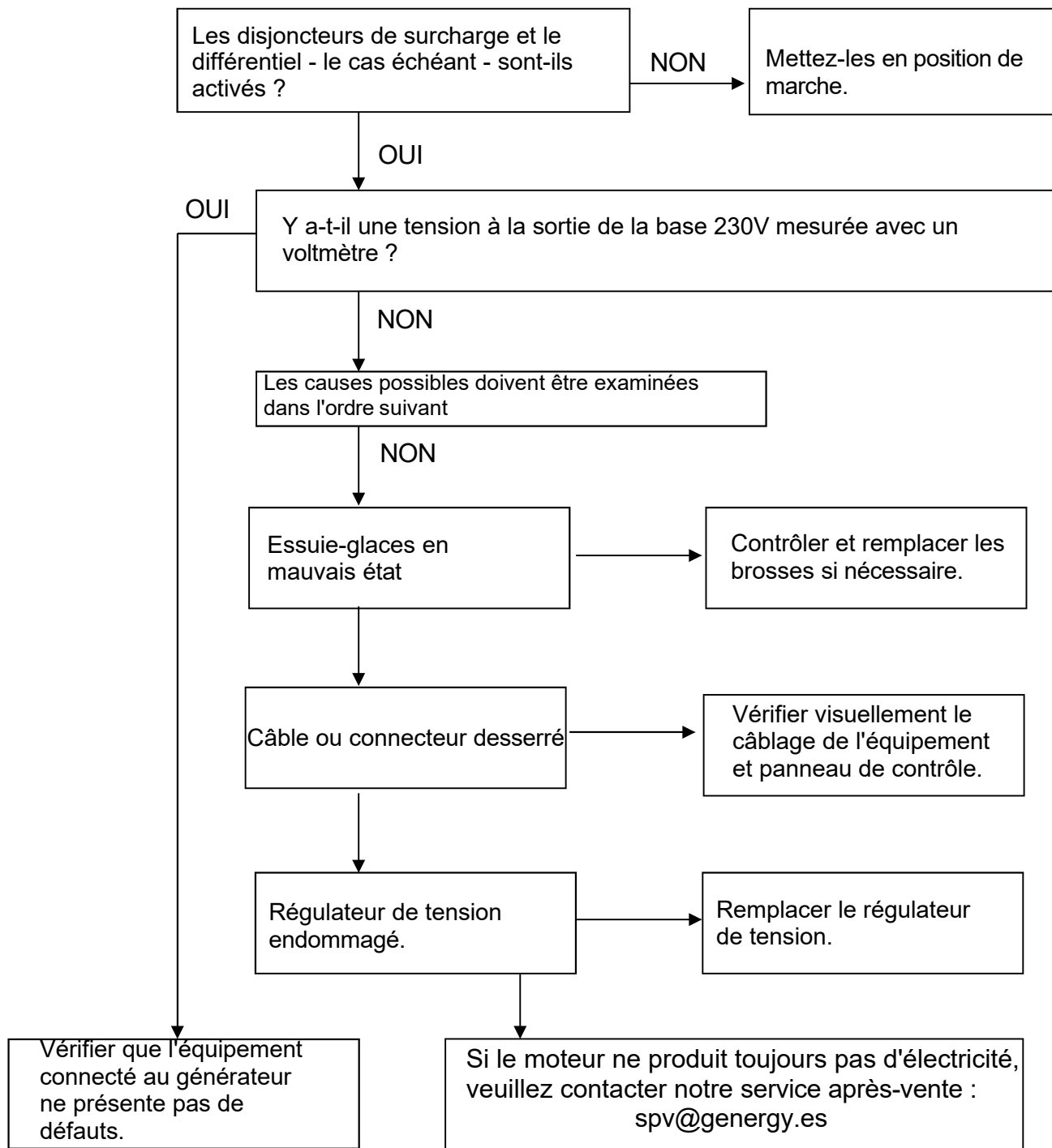

12. Information technique :

MODÈLE	EZCARAY - EZCARAY S
Tension - Tension - Système de stabilisation de la fréquence	SVR Electronics - 230V - 50HZ
AC 230V Maximum (S2 5min)	5500W
AC 230V Nominal (COP)	5000W
AC 400V Maximum (S 25min)	-
AC 400V Nominal (COP)	-
Type par nombre de phases	Monophasé
Facteur de puissance	1
Modèle de moteur	SGE389PRO
Capacité du cylindre	389CC
Type de moteur	Essence, 4 temps OHV refroidi par air
Niveau de pression acoustique moyen 7mts LpA (ralenti-nominal)	70dB - 76dB
Niveau de puissance acoustique garanti LwA	97dB
Type de démarrage	Électrique
Capacité du réservoir de carburant	28L
Consommation horaire 25% 50% 50% 75% charge	1,5 L/H - ,8 L/H - 2,3 L/H
Autonomie à 25 % 50 % 75 % de charge	18,6 H - 15,5 H - 12,1H
Capacité et qualité de l'huile	1.1L - SAE10W40
Niveau d'isolation	F
Classe selon la qualité de l'isolation	A
Classe de performance	G1
Standard	ISO 8528-13:2016
Kit de transport	Intégré aux roues de 10 pouces
Dimensions	859 x 667 x 664 mm
Poids	107 kg

MODÈLE	BAQUEIRA - BAQUEIRA S
Tension - Tension - Système de stabilisation de la fréquence	SVR Electronics - 230V - 50HZ
AC 230V Maximum (S2 5min)	7000W
AC 230V Nominal (COP)	6500W
AC 400V Maximum (S 25min)	-
AC 400V Nominal (COP)	-
Type par nombre de phases	Monophasé
Facteur de puissance	1
Modèle de moteur	SGB440PRO
Capacité du cylindre	439CC
Type de moteur	Essence, 4 temps OHV refroidi par air
Niveau de pression acoustique moyen 7mts LpA (ralenti-nominal)	70dB - 77dB
Niveau de puissance acoustique garanti LwA	97dB
Type de démarrage	Électrique
Capacité du réservoir de carburant	28L
Consommation horaire 25% 50% 50% 75% charge	1,9 L/H - 2,6 L/H - 3,2 L/H
Autonomie à 25 % 50 % 75 % de charge	14,7 H - 10,7 H - 8,75H
Capacité et qualité de l'huile	1.1L - SAE10W40
Niveau d'isolation	F
Classe selon la qualité de l'isolation	A
Classe de performance	G1
Standard	ISO 8528-13:2016
Kit de transport	Intégré aux roues de 10 pouces
Dimensions	859 x 667 x 664 mm
Poids	110,5 kg

MODÈLE	BAQUEIRA RC
Tension - Tension - Système de stabilisation de la fréquence	SVR Electronics - 230V - 50HZ
AC 230V Maximum (S2 5min)	7000W
AC 230V Nominal (COP)	6500W
AC 400V Maximum (S 25min)	-
AC 400V Nominal (COP)	-
Type par nombre de phases	Monophasé
Facteur de puissance	1
Modèle de moteur	SGB440PRO
Capacité du cylindre	439CC
Type de moteur	Essence, 4 temps OHV refroidi par air
Niveau de pression acoustique moyen 7mts LpA (ralenti-nominal)	70dB - 77dB
Niveau de puissance acoustique garanti LwA	97dB
Type de démarrage	Télécommande électrique et sans fil.
Capacité du réservoir de carburant	28L
Consommation horaire 25% 50% 50% 75% charge	1,9 L/H - 2,6 L/H - 3,2 L/H
Autonomie à 25 % 50 % 75 % de charge	14,7 H - 10,7 H - 8,75H
Capacité et qualité de l'huile	1.1L - SAE10W40
Niveau d'isolation	F
Classe selon la qualité de l'isolation	A
Classe de performance	G1
Standard	ISO 8528-13:2016
Kit de transport	Intégré aux roues de 10 pouces
Dimensions	859 x 667 x 664 mm
Poids	111,5 kg

MODÈLE	FORMIGAL - FORMIGAL S
Tension - Tension - Système de stabilisation de la fréquence	SVR Electronics - 230V - 50HZ
AC 230V Maximum (S2 5min)	6500W
AC 230V Nominal (COP)	6000W
AC 400V Maximum (S 25min)	7000W (8,8kVA)
AC 400V Nominal (COP)	6500W (8,1kVA)
Type par nombre de phases	Double tension.
Facteur de puissance	0.8
Modèle de moteur	SGB440PRO
Capacité du cylindre	439CC
Type de moteur	Essence, 4 temps OHV refroidi par air
Niveau de pression acoustique moyen 7mts LpA (ralenti-nominal)	70dB - 77dB
Niveau de puissance acoustique garanti LwA	97dB
Type de démarrage	Électrique
Capacité du réservoir de carburant	28L
Consommation horaire 25% 50% 50% 75% charge	1,9 L/H - 2,6 L/H - 3,2 L/H
Autonomie à 25 % 50 % 75 % de charge	14,7 H - 10,7 H - 8,75H
Capacité et qualité de l'huile	1.1L - SAE10W40
Niveau d'isolation	F
Classe selon la qualité de l'isolation	A
Classe de performance	G1
Standard	ISO 8528-13:2016
Kit de transport	Intégré aux roues de 10 pouces
Dimensions	859 x 667 x 664 mm
Poids	112,5 kg

Mesures des niveaux de bruit :

- ✓ Le niveau sonore à 7m est la moyenne arithmétique du niveau sonore (lpA) obtenu dans quatre directions et à une distance de 7m du générateur.

REMARQUE : Le niveau sonore peut varier de manière significative en fonction de l'environnement.

Norme harmonisée utilisée :

- ✓ ISO8528-13:2016 : Groupes électrogènes entraînés par des moteurs à combustion

Directives CE applicables :

2006/42/CE :	Directive Machines
EU/2016/1628 :	Émissions des machines à moteur
2014/30/EU :	Compatibilité électromagnétique
2014/35/EU :	Directive basse tension
2000/14/CE (telle que modifiée 2005/88/CE) :	Directive sur les émissions sonores

13. Informations sur la garantie :

Votre machine est couverte par la garantie suivante :

- ✓ 2 ans pour les machines facturées aux consommateurs (particuliers).
- ✓ 1 an pour les machines facturées aux entreprises, sociétés, coopératives, indépendants et tout autre statut juridique autre que celui de consommateur privé.

La période de garantie est régie uniquement par la facture et la nature juridique de la facture, et en aucun cas la destination ou l'utilisation du produit ne peut servir de référence.

La garantie couvre tous les défauts que la machine peut présenter pendant la période de garantie, à condition que la machine ait été correctement entretenue. La garantie couvre toutes les pièces de rechange et la main-d'œuvre nécessaires.

La garantie ne couvre pas les consommables (filtres, piles, batteries, bougies) ni les opérations d'entretien préventif. Elle ne couvre pas non plus l'usure logique des pièces due à la fatigue.

GRAZIE per aver acquistato il generatore a benzina **GENERGY**.

- Il copyright di queste istruzioni appartiene a Stock Garden Group.
- È vietata la riproduzione, il trasferimento e la distribuzione di qualsiasi contenuto del manuale senza l'autorizzazione scritta di Stock Garden Group.
-  "GENERGY" e " " sono rispettivamente il marchio registrato e il logo dei prodotti GENERGY di proprietà di Stock Garden Group.
- Stock Garden Group si riserva il diritto di modificare i prodotti a marchio GENERGY e di rivedere il manuale senza preavviso.
- Il presente manuale è parte integrante del generatore. In caso di rivendita del generatore, il manuale deve essere consegnato insieme al generatore.
- Il presente manuale contiene le istruzioni per il corretto utilizzo del generatore; si prega di leggerlo attentamente prima di utilizzare il generatore. Un funzionamento corretto e sicuro garantirà la vostra sicurezza e prolungherà la vita del generatore.
- Stock Garden Group innova continuamente nello sviluppo dei suoi prodotti GENERGY, sia in termini di design che di qualità. Sebbene questa sia la versione più recente del manuale, i contenuti possono differire leggermente dal prodotto.
- In caso di domande o dubbi, rivolgersi al proprio rivenditore GENERGY.





Contenuto del manuale:

1. Informazioni sulla sicurezza	3
1.1 Sintesi dei principali rischi connessi all'utilizzo della macchina	3
2. Posizione e uso degli adesivi di sicurezza	4
3. Identificazione dei componenti	6
4. Controlli pre-operativi	8
4.1 Rimuovere le staffe di fissaggio per il trasporto	8
4.2 Collegamento della batteria (modelli con avviamento elettrico)	8
4.3 Riempimento e controllo dell'olio	9
4.4 Rifornimento e rifornimento di carburante	10
5. Avviamento del motore	11
5.1 Avviamento elettrico (tranne BAQUEIRA RC)	11
5.2 Avvio manuale (tranne BAQUEIRA RC)	13
5.3 Avviamento elettrico sul modello BAQUEIRA RC	15
5.4 Avvio manuale del modello BAQUEIRA RC	17
6. Arresto del generatore	19
6.1 Fermarsi in caso di emergenza	19
6.2 Spento in modalità normale	19
7. Uso del telecomando (solo BAQUEIRA RC)	20
7.1 Avvio a distanza	20
7.2 Arresto del generatore tramite telecomando	21
7.3 Funzione GENERGY SLEEP	22
7.4 Sincronizzazione di nuovi controllori	22
7.5 Reset completo del sistema a distanza	22
8. Utilizzo del generatore e dei suoi dispositivi di protezione	23
8.1 Avvertenze elettriche prima dell'uso	23
8.2 Protezione da sovraccarico	24
8.3 Protezione da dispersione a terra Solo versioni S)	25
8.4 Prese IP44 - IP67	25
8.5 Accessorio per la torre di illuminazione (opzionale)	26
8.6 Sistema di allarme olio	27
8.7 Illuminazione automatica del pannello di controllo	27
9. Manutenzione	28
9.1 Cambio olio	29
9.2 Manutenzione del filtro dell'aria	30
9.3 Manutenzione della candela di accensione	32
9.4 Manutenzione delle spazzole dell'alternatore	33
9.5 Modifica del carburatore per il funzionamento ad alta quota	33
10. Trasporto e stoccaggio	34
10.1 Trasporto del generatore	34
10.2 Stoccaggio del generatore	34
11. Risoluzione dei problemi	37
12. Informazioni tecniche	39
13. Informazioni sulla garanzia	41
14. Dichiarazione di conformità CE	Fine del manuale
15. Servizio post-vendita	Fine del manuale

1. Informazioni sulla sicurezza:

La sicurezza è molto importante. In questo manuale sono stati inseriti importanti messaggi di sicurezza. Si prega di leggerli e di rispettarli per poter utilizzare questo apparecchio in modo sicuro.

Abbiamo suddiviso i messaggi di sicurezza in 4 tipi, differenziati in base alla gravità delle conseguenze della loro mancata osservanza:

 PERICOLO	Una situazione di pericolo imminente che, se non viene evitata, può causare morte o gravi lesioni .
 ATTENZIONE	Situazione potenzialmente pericolosa che, se non evitata, potrebbe causare morte o gravi lesioni .
 ATTENZIONE	Situazione potenzialmente pericolosa che, se non evitata, potrebbe causare lesioni lievi o moderate .
 NOTA	Questa situazione, se non evitata, potrebbe causare danni materiali .

1.1 Sintesi dei principali rischi associati all'uso della macchina.

Prima di utilizzare la macchina, leggere attentamente le istruzioni per l'uso!	
	È pericoloso utilizzare l'apparecchiatura senza essere adeguatamente informati sul suo funzionamento e sulle norme di sicurezza. Non permettere a nessuno di utilizzare il gruppo senza aver ricevuto istruzioni in merito.
La benzina è esplosiva e infiammabile!	
	Non fare rifornimento mentre la macchina è in funzione. Non fare rifornimento mentre si fuma o in presenza di fiamme libere. Pulire le fuoriuscite di benzina. Lasciare raffreddare prima di fare rifornimento. Utilizzare taniche di benzina omologate. Non utilizzare il generatore in atmosfere potenzialmente esplosive, impianti a gas o simili; consultare i responsabili della sicurezza.
Le emissioni del motore contengono monossido di carbonio tossico!	
	Non utilizzare mai in garage, tunnel, cantine o in luoghi privi di ventilazione. Non utilizzare l'apparecchio vicino a finestre o porte da cui potrebbero penetrare i fumi. I gas di scarico emettono monossido di carbonio tossico. Questo gas non si vede né si sente, quindi è molto pericoloso.
Attenzione ai pericoli elettrici!	
	Non utilizzare il generatore con le mani bagnate. Non esporre il generatore a pioggia, umidità o neve. Verificare che il cablaggio elettrico e le apparecchiature da collegare siano in buone condizioni. Collegare la terra del generatore.

2. Posizione e uso degli adesivi di sicurezza.

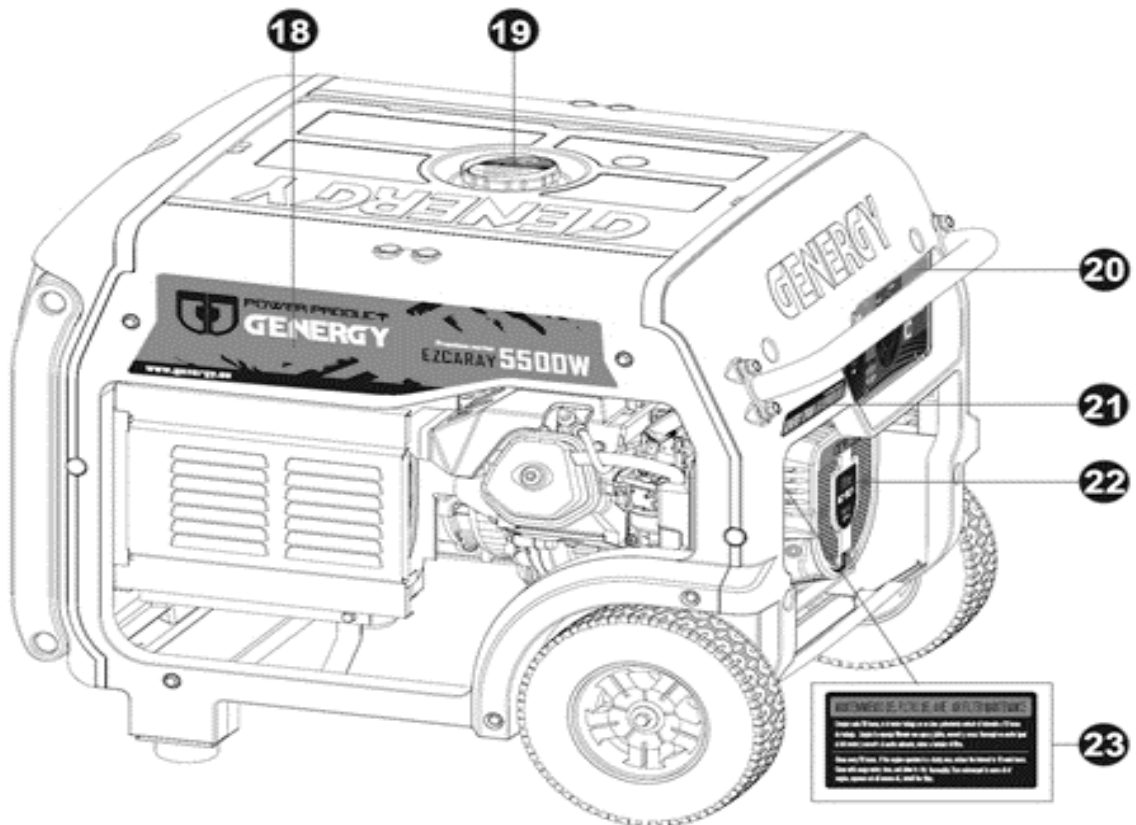
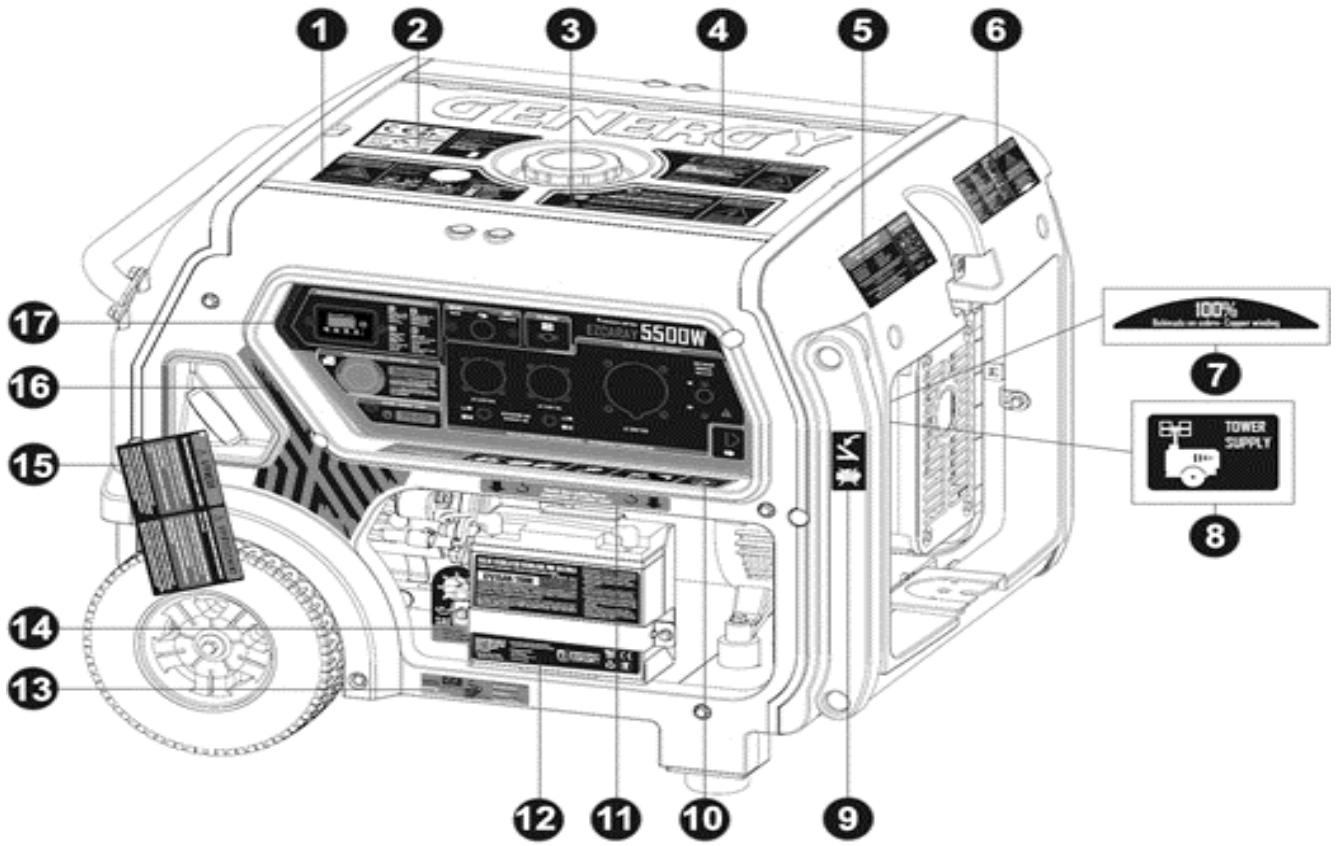

1	Pericolo 1 (monossido di carbonio)
2	CE - Livelli di rumore
3	Pericolo 2 (rischio elettrico)
4	Pericolo 3 (rischio di incendio)
5	Servizio post-vendita
6	Pericolo 4 (rischi associati alle alte temperature) - Specificazione
7	Informazioni sul materiale di avvolgimento
8	Collegamento della torre faro
9	Rischio 5 (cattura)
10	Informazioni sulle apparecchiature induttive
11	Informazioni sugli accoppiatori di cavi
12	Informazioni sulla batteria
13	Informazioni sull'olio motore
14	Avviso di olio motore in esaurimento
15	Informazioni prima dell'uso
16	Adesivo decorativo
17	Adesivo del pannello di controllo
18	Adesivo della marca e del modello
19	Pericolo 6 (rischio di incendio)
20	Adesivo del pannello di controllo all'avvio
21	Adesivo di marca
22	Modello di motore serigrafato
23	Informazioni sul filtro dell'aria

3. Identificazione del componente:

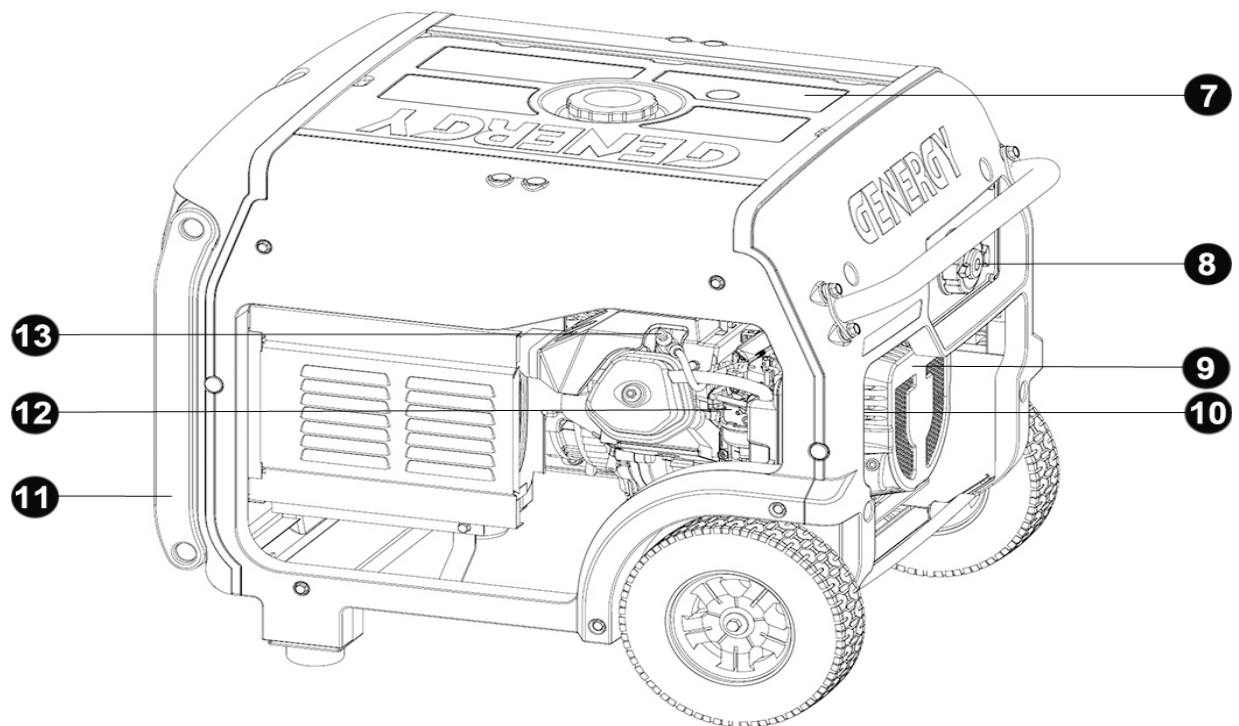
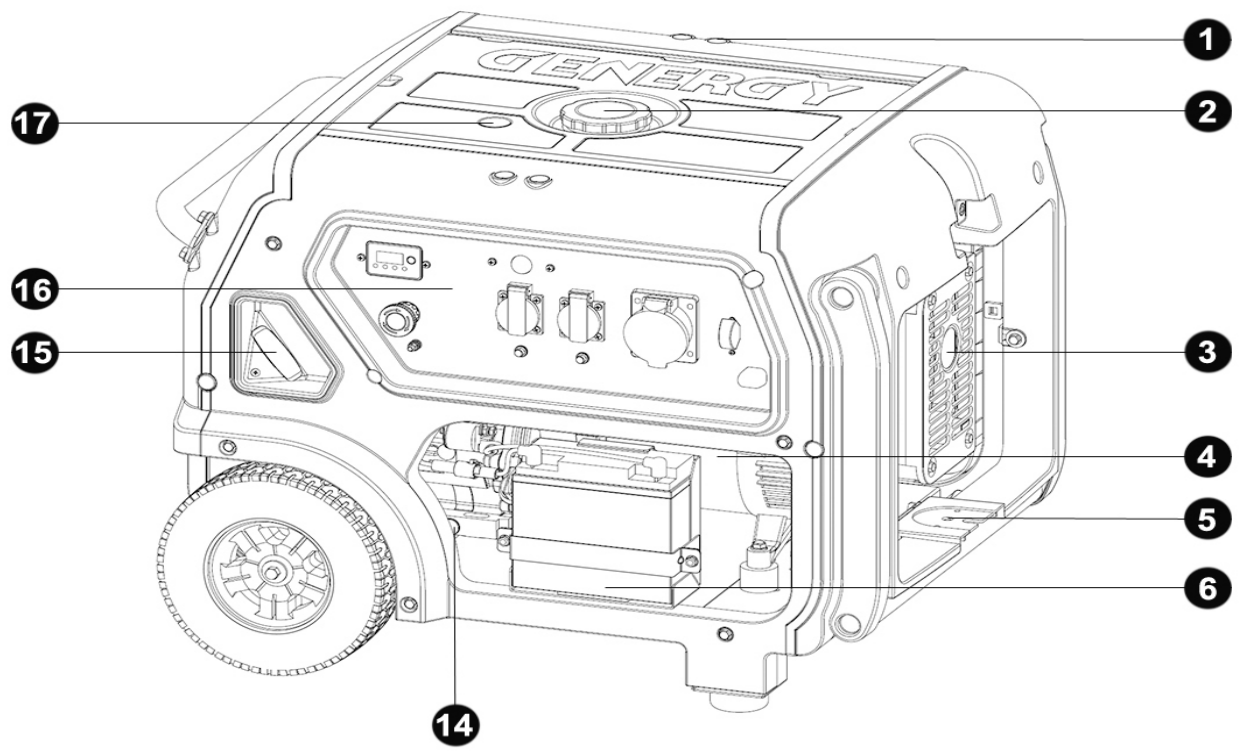

1	Fori di ancoraggio per le alette di sollevamento
2	Tappo del serbatoio del carburante
3	Tubo di scarico
4	Alternatore AC230V
5	Supporto per torri faro
6	Batteria di avviamento
7	Serbatoio del carburante
8	Pannello di controllo per la messa in servizio
9	Motore a combustione GENERGY
10	Filtro dell'aria
11	Maniglia di trasporto
12	Carburatore
13	Cappello della candela
14	Fori di scarico e di riempimento dell'olio.
15	Maniglia di avviamento manuale
16	Pannello di controllo principale
17	Indicatore del livello del carburante

4. Controlli preoperatori:

4.1 Rimuovere le staffe di montaggio per il trasporto.

Il motore è stato fissato al telaio con due staffe angolari per proteggere la macchina da eventuali movimenti o urti improvvisi durante il trasporto.

Per garantire la corretta vibrazione del motore sui silentblock in gomma, questi angoli devono essere rimossi **prima dell'avviamento della macchina** (vedere la figura seguente).

NOTA: Il funzionamento della macchina senza aver prima rimosso le staffe di montaggio può causare gravi danni al generatore a causa della sua rigidità e dell'assenza di vibrazioni. In nessun caso tali danni saranno coperti dalla garanzia.

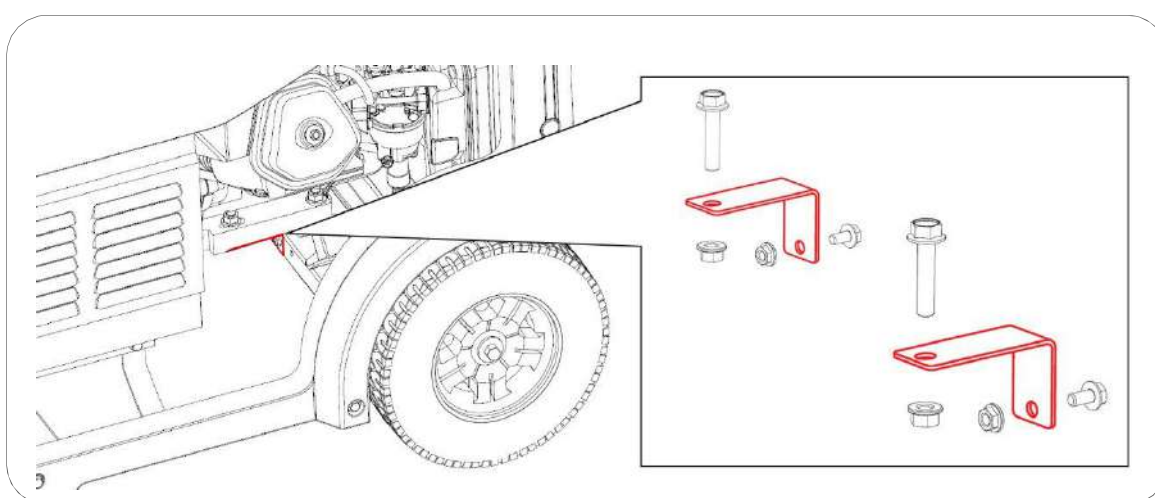

4.2 Collegamento alla batteria (modelli con avviamento elettrico).

- 1 Premere il pulsante di arresto di emergenza sul pannello di controllo.
- 2 Identificare i cavi di collegamento della batteria e collegarli premendo il connettore fino a sentire un "CLICK", come mostrato nella figura seguente.

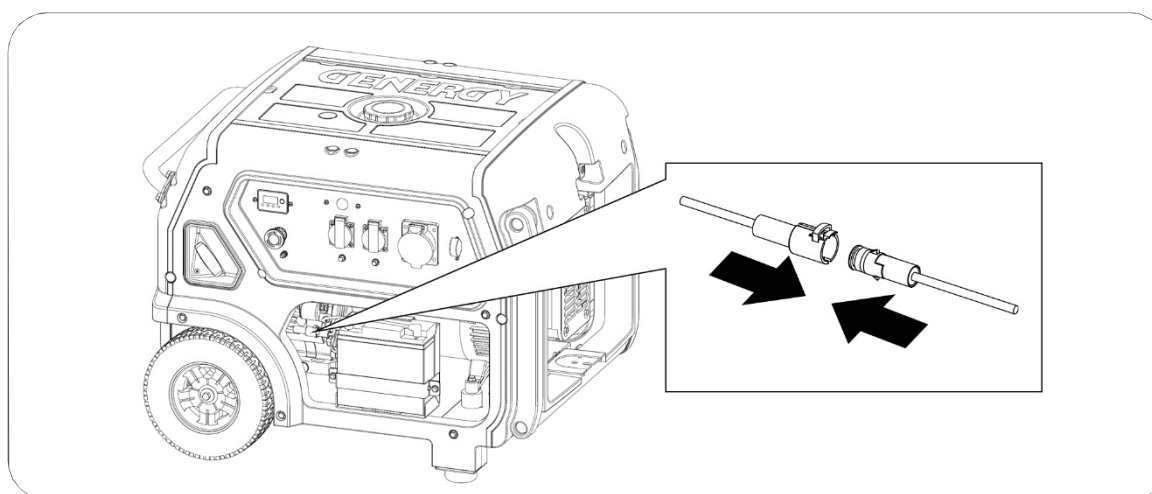

4.3 Riempire e controllare l'olio.

NOTA: La macchina originale viene fornita senza olio. **Non tentare di avviare la macchina senza aggiungere olio!**

Assicurarsi che il generatore sia posizionato su una superficie perfettamente piana, in modo da evitare errori nel livello dell'olio.

Rimuovere il tappo di riempimento dell'olio e versare l'olio attraverso il foro di riempimento fino al limite superiore (H) indicato nella figura sottostante.

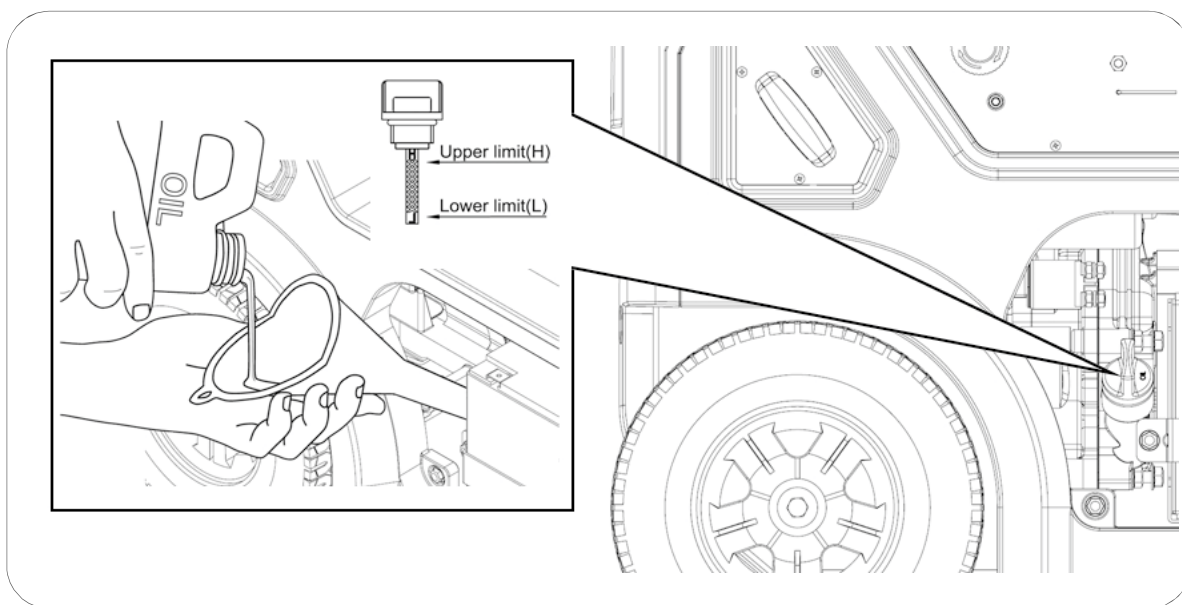

La capacità indicativa dell'olio fino al livello corretto, a seconda del modello, è la seguente:

- Modelli inferiori a 4000W 0.6L
- Modelli superiori a 4000W 1.1L

Utilizzare un olio per motori a 4 tempi SAE10W30 o SAE10W40 di buona qualità. La classificazione dell'olio consigliata è API "SJ" (USA) o ACEA "A3" (EUROPA) o superiore (vedere le specifiche della confezione).

NOTA: Il motore consuma olio durante l'uso. Controllare il livello dell'olio prima di ogni utilizzo e rabboccare se il livello è sceso.

NOTA: Non utilizzare mai oli vecchi, sporchi, in cattive condizioni o di qualità sconosciuta. Non mescolare oli di tipo diverso.

4.4 Rifornimento e rifornimento di carburante.

- ☐ **NOTA:** Utilizzare solo benzina senza piombo (86 o più ottani).
- ☐ **NOTA:** Non utilizzare mai benzina contaminata o miscele olio/benzina.
- ☐ **NOTA:** evitare che sporco o acqua penetrino nel serbatoio del carburante.
- ☐ **NOTA:** Non miscelare la benzina con etanolo o metanolo per non causare gravi danni al motore.

Rimuovere il tappo del serbatoio ruotandolo in senso antiorario e riempire di benzina fino al livello massimo indicato nella figura sottostante. La capacità approssimativa del serbatoio è di 14 litri per i modelli inferiori a 4000W e di 28 litri per i modelli superiori a 4000W.

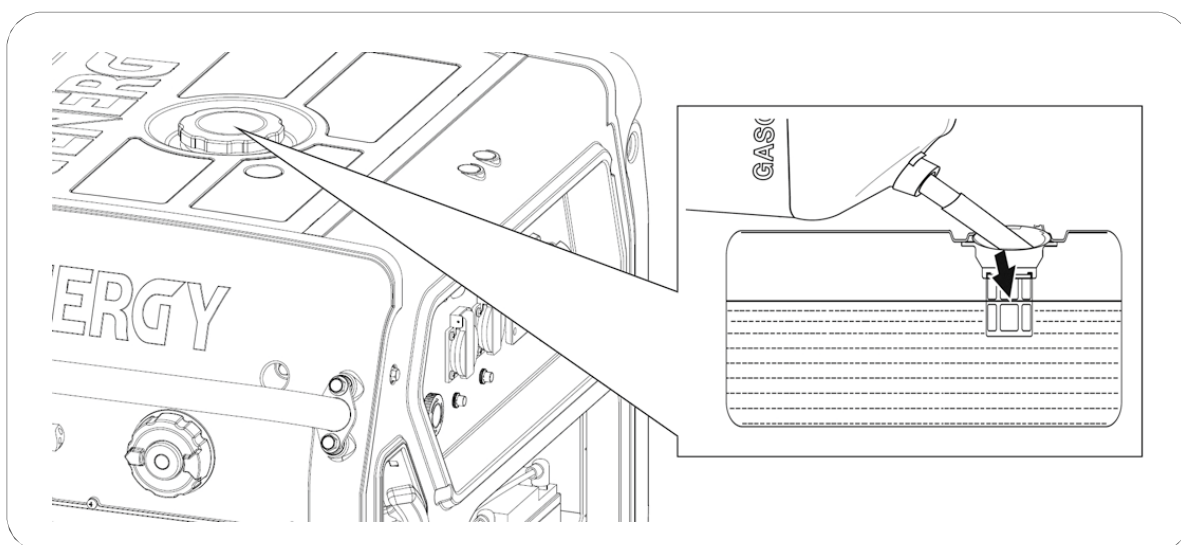

⚡ **PERICOLO:** la benzina è estremamente esplosiva e infiammabile. È severamente vietato fumare, accendere fuochi o produrre qualsiasi tipo di fiamma durante il rifornimento o nei luoghi in cui il carburante è immagazzinato.

⊘ **AVVERTENZA:** Tenere il carburante fuori dalla portata dei bambini.

⊘ **AVVERTENZA:** evitare perdite di carburante durante il rifornimento (eliminare eventuali perdite prima di riavviare il motore).

⊘ **AVVERTENZA:** Non riempire eccessivamente il serbatoio del carburante (non superare il livello massimo). Dopo il rifornimento, accertarsi che il tappo del serbatoio sia ben chiuso.

⊙ **ATTENZIONE:** evitare il contatto con la pelle e non respirare i vapori del combustibile.

5. Avvio del motore

5.1 Avviamento elettrico (tranne BAQUEIRA RC)

- 1 Verificare che il pulsante di arresto di emergenza sul pannello principale sia rilasciato. In caso contrario, il motore non si avvia.
- 2 Scollegare tutti gli apparecchi dalle prese o assicurarsi che l'interruttore automatico **sia spento**. Il generatore deve avviarsi senza alcun carico collegato.
- 3 Ruotare la manopola di avviamento in posizione **CHOKE**, come mostrato nella figura seguente:

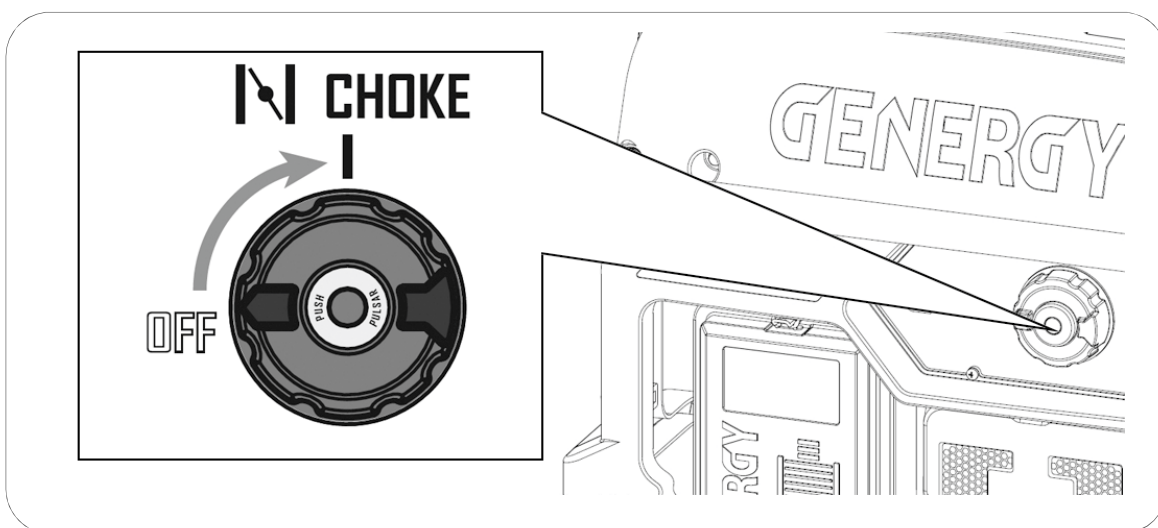

- 4 Premere il centro del quadrante per avviare il motore, come mostrato nella figura seguente:

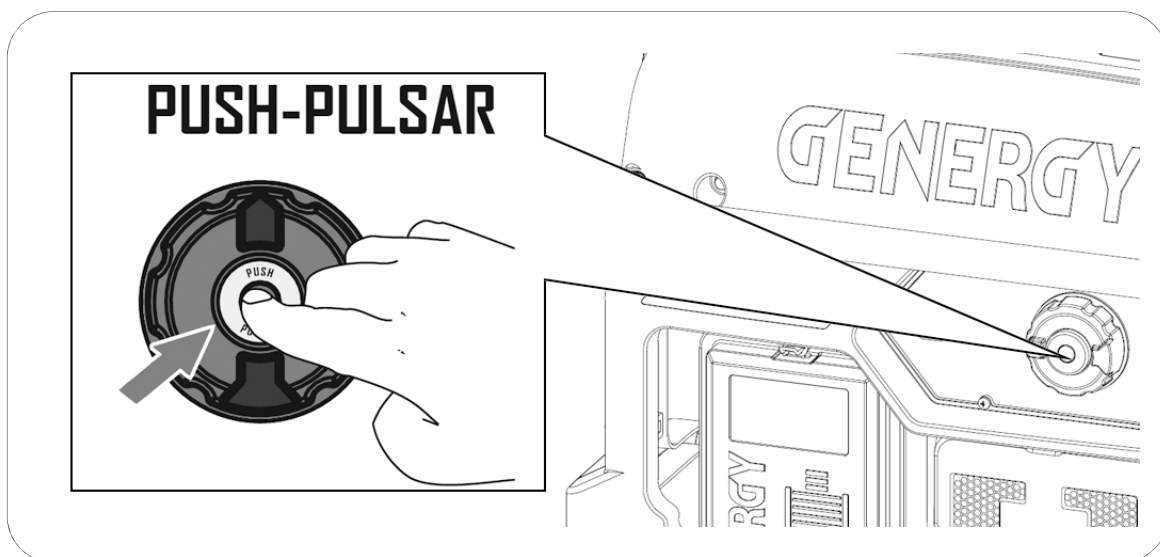

NOTA: se il motore non si avvia entro 3 o 4 secondi, rilasciare il pulsante di avviamento e attendere qualche secondo prima di riprovare per evitare il surriscaldamento del motorino di avviamento.

5 Non appena il motore si è avviato, ruotare lentamente la manopola di avviamento in posizione **RUN**, come mostrato nella figura seguente:

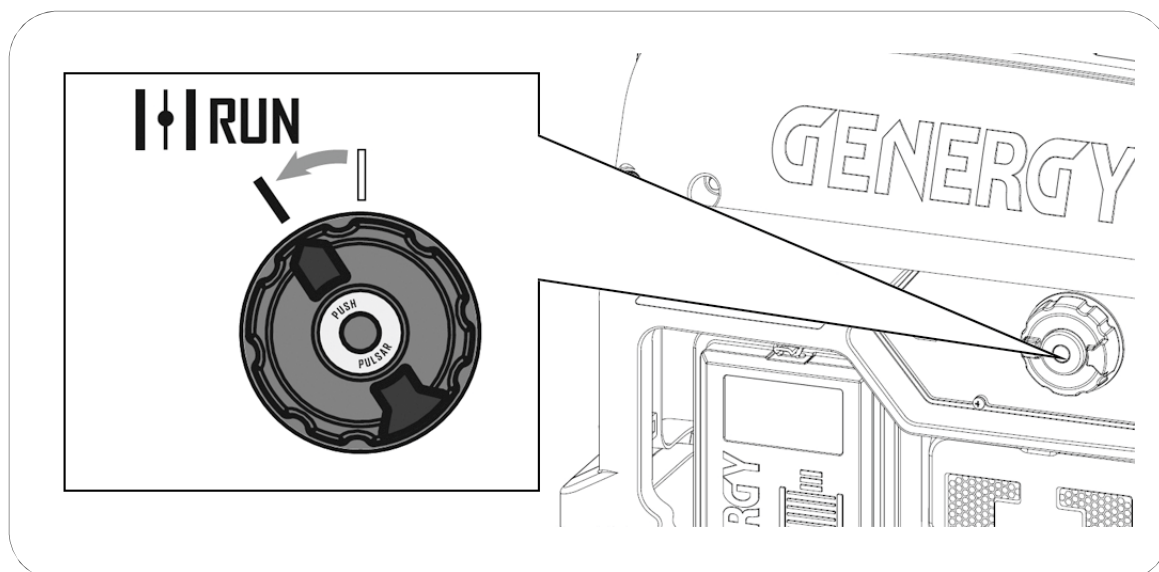

NOTA: Non lasciare il motore in funzione nella posizione **CHOKE**, perché la miscela sarebbe troppo ricca e causerebbe problemi al motore. Pertanto, non appena si avvia il motore, accertarsi che il selettore sia in posizione **RUN**.

Informazione: potrebbe non essere necessario utilizzare la posizione **CHOKE** se il motore è stato appena arrestato ed è ancora caldo. In questo caso, impostare il quadrante direttamente su **RUN** e premere **START** al centro del quadrante per avviare il motore.

Nota: quando la macchina viene messa in funzione per la prima volta, la batteria potrebbe non essere completamente carica se è stata conservata per molto tempo. Se la carica della batteria è insufficiente, avviare la macchina manualmente (vedere capitolo 5.2). La batteria si ricarica automaticamente quando il generatore è in funzione.

5.2 Avvio manuale (tranne BAQUEIRA RC)

- 1 Verificare che il pulsante di arresto di emergenza sul pannello principale sia rilasciato, altrimenti il motore non si avvia.
- 2 Scollegare tutti gli apparecchi dalle prese o assicurarsi che l'interruttore automatico **sia spento**. Il generatore deve avviarsi senza alcun carico collegato.
- 3 Ruotare la manopola di avviamento in posizione **CHOKE** come mostrato nella figura seguente:

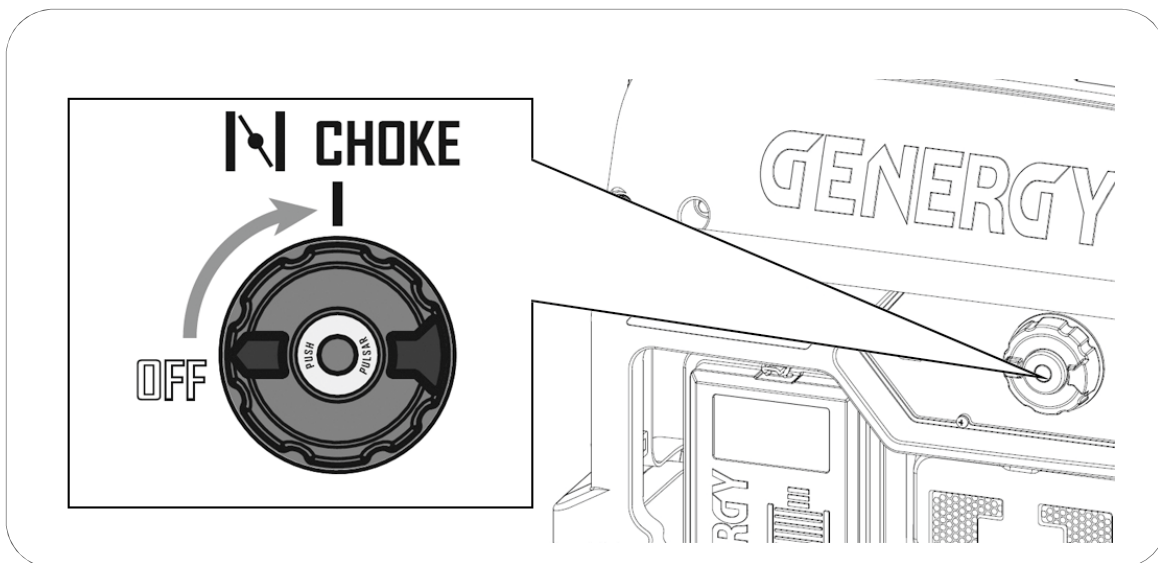

- 4 Tirare delicatamente la fune finché non si incontra resistenza, quindi lasciare che la fune si ritragga. Quindi tirare energicamente la fune per avviare il motore, come mostrato nella figura seguente:

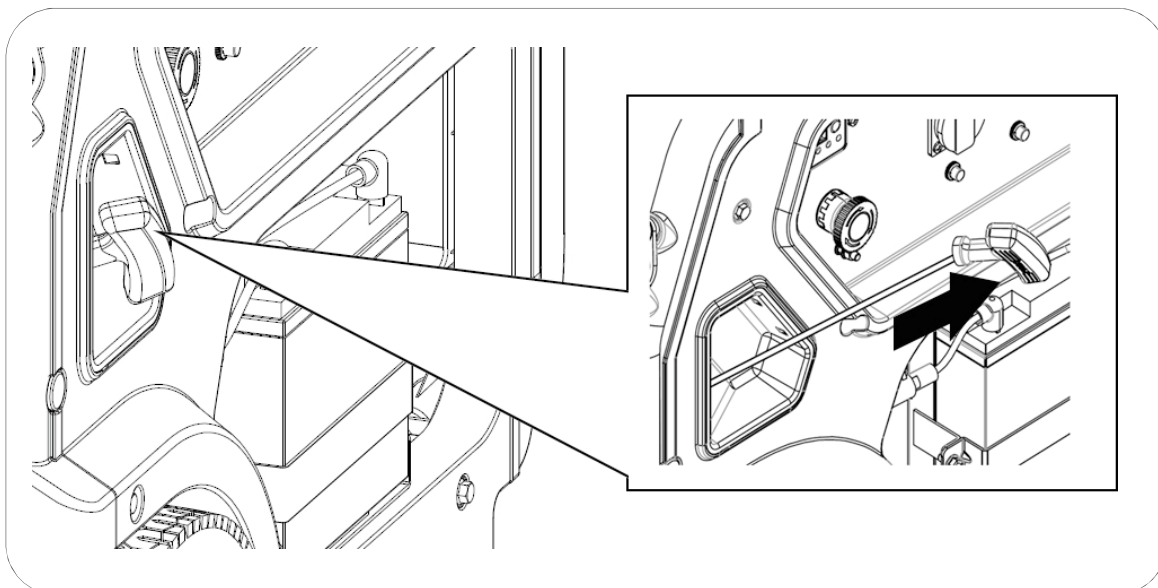

NOTA: Il raggiungimento improvviso della fine della corsa del cavo può danneggiare la molla di ritorno dell'estrattore o il cavo e non è coperto dalla garanzia.

NOTA: TA: non rilasciare la maniglia dopo averla tirata per evitare che colpisca la macchina. Tenere la maniglia con la mano finché non viene retratta.

NOTA: Non tirare mai più la corda se il generatore è avviato e in funzione.

5 Non appena il motore si è avviato, ruotare lentamente la manopola di avviamento in posizione **RUN**, come mostrato nella figura seguente:

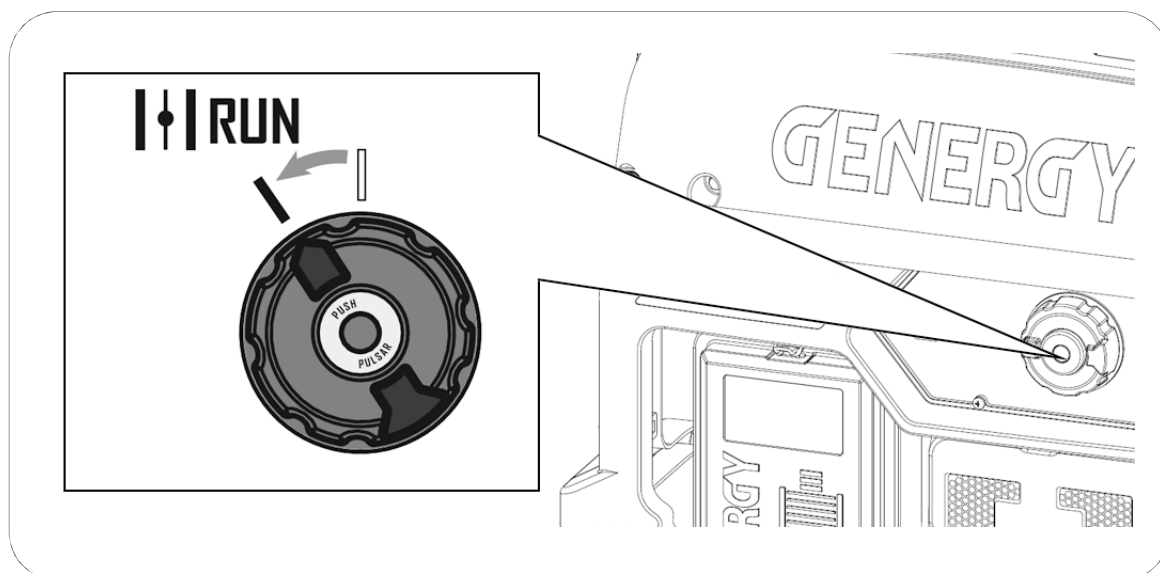

NOTA: Non lasciare il motore in funzione nella posizione **CHOKE**, perché la miscela sarebbe troppo ricca e causerebbe problemi al motore. Pertanto, non appena si avvia il motore, accertarsi che il selettore sia in posizione **RUN**.

Nota: potrebbe non essere necessario utilizzare la posizione **CHOKE** se il motore è stato appena arrestato ed è ancora caldo. In questo caso, impostare il selettore direttamente su **RUN** e tirare direttamente il cavo.

5.3 Avviamento elettrico sul modello BAQUEIRA RC.

- 1 Verificare che il pulsante di arresto di emergenza sul pannello principale sia rilasciato, altrimenti il motore non si avvia.
- 2 Scollegare tutti gli apparecchi dalle prese o assicurarsi che l'interruttore automatico **sia spento**. Il generatore deve avviarsi senza alcun carico collegato.
- 3 Ruotare la manopola di avviamento in **posizione ON** come mostrato nella figura seguente:

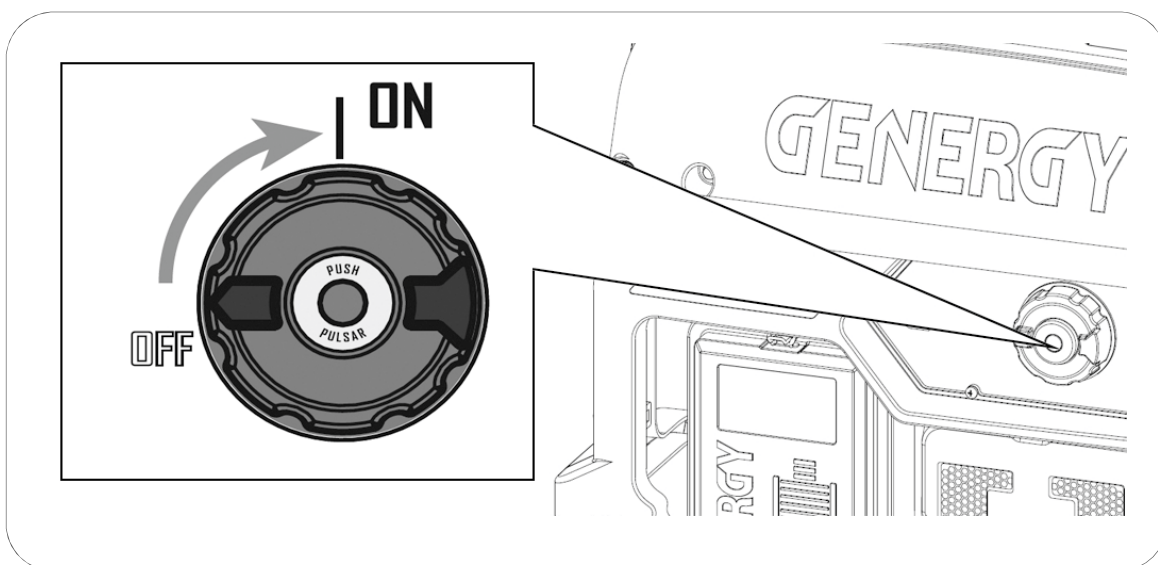

- 4 Posizionare lo starter in **posizione START** come mostrato nella figura seguente:

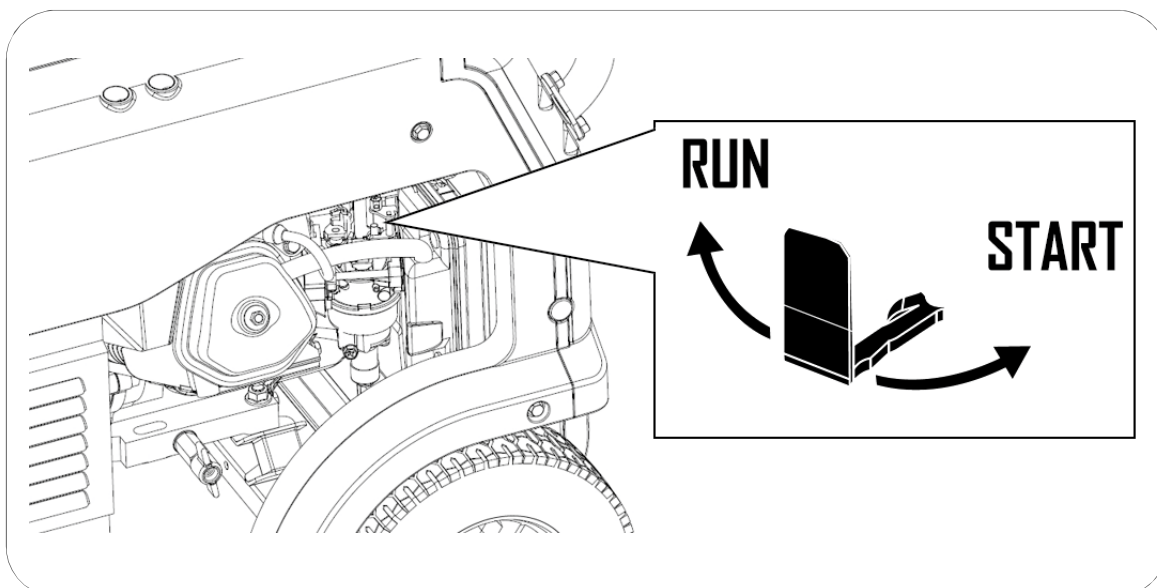

Nota: potrebbe non essere necessario utilizzare lo starter se il motore è stato appena arrestato ed è ancora caldo. In questo caso, deve essere messo direttamente in posizione **RUN**.

- 5 Premere il centro del quadrante per avviare il motore, come mostrato nella figura seguente:

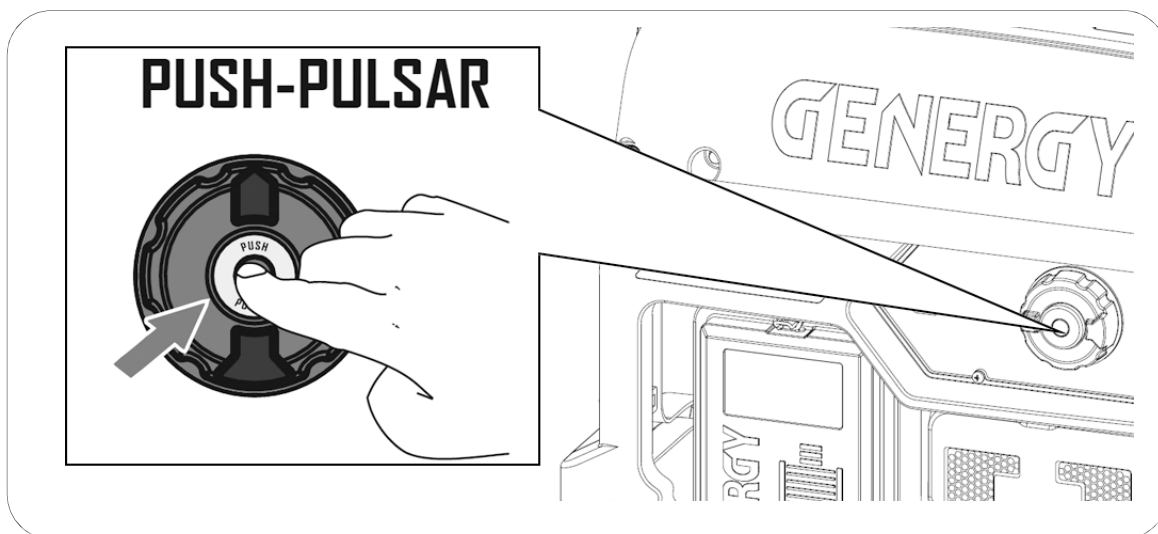

NOTA: se il motore non si avvia entro 3 o 4 secondi, rilasciare il pulsante di avviamento e attendere qualche secondo prima di riprovare per evitare il surriscaldamento del motorino di avviamento.

- 6 Non appena il motore è stato avviato, girare la leva dell'acceleratore verso il basso.
Eeguire come mostrato nella figura seguente:

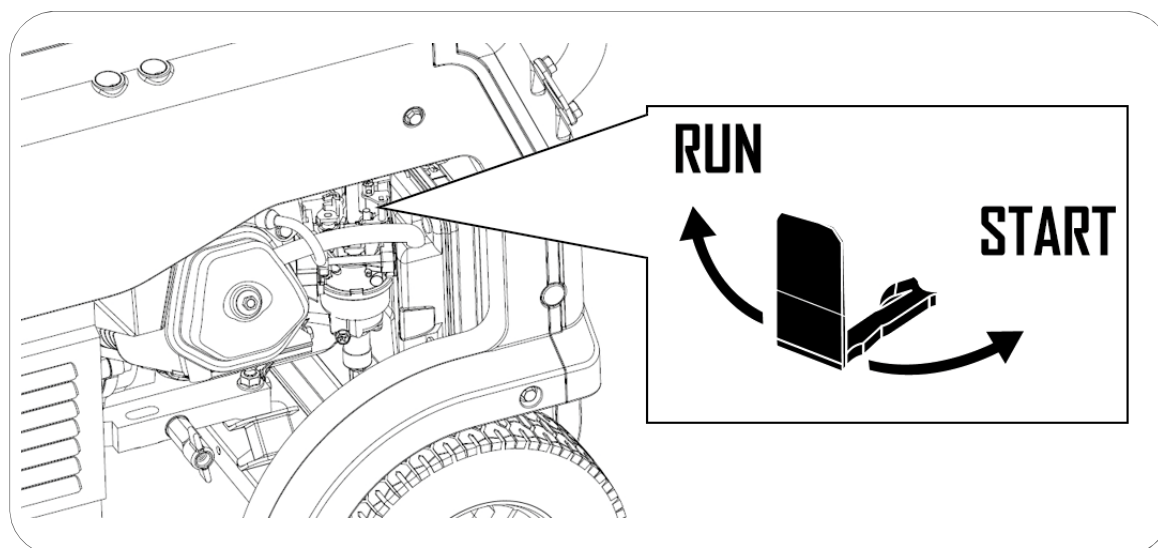

NOTA: Non lasciare il motore acceso con lo starter in posizione **START**, poiché la miscela sarebbe troppo ricca e causerebbe problemi al motore. Pertanto, appena avviato il motore, assicurarsi di passare alla posizione **RUN**.

Nota: quando la macchina viene messa in funzione per la prima volta, la batteria potrebbe non essere completamente carica se è stata conservata per molto tempo. Se la carica della batteria è insufficiente, avviare la macchina manualmente (vedere il capitolo 5.4.). La batteria si ricarica automaticamente quando il generatore è in funzione.

5.4 Avviamento manuale del modello BAQUEIRA RC

- 1 Verificare che il pulsante di arresto di emergenza sul pannello principale sia rilasciato, altrimenti il motore non si avvia.
- 2 Scollegare tutti gli apparecchi dalle prese di corrente o assicurarsi che l'interruttore automatico **sia spento**. Il generatore deve avviarsi senza alcun carico collegato.
- 3 Ruotare la manopola di avviamento **in posizione ON** come mostrato nella figura seguente:

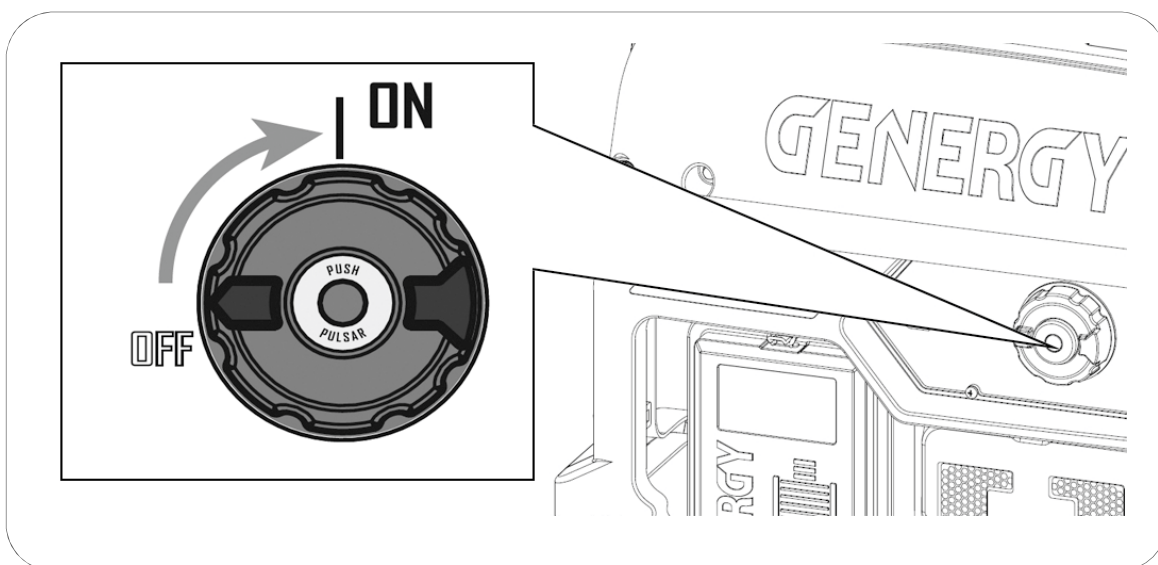

- 4 Posizionare lo starter in **posizione START** come mostrato nella figura seguente:

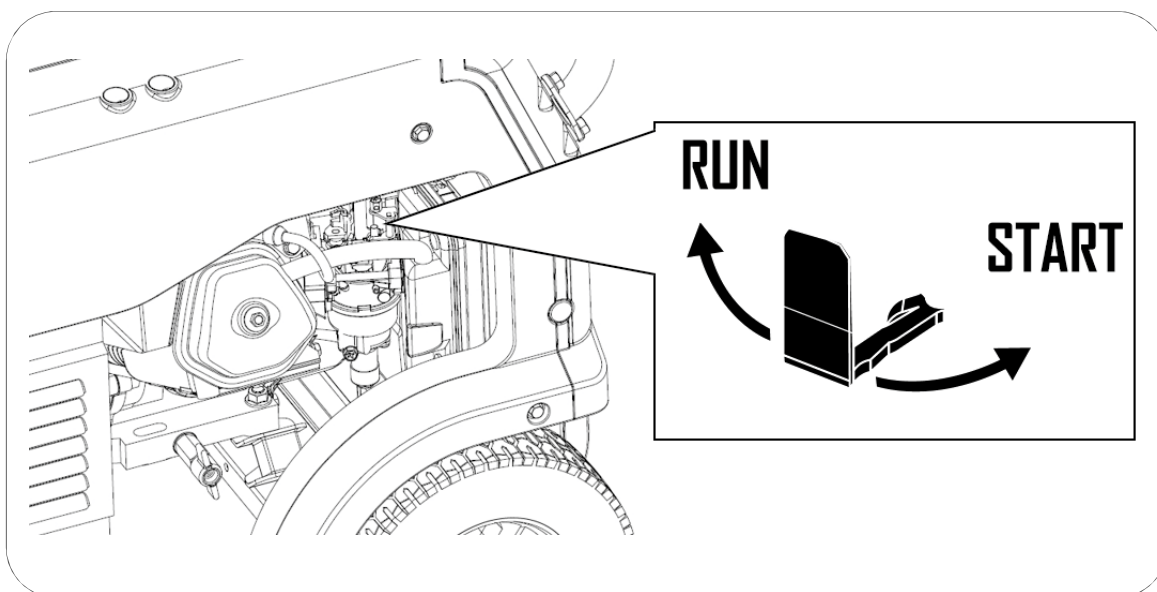

Nota: potrebbe non essere necessario utilizzare lo starter se il motore è stato appena arrestato ed è ancora caldo. In questo caso, deve essere posizionato direttamente in posizione **RUN**.

5 Tirare delicatamente la fune finché non si incontra resistenza, quindi lasciare che la fune si ritragga. Quindi tirare energicamente la fune per avviare il motore, come mostrato nella figura seguente:

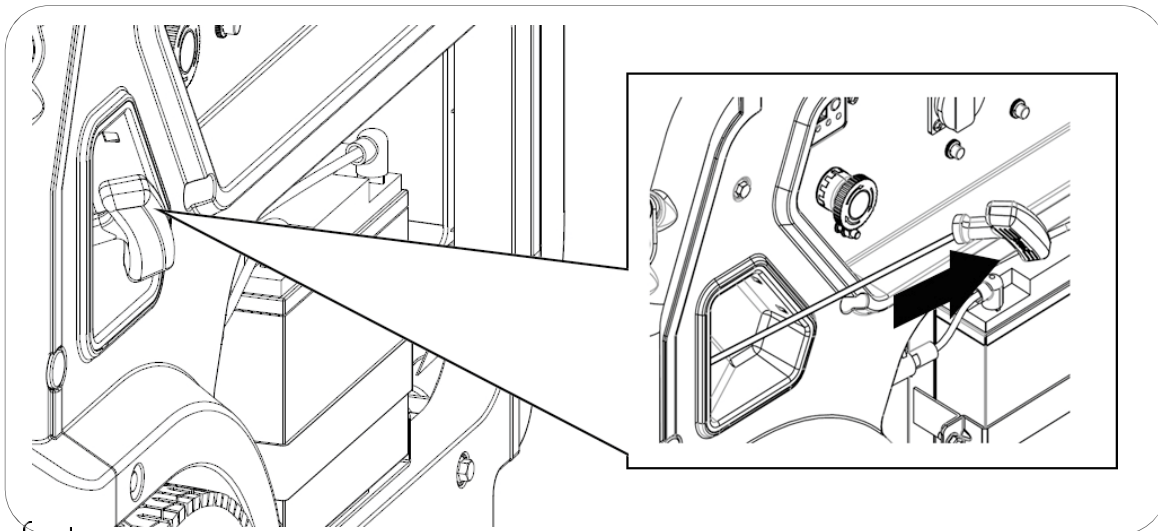

NOTA: Il raggiungimento improvviso della fine della corsa del cavo può danneggiare la molla di ritorno dell'estrattore o il cavo e non è coperto dalla garanzia.

NOTA: TA: non rilasciare la maniglia dopo averla tirata per evitare che colpisca la macchina. Tenere la maniglia con la mano finché non viene retratta.

NOTA: non tirare mai più la fune se il generatore è già in funzione e in rotazione.

6 Non appena il motore è stato avviato, girare la leva dell'acceleratore verso il basso.

Eseguire come mostrato nella figura seguente:

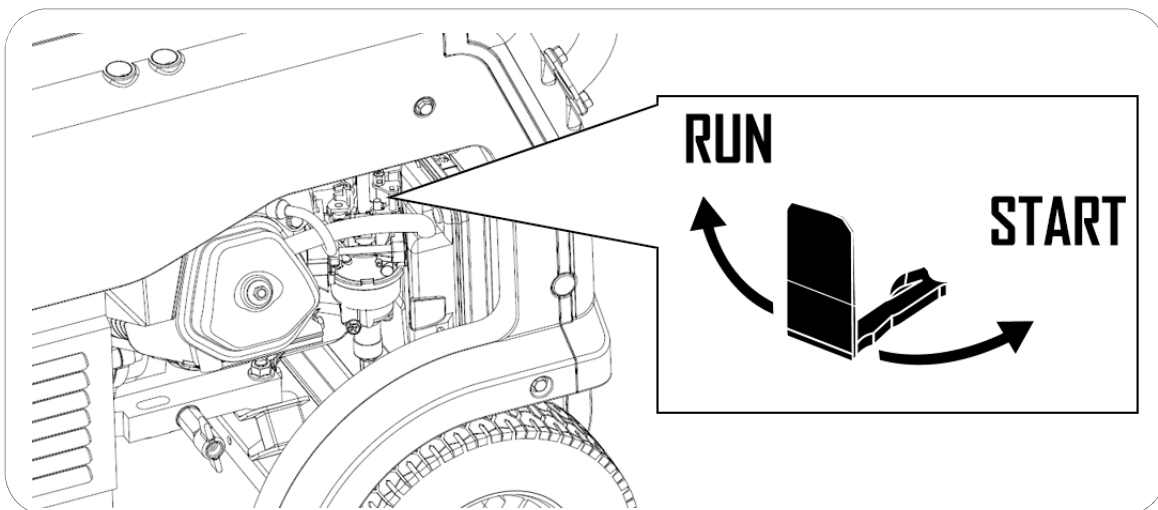

NOTA: non lasciare il motore acceso in posizione **START**, poiché la miscela sarebbe troppo ricca e causerebbe problemi al motore. Pertanto, appena avviato il motore, accertarsi che sia in posizione **RUN**.

6. Arresto del generatore:

6.1 Fermatevi in caso di emergenza.

Per arrestare il generatore **in caso di EMERGENZA**, premere direttamente il pulsante di arresto di emergenza come mostrato nella figura seguente:

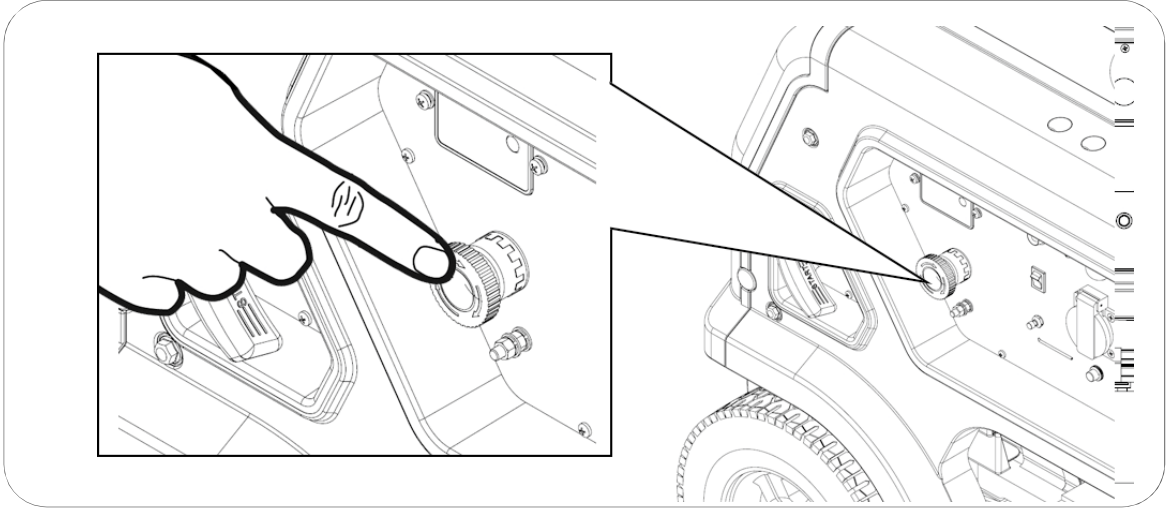

NOTA: utilizzare il pulsante di emergenza solo in caso di reale emergenza, altrimenti spegnere l'apparecchio con il metodo normale.

6.2 Modalità di arresto normale.

Innanzitutto, scollegare tutti i carichi collegati al generatore. Ruotare quindi la manopola di avviamento in **posizione OFF**, come mostrato nel diagramma seguente.

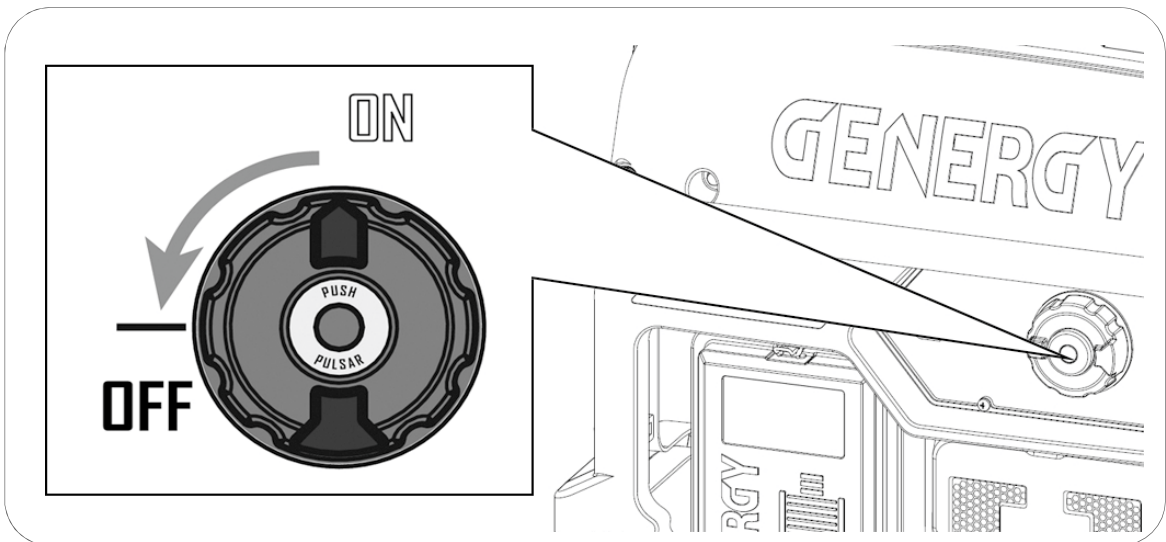

7. Utilizzo del telecomando (solo BAQUEIRA RC):

7.1 Avvio a distanza.

- 1 Verificare che il pulsante di arresto di emergenza sul pannello principale sia rilasciato, altrimenti il motore non si avvia.
- 2 Ruotare la manopola di avviamento **in posizione ON** come mostrato nella figura seguente:

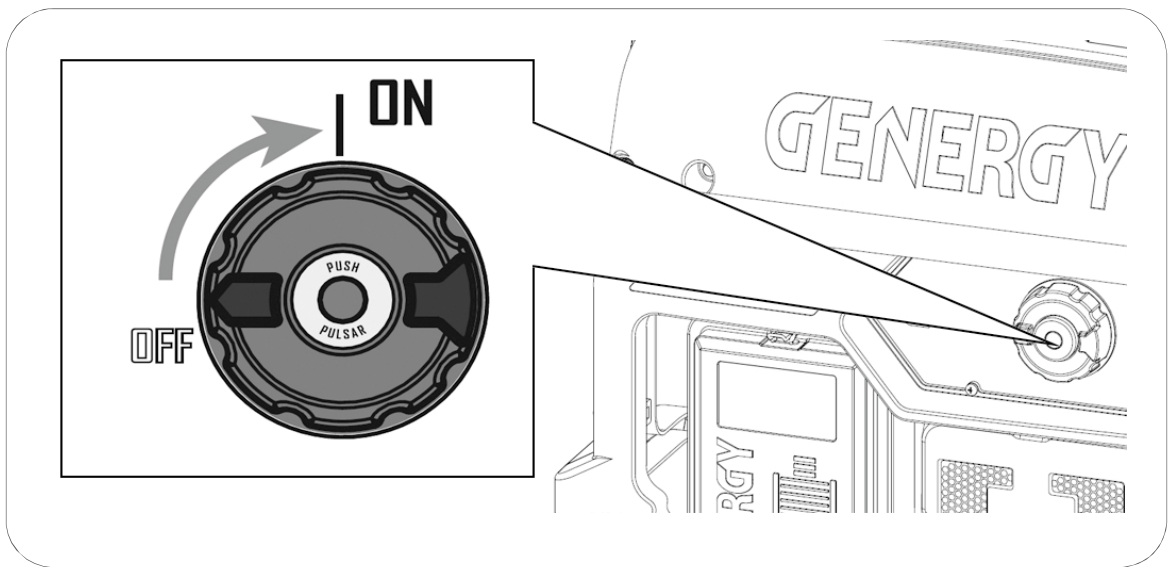

- 3 Premere **RE-START RECEIVER** per attivare il ricevitore remoto senza fili.

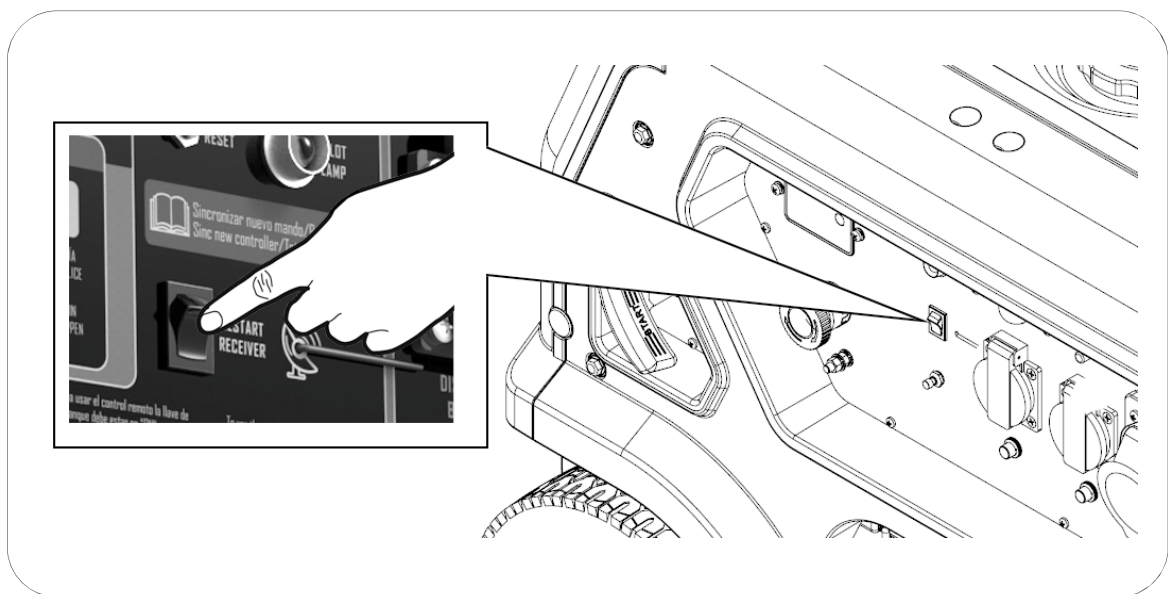

- 4 Puntare il telecomando nella direzione più favorevole verso il generatore per facilitare l'arrivo del segnale remoto.

- 5 Premere il pulsante **START** sul telecomando per alcuni secondi. La spia **PILOT** sul pannello del generatore lampeggia e viene effettuato il primo dei tentativi di avvio. Se il generatore non si avvia al primo tentativo, effettuerà fino a un massimo di sei tentativi contemporaneamente, in modo completamente automatico.

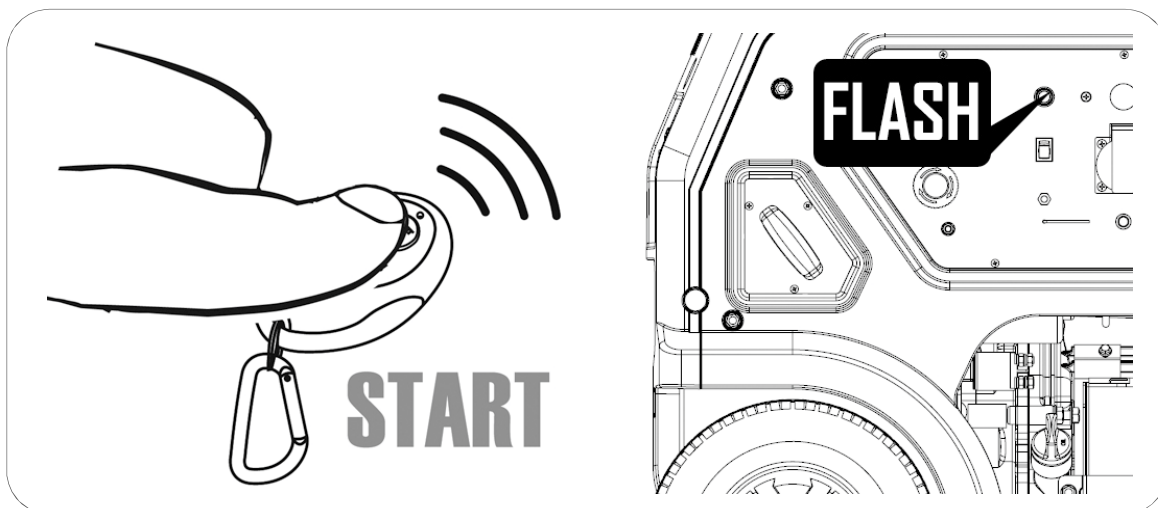

Informazioni: funzione OPD (Output power delayed): l'uscita di corrente del generatore viene ritardata di 20 secondi dopo l'avvio del motore. In questo modo si evita che il generatore si avvii sotto carico.

Nota: se la luce del telecomando non si accende o è fioca, sostituire la batteria.

7.2 Arrestare il generatore con il telecomando.

Per arrestare l'apparecchiatura, è sufficiente premere il pulsante **STOP** sull'unità di controllo. Se non si intende più utilizzare temporaneamente il generatore, non dimenticare di impostare il selettore su **OFF**:

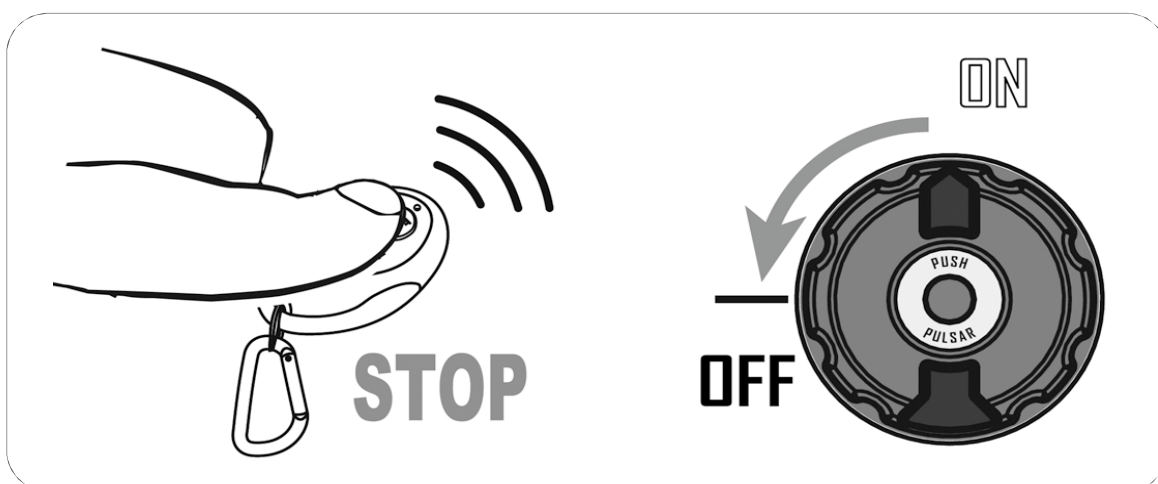

NOTA: salvo in caso di emergenza, non interrompere la sequenza di avvio/arresto automatico a distanza. Attendere il completamento del processo prima di inviare un altro comando dalla centralina.

7.3 Funzione GENERGY SLEEP.

Quando si **accende** il quadrante, il ricevitore remoto entra in funzione in attesa del segnale del telecomando. Questo ricevitore remoto ha un basso consumo energetico, sostenuto dalla batteria del generatore. La batteria può scaricarsi se il generatore viene lasciato a lungo in posizione di standby.

Per evitare che la batteria si scarichi inavvertitamente, il generatore è dotato di un sistema di disconnessione automatica del ricevitore a distanza. Se sono trascorse più di dodici ore dall'ultimo utilizzo, il ricevitore si spegne automaticamente.

Per un avvio a distanza con un nuovo telecomando, il ricevitore remoto deve essere resettato premendo **RE-START RECEIVER** sul pannello di controllo.

7.4 Sincronizzare i nuovi ordini.

- 1 **Ruotare la manopola** di avviamento su **ON**.
- 2 Premere una volta **RE-START RECEIVER** sul pannello principale.
- 3 Tenere premuto il pulsante **RESET** sul pannello principale fino a quando il display visualizza **LAMPADA PILOTA** sul pannello.
- 4 Premere il pulsante **START** sul telecomando e la **spia PILOT** lampeggerà sul generatore. Tenere quindi premuto il pulsante **RESET** finché la **spia PILOT** non si spegne, indicando che il telecomando è stato sincronizzato correttamente.

7.5 Resettare l'intero sistema da remoto.

Informazione: solo se la funzione di avviamento a distanza non funziona o funziona in modo anomalo.

- 1 **Ruotare la manopola** di avviamento su **ON**.
- 2 Premere il ricevitore **RE-START**
- 3 Tenere premuto il pulsante **RESET** sul pannello principale fino a quando il display non visualizza **LAMPADA PILOTA** sul pannello.
- 4 Sul telecomando, premere **STOP**, quindi **PILOT LAMP** lampeggia e la sincronizzazione di tutti i telecomandi viene annullata.
- 5 Per risincronizzare un'unità di controllo, procedere come descritto al punto 4 della sezione 7.4.

 **NOTA:** È possibile sincronizzare solo due telecomandi con il generatore. Se in qualsiasi momento è necessario sincronizzare nuovi telecomandi (a causa della perdita o del danneggiamento di quelli vecchi), sarà necessario resettare quelli vecchi per sincronizzare quelli nuovi.

8. Uso del generatore e dei suoi dispositivi di protezione:

8.1 Avvertenze elettriche prima dell'uso.

⊘ **AVVERTENZA:** Assicurarsi di collegare la messa a terra. In caso di dubbio, consultare il proprio elettricista.

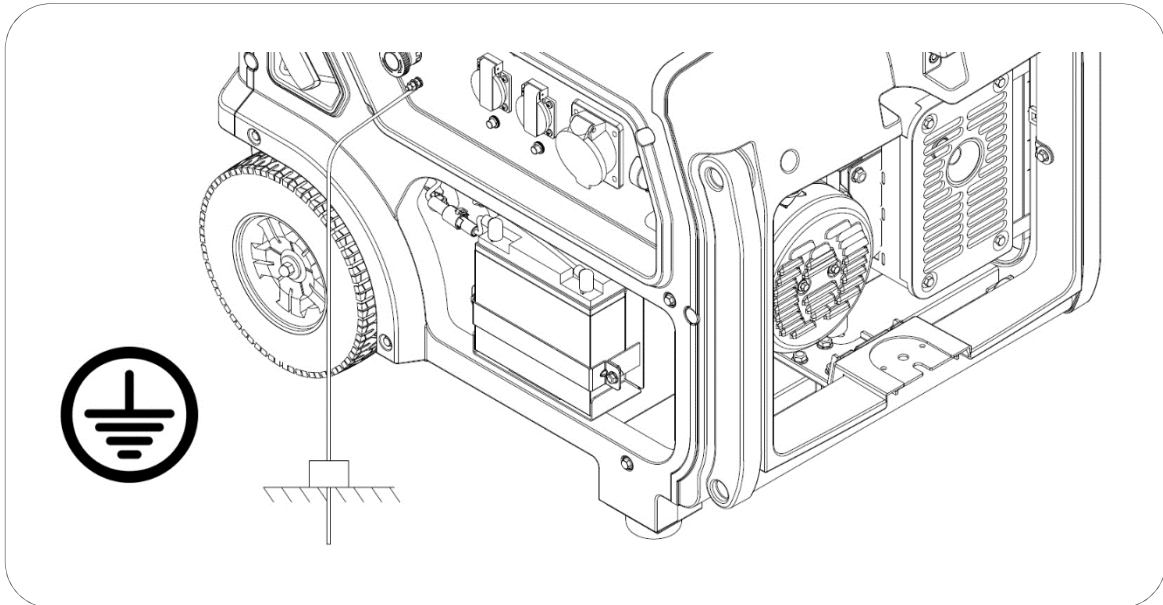

⊘ **AVVERTENZA:** non collegare mai l'uscita di tensione dell'apparecchiatura a un edificio o a un'abitazione (anche in caso di interruzione di corrente). Il ritorno di rete si scontrerebbe con la tensione del generatore, causando gravi danni all'apparecchiatura o addirittura un incendio.

⊘ **AVVERTENZA:** non collegare in parallelo altri generatori per aumentarne la potenza, poiché entrambi verrebbero danneggiati e vi sarebbe il rischio di incendio.

□ **NOTA:** se è necessaria una prolunga, assicurarsi di utilizzare un cavo di buona qualità e di sezione adeguata (consultare il proprio elettricista).

- ✓ Lunghezza del cavo 60m: utilizzare un cavo minimo 2mm²
- ✓ Lunghezza del cavo 100 m utilizzare un cavo minimo Cavo da 2,5 mm²

□ **NOTA:** gli apparecchi che utilizzano un "motore elettrico", come compressori, pompe dell'acqua, seghe, ecc. richiedono un'energia fino a tre volte superiore per l'avvio. Ad esempio, una pompa dell'acqua da 500 W ha bisogno di 1500 W per avviarsi.

Anche le apparecchiature elettriche portatili (trapani, pialle, smerigliatrici, ecc.) e alcuni tipi di lampade (a vapori di mercurio/sodio, fluorescenti, ecc.) consumano energia supplementare all'inizio del loro funzionamento, che può essere da 1,5 a 2 volte la loro potenza nominale.

I frigoriferi possono anche avere un consumo energetico supplementare particolarmente elevato, fino a 4 volte la potenza nominale o più.

È quindi necessario verificare che i carichi da collegare non superino la potenza massima del gruppo elettrogeno secondo queste indicazioni.

8.2 Protezione da sovraccarico

Il generatore è dotato di interruttori che interrompono la corrente in caso di sovraccarico o cortocircuito. Come illustrato nello schema seguente, possono essere di tipo:

- **Generale (1):** proteggere la potenza massima del generatore.
- **Parziale (2):** per la protezione da sovraccarico di una presa di corrente

Se un interruttore automatico **si spegne**, reinserirlo. Se l'interruttore **si spegne** di nuovo, ridurre il carico perché supera la potenza massima autorizzata.

Gli interruttori automatici **2** sono del tipo a pulsante e si ripristinano premendo un pulsante. L'interruttore **1** è del tipo a leva e si ripristina sollevando la leva verso l'alto.

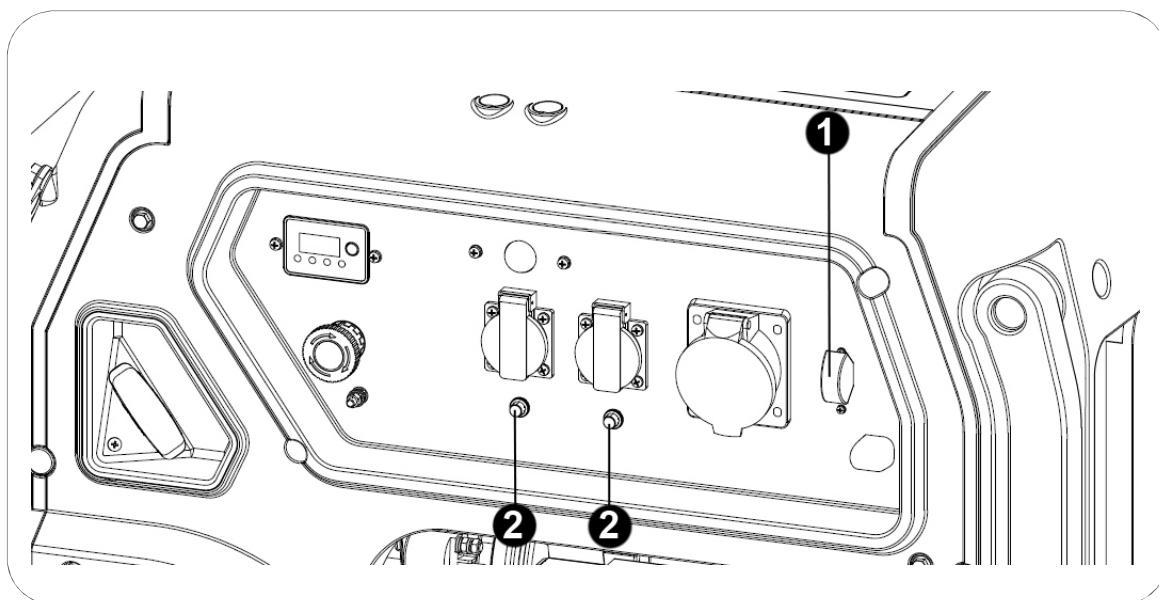

NOTA: Una volta verificato che il gruppo elettrogeno non è in grado di sostenere o non accetta un carico, non sovraccaricarlo. I sovraccarichi continui possono influire negativamente sul gruppo elettrogeno.

8.3 Protezione da dispersione a terra (solo versioni S)

Le versioni "S" includono anche una protezione contro le dispersioni di corrente grazie a un **differenziale di 30 mA**. Questo dispositivo di sicurezza è in grado di rilevare una dispersione di corrente nel circuito (ad esempio una scossa all'utente) e di interrompere istantaneamente l'uscita di tensione.

In caso di salto, controllare tutte le linee di cablaggio, l'isolamento delle macchine e l'eventuale contatto delle linee con l'acqua. Ripristinare il differenziale secondo la figura seguente solo dopo aver controllato completamente l'installazione.

⊘ **AVVERTENZA:** Affinché l'interruttore differenziale funzioni correttamente, la spina deve essere collegata correttamente.

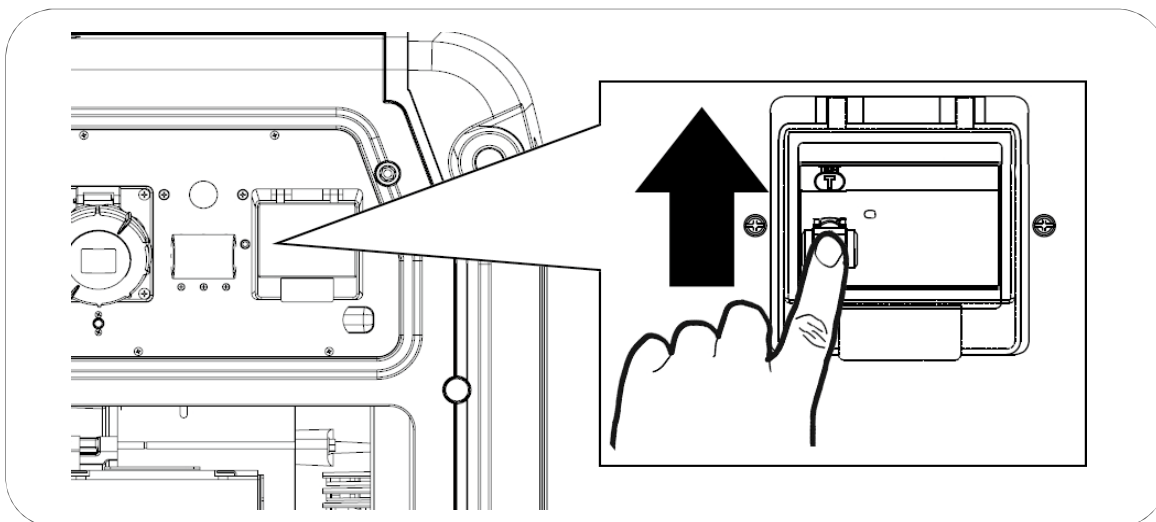

8.4 Prese IP44 - IP67

Le versioni standard sono dotate di prese IP44. Nelle versioni "S", le prese aumentano il grado di protezione contro l'acqua e i corpi solidi fino a **IP67**, offrendo una maggiore sicurezza per l'utente contro eventuali urti causati dall'acqua o dall'umidità durante la manipolazione delle spine e delle prese.

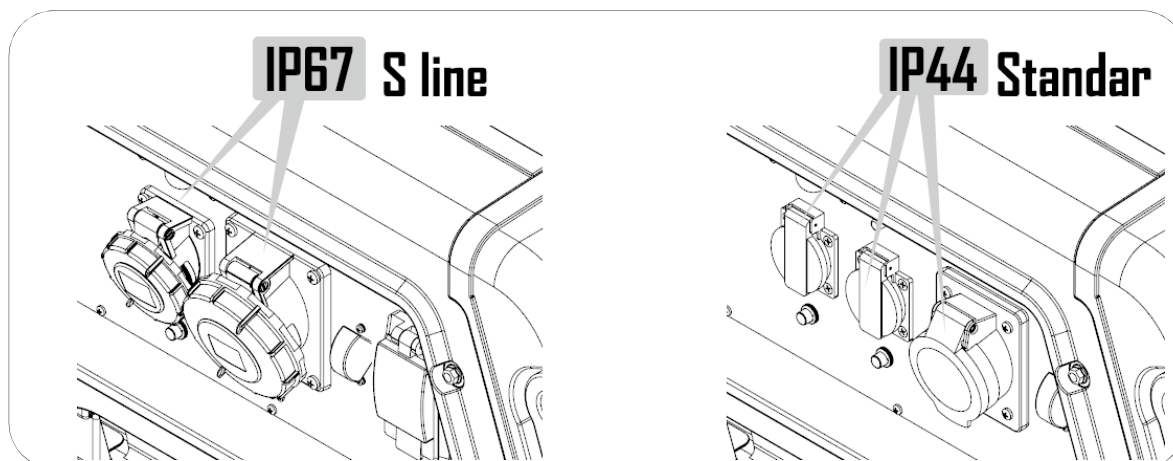

8.5 Accessorio della torre di illuminazione (opzionale).

1 Installare la torre faro sul generatore come mostrato in figura:

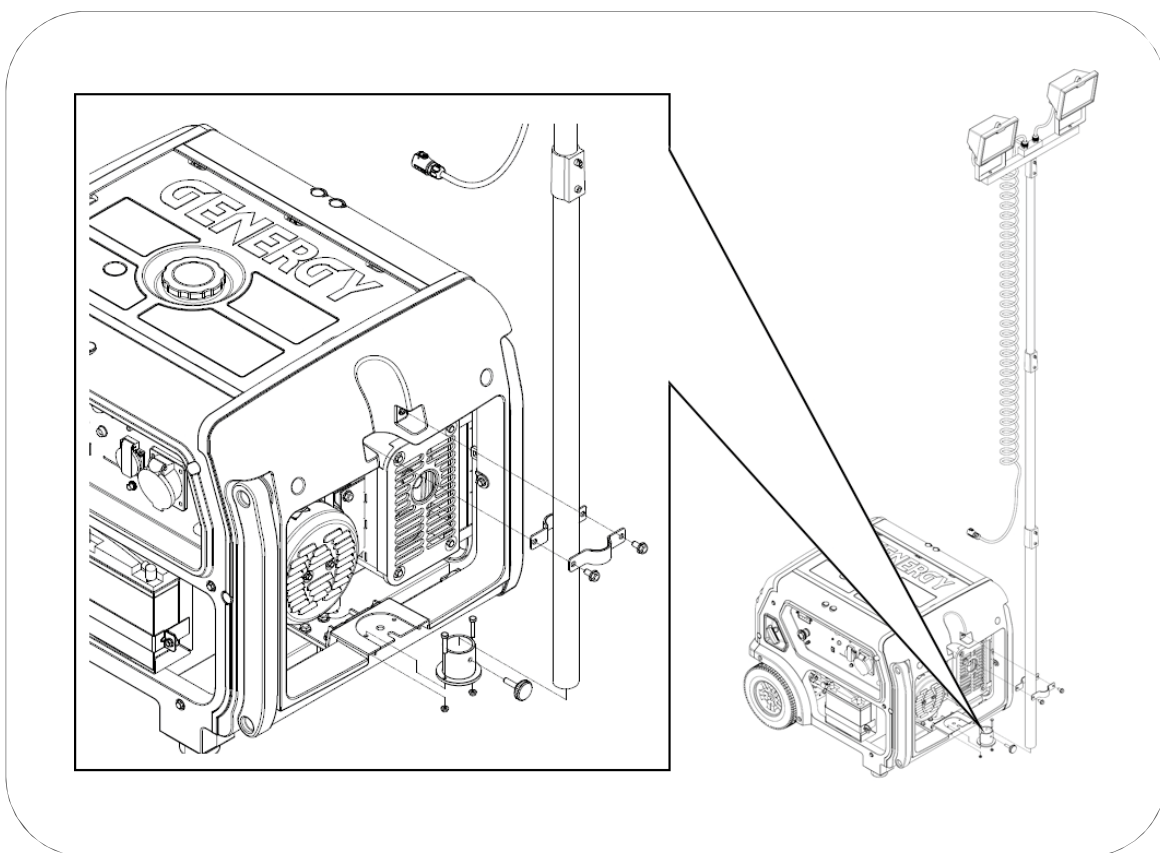

2 Collegare la linea di alimentazione dalla torre al connettore speciale (1) sul generatore, come mostrato nella figura seguente:

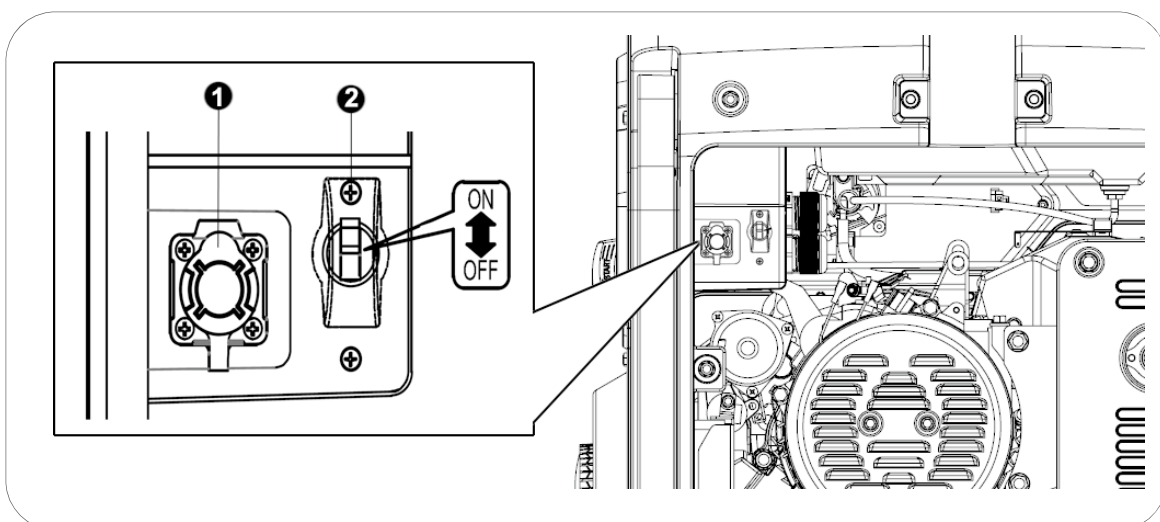

3 Ruotare il termostato di sicurezza (2) in **posizione ON** per alimentare la torre.

8.6 Sistema di segnalazione dell'olio.

Il sistema di segnalazione del livello dell'olio è progettato per prevenire i danni al motore causati da una quantità insufficiente di olio nel carter. Prima che il livello dell'olio nel carter del motore scenda al di sotto di un limite di sicurezza, il sistema di segnalazione arresta automaticamente il motore.

NOTA: La protezione contro l'esaurimento dell'olio deve essere considerata una caratteristica di sicurezza estrema. **È responsabilità dell'utente controllare il livello dell'olio prima di ogni utilizzo, come indicato nel manuale.** È improbabile che questo dispositivo di sicurezza si guasti, ma se ciò accadesse, i danni al motore sarebbero molto significativi. **La responsabilità del guasto sarebbe esclusivamente del cliente per mancanza di manutenzione e la riparazione sarebbe esclusa dalla garanzia.**

Ricordate che si tratta di un dispositivo di sicurezza di livello critico, non di un dispositivo di segnalazione di basso livello dell'olio.

IMPORTANTE: Il sistema di segnalazione interviene solo in caso di anomalia di livello; non può proteggere dall'olio insufficiente o dalle cattive condizioni dell'olio.

8.7 Illuminazione automatica del pannello di controllo.

Il generatore è dotato di un sistema di illuminazione automatica che utilizza un rilevatore di buio e di presenza.

Il sistema attiva automaticamente l'illuminazione dei due pannelli di controllo in caso di movimento nelle vicinanze e solo in condizioni di scarsa visibilità o di oscurità.

Questo sistema è molto utile, in quanto consente all'utente - al buio - di identificare la posizione del generatore quando si avvicina ad esso, e quindi di vedere tutti i comandi sul pannello per avviare il generatore.

9. Intervista:

L'obiettivo del programma di manutenzione è quello di mantenere il generatore in buone condizioni di funzionamento e di ottenere la massima durata dell'apparecchiatura.



PERICOLO: Arrestare il motore prima di effettuare qualsiasi operazione di manutenzione.

Se è necessario avviare il motore per effettuare i controlli, assicurarsi che l'area sia ben ventilata. I gas di scarico contengono monossido di carbonio, un gas tossico.



NOTA: Per la manutenzione, utilizzare ricambi originali GENERGY o componenti di qualità comprovata.

Pianificazione della manutenzione.

SERVIZIO	PERIODI DI MANUTENZIONE
Olio motore	Controllare il livello dell'olio prima di ogni utilizzo. Primo cambio dell'olio dopo 20 ore di rodaggio. Cambi d'olio successivi ogni 100 ore di utilizzo.
Filtro dell'aria	Controllare e pulire ogni 50 ore. Sostituire dopo un massimo di 250 ore, o prima se si nota un deterioramento.
Candela di accensione	Pulire e regolare l'elettrodo ogni 50 ore. Sostituire dopo 250 ore o prima se si nota un deterioramento.
Filtro della valvola del carburante	Pulire ogni 300 ore o 1 anno (a seconda di quale delle due condizioni si verifichi per prima).
Spazzole dell'alternatore	Sostituire ogni 500 ore, o prima se il generatore smette di produrre elettricità o se l'elettricità è instabile.
Valvole del motore	Regolare ogni 500 ore*.
Camera di combustione	Pulire ogni 500 ore*.
Serbatoio del carburante	Sostituire ogni due anni o prima se si nota un deterioramento*.



NOTA: La manutenzione è più frequente quando l'apparecchio viene utilizzato in aree polverose o molto calde.



NOTA: I servizi contrassegnati da un asterisco devono essere eseguiti da un servizio di assistenza GENERGY o da un'officina qualificata. Conservare la prova degli interventi eseguiti dall'officina.



NOTA: La mancata esecuzione dei servizi di manutenzione riduce la vita del generatore e provoca guasti non coperti dalla garanzia. La garanzia non sarà onorata se non viene rispettato il programma di manutenzione dettagliato, a meno che non si sia autorizzati a saltare un intervento da parte di GENERGY o di un centro di assistenza autorizzato GENERGY.

9.1 Cambio olio.

- 1 Far girare il motore per 5-10 minuti per consentire all'olio di raggiungere una certa temperatura e ridurre la sua viscosità (più liquido). In questo modo sarà più facile rimuoverlo completamente.
- 2 Collocare un contenitore adatto sotto il foro di scarico per raccogliere l'olio usato.
- 3 Svitare il tappo di scarico dell'olio ruotandolo in senso antiorario, conservando il tappo e la sua guarnizione.

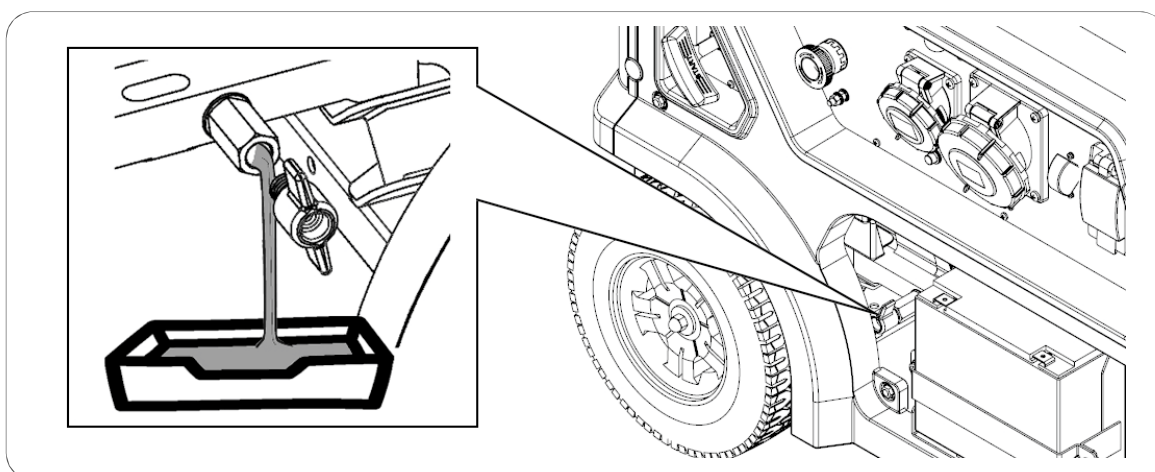

- 4 Allentare il tappo di riempimento dell'olio per consentire al motore di assorbire aria e all'olio di essere espulso più rapidamente.

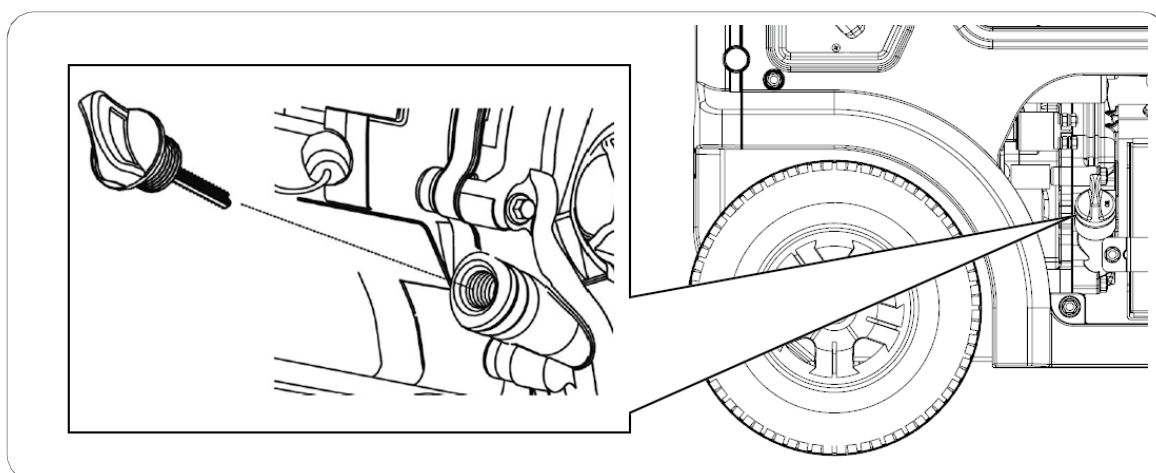

- 5 Far girare il motore tirando delicatamente la fune di avviamento in modo da far fuoriuscire la maggior parte dell'olio presente nelle parti in movimento del motore.
- 6 Una volta rimosso tutto l'olio, rimettere il tappo di scarico con la sua guarnizione e pulire eventuali perdite d'olio.

- 7 Riempire fino all'orlo con l'olio consigliato.
(H) senza superarlo. Per il tipo di olio, vedere il punto 4.3 del presente manuale).

La capacità indicativa dell'olio fino al livello corretto, a seconda del modello, è la seguente:

- Modelli inferiori a 4000W 0.6L
- Modelli superiori a 4000W 1.1L

Utilizzare un olio per motori a 4 tempi SAE10W30 o SAE10W40 di buona qualità. La classificazione dell'olio consigliata è API "SJ" (USA) o ACEA "A3" (EUROPA) o superiore (vedere le specifiche della confezione).

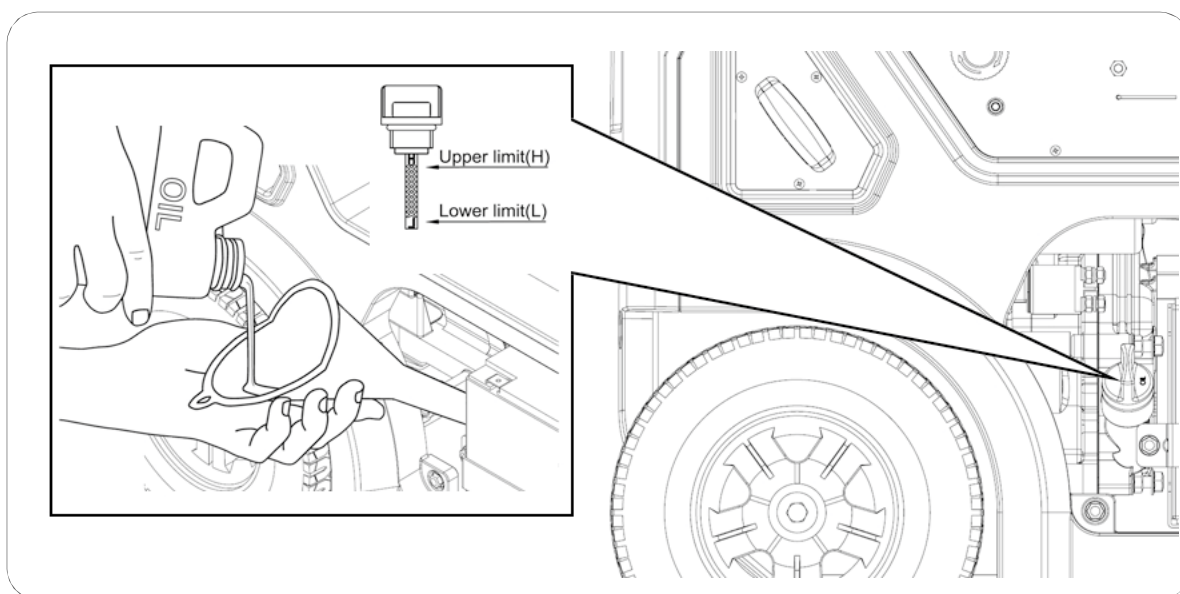

- 8 Rimontare il tappo di riempimento dell'olio

IMPORTANTE: Per rispettare i requisiti ambientali, l'olio usato deve essere messo in un contenitore ermetico e portato alla stazione di servizio per essere riciclato. Non gettarlo nel cestino e non versarlo a terra.

9.2 Manutenzione del filtro dell'aria.

NOTA: Un filtro dell'aria intasato limita il flusso d'aria al carburatore, causando una cattiva combustione e problemi potenzialmente gravi al motore. Pulire il filtro regolarmente secondo il programma di manutenzione di questo manuale, e più frequentemente in aree polverose.

NOTA: Non mettere mai in funzione il generatore senza il filtro dell'aria per non causare una rapida abrasione del motore.

AVVERTENZA: Non utilizzare benzina o solventi a basso punto di infiammabilità per pulire il filtro. Sono infiammabili ed esplosivi in determinate condizioni.

- 1 Allentare e rimuovere le clip di bloccaggio del coperchio del filtro dell'aria (1).
- 2 Aprire il coperchio e rimuovere l'elemento filtrante (2).

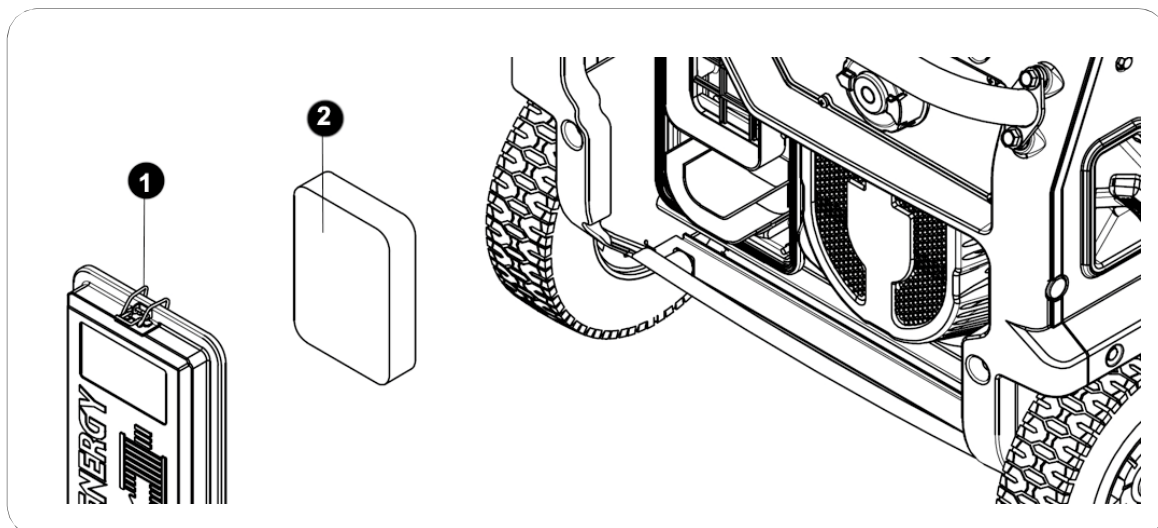

- 3 Pulire il filtro con una soluzione di acqua e sapone (3) e lasciarlo asciugare completamente.
- 4 Immergere il filtro ben asciutto in olio dello stesso tipo di quello utilizzato per il motore del generatore (4).
- 5 Svuotare manualmente il filtro dell'aria fino a rimuovere tutto l'olio (5) (l'olio in eccesso nel filtro può causare fumo nello scarico).
- 6 Dopo la pulizia e il drenaggio, reinstallare l'elemento filtrante nell'alloggiamento del filtro e chiuderlo con la vite di bloccaggio del coperchio (6).

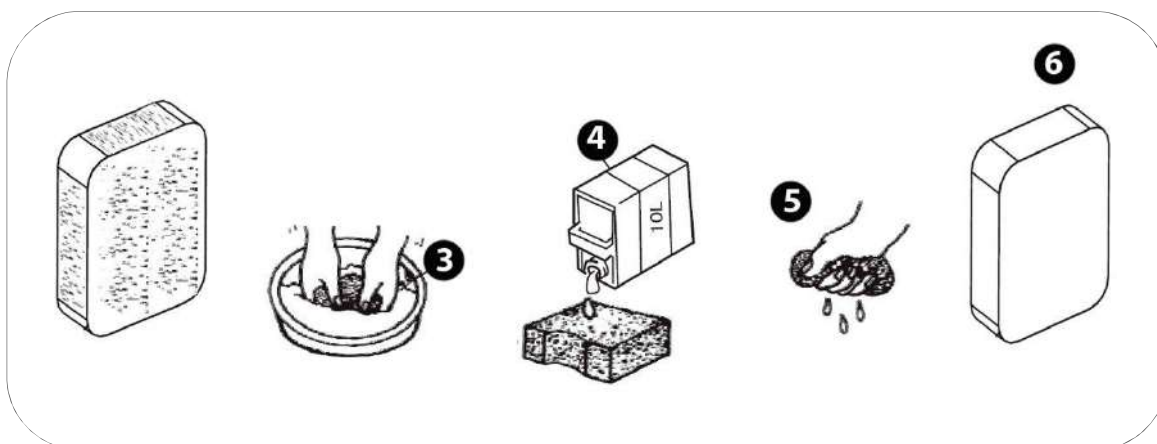

9.3 Manutenzione della candela di accensione.

Candela consigliata: **TORCIA F6RTC, NGK BP7ES, BOSCH WR3C.**

- 1 Rimuovere il cappuccio della candela tirandolo verso l'esterno.
- 2 Utilizzando la chiave per candele, rimuovere la candela svitandola dal motore (in senso antiorario).

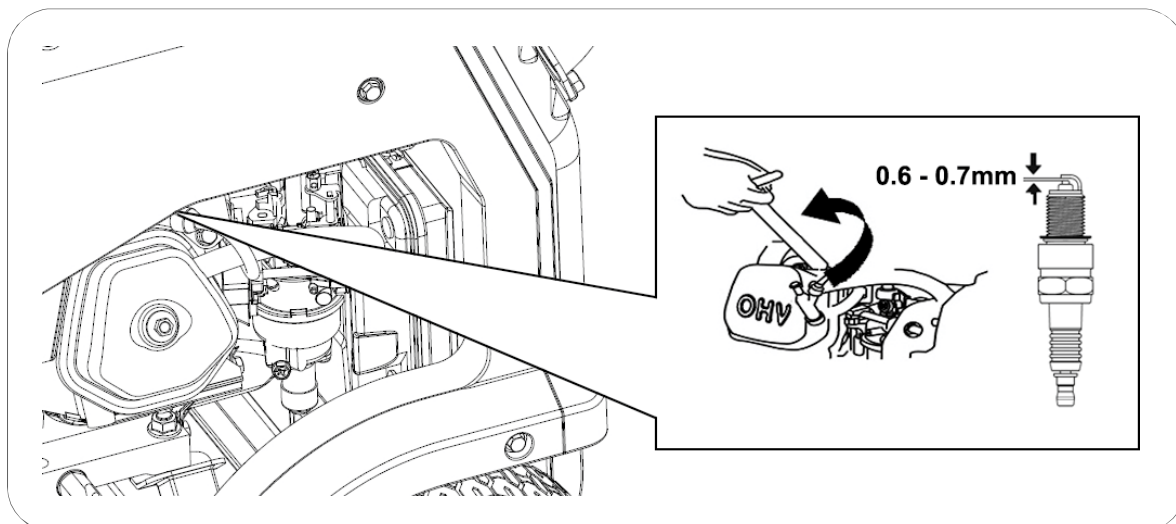

- 3 Ispezionare visivamente la candela. Se l'isolante è incrinato o scheggiato, sostituirlo con uno nuovo. Pulire l'elettrodo con una spazzola metallica fine per rimuovere eventuali depositi di sporco.
- 4 Misurare lo spazio tra gli elettrodi con uno spessore. Il valore normale è di 0,6 - 0,7 mm. Se il valore non è corretto, lo spazio deve essere regolato con attenzione.
- 5 Sostituire con cautela la candela, iniziando a filettare a mano per evitare di danneggiare la filettatura. Una volta che la candela è stata filettata fino all'estremità del filetto, procedere con il serraggio finale:
 - Le candele nuove devono essere ruotate di mezzo giro con una chiave per candele.
 - Le candele sono state ruotate da 1/8 a 1/4 di giro utilizzando la chiave per candele.
- 6 Sostituire il cappuccio della candela.

NOTA: La candela deve essere ben serrata. Una candela poco serrata può surriscaldare e persino danneggiare il motore. Allo stesso modo, un serraggio eccessivo può danneggiare la candela e, peggio ancora, le filettature della testata.

9.4 Manutenzione delle spazzole dell'alternatore.

Sostituire ogni 500 ore o se il generatore non produce elettricità o è instabile.

- 1 Aprire il coperchio dell'alternatore.
- 2 Allentare la vite di fissaggio delle spazzole e rimuoverle.
- 3 Se le spazzole di carbone presentano un'usura eccessiva, un aspetto scadente o si rompono, sostituire l'intero set.

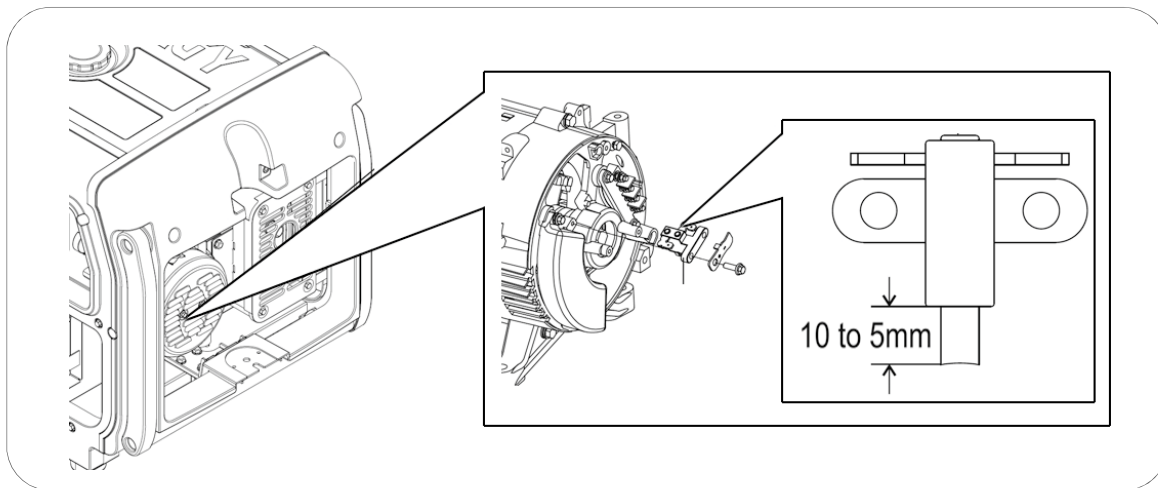

9.5 Modifica del carburatore per il funzionamento ad alta quota

Ad alta quota, la normale miscela aria-carburante nel carburatore è troppo ricca. Le prestazioni si riducono e il consumo di carburante aumenta. Inoltre, una miscela troppo ricca intasa la candela e rende più difficile l'avviamento.

Se il generatore continua a funzionare a un'altitudine superiore a 1.000 metri, un servizio GNG autorizzato modificherà il carburatore (questo servizio non è garantito e sarà quindi soggetto a un preventivo).

NOTA: Se il carburatore è stato modificato per il funzionamento ad alta quota, la miscela aria-carburante sarà troppo magra per il funzionamento a bassa quota. Il funzionamento a bassa quota può provocare il surriscaldamento del motore e causare gravi danni. Sarà necessario riportare il carburatore alle condizioni originali.

10. Trasporto e stoccaggio:

10.1 Trasporto del generatore.

Per evitare perdite di carburante durante il trasporto, tenere sempre chiuso il rubinetto del carburante e fissare la macchina in modo che non possa muoversi.

 **NOTA:** Non girare mai la macchina su un fianco o capovolta per trasportarla; mantenerla sempre nella sua posizione di lavoro naturale.

 **PERICOLO:** Non utilizzare mai il generatore all'interno del veicolo di trasporto. Il generatore deve essere utilizzato solo in condizioni di buona ventilazione.

 **PERICOLO:** non lasciare il veicolo parcheggiato al sole per lunghi periodi con il generatore all'interno. Un aumento eccessivo della temperatura potrebbe causare l'evaporazione della benzina e la formazione di un'atmosfera esplosiva nel veicolo.

 **AVVERTENZA:** Non riempire eccessivamente il serbatoio se l'apparecchiatura deve essere trasportata.

 **ATTENZIONE:** svuotare il serbatoio del carburante quando si sposta il generatore su strade molto dissestate o fuori strada.

10.2 Stoccaggio del generatore.

La benzina perde le sue proprietà se conservata a lungo e lascia residui che possono intasare i passaggi del carburatore, rendendo difficile, se non impossibile, l'avviamento del motore dopo una temporanea interruzione. Se si interrompe temporaneamente l'uso dell'apparecchio, è necessario seguire alcune istruzioni.

Uso sporadico durante l'anno:

Se il generatore non viene utilizzato frequentemente, possono verificarsi difficoltà di avviamento. Per evitare questo problema, assicurarsi che il generatore venga fatto funzionare per almeno 30 minuti al mese per rinnovare il carburante nel condotto di aspirazione.

Lunghi periodi di inattività:

Lunghi periodi di inattività (6 mesi o più) possono causare difficoltà o addirittura impossibilità di avviamento, nonché un ritmo di funzionamento instabile del motore. Per evitare questo problema:

- 1 Ho svuotato il serbatoio del carburante con una pompa manuale, versando il carburante in un contenitore approvato.

NOTA: non utilizzare normali bottiglie di plastica, poiché alcune di esse si decompongono parzialmente a contatto con la benzina e la contaminano. Questa benzina contaminata può danneggiare il motore se riutilizzata in un altro motore.

PERICOLO: la benzina è esplosiva e infiammabile. Non fumare né produrre alcun tipo di fiamma o scintilla quando si maneggia la benzina.



- 2 Aggiungere lo stabilizzatore di benzina - secondo le istruzioni del produttore - in una brocca con alcuni litri di benzina.
- 3 Mettere questi due litri di benzina trattata nel serbatoio del generatore. Avviare il generatore e far girare il motore per alcuni minuti per far ricircolare la benzina trattata nel sistema di aspirazione.
- 4 Quindi spegnere il motore ruotando la manopola su "OFF". Una volta arrestato il motore, riportare la manopola su "RUN" ("ON" sulla versione RC). Il carburante è ora aperto.
- 5 Allentare la vite di scarico del carburatore con un cacciavite e far defluire completamente il carburante in eccesso.

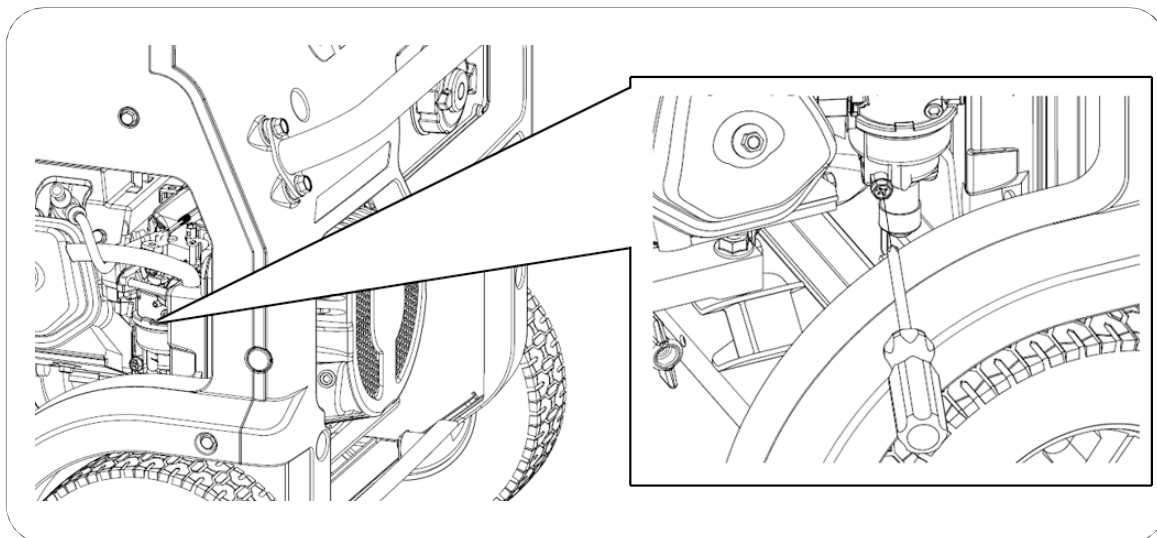

- 6 Una volta svuotato il carburatore, chiudere la vite di spurgo del carburatore e portare la manopola su OFF.
- 7 Cambiare l'olio del motore. È meglio riavviare il motore con olio di buona qualità.

- 8 Rimuovere il cappuccio della candela e la candela. ~Riempire il cilindro, attraverso il foro della candela, con un cucchiaino di olio motore pulito (10-20 ml). Tirare delicatamente la maniglia di avviamento per far girare il motore e distribuire l'olio. Rimettere quindi la candela.
- 9 Tirare lentamente la fune di avviamento fino a quando si avverte una certa resistenza. A questo punto, il pistone torna alla sua corsa di compressione e le valvole di aspirazione e scarico sono chiuse. In questa posizione, l'umidità non può entrare nel motore, proteggendolo dalla corrosione interna.
- 10 Coprire il generatore con un coperchio e conservarlo in un luogo stabile, pulito e asciutto, lontano dall'umidità e dalla luce solare diretta.

Variabile senza scarico del carburatore: se non è pratico scaricare completamente il serbatoio del carburante, è anche possibile lasciarlo completamente pieno di benzina con il trattamento stabilizzante. Dopo l'applicazione dello stabilizzatore, avviare il motore per 10 minuti per far ricircolare la benzina trattata nel motore. Chiudere il rubinetto e lasciare il motore in funzione finché non si ferma per mancanza di carburante.

NOTA: verificare il tempo massimo di utilizzo del carburante con lo stabilizzatore. Dopo questo periodo, tutto il carburante deve essere sostituito.

NOTA: Il serbatoio deve essere completamente pieno. Meno aria c'è a contatto con la benzina, più lentamente si decompone.

NOTA: Per lo stabilizzatore si raccomanda l'uso di marche riconosciute. L'uso di un additivo inadeguato, di scarsa qualità o di dubbia qualità, può provocare guasti o rotture che saranno totalmente esclusi dalla garanzia.

NOTA: L'uso di carburante non corretto o scaduto può causare guasti e malfunzionamenti del generatore. Questo tipo di danno derivante dalle condizioni del carburante è totalmente escluso dalla garanzia.

NOTA: Lo stabilizzatore prolunga temporaneamente le condizioni ottimali della benzina. Allo scadere del periodo indicato dal produttore, la benzina non può più essere utilizzata.

11. Risoluzione dei problemi:

- Se il motore non può essere avviato.

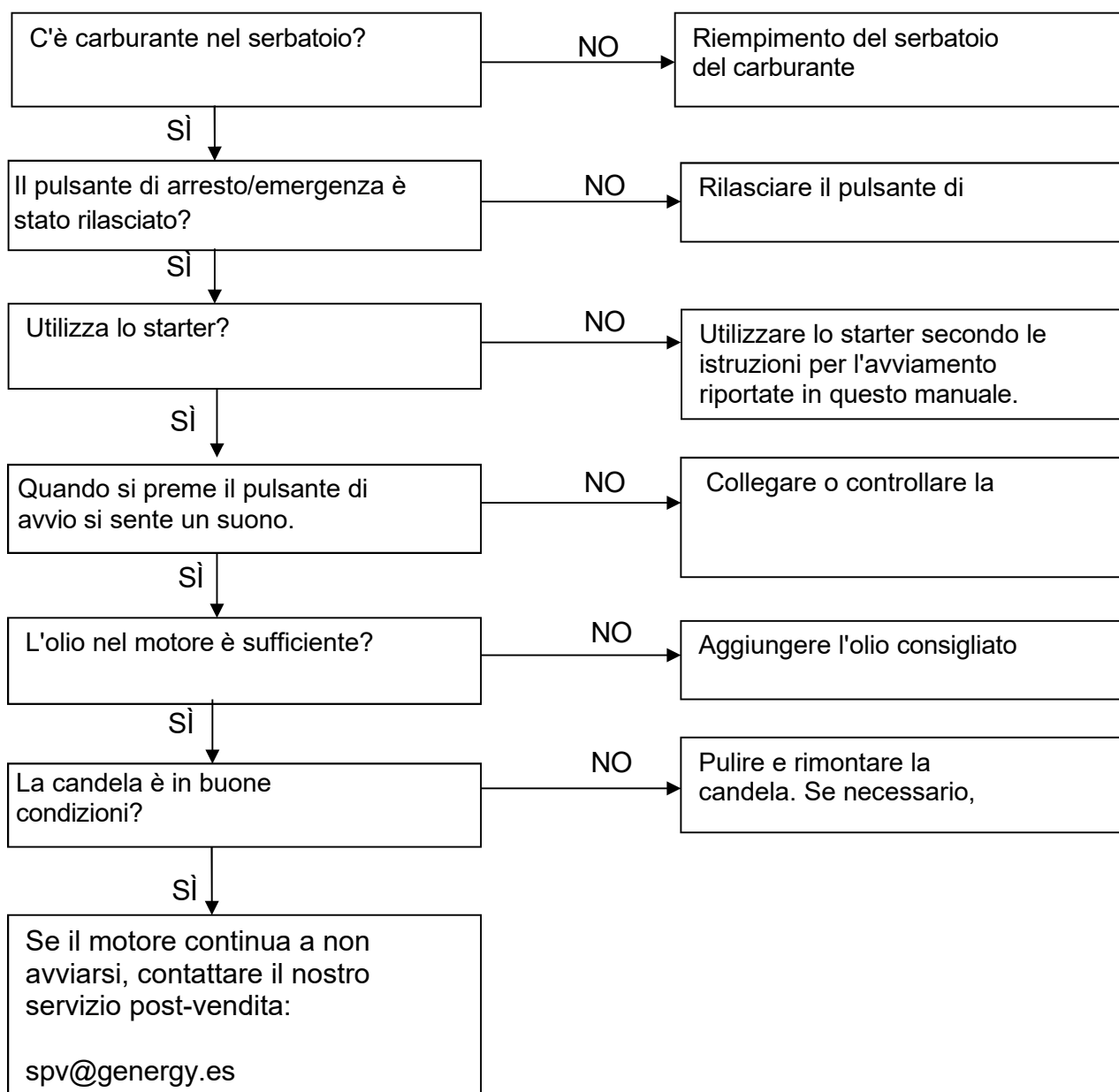

- L'apparecchio a 230V non funziona:

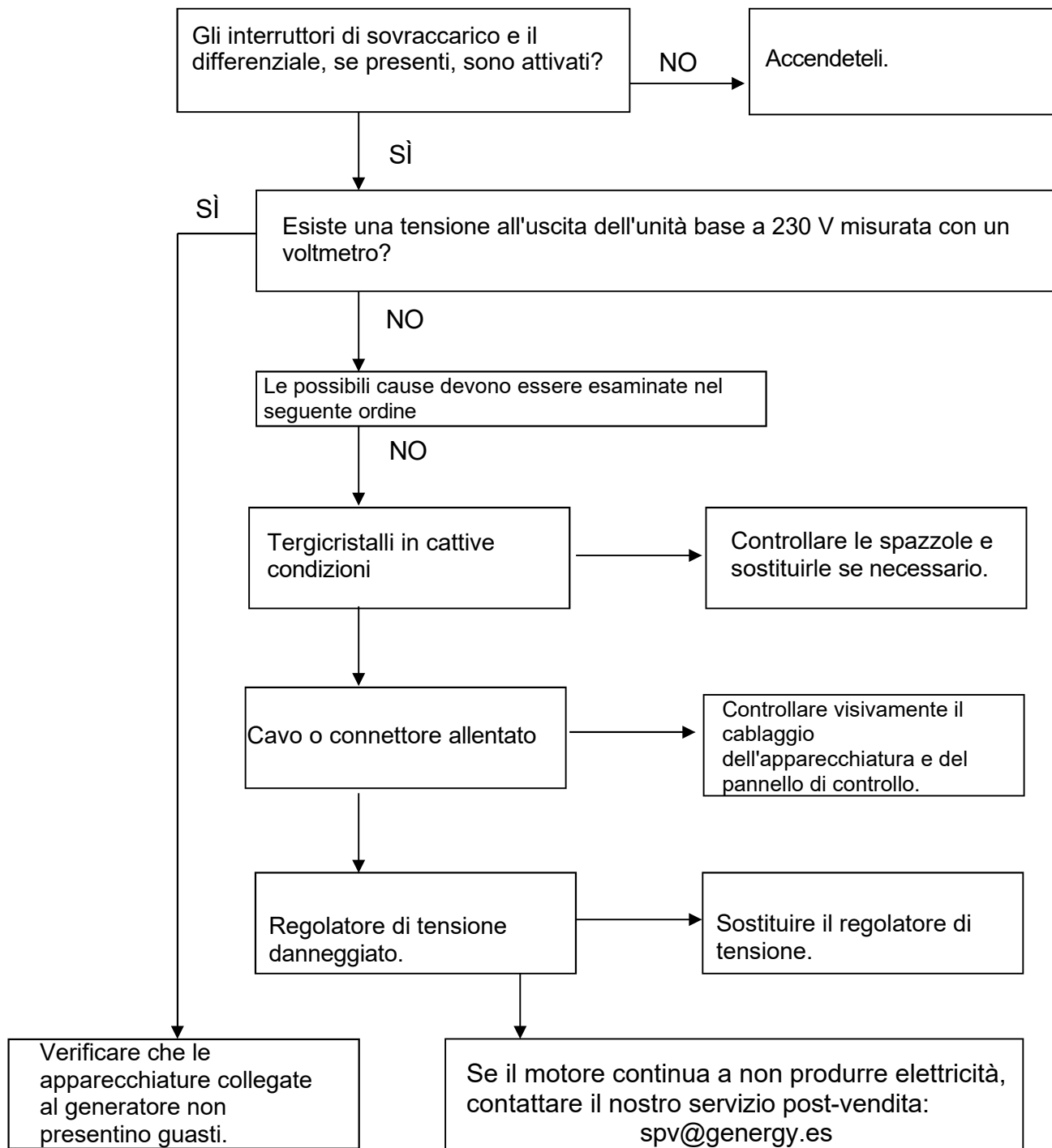

12. Informazioni tecniche:

MODELLO	EZCARAY - EZCARAY S
Tensione - Tensione - Sistema di stabilizzazione della frequenza	Elettronica SVR - 230V - 50HZ
AC 230V Massimo (S2 5min)	5500W
AC 230V Nominale (COP)	5000W
AC 400V Massimo (S 25min)	-
AC 400V nominale (COP)	-
Tipo per numero di fasi	Monofase
Fattore di potenza	1
Modello di motore	SGE389PRO
Capacità del cilindro	389CC
Tipo di motore	Benzina, 4 tempi OHV raffreddato ad aria
Livello medio di pressione sonora 7mts LpA (minimo-nominale)	70dB - 76dB
Livello di potenza sonora garantito LwA	97dB
Tipo di avvio	Elettrico
Capacità del serbatoio del carburante	28L
Consumo orario 25% 50% 50% 75% carico	1,5 L/H - ,8 L/H - 2,3 L/H
Autonomia al 25% 50% 75% di carica	18,6 ORE - 15,5 ORE - 12,1 ORE
Capacità e qualità dell'olio	1.1L - SAE10W40
Livello di isolamento	F
Classe in base alla qualità dell'isolamento	A
Classe di prestazione	G1
Standard	ISO 8528-13:2016
Kit di trasporto	Integrato nelle ruote da 10 pollici
Dimensioni	859 x 667 x 664 mm
Peso	107 kg

MODELLO	BAQUEIRA - BAQUEIRA S
Tensione - Tensione - Sistema di stabilizzazione della frequenza	Elettronica SVR - 230V - 50HZ
AC 230V Massimo (S2 5min)	7000W
AC 230V Nominale (COP)	6500W
AC 400V Massimo (S 25min)	-
AC 400V nominale (COP)	-
Tipo per numero di fasi	Monofase
Fattore di potenza	1
Modello di motore	SGB440PRO
Capacità del cilindro	439CC
Tipo di motore	Benzina, 4 tempi OHV raffreddato ad aria
Livello medio di pressione sonora 7mts LpA (minimo-nominale)	70dB - 77dB
Livello di potenza sonora garantito LwA	97dB
Tipo di avvio	Elettrico
Capacità del serbatoio del carburante	28L
Consumo orario 25% 50% 50% 75% carico	1,9 L/H - 2,6 L/H - 3,2 L/H
Autonomia al 25% 50% 75% di carica	14,7 ORE - 10,7 ORE - 8,75 ORE
Capacità e qualità dell'olio	1.1L - SAE10W40
Livello di isolamento	F
Classe in base alla qualità dell'isolamento	A
Classe di prestazione	G1
Standard	ISO 8528-13:2016
Kit di trasporto	Integrato nelle ruote da 10 pollici
Dimensioni	859 x 667 x 664 mm
Peso	110,5 kg

MODELLO	BAQUEIRA RC
Tensione - Tensione - Sistema di stabilizzazione della frequenza	Elettronica SVR - 230V - 50HZ
AC 230V Massimo (S2 5min)	7000W
AC 230V Nominale (COP)	6500W
AC 400V Massimo (S 25min)	-
AC 400V nominale (COP)	-
Tipo per numero di fasi	Monofase
Fattore di potenza	1
Modello di motore	SGB440PRO
Capacità del cilindro	439CC
Tipo di motore	Benzina, 4 tempi OHV raffreddato ad aria
Livello medio di pressione sonora 7mts LpA (minimo-nominale)	70dB - 77dB
Livello di potenza sonora garantito LwA	97dB
Tipo di avvio	Telecomando elettrico e wireless.
Capacità del serbatoio del carburante	28L
Consumo orario 25% 50% 50% 75% carico	1,9 L/H - 2,6 L/H - 3,2 L/H
Autonomia al 25% 50% 75% di carica	14,7 ORE - 10,7 ORE - 8,75 ORE
Capacità e qualità dell'olio	1.1L - SAE10W40
Livello di isolamento	F
Classe in base alla qualità dell'isolamento	A
Classe di prestazione	G1
Standard	ISO 8528-13:2016
Kit di trasporto	Integrato nelle ruote da 10 pollici
Dimensioni	859 x 667 x 664 mm
Peso	111,5 kg

MODELLO	FORMIGALE - FORMIGALE S
Tensione - Tensione - Sistema di stabilizzazione della frequenza	Elettronica SVR - 230V - 50HZ
AC 230V Massimo (S2 5min)	6500W
AC 230V Nominale (COP)	6000W
AC 400V Massimo (S 25min)	7000W (8,8kVA)
AC 400V nominale (COP)	6500W (8,1kVA)
Tipo per numero di fasi	Doppio voltaggio.
Fattore di potenza	0.8
Modello di motore	SGB440PRO
Capacità del cilindro	439CC
Tipo di motore	Benzina, 4 tempi OHV raffreddato ad aria
Livello medio di pressione sonora 7mts LpA (minimo-nominale)	70dB - 77dB
Livello di potenza sonora garantito LwA	97dB
Tipo di avvio	Elettrico
Capacità del serbatoio del carburante	28L
Consumo orario 25% 50% 50% 75% carico	1,9 L/H - 2,6 L/H - 3,2 L/H
Autonomia al 25% 50% 75% di carica	14,7 ORE - 10,7 ORE - 8,75 ORE
Capacità e qualità dell'olio	1.1L - SAE10W40
Livello di isolamento	F
Classe in base alla qualità dell'isolamento	A
Classe di prestazione	G1
Standard	ISO 8528-13:2016
Kit di trasporto	Integrato nelle ruote da 10 pollici
Dimensioni	859 x 667 x 664 mm
Peso	112,5 kg

Misurazione dei livelli di rumore:

- ✓ Il livello sonoro a 7 m è la media aritmetica del livello sonoro (lpA) ottenuto in quattro direzioni e a una distanza di 7 m dal generatore.

NOTA: I livelli di rumorosità possono variare notevolmente a seconda dell'ambiente.

Standard armonizzato utilizzato:

- ✓ ISO8528-13:2016: Gruppi elettrogeni azionati da motori a combustione

Direttive CE applicabili:

2006/42/CE:	Direttiva Macchine
UE/2016/1628:	Emissioni delle macchine a motore
2014/30/UE:	Compatibilità elettromagnetica
2014/35/UE:	Direttiva sulla bassa tensione
2000/14/CE (modificata 2005/88/CE): acustiche	Direttiva sulle emissioni

13. Informazioni sulla garanzia:

La macchina è coperta dalla seguente garanzia:

- ✓ 2 anni per le macchine fatturate ai consumatori (individui).
- ✓ 1 anno per le macchine fatturate a imprese, società, cooperative, lavoratori autonomi e qualsiasi altro status giuridico diverso da quello di consumatore privato.

Il periodo di garanzia è regolato esclusivamente dalla fattura e dalla natura giuridica della stessa, e in nessun caso la destinazione o l'utilizzo del prodotto possono essere utilizzati come riferimento.

La garanzia copre tutti i difetti che la macchina può presentare durante il periodo di garanzia, a condizione che la macchina sia stata sottoposta a una manutenzione adeguata. La garanzia copre tutti i pezzi di ricambio e la manodopera necessari.

La garanzia non copre i materiali di consumo (filtri, batterie, candele) e la manutenzione preventiva. Non copre neppure l'usura logica delle parti dovuta alla fatica.

OBRIGADO pela compra de um gerador a gasolina **GENERGY**.

- Os direitos de autor destas instruções são propriedade da nossa empresa, Stock Garden Group.
- É proibida a reprodução, transferência ou distribuição de qualquer conteúdo do manual, sem a autorização da empresa Stock Garden Group.
- “GENERGY” e “”, são respetivamente, a marca comercial e logotipo registados dos produtos GENERGY, cuja propriedade pertence à Stock Garden Group.
- A Stock Garden Group reserva-se no direito de alterar os seus produtos com a marca Genergy, bem como os seus manuais, sem aviso prévio.
- Este manual deve ser utilizado como parte do gerador. Em caso de revenda do gerador, deve-se entregar o manual com o gerador.
- Este manual contém os procedimentos corretos para operar com o gerador. Por favor, antes de cada utilização, ler cuidadosamente. O seu funcionamento correto e seguro vai garantir a segurança do utilizador e prolongar a vida útil do gerador.
- Continuamente, a Stock Garden Group inova no desenvolvimento dos seus produtos GENERGY, tanto na sua conceção como na sua qualidade. Apesar de esta ser a versão mais atualizada do manual, é possível a deteção de ligeiras diferenças entre o seu conteúdo e o produto.
- Em caso de esclarecimentos ou dúvidas, contacte o seu distribuidor GENERGY.





Conteúdo do manual:

1. Informação sobre a segurança:	87
1.1 Resumo dos perigos mais importantes durante a utilização	87
2. Localização das etiquetas de segurança e utilização:	88
3. Identificação dos componentes:	90
4. Verificações antes de colocar em funcionamento:	92
4.1 Retirar as chapas de segurança para transporte.	92
4.2 Ligações da bateria (modelos com arranque elétrico)	92
4.3 Colocação e verificação do óleo.	93
4.4 Colocação e verificação de combustível.	94
5. Arranque do motor:	95
5.1 Arranque elétrico (Exceto BAQUEIRA RC)	95
5.2 Arranque manual (Exceto BAQUEIRA RC)	97
5.3 Arranque elétrico no modelo BAQUEIRA RC	99
5.4 Arranque manual no modelo BAQUEIRA RC	101
6. Paragem do gerador:	103
6.1 Paragem em caso de emergência.	103
6.2 Paragem normal.	103
7. Utilização do controlo remoto (BAQUEIRA RC):	104
7.1 Arranque por controlo remoto.	104
7.2 Paragem do gerador por controlo remoto.	105
7.3 Função SLEEP da GENERGY.	106
7.4 Sincronizar novos comandos.	106
7.5 Reiniciar o sistema remoto por completo.	106
8. Utilização do gerador e das suas proteções:	107
8.1 Avisos elétricos para antes da utilização.	107
8.2 Proteção contra sobrecarga.	108
8.3 Proteção diferencial (apenas para versões S).	109
8.4 Tomadas elétricas com proteção IP44 - IP67.	109
8.5 Torre de iluminação (opcional).	110
8.6 Sistema de alarme por falta de óleo.	111
8.7 Iluminação automática do painel de controlo.	111
9. Manutenção:	112
9.1 Mudança de óleo.	113
9.2 Manutenção do filtro de ar.	114
9.3 Manutenção da vela.	116
9.4 Manutenção das escovas do alternador.	117
9.5 Modificação do carburador para funcionamento a grande altitude.	117
10. Transporte e Armazenagem:	118
10.1 Transporte do gerador.	118
10.2 Armazenagem do gerador.	118
11. Resolução de problemas:	121
12. Informação técnica:	123
13. Informação sobre garantia:	125
14. Declaração de conformidade CE:	126
15. Assistência pós-venda:	Final do manual

1. Informação sobre a segurança:

A segurança é muito importante. Ao longo de todo o manual encontram-se mensagens importantes de segurança. Leia, compreenda e cumpra estes avisos para garantir que a utilização do gerador é totalmente segura.

Dividimos as mensagens de segurança em 4 tipos diferentes, de acordo com a gravidade das suas consequências (caso não sejam cumpridas).

 PERIGO	Situação iminentemente perigosa que provocará lesões graves ou mortais , se não for evitada.
 AVISO	Situação potencialmente perigosa que pode provocar lesões graves ou mortais , se não for evitada.
 PRECAUÇÃO	Situação potencialmente perigosa que pode provocar lesões leves ou moderadas , se não for evitada.
 NOTA	Situação que poderá causar danos materiais , se não for evitada.

1.1 Resumo dos perigos mais importantes durante a utilização.

Antes de utilizar o gerador, deve ler e compreender todo o manual!	
	A utilização do gerador sem estar corretamente informado do seu funcionamento e das suas normas de segurança, implica perigos para o utilizador e instalações. Não permita que ninguém utilize o gerador, sem estar habilitado para tal.
A gasolina é explosiva e inflamável!	
	Não reabastecer com o gerador em funcionamento. Não reabastecer se há presença de chamas ou se o utilizador está a fumar. Limpar os derrames de gasolina. Antes de reabastecer, primeiro deixar o gerador arrefecer. Utilizar sempre vasilhames homologados para a gasolina. Não utilize o gerador em atmosferas potencialmente explosivas, instalações de gás ou similares. Consulte sempre os responsáveis de segurança.
As emissões do motor contêm monóxido de carbono venenoso!	
	Nunca utilizar o gerador dentro de uma habitação, garagens, túneis, adegas ou qualquer outro lugar sem ventilação. Não utilizar o gerador perto de janelas ou portas, onde os gases emitidos podem entrar no interior. O escape expulsa do motor o monóxido de carbono venenoso, o qual não pode ser visto nem cheirado, pois é muito perigoso.
Atenção aos riscos elétricos!	
	Não manusear o gerador com as mãos molhadas. Não expor o gerador à chuva, humidade ou neve. Verificar sempre o estado dos fios e conexões elétricas, e se os equipamentos a conectar estão em bom estado de funcionamento. Conectar a tomada terra do gerador.

2. Localização das etiquetas de segurança e utilização:

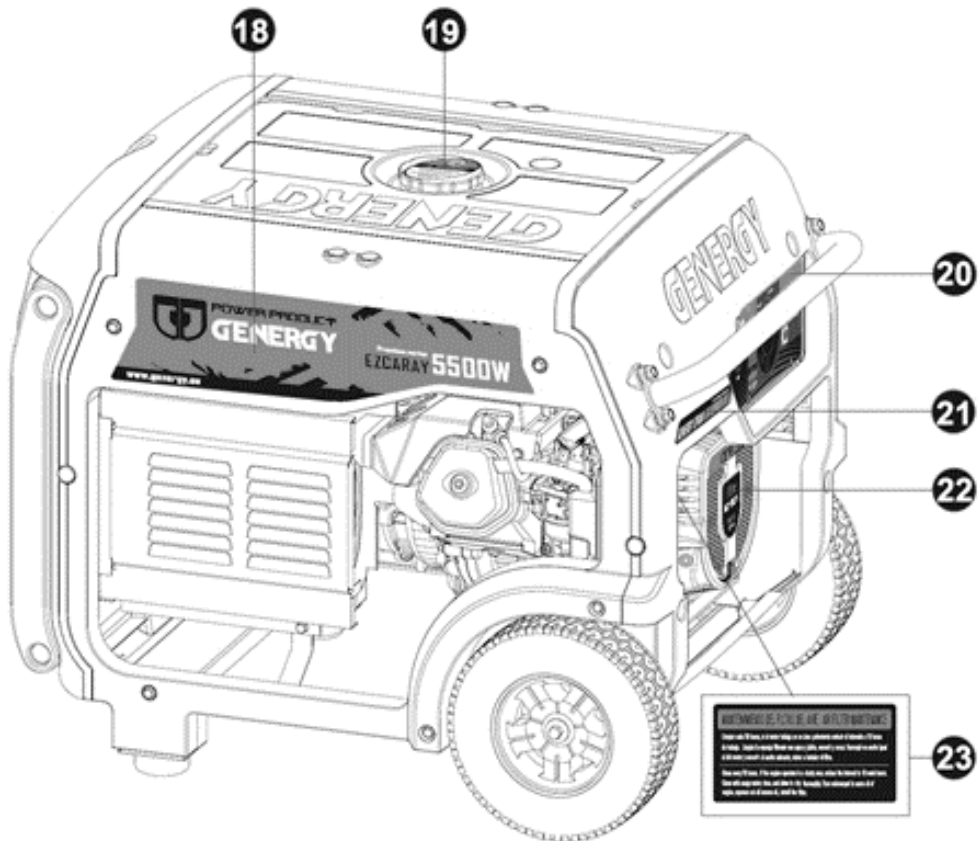
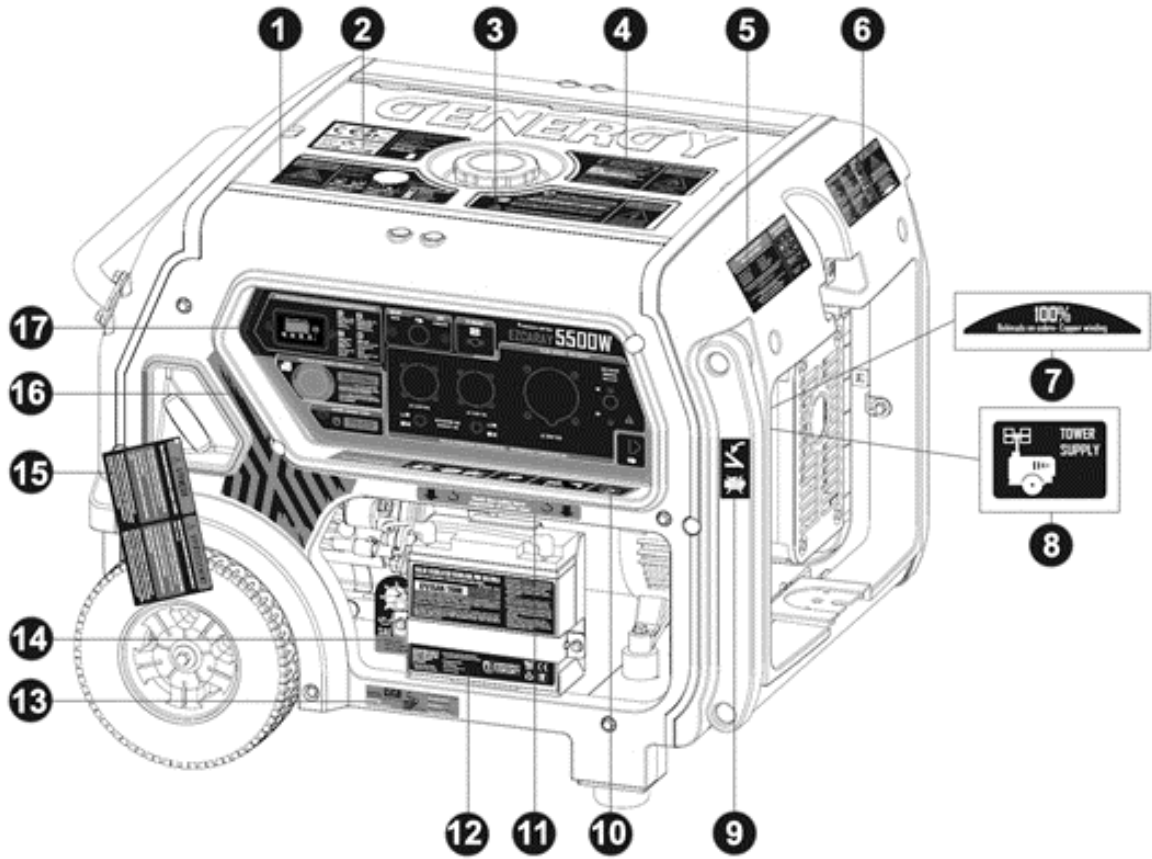

1	Perigos 1 (Monóxido de carbono)
2	CE – Níveis de ruído
3	Perigos 2 (Risco elétrico)
4	Perigos 3 (Risco de incêndio)
5	Pós-venda
6	Perigos 4 (Risco de alta temperatura) - Especificações
7	Informação sobre a bobinagem
8	Conexão à torre de iluminação
9	Perigo 5 (risco de lesões para o utilizador)
10	Informação equipamentos indutivos
11	Informação sobre guinchos
12	Informação sobre a bateria
13	Informação sobre o óleo do motor
14	Aviso motor sem óleo
15	Informação antes de utilizar
16	Etiqueta decorativa
17	Etiqueta do painel de controlo
18	Etiqueta da marca e modelo
19	Perigos 6 (Perigo de incêndio)
20	Etiqueta do painel de controlo de arranque
21	Etiqueta da marca
22	Serigrafia do modelo do motor
23	Informação sobre o filtro de ar

3. Identificação dos componentes:

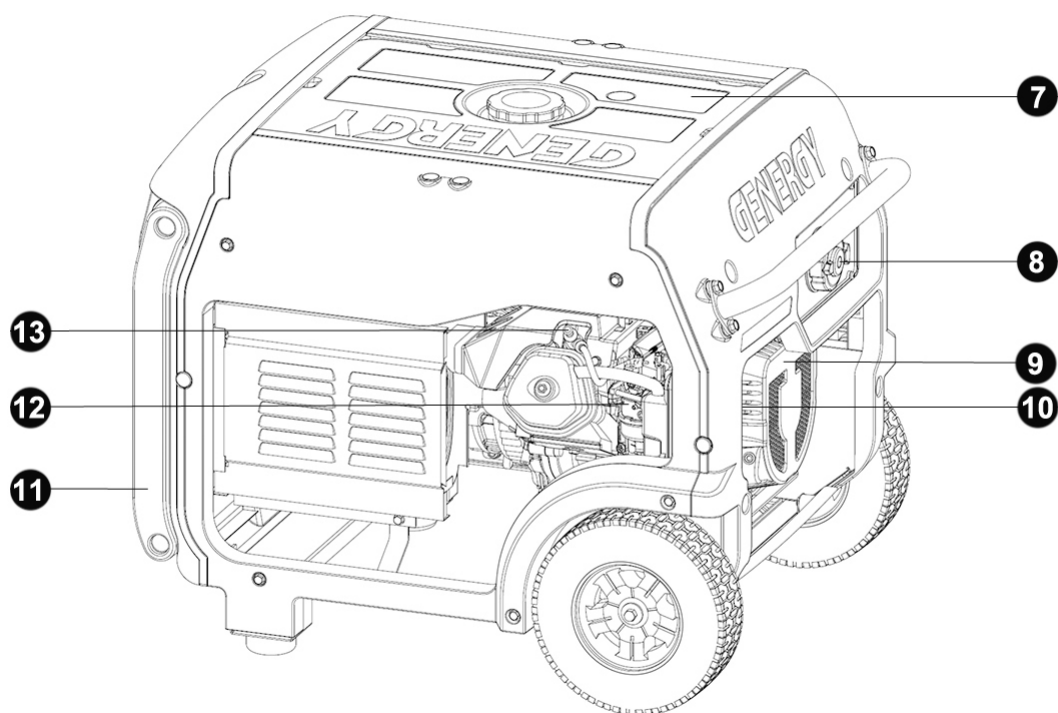
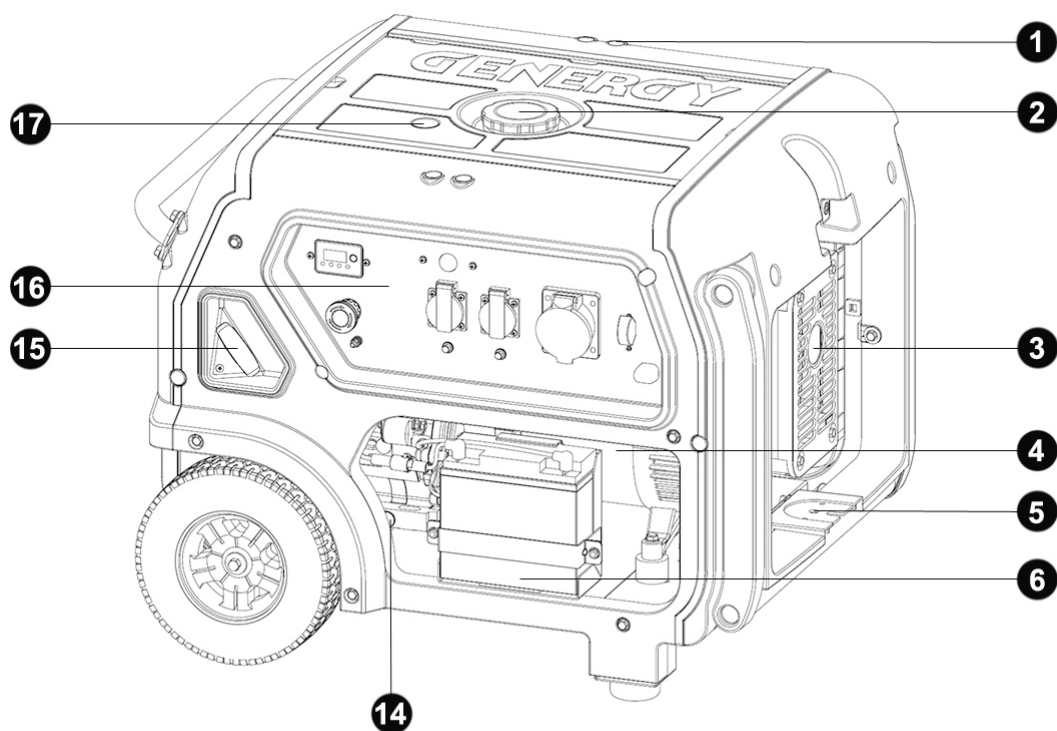

1	Furação de encaixe para olhais de elevação
2	Tampão de acesso ao depósito de combustível
3	Tubo de escape
4	Alternador AC230V
5	Suporte para torre de iluminação
6	Bateria de arranque
7	Depósito de combustível
8	Painel de controlo para arranque
9	Motor térmico GENERGY
10	Filtro de ar
11	Braço de transporte
12	Carburador
13	Tampão da vela
14	Orifício de acesso ao óleo do motor para esvaziar ou reabastecer
15	Punho para arranque manual
16	Painel do controlo principal
17	Indicador do nível de combustível

4. Verificações antes de colocar em funcionamento:

4.1 Retirar as chapas de segurança para transporte.

Com o objetivo de proteger o gerador de possíveis movimentos bruscos ou pancadas durante o transporte, o motor está fixado à estrutura com duas chapas de segurança angulares.

Antes de colocar o gerador em funcionamento, retirar essas chapas angulares. Só assim, os sinoblocos de borracha podem garantir a correta vibração do motor durante o seu funcionamento (ver figura abaixo).

NOTA: caso as chapas não sejam removidas, o gerador pode sofrer danos significativos devido à rigidez e falta de vibração durante o seu funcionamento. Em nenhum caso, estes danos estarão cobertos pela garantia.

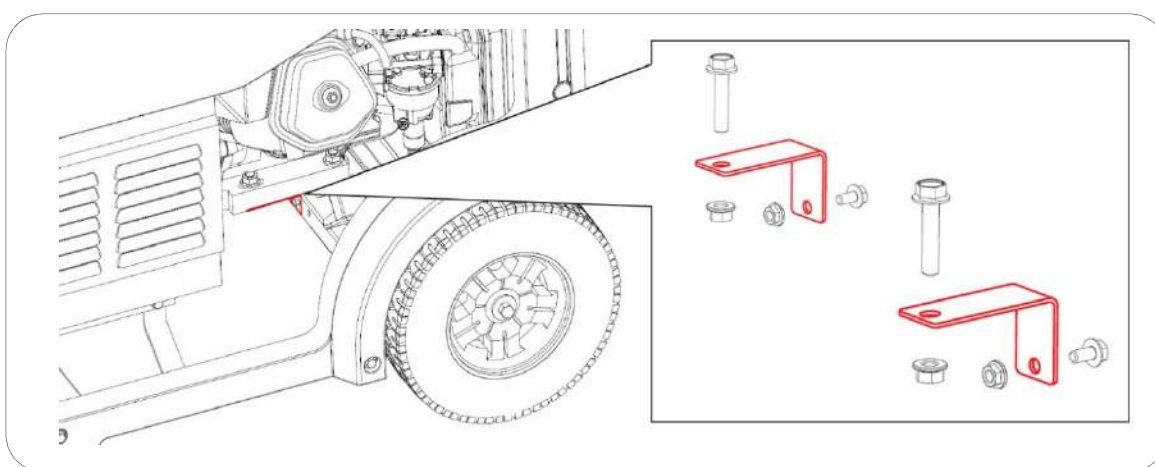

4.2 Ligações da bateria (modelos com arranque elétrico).

- 1 Pressionar o botão de paragem de emergência no painel de controlo.
- 2 Encontre os cabos de ligação da bateria e conecte, pressionando o ligador até sentir um “click”, segundo a figura abaixo.

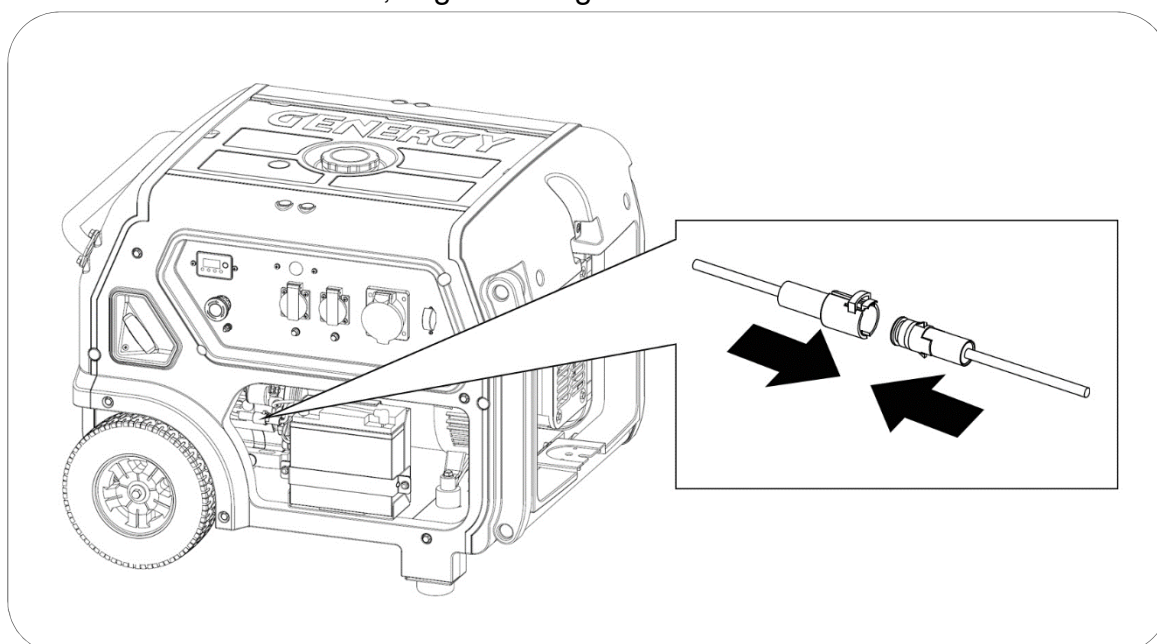

4.3 Colocação e revisão do óleo.

NOTA: De origem, o gerador é entregue sem óleo. **Não tente colocar o gerador em funcionamento, sem primeiro colocar o óleo no motor!**

Assegurar se o gerador está numa superfície perfeitamente plana e nivelada, para que não haja erro de leitura do nível de óleo no motor.

Retirar o tampão com nível do óleo e coloque o óleo no motor pelo orifício de acesso, até atingir (sem ultrapassar) o limite superior (H) do nível (ver figura abaixo).

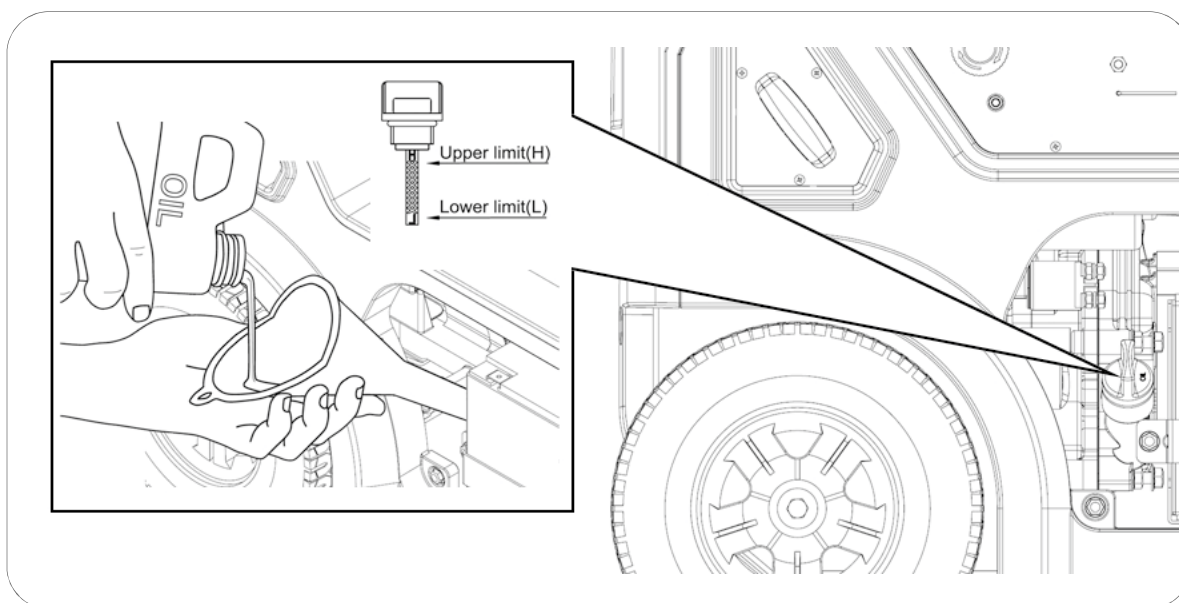

A quantidade indicativa de óleo a colocar para um nível correto, por modelo é a seguinte:

- Modelos inferiores a 4000W 0.6L
- Modelos superiores a 4000W 1.1L

Utilizar óleo de motor a 4 tempos de boa qualidade SAE10W30 ou SAE10W40. A classificação do óleo recomendado deve ser API "SJ" (USA) ou ACEA "A3" (EUROPA) ou mais atuais (ver especificações na embalagem).

NOTA: Tenha em consideração que o motor pode consumir um pouco de óleo durante o seu funcionamento. Por isso, antes de cada utilização, verifique sempre o nível de óleo e reabasteça se necessário.

NOTA: Nunca utilizar óleos velhos, sujos, em mau estado ou de especificações desconhecidas (grau e qualidade). Não misture óleos de diferentes tipos.

4.4 Colocação e verificação de combustível.

- ☐ **NOTA:** Utilizar apenas gasolina sem chumbo (86 Octanas ou superior).
- ☐ **NOTA:** Nunca utilizar gasolina velha, contaminada ou misturada com óleo.
- ☐ **NOTA:** Evitar a entrada de sujidade ou água no depósito de combustível.
- ☐ **NOTA:** Não utilizar uma mistura de gasolina com etanol ou metanol, caso contrário, pode danificar seriamente o motor.

Retirar o tampão de acesso ao depósito de combustível, rodando em sentido contrário aos ponteiros do relógio. Reabasteça de gasolina sem atingir o nível máximo da figura abaixo. A capacidade aproximada do depósito é de 14 litros para os modelos inferiores a 4000W e de 28 litros para os modelos superiores a 4000W.

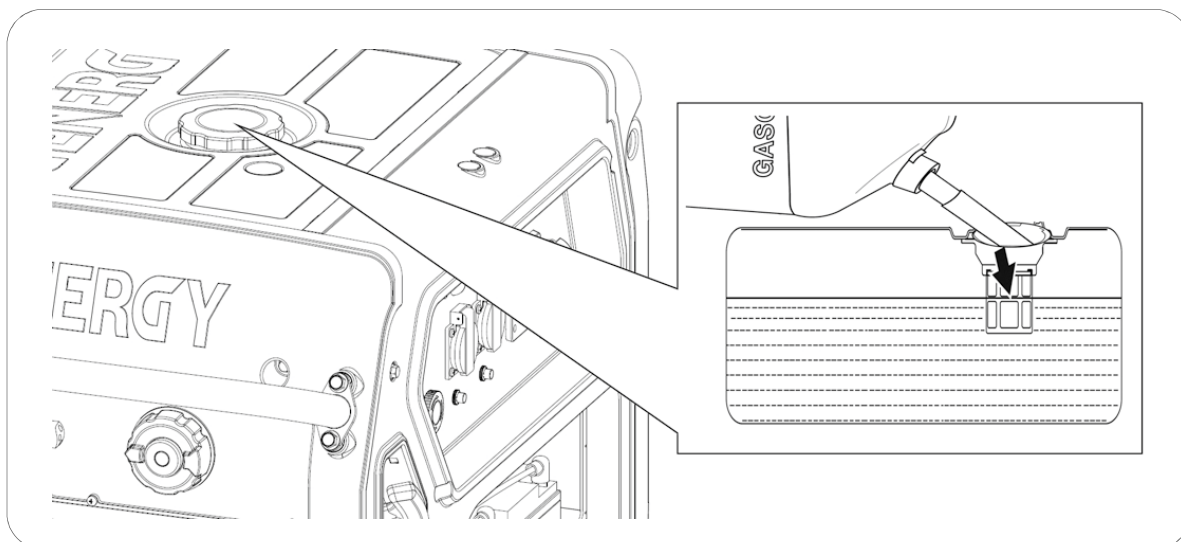

⚡ **PERIGO:** A gasolina é extremamente explosiva e inflamável. No momento de reabastecimento, é totalmente proibido fumar, fazer fogo ou gerar qualquer tipo de chama. Tenha o mesmo cuidado no local onde se armazena o combustível.

⊘ **AVISO:** Manter o combustível fora do alcance das crianças.

⊘ **AVISO:** Evitar derrames de combustível ao reabastecer. (antes de novo arranque do motor, limpar possíveis derrames)

⊘ **AVISO:** Não encha demasiado o depósito de combustível (não superar o nível máximo). Depois de reabastecer, assegurar se o tampão de acesso ao depósito de combustível está devidamente colocado e fechado.

⊙ **PRECAUÇÃO:** Evitar o contacto com a pele e não respirar os vapores do combustível.

5. Arranque do motor:

5.1 Arranque elétrico (Exceto BAQUEIRA RC)

- 1 No painel principal, verificar se o botão de paragem de emergência não está pressionado. Caso contrário, o motor não arranca.
- 2 Desconectar das tomadas de alimentação todos os equipamentos ou assegurar que o seu interruptor está na posição **OFF**. O arranque do gerador tem de ser feito sem equipamentos à carga.
- 3 Rode o botão de arranque (DIAL) até à posição **CHOKE**, segundo a figura abaixo:

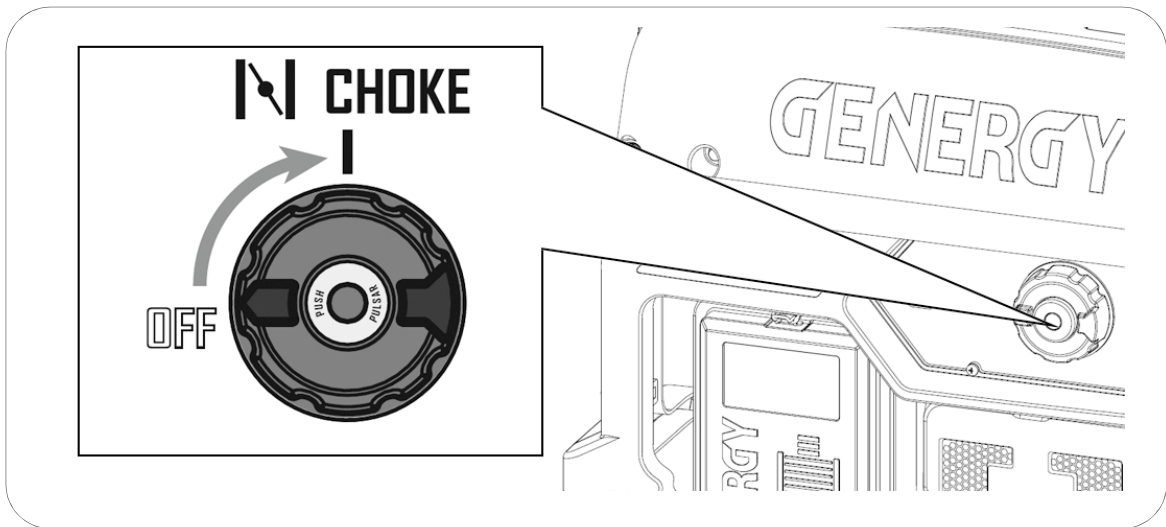

- 4 Pressione a parte central do botão DIAL (**START**) para arrancar o motor, segundo a figura abaixo.

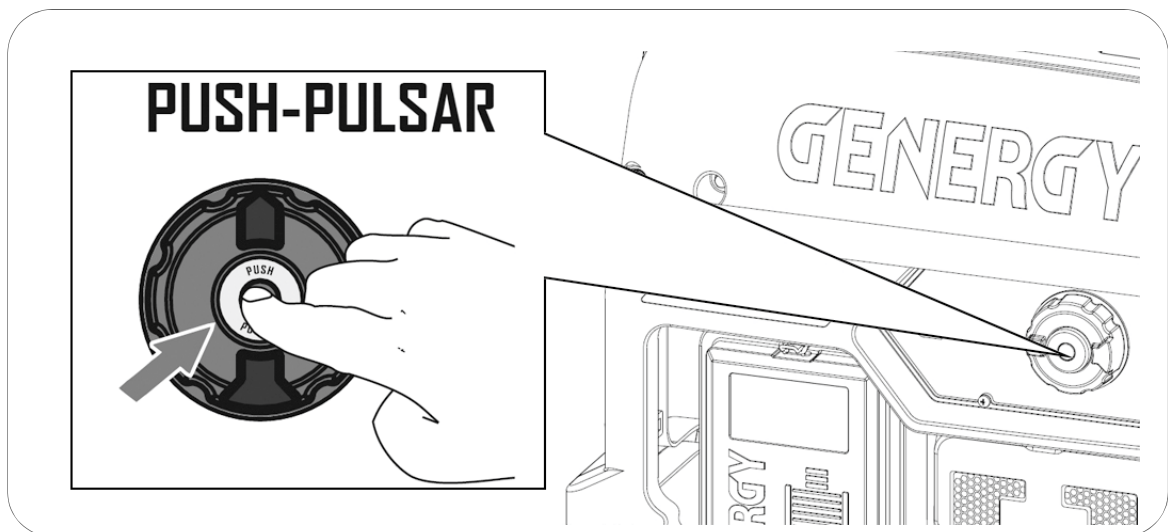

NOTA: Se o motor não arrancar em 3 ou 4 segundos, soltar o botão de arranque (DIAL) e esperar alguns segundos para voltar a tentar. Caso contrário, pode sobreaquecer e danificar o motor de arranque.

- 5 Logo que o motor arranque, rodar lentamente o botão de arranque (DIAL) para a posição **RUN**, segundo a figura abaixo.

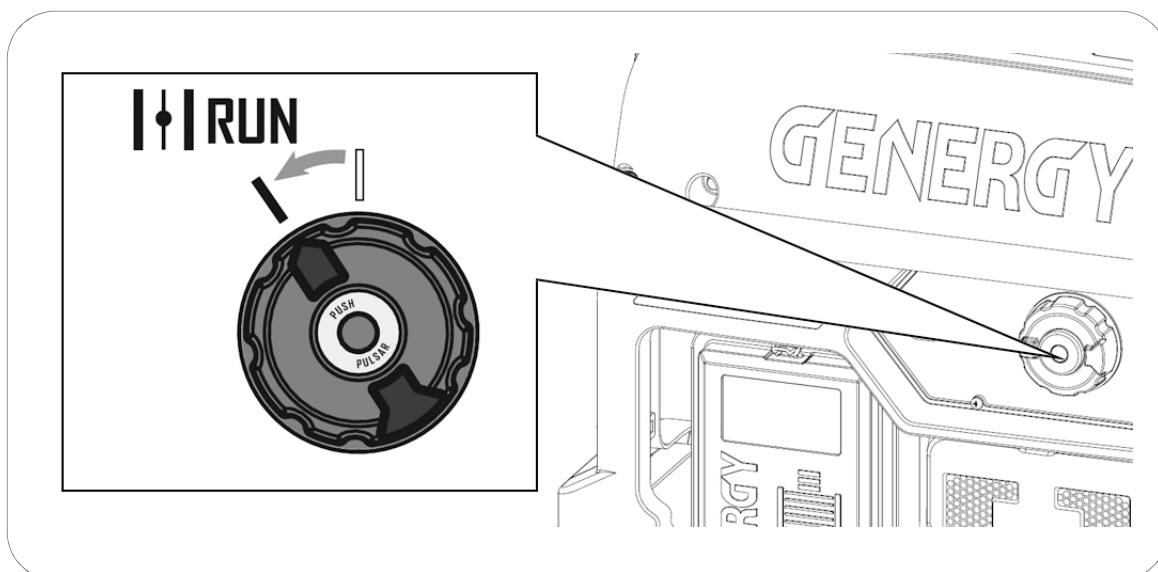

NOTA: O motor não deve ser mantido a funcionar na posição **CHOKE**, já que a mistura seria demasiado rica e provocaria problemas no motor. Portanto, logo que tenha arrancado o motor, o utilizador deve assegurar-se de que o DIAL é movido para a posição **RUN**.

Informação: Se o motor deixou de funcionar recentemente e ainda está quente, pode não ser necessário o procedimento da posição **CHOKE** (estrangulador). Neste caso, para arrancar diretamente, roda-se o botão de arranque (DIAL) para a posição **RUN** e pressiona-se o **START** no centro do botão DIAL.

Informação: Na primeira colocação em funcionamento de um gerador com muito tempo de armazém, a bateria pode estar com a carga baixa. Verificada insuficiência na carga da bateria, o arranque do gerador deve ser feito manualmente (ver capítulo 5.2). Automaticamente, a bateria carrega durante o funcionamento do gerador.

5.2 Arranque manual (Exceto BAQUEIRA RC)

- 1 No painel principal, verificar se o botão de paragem de emergência não está pressionado. Caso contrário, o motor não arranca.
- 2 Desconectar das tomadas de alimentação todos os equipamentos ou assegurar que o seu interruptor está na posição **OFF**. O arranque do gerador tem de ser feito sem equipamentos à carga.
- 3 Rode o botão de arranque (DIAL) até à posição **CHOKE**, segundo a figura abaixo:

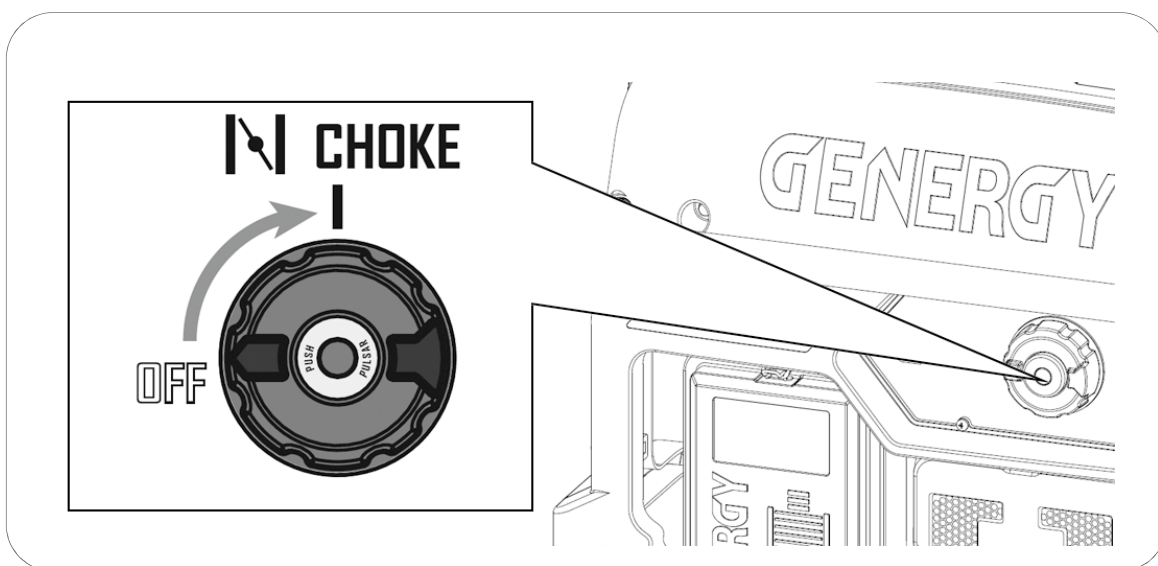

- 4 Suavemente, puxar a corda de arranque até encontrar resistência. Depois deixe a corda recolher. Seguidamente, puxe a corda de modo energético para arrancar o motor, segundo a figura abaixo:

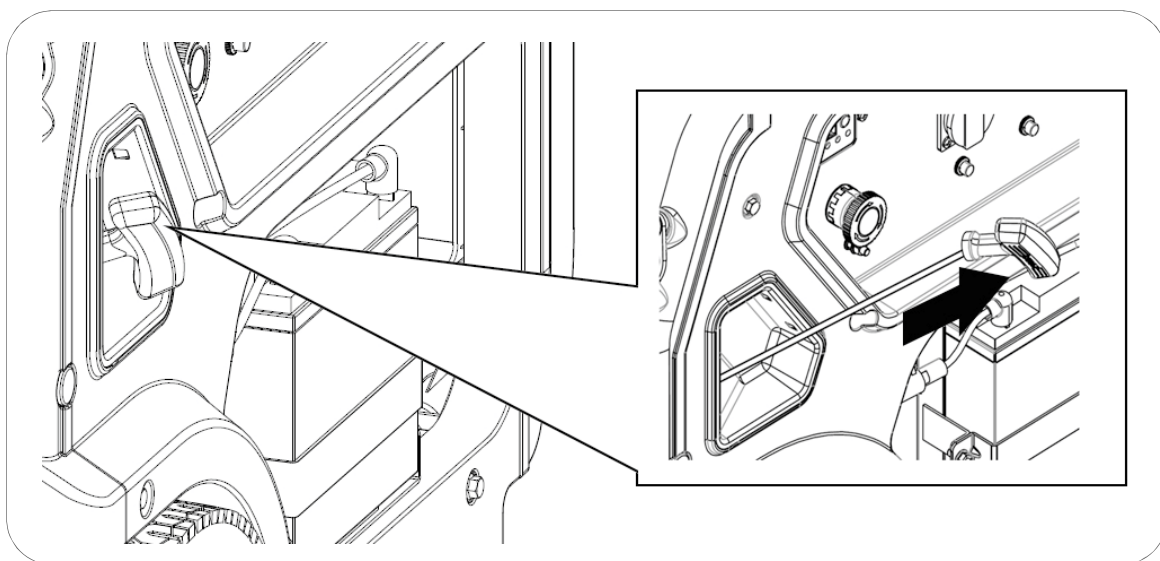

NOTA: Se o final do curso da corda de arranque é atingido de modo abrupto, a mola de retrocesso do arrancador ou a própria corda podem danificar-se. Tal não está coberto pela garantia.

☐ **NOTA:** Acompanhe o curso da corda de arranque até que esta se recolha totalmente, segurando o seu punho de modo firme. Soltar o punho deliberadamente durante o curso pode provocar danos no gerador.

☐ **NOTA:** Nunca puxar a corda de arranque com o gerador em funcionamento.

5 Logo que o motor arranque, rodar lentamente o botão de arranque (DIAL) para a posição **RUN**, segundo a figura abaixo.

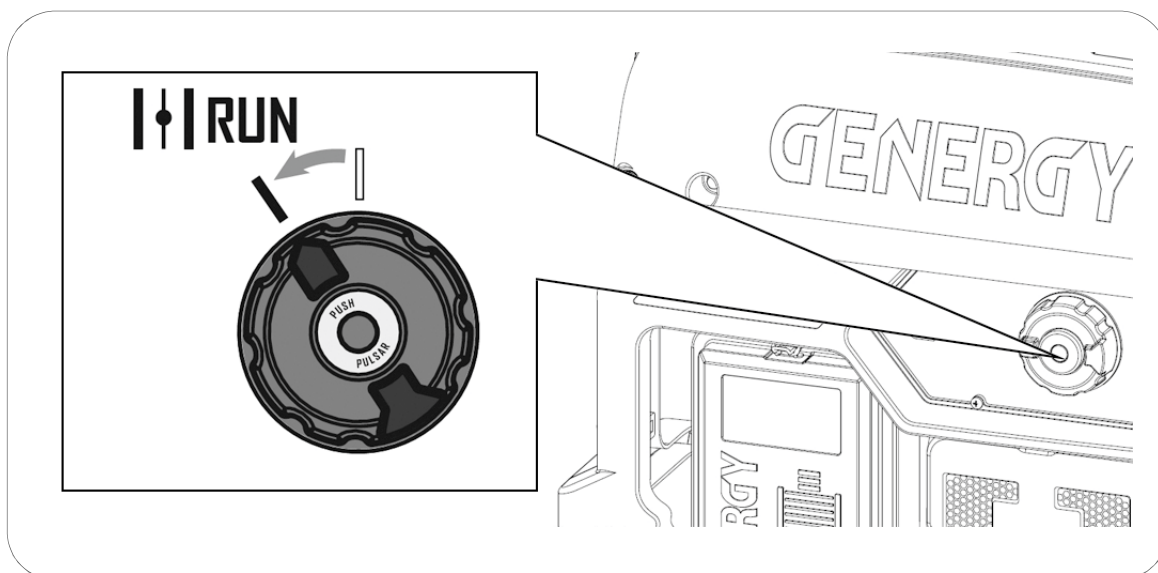

☐ **NOTA:** O motor não deve ser mantido a funcionar na posição **CHOKE**, já que a mistura seria demasiado rica e provocaria problemas no motor. Portanto, logo que tenha arrancado o motor, o utilizador deve assegurar-se de que o DIAL é movido para a posição **RUN**.

Informação: Se o motor deixou de funcionar recentemente e ainda está quente, pode não ser necessário o procedimento da posição **CHOKE** (estrangulador). Neste caso, para arrancar diretamente, roda-se o botão de arranque (DIAL) para a posição **RUN** e puxa-se a corda do motor.

5.3 Arranque elétrico no modelo BAQUEIRA RC.

- 1 No painel principal, verificar se o botão de paragem de emergência não está pressionado. Caso contrário, o motor não arranca.
- 2 Desconectar das tomadas de alimentação todos os equipamentos ou assegurar que o seu interruptor está na posição **OFF**. O arranque do gerador tem de ser feito sem equipamentos à carga.
- 3 Rode o botão de arranque (DIAL) até à posição **ON**, segundo a figura abaixo:

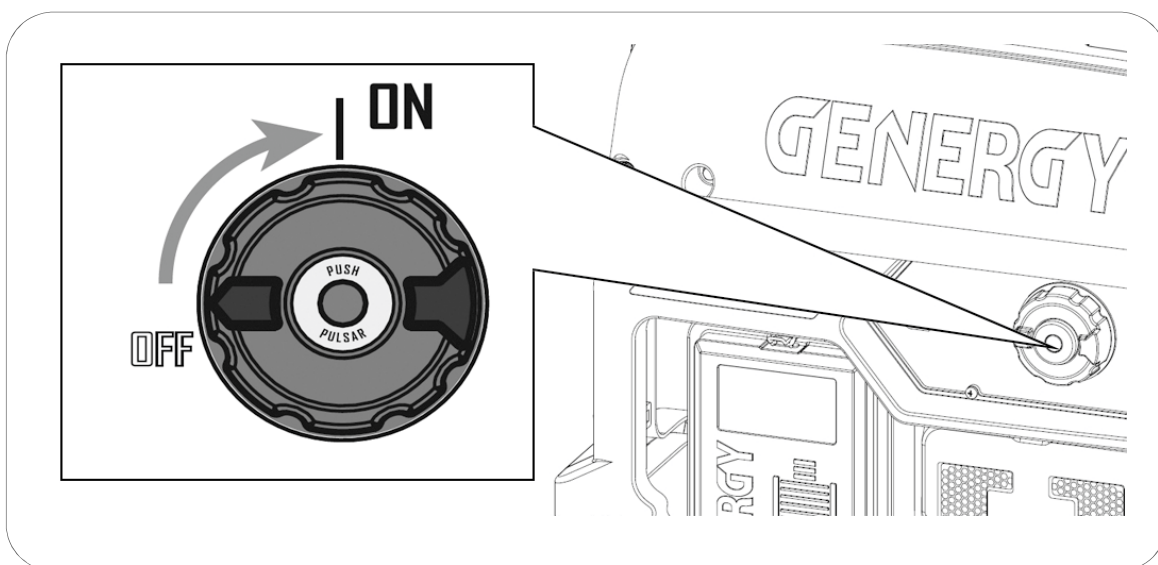

- 4 Coloque o estrangulador na posição **START**, segundo a figura abaixo:

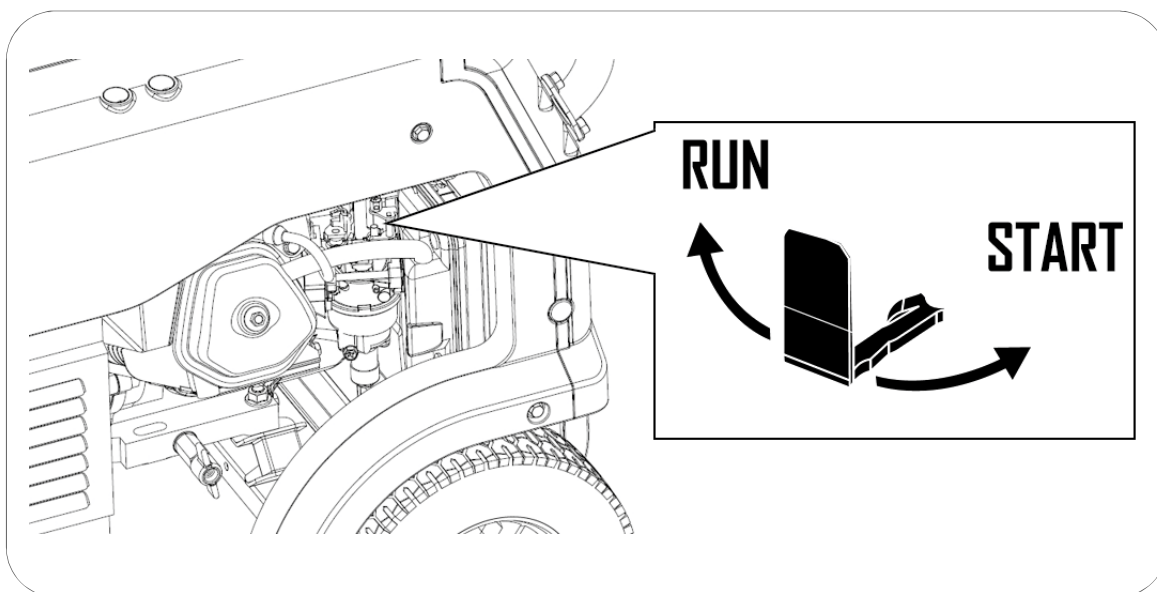

Informação: Se o motor deixou de funcionar recentemente e ainda está quente, pode não ser necessário o uso do estrangulador. Neste caso, diretamente, coloca-se na posição **RUN**.

- 5 Pressione a parte central do botão (DIAL) para arrancar o motor, segundo a figura abaixo:

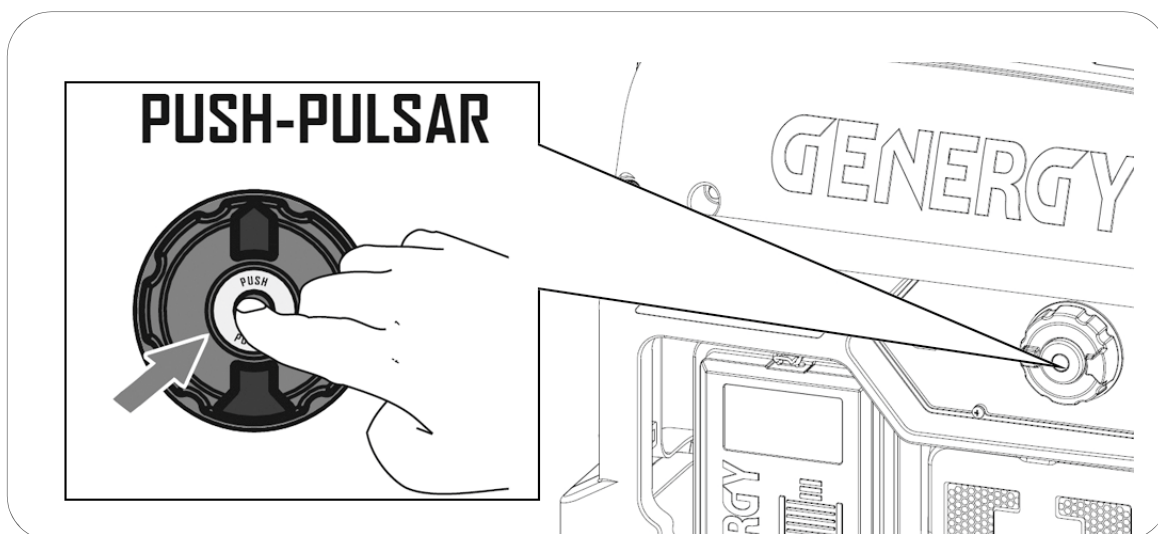

NOTA: Se o motor não arrancar em 3 ou 4 segundos, soltar o botão de arranque (DIAL) e esperar alguns segundos para voltar a tentar. Caso contrário, pode sobreaquecer e danificar o motor de arranque.

- 6 Logo que o motor arranque, rodar o estrangulador para a posição **RUN**, segundo a figura abaixo:

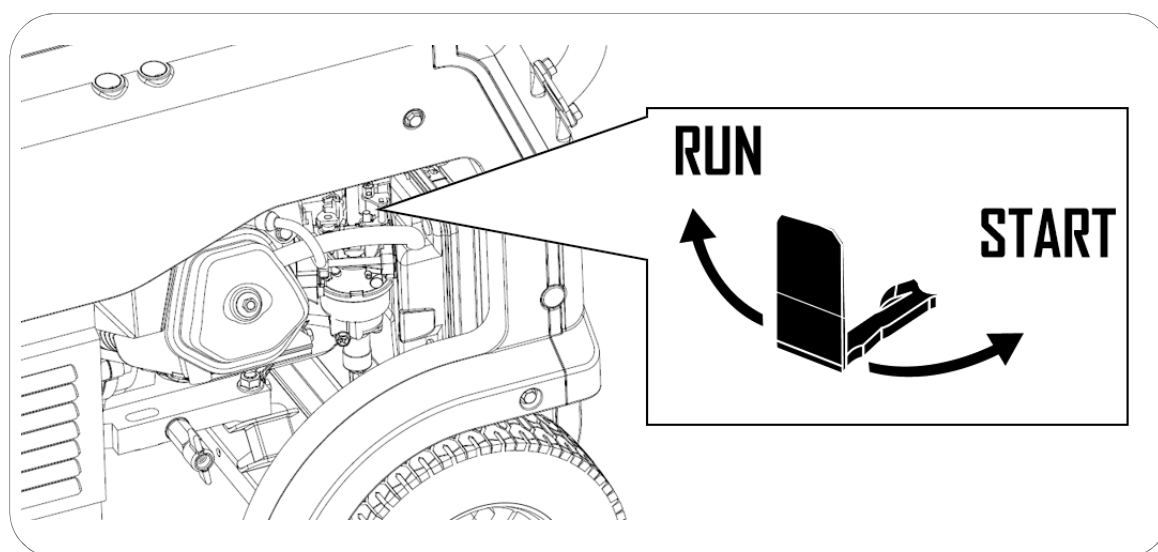

NOTA: O motor não deve ser mantido a funcionar com o estrangulador na posição **START**, já que a mistura seria demasiado rica e provocaria problemas no motor. Portanto, logo que tenha arrancado o motor, o utilizador deve assegurar que o estrangulador é movido para a posição **RUN**.

Informação: Na primeira colocação em funcionamento de um gerador com muito tempo de armazém, a bateria pode estar com a carga baixa. Verificada insuficiência na carga da bateria, o arranque do gerador deve ser feito manualmente (ver capítulo 5.4). Automaticamente, a bateria carrega durante o funcionamento do gerador.

5.4 Arranque manual no modelo BAQUEIRA RC

- 1 No painel principal, verificar se o botão de paragem de emergência não está pressionado. Caso contrário, o motor não arranca.
- 2 Desconectar das tomadas de alimentação todos os equipamentos ou assegurar que o seu interruptor está na posição **OFF**. O arranque do gerador tem de ser feito sem equipamentos à carga.
- 3 Rode o botão de arranque (DIAL) até à posição **ON**, segundo a figura abaixo:

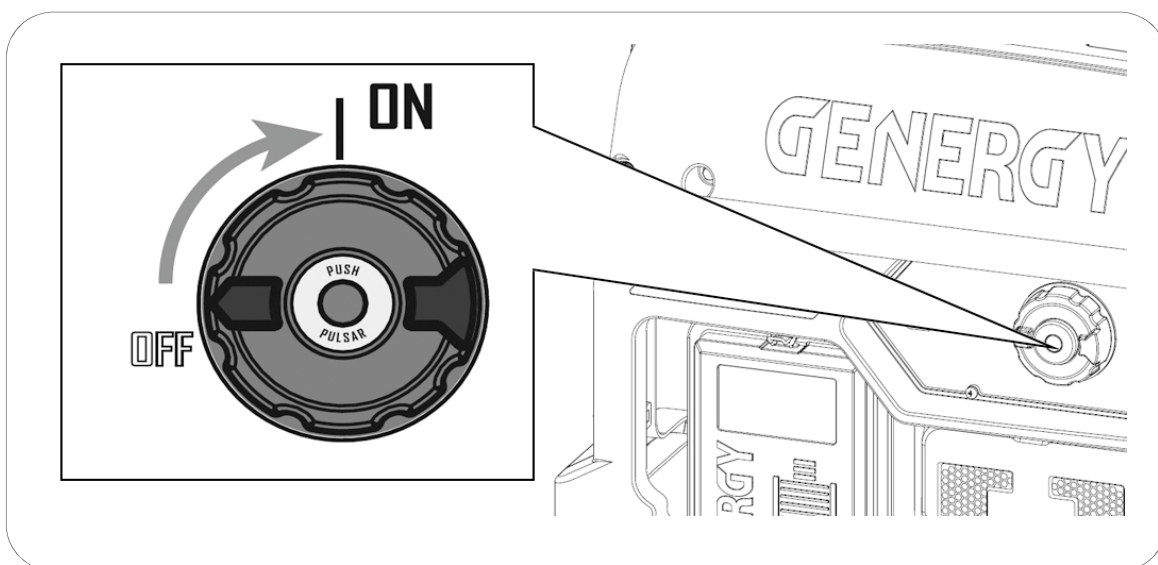

- 4 Coloque o estrangulador na posição **START**, segundo a figura abaixo:

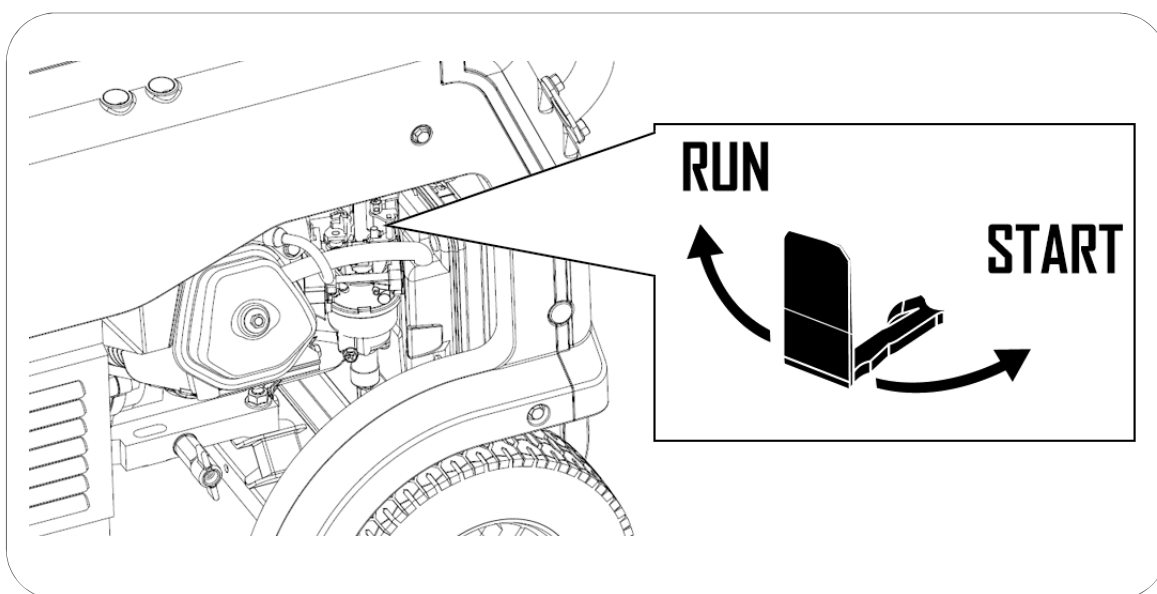

Informação: Se o motor deixou de funcionar recentemente e ainda está quente, pode não ser necessário o uso do estrangulador. Neste caso, diretamente, coloca-se na posição **RUN**.

- 5 Suavemente, puxar a corda de arranque até encontrar resistência. Depois deixe a corda recolher. Seguidamente, puxe a corda de modo energético para arrancar o motor, segundo a figura seguinte:

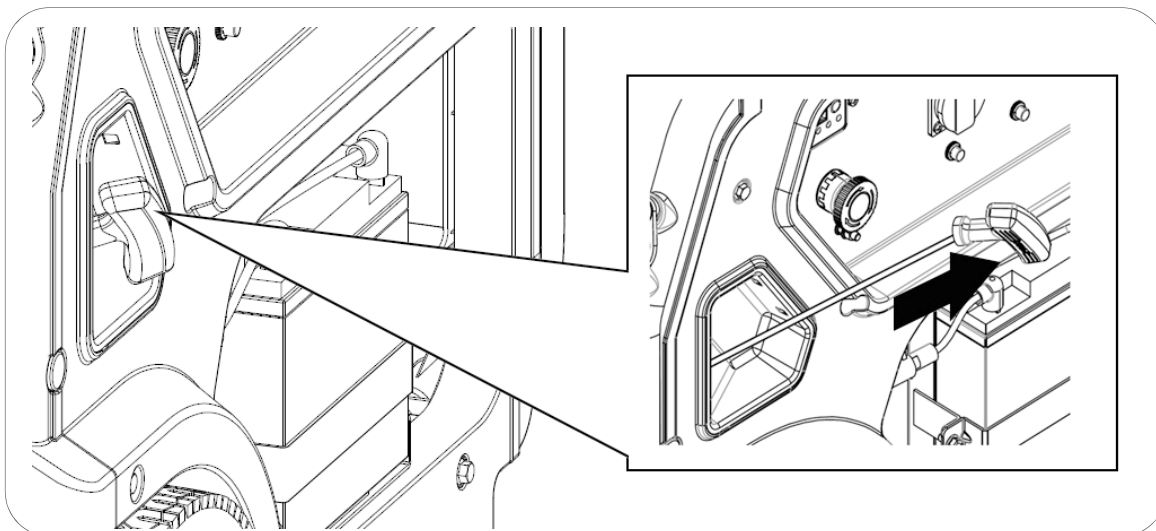

☐ **NOTA:** Se o final do curso da corda de arranque é atingido de modo abrupto, a mola de retrocesso do arrancador ou a própria corda podem danificar-se. Tal não está coberto pela garantia.

☐ **NOTA:** Acompanhe o curso da corda de arranque até que esta se recolha totalmente, segurando o seu punho de modo firme. Soltar o punho deliberadamente durante o curso pode provocar danos no gerador.

☐ **NOTA:** Nunca puxar a corda de arranque com o gerador em funcionamento.

- 6 Logo que o motor arranque, rodar o estrangulador para a posição **RUN**, segundo a figura abaixo:

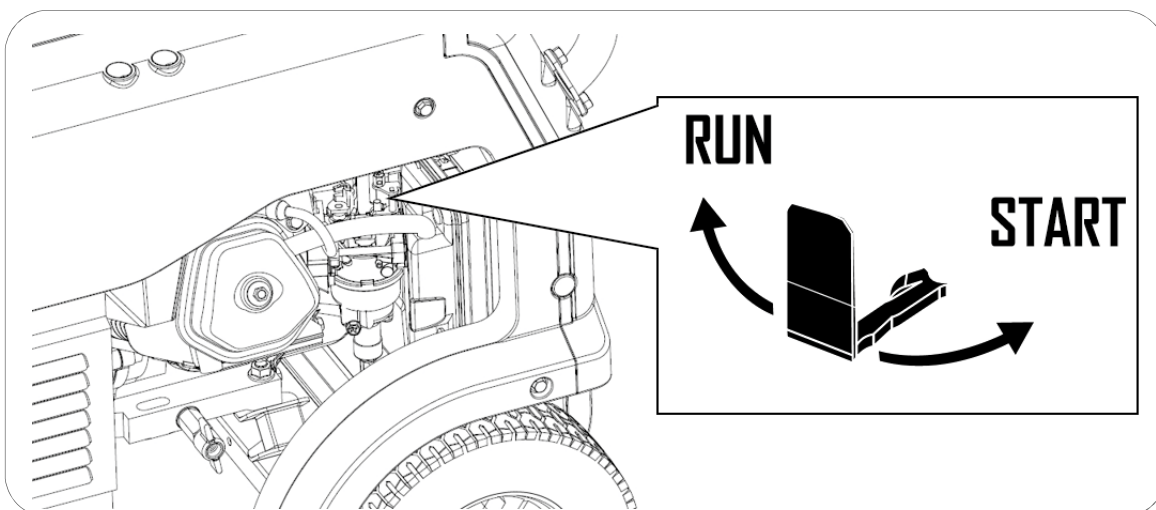

☐ **NOTA:** O motor não deve ser mantido a funcionar com o estrangulador na posição **START**, já que a mistura seria demasiado rica e provocaria problemas no motor. Portanto, logo que tenha arrancado o motor, o utilizador deve assegurar de que o estrangulador é movido para a posição **RUN**.

6. Paragem do gerador:

6.1 Paragem em caso de emergência.

Para parar o gerador em uma situação de **EMERGÊNCIA**, pressione o botão de paragem de emergência no painel de controlo, segundo a figura abaixo:

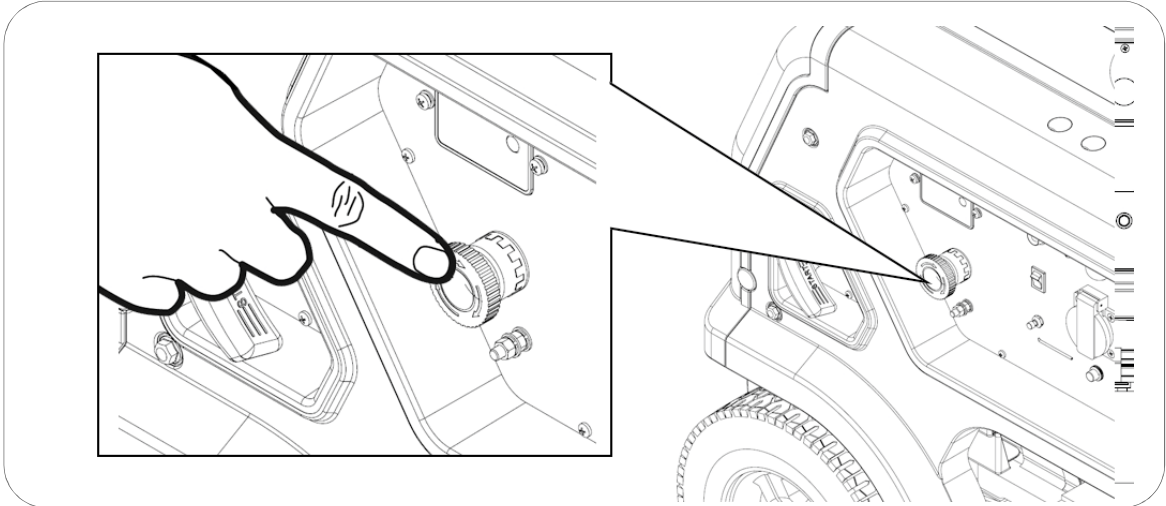

NOTA: Utilizar o botão de paragem de emergência apenas quando existe uma situação de risco, caso contrário, desligue o gerador pelo método normal.

6.2 Paragem normal.

Primeiro, desconectar todos os equipamentos do gerador. Em seguida, rode o botão de arranque (DIAL) para a posição **OFF**, segundo a figura abaixo:

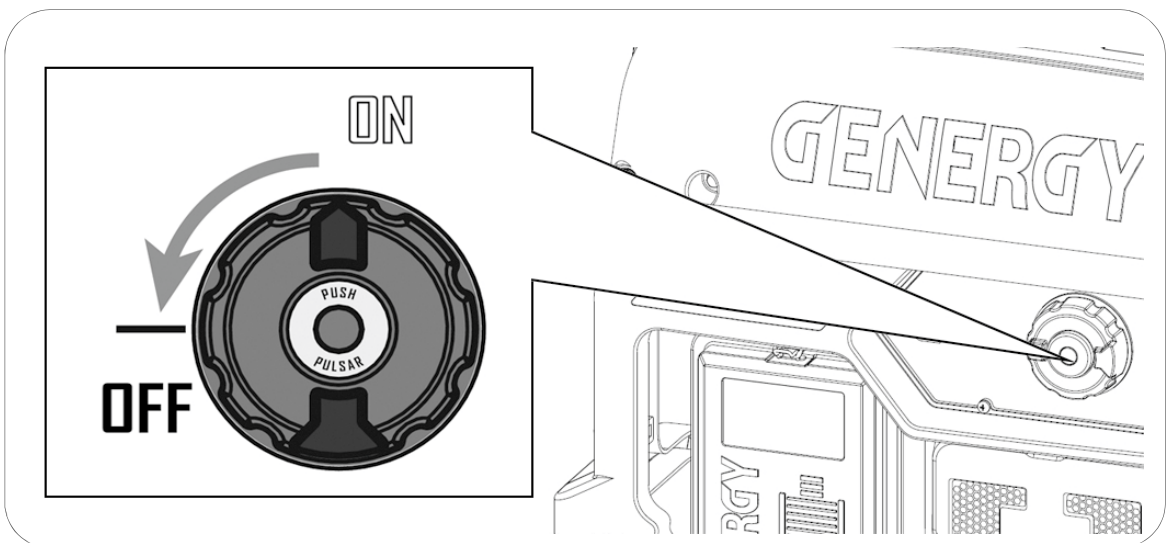

7. Utilização do controlo remoto (BAQUEIRA RC):

7.1 Arranque por controlo remoto.

- 1 No painel principal, verificar se o botão de paragem de emergência não está pressionado. Caso contrário, o motor não arranca.
- 2 Rode o botão de arranque (DIAL) até à posição **ON**, segundo a figura seguinte:

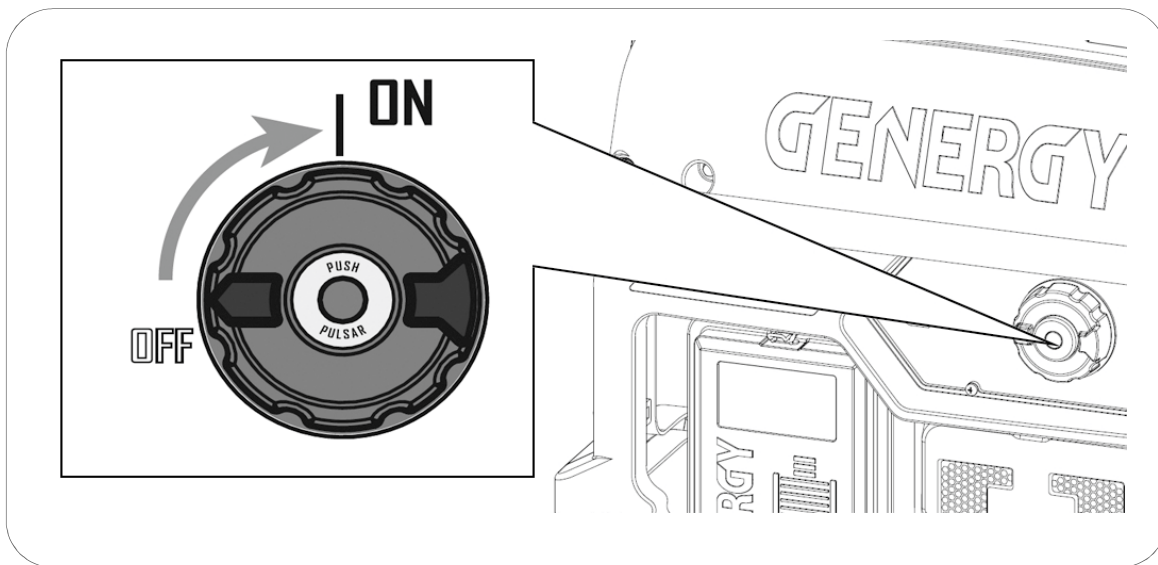

- 3 Pressione o botão **RE-START RECEIVER**, para ativar o recetor remoto sem fio.

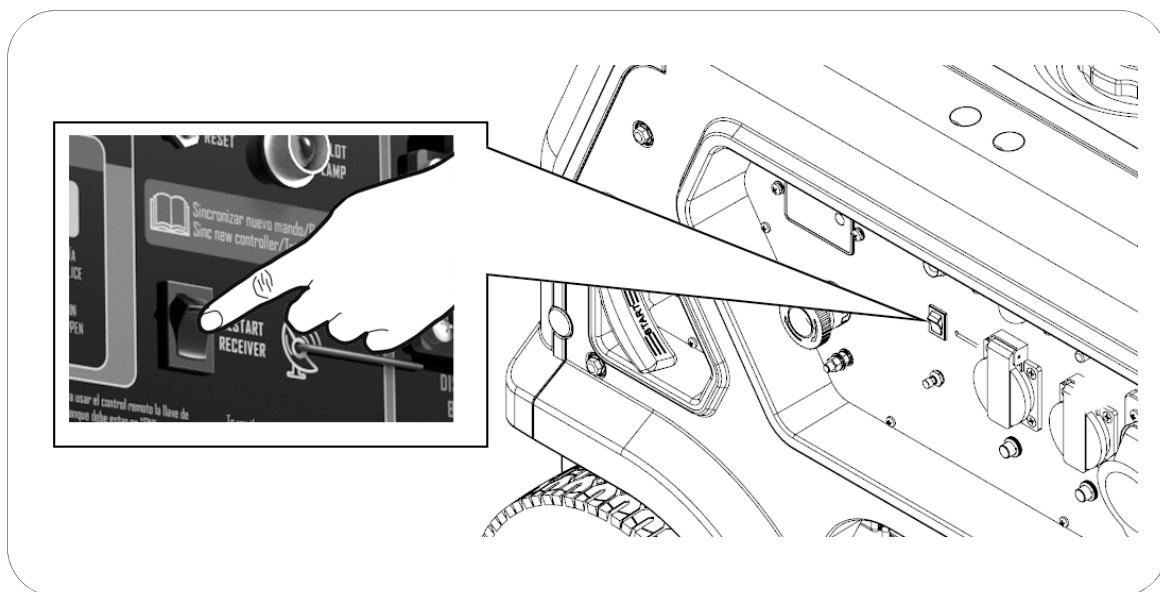

- 4 Aponte sempre o controlo remoto na direção do gerador para facilitar a chegada do sinal remoto.

- 5 No comando remoto, pressione o botão **START** durante alguns segundos. No painel de controlo, o indicador luminoso **PILOT LAMP (FLASH)** piscará e será feita a primeira tentativa de arranque. Se o gerador não arrancar à primeira tentativa, de forma totalmente automática, serão realizadas mais tentativas até um máximo de 6.

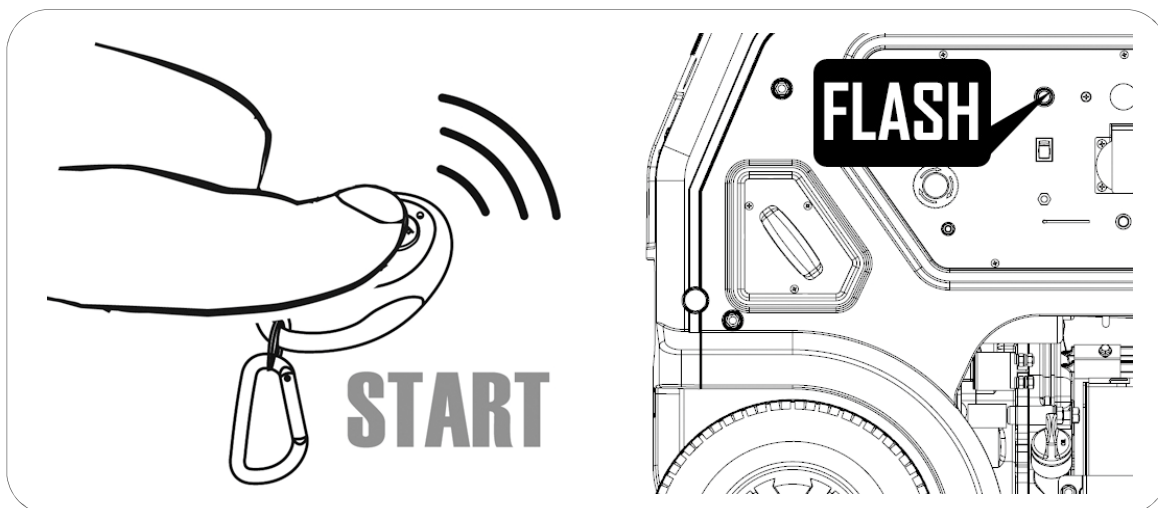

Informação: Função OPD (Output power delayed). Até 20 segundos após o arranque, o gerador não gera eletricidade para a tomada. Deste modo, assegure-se que o gerador arranca sem equipamentos em carga.

Informação: Se o LED do comando não liga ou está fraco, deve-se substituir a pilha.

7.2 Paragem do gerador por controlo remoto.

No controlo remoto, para parar o gerador deve pressionar apenas o **STOP**. Se não utilizar o gerador por algum tempo, lembre-se de rodar o botão de arranque (DIAL) para a posição **OFF**.



NOTA: Salvo uma situação de emergência, não interromper a sequência automática de arranque ou de paragem remota. Aguarde sempre que o processo finalize, antes de voltar a enviar um novo sinal a partir do comando remoto.

7.3 Função SLEEP da GENERGY.

Quando rodamos o botão de arranque (DIAL) para a posição **ON**, o recetor remoto começa a aguardar o sinal do comando remoto. Este recetor remoto tem um pequeno consumo elétrico, o qual é suportado pela bateria do gerador. A bateria pode descarregar, se o DIAL permanecer na posição **ON** sem o gerador funcionar durante muito tempo (*standby*).

Para prevenir a descarga involuntária da bateria, o gerador tem instalado um sistema de desconexão automática do recetor remoto. Após 12 horas da última utilização, o recetor será desconectado automaticamente.

Para arranque por controlo remoto com um novo comando é necessário rearmar o recetor remoto. No painel de controlo pressione o botão **RE-START RECEIVER**.

7.4 Sincronizar novos comandos.

- 1 No painel de controlo rode o botão de arranque **DIAL** para a posição **ON**.
- 2 No painel de controlo pressione o botão **RE-START RECEIVER**.
- 3 No painel de controlo mantenha pressionado o botão **RESET**, até acender o indicador **PILOT LAMP**.
- 4 No comando remoto pressione o botão **START**, e no gerador, o indicador **PILOT LAMP** piscará. Mantenha o botão **RESET** pressionado até que o indicador **PILOT LAMP** se apague. Isto significa que o comando foi sincronizado corretamente.

7.5 Reiniciar o sistema remoto por completo.

Informação: Aplicar apenas se a função de arranque remoto não funciona ou se funciona de modo anormal.

- 1 No painel de controlo rode o botão de arranque **DIAL** para a posição **ON**.
- 2 No painel de controlo pressione o botão **RE-START RECEIVER**.
- 3 No painel de controlo mantenha pressionado o botão **RESET**, até que o indicador **PILOT LAMP** se ilumine.
- 4 No comando de controlo remoto pressione **STOP**, e o indicador **PILOT LAMP** piscará, e assim se eliminam as sincronizações de todos os comandos.
- 5 Para voltar a sincronizar um comando remoto, realize os procedimentos de acordo com o ponto 4 do capítulo 7.4.

 **NOTA:** Apenas dois comandos remotos podem estar sincronizados com o gerador. Se em algum momento, há a necessidade de novos comandos (por dano ou perda dos antigos), será necessário eliminar primeiro essas sincronizações para sincronizar os novos.

8. Utilização do gerador e das suas proteções:

8.1 Avisos elétricos para antes da utilização.

 **AVISO:** Assegure a instalação da ligação Terra. Se tem dúvidas, consulte o seu eletricitista.

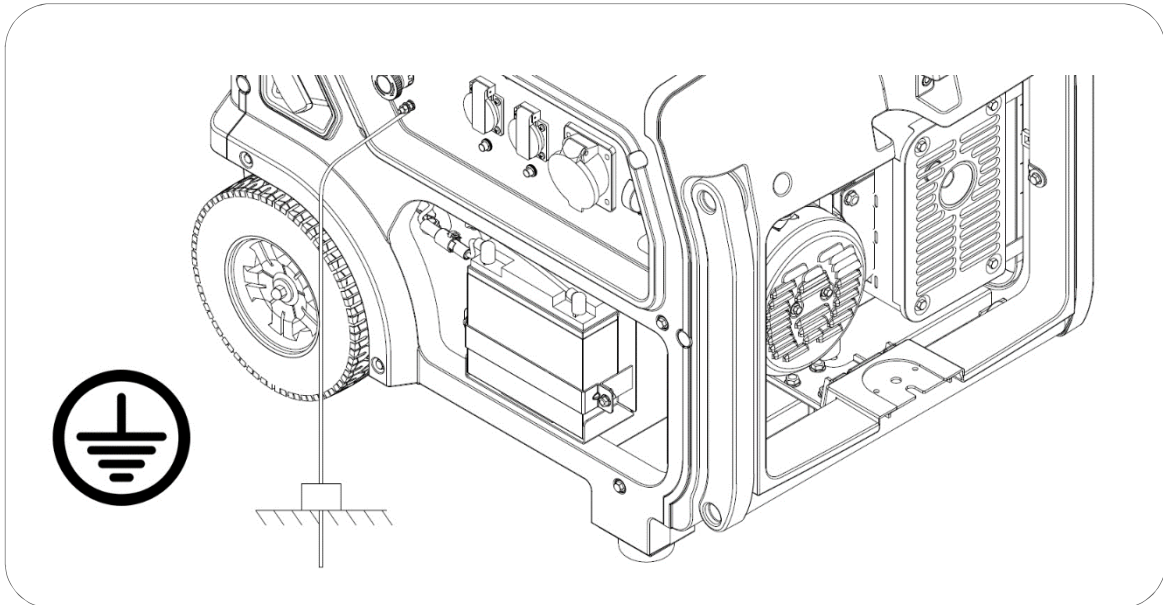

 **AVISO:** Nunca conectar diretamente a tomada de saída do gerador a um edifício ou habitação (mesmo quando haja um corte da eletricidade da rede). O retorno da eletricidade da rede chocará com a tensão de saída do gerador e provocará danos graves no mesmo ou até um incêndio.

 **AVISO:** Não conectar o gerador em paralelo com outros geradores, com o objetivo de somar as potências. Os geradores ficarão danificados e há um elevado risco de incêndio.

 **NOTA:** Quando se exige a utilização de um cabo de extensão, tem de se assegurar a sua boa qualidade e uma espessura adequada (consulte o seu eletricitista):

- ✓ Comprimento do cabo 60m: cabo de 2mm² ou superior
- ✓ Comprimento do cabo 100m: cabo de 2,5mm² ou superior

 **NOTA:** Os equipamentos que têm um motor elétrico (compressores, bombas de água, serras, etc.) requerem até 3 vezes mais potência durante o seu arranque. Por exemplo, uma bomba de água de 500W requer 1500W para realizar o seu arranque.

Ferramenta elétrica (berbequim, esmeriladoras, rebarbadoras, etc), bem como algum tipo de lâmpadas (vapor de mercúrio/sódio, fluorescentes, etc) também têm um consumo adicional no arranque, o qual pode ir de 1.5 a 2 vezes mais a sua potência nominal.

Os frigoríficos também podem ter consumos adicionais significativos, os quais podem atingir 4 vezes mais a sua potência nominal ou até mais.

Portanto, confirme sempre as potências nominais dos equipamentos a conectar e assegure que não superam a potência máxima produzida pelo gerador, segundo as recomendações acima.

8.2 Proteção contra sobrecarga.

O gerador está equipado com disjuntores que cortam a saída da corrente elétrica em caso de sobrecarga ou curto-circuito. Segundo a figura abaixo, estes são:

- **Geral (1):** Para proteger a potência máxima de saída do gerador (soma de todas as tomadas).
- **Parciais (2):** Para proteger uma tomada de uma sobrecarga.

Se um disjuntor passar para a posição **OFF**, deverá ser reposicionado na posição **ON**. Se o disjuntor voltar à posição **OFF**, reduza a carga, pois está a exceder a potência máxima admissível do gerador.

Os disjuntores do tipo 2 são de pressão e são armados mediante uma pressão exercida. O disjuntor do tipo 1 é de patilha e é armado com a sua colocação para cima.

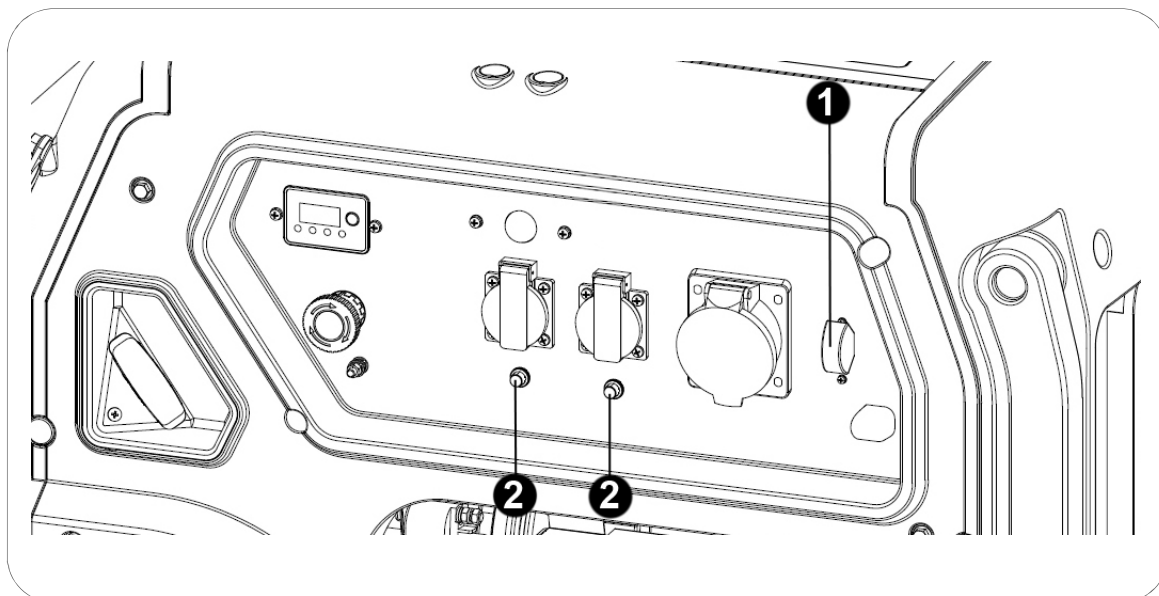

NOTA: Caso verifique que o gerador não pode com uma carga ou não a aceita, por favor, não insista. As sobrecargas contínuas podem afetar o gerador de forma negativa.

8.3 Proteção diferencial (apenas para versões S).

As versões “S” têm também proteção contra fugas de corrente, porque têm um **diferencial de 30mA**. Esta proteção pode detetar uma fuga de corrente num circuito (por exemplo, uma descarga ao utilizador), cortando a saída de tensão de forma instantânea.

Em caso de impacto ou salto, deve verificar todos os cabos e isolamentos do gerador, possíveis contactos dos cabos com água. Rearme o diferencial segundo a figura seguinte, mas só após verificação por completo o gerador.

⊘ **AVISO:** Para o diferencial atuar corretamente, a ligação Terra deve estar conectada convenientemente.

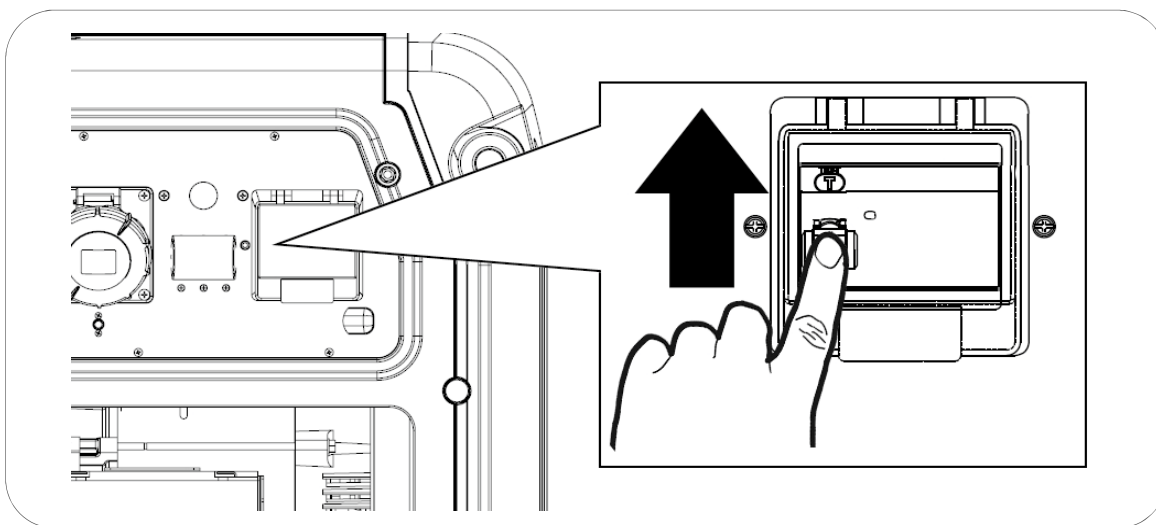

8.4 Tomadas elétricas com proteção IP44 - IP67.

As versões base incluem tomadas com proteção IP44. As versões “S” têm tomadas **IP67**, as quais têm um nível superior de proteção contra a água e sólidos. A tomada **IP67** garante uma segurança superior ao utilizador contra uma possível descarga provocada por água ou humidade durante o manuseamento das tomadas.

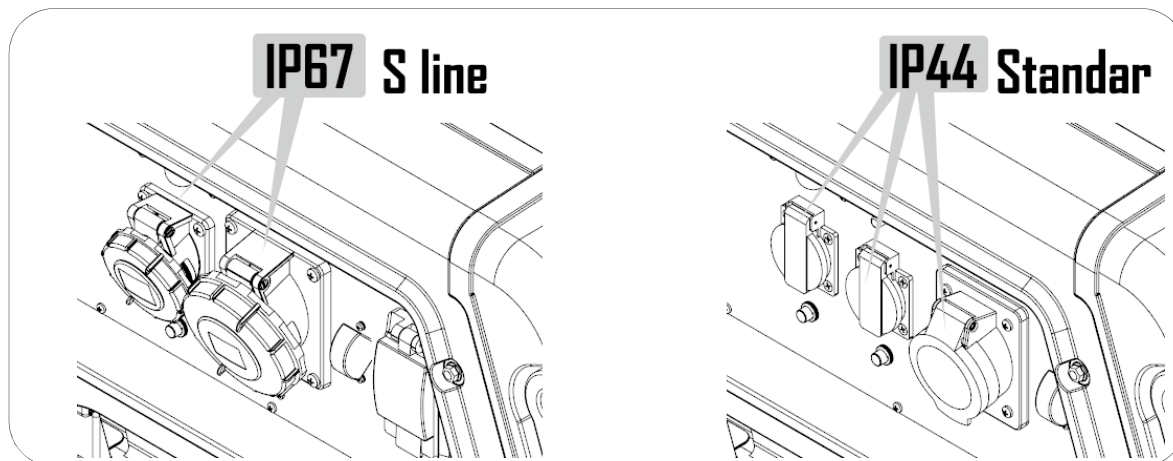

8.5 Torre de iluminação (opcional).

- 1 Instalar a torre de iluminação no gerador, de acordo com a figura abaixo.

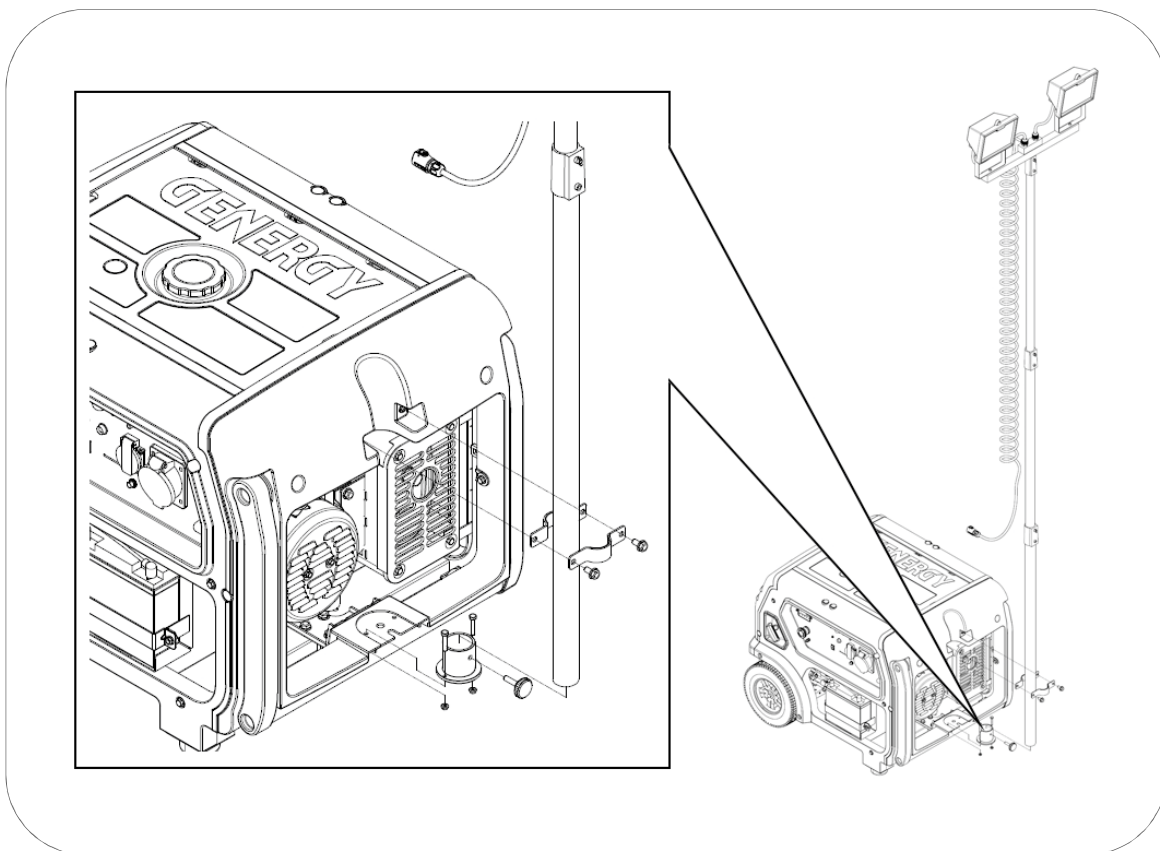

- 2 Ligue o cabo de alimentação da torre ao conetor especial (1) do gerador, segundo a figura abaixo.

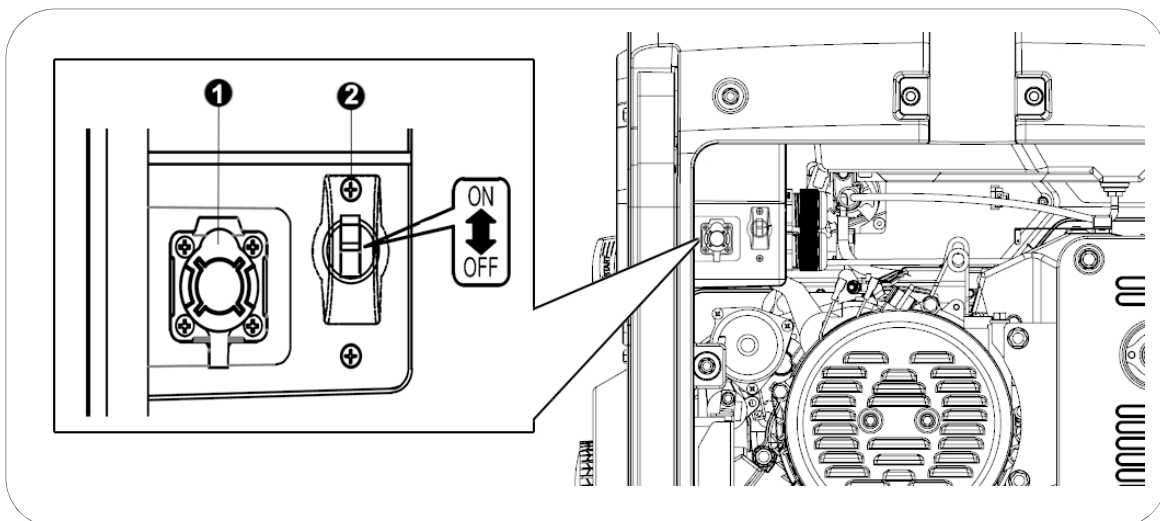

- 3 Posicione o térmico de segurança (2) na posição **ON**, para fornecer corrente a torre.

8.6 Sistema de alarme por falta de óleo.

O sistema de alarme por falta de óleo está concebido para evitar danos provocados por uma quantidade insuficiente de óleo no motor. Antes que o nível de óleo esteja abaixo do limite mínimo de segurança, o sistema de alarme por falta de óleo desligará o motor automaticamente.

NOTA: A proteção por falta de óleo deve ser considerada uma segurança extra. **O utilizador é inteiramente responsável pela verificação do nível de óleo antes de cada utilização, tal como se indica e recomenda no manual.** A probabilidade do sistema de alarme falhar é muito baixa, mas se a verificação também falhar, os danos no motor serão muito significativos. **Assim, a responsabilidade de uma eventual avaria por falta de óleo é única e exclusivamente do utilizador. A sua reparação não é considerada ao abrigo da garantia.**

Tenha presente que este sistema é uma segurança em caso de nível crítico, não é um indicador de falta de óleo.

IMPORTANTE: O sistema de alarme só atua pela insuficiência de óleo no motor, não protegendo em casos de utilização de óleo inadequado ou de óleo em más condições.

8.7 Iluminação automática do painel de controlo.

O gerador inclui um sistema de iluminação automático por sensor de escurecimento e presença.

O sistema é aciona automaticamente a iluminação dos painéis de controlo pela presença de movimento próximo e apenas em condições de baixa visibilidade ou escurecimento.

Este sistema é muito útil, já que permite ao utilizador – em escuridão – identificar a localização do gerador com a sua proximidade, em seguida ver também todos os controlos do painel, para assim poder iniciar o seu arranque.

9. Manutenção:

O objetivo do plano de manutenção é garantir que o gerador se mantém em bom estado de funcionamento e que alcança o máximo da sua vida útil.

 **PERIGO:** Desligar o motor, antes de realizar qualquer tipo de manutenção. Em caso de necessidade de arranque do motor para alguma verificação, garantir que a área está bem ventilada. Os gases do escape contêm monóxido de carbono, os quais são venenosos para o utilizador.

 **NOTA:** Aplicar apenas peças originais GENERGY ou na sua falta, componentes de qualidade comprovada.

Plano de manutenção:

SERVIÇO	PERÍODOS DE MANUTENÇÃO
Óleo do motor	Verificar o nível de óleo antes de cada utilização. Após 20 horas de rodagem, deve ser feita a primeira muda de óleo. A cada 100 horas de utilização, fazer novas mudanças de óleo.
Filtro de ar	A cada 50 horas, verificar e limpar. No máximo de 250 horas ou antes se está deteriorado, substituir.
Vela	A cada 50 horas, limpar e ajustar o elétrodo. No máximo de 250 horas ou antes se está deteriorado, substituir.
Filtro da válvula de gasolina	A cada 300 horas ou 1 ano (se primeiro que as 300 horas), limpar.
Escovas do alternador	A cada 500 horas ou antes, se o gerador deixa de produzir eletricidade ou se está é instável.
Válvulas do motor*	A cada 500horas, ajustar.*
Câmara de combustão*	A cada 500horas, limpar*
Depósito de combustível*	A cada 500horas, limpar*
Tubo de combustível*	A cada 2 anos ou antes se está deteriorado, substituir.*

 **NOTA:** Se utilizar o gerador em locais com muito pó ou com temperaturas muito altas, faça uma manutenção mais frequente.

 **NOTA:** Todos os serviços marcados com um asterisco (*) devem ser realizados pelo Serviço Técnico Genergy ou uma oficina Autorizada Genergy. Deve guardar o comprovativo de trabalho realizado pela oficina.

 **NOTA:** A falta de cumprimento do plano de manutenção reduzirá a vida útil do gerador, e conseqüentemente potenciará eventuais avarias não cobertas pela garantia. Verificado o incumprimento de um ou mais serviços do plano de manutenção, a cobertura por garantia não se aplica, salvo autorização do Serviço Técnico Genergy ou Serviço Autorizado Genergy.

9.1 Mudança de óleo.

- 1 Durante 5 ou 10 minutos manter o motor a trabalhar, para que o óleo possa alcançar alguma temperatura e diminuir a sua viscosidade (mais líquido). Deste modo, será mais fácil extraí-lo por completo.
- 2 Por baixo do orifício de drenagem de óleo, colocar um recipiente adequado para recolha do óleo usado.
- 3 Desenroscar o parafuso de drenagem do óleo, rodando em sentido contrário aos ponteiros do relógio. Preserve o parafuso e a sua junta.

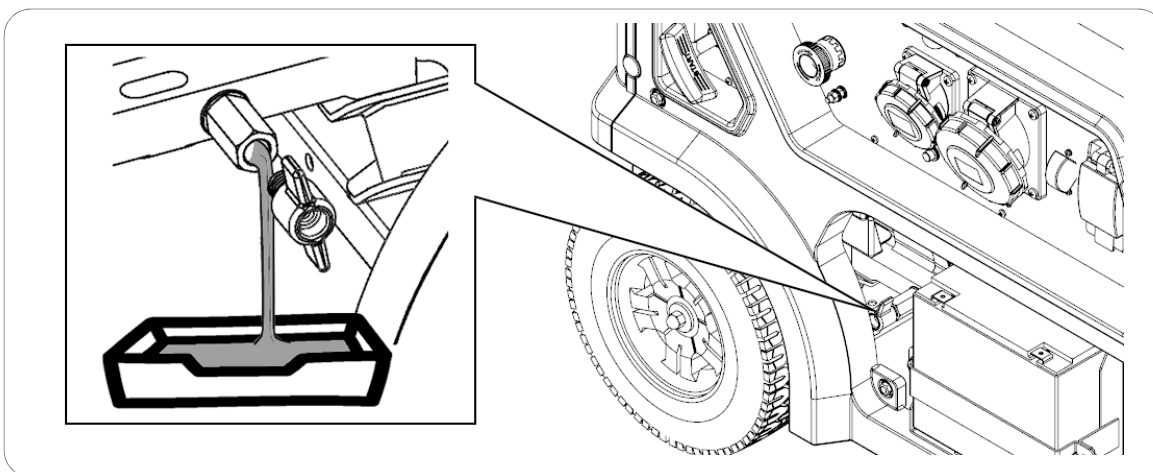

- 4 Retirar o tampão com o nível de óleo, para que o motor receba ar e assim permita uma expulsão do óleo mais rápida.

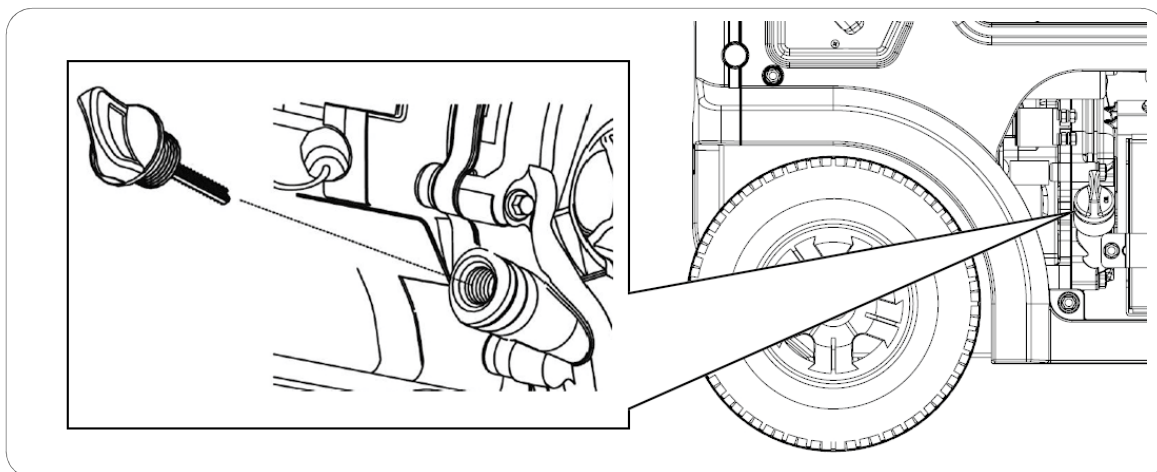

- 5 Suavemente, faça rodar o motor puxando a corda de arranque. Assim, o óleo alojado nas partes móveis do motor também pode ser extraído.
- 6 Uma vez extraído todo o óleo do motor, colocar novamente o parafuso de drenagem com a sua junta. Em caso de derrames, estes têm de ser limpos.

- 7 Reabastecer o motor com óleo até ao limite superior (H) do nível marcado no tampão (sem ultrapassar). Para confirmar o tipo de óleo veja o ponto 4.3 do manual.

A quantidade indicativa de óleo a colocar até ao nível correto, por modelo é a seguinte:

- Modelos inferiores a 4000W 0.6L
- Modelos superiores a 4000W 1.1L

Utilizar óleo de motor a 4 tempos de boa qualidade SAE10W30 ou SAE10W40. A classificação do óleo recomendado deve ser API "SJ" (USA) ou ACEA "A3" (EUROPA) ou mais atuais (ver especificações na embalagem).

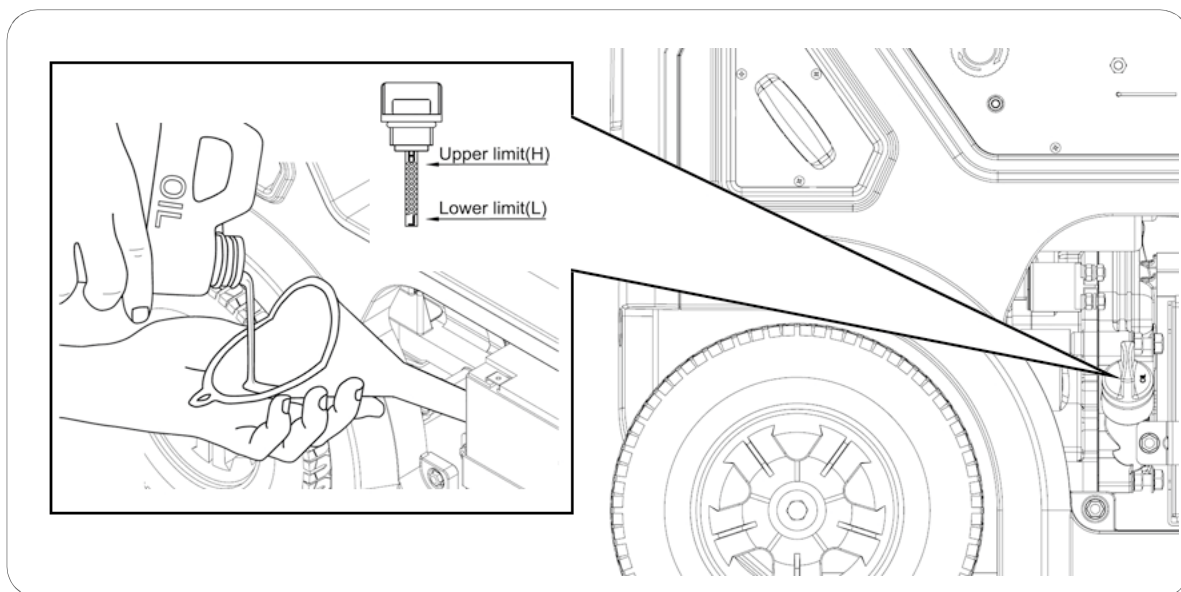

- 8 Volte a colocar o tampão com nível no orifício de acesso, selando o motor.

IMPORTANTE: Para salvaguardar as normas ambientais, o óleo usado deve ser colocado num recipiente selado e entregue numa estação de serviço para reciclar. Não o coloque no lixo comum, nem o derrame no solo.

9.2 Manutenção do filtro de ar.

NOTA: A sujidade no filtro de ar reduz o fluxo de ar no carburador, limitando a sua combustão e promovendo sérios problemas no motor. Limpar o filtro de ar com regularidade, segundo o plano de manutenção deste manual. Em ambientes com muito pó, a limpeza dos filtros deve ser mais frequente.

NOTA: O gerador nunca deve trabalhar sem o filtro de ar, caso contrário, teremos um rápido desgaste do motor.

AVISO: Não utilize gasolina ou dissolventes com baixo ponto de ignição para limpeza do filtro. São inflamáveis e explosivos em certas condições.

- 1 Liberte e retire os fixadores (clips) da cobertura do filtro de ar (1).
- 2 Retire a cobertura e o filtro de ar que está no seu interior (2).

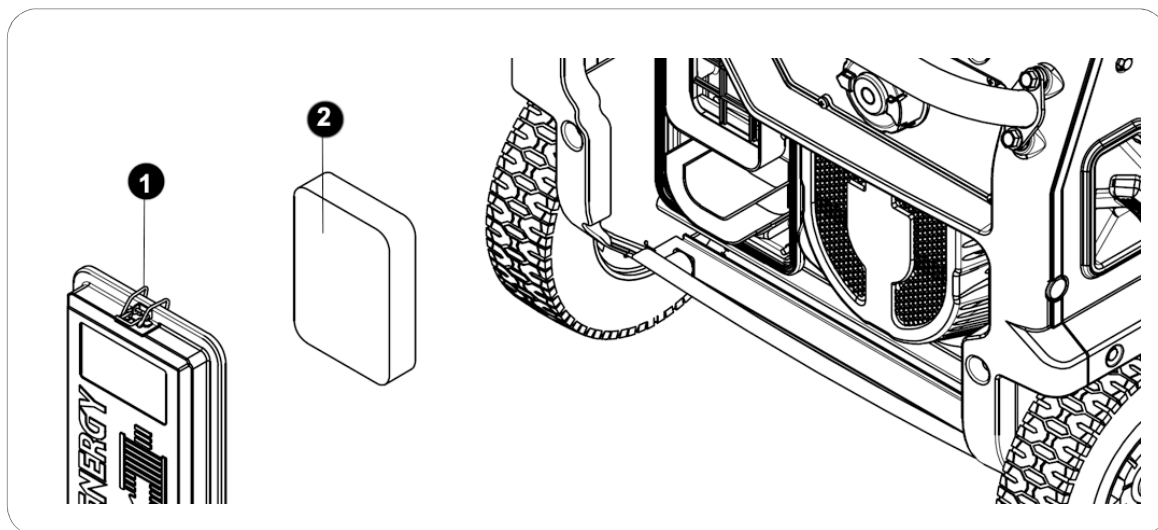

- 3 Limpar o filtro de ar utilizando uma solução de água e sabão (3). Deixar secar por completo.
- 4 Com o filtro de ar bem seco, mergulhar em óleo do mesmo tipo do motor (4).
- 5 Espremer o filtro de ar com a mão até escorrer todo o excedente de óleo (5) (para evitar a produção de fumo).
- 6 Uma vez limpo e escorrido (6), voltar a instalar o filtro de óleo, colocando a sua cobertura e respetivos fixadores.

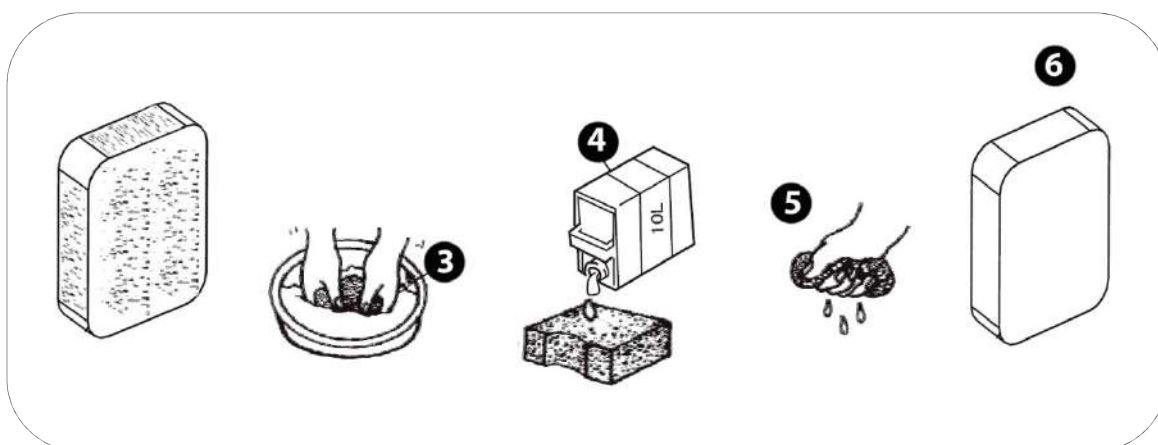

9.3 Manutenção da vela.

Velas recomendadas: **TORCH F6RTC**, **NGK BP7ES**, **BOSCH WR3C**.

- 1 Retire o tampão da vela (capuchón), puxando para fora.
- 2 Com uma chave de velas desenrosque e extraia a vela do motor (rodar em sentido contrário aos ponteiros do relógio).

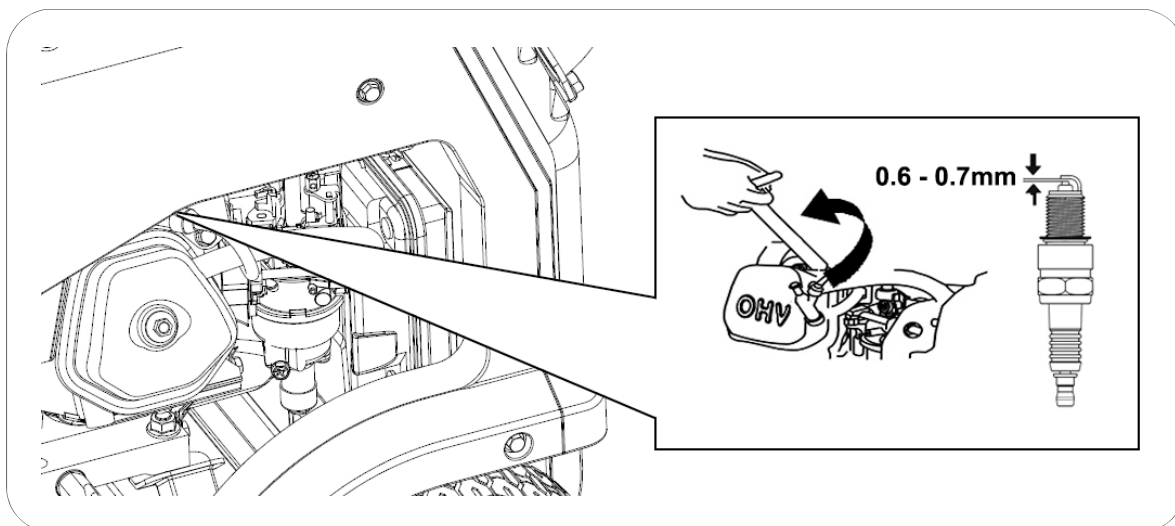

- 3 Visualmente, inspecione a vela. Se o isolamento da vela estiver rachado ou lascado, substitua por uma nova. Para limpar sujidades no elétrodo utilizar uma escova de arame muito fino.
- 4 Verificar a distância do elétrodo com um medidor. A distância deverá estar entre 0.6 e 0.7mm. Caso não esteja conforme, ajuste-a cuidadosamente.
- 5 Recolocar a vela com muito cuidado, iniciando a sua roscagem manualmente para evitar danos na rosca. Com a vela rosca totalmente faça um aperto final com a chave de velas, segundo as seguintes recomendações:
 - Velas novas: 1/2 volta
 - Velas usadas: 1/8 a 1/4 de volta
- 6 Voltar a colocar o tampão da vela.

NOTA: A vela deve estar apertada de modo firme. Uma vela mal apertada ou ajustada pode aquecer e até danificar o motor. Por outro lado, um aperto excessivo pode danificar a vela e danificar a rosca da cabeça do motor.

9.4 Manutenção das escovas do alternador.

Substituir a cada 500 horas ou se o gerador não gera eletricidade ou se a eletricidade é instável.

- 1 Abrir a tampa do alternador.
- 2 Libertar o parafuso que fixa as escovas e extraí-las.
- 3 O conjunto das escovas de carvão devem ser substituídas se há um desgaste significativo, mau aspeto ou rotura. Todas devem ser substituídas no mesmo momento.

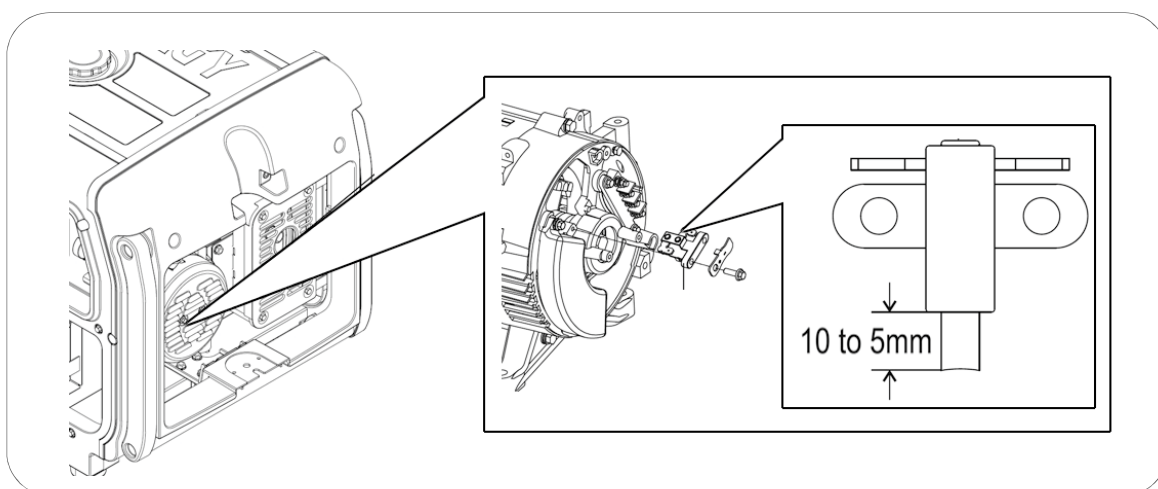

9.5 Modificação do carburador para funcionamento a grande altitude.

A grande altitude, a mistura normal entre ar e combustível no carburador será demasiado rica. O rendimento é reduzido e o consumo de combustível é aumentado. Uma mistura muito rica suja também a vela e dificulta o arranque do motor.

Se um gerador funciona sempre a uma altitude acima dos 1000 metros deve contactar o Serviço Técnico Genergy ou uma oficina Autorizada Genergy. O carburador tem de ser modificado (este serviço não está coberto pela garantia e é sujeito a orçamentação).

NOTA: Se o carburador é modificado para funcionar a grande altitude, a mistura entre ar e combustível será demasiado pobre se funcionar a baixas altitudes. O funcionamento de um gerador modificado a baixa altitude pode causar sobreaquecimento e conseqüente dano do motor. Daí, é necessário modificar o carburador para o seu estado original.

10. Transporte e Armazenagem:

10.1 Transporte do gerador.

Para evitar derrames de combustível durante o transporte do gerador deve-se manter sempre a válvula de combustível fechada e o gerador bem amarrado (para que não se mova).

 **NOTA:** O gerador tem de ser transportado na sua posição natural de trabalho. Nunca transportar o gerador invertido vertical ou horizontalmente em relação à sua posição base.

 **PERIGO:** Nunca colocar o gerador em funcionamento dentro de um veículo de transporte. O gerador deve ser utilizado apenas com boas condições de ventilação.

 **PERIGO:** Quando estacionado e com o gerador no seu interior, o veículo de transporte não deve estar demasiado tempo ao sol. O aumento excessivo da temperatura (provocado pela exposição solar) poderá evaporar a gasolina e promover um ambiente explosivo dentro do veículo.

 **AVISO:** Em caso de transporte, não abasteça em excesso o depósito de combustível.

 **PRECAUÇÃO:** Esvazie o depósito de combustível, em caso de transporte por estradas acidentadas ou através de campos.

10.2 Armazenagem do gerador.

Quando armazenada por longos períodos de tempo, a gasolina perde as suas propriedades e cria resíduos. Estes podem obstruir o fluxo de combustível até ao carburador, dificultando ou impedindo o arranque do gerador.

Se o gerador não funcionar por longos períodos de tempo é necessário aplicar certos procedimentos.

Usos esporádicos ao longo do ano:

Com uma utilização pouco frequente é possível que o gerador tenha dificuldades no arranque. Para evitar isso, garantir que o gerador trabalha pelo menos 30 minutos por mês, e assim, a gasolina que está no circuito de admissão é renovada.

Longos períodos de inatividade:

Considera-se aqui as paragens superiores a 6 meses, as quais podem causar dificuldades ou até impedir diretamente o arranque, bem como produzir um ritmo de trabalho instável no motor. Para evitá-lo:

- 1 Esvaziar o depósito de combustível com a ajuda de uma bomba manual, depositando a gasolina num recipiente homologado.

NOTA: Não utilizar garrafas normais de plástico, pois alguns plásticos se decompõem parcialmente em contacto com gasolina e esta é também contaminada. Se reutilizada, a gasolina contaminada pode danificar um motor.

PERIGO: A gasolina é explosiva e inflamável. Enquanto manuseia a gasolina, nunca fume ou provoque qualquer tipo de chispa ou chama.



- 2 Adicionar um estabilizador de gasolina – ver indicações do fabricante – uma garrafa por alguns litros de gasolina.
- 3 Volte a colocar a gasolina tratada no depósito do gerador. Arranque o gerador e deixe o motor funcionar durante alguns minutos para que a gasolina tratada flua pelo circuito de admissão.
- 4 Depois desligue o motor, rodando o botão de arranque (**DIAL**) para a posição **OFF**. Uma vez parado, rode de novo o **DIAL** para a posição **RUN** (**ON** na versão RC). Deste modo, a válvula de gasolina está aberta.
- 5 Com uma chave de fendas, liberte o parafuso de drenagem do carburador e deixe a gasolina escorrer por completo (ver figura abaixo).

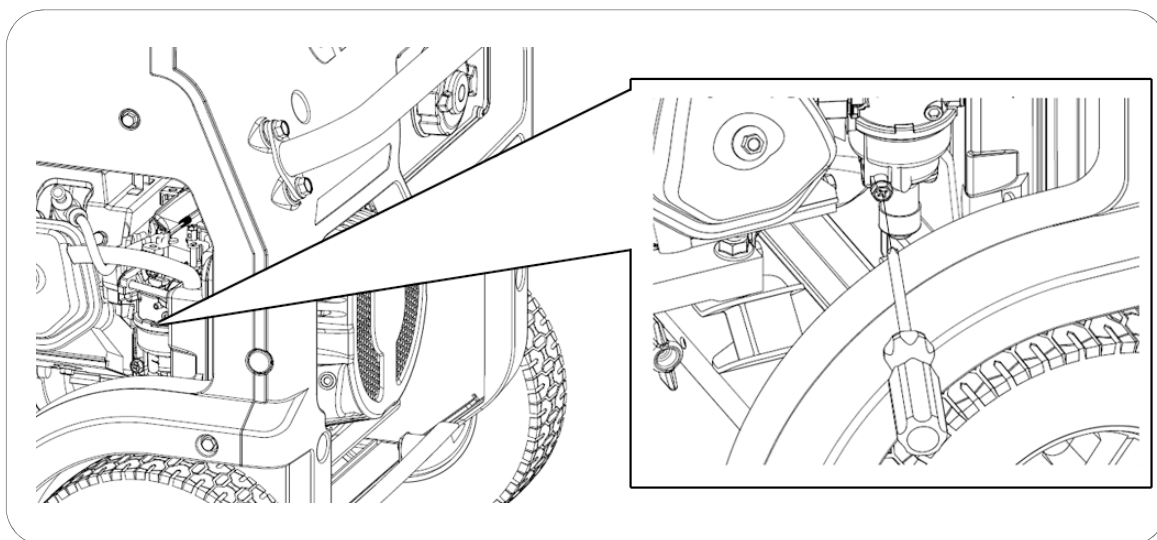

- 6 Uma vez drenado o carburador volte a colocar o parafuso e rode o **DIAL** para a posição **OFF**.
- 7 Substituir o óleo do motor. É aconselhável que o repouso do motor seja feito com um óleo em bom estado.

- 8 Retirar o tampão da vela (capuchón) e a vela. Verter diretamente no cilindro (através do orifício da vela), uma colher de chá de óleo do motor limpo (10~20ml). Suavemente, puxe a corda de arranque do motor, o que fará rodar o motor e distribuir o óleo. Seguidamente, volte a instalar a vela.
- 9 Suavemente, volte a puxar a corda de arranque até sentir resistência. Neste ponto, o pistão irá subir no seu curso de compressão e as válvulas de admissão e escape ficarão fechadas. Nesta posição não pode entrar humidade no motor, o que proporciona uma proteção contra a corrosão interna.
- 10 O gerador tem de ser protegido pela sua embalagem ou coberto com um pano adequado, e armazenado num local estável, limpo, seco, sem humidade e sem luz direta do sol.

Alternativa sem necessidade de realizar a drenagem de combustível no carburador: se por algum motivo, não é possível esvaziar por completo o depósito de combustível, também pode optar por deixá-lo completamente cheio de gasolina com o tratamento do estabilizador. Após adicionar o estabilizador, arranque o motor e mantenha em funcionamento durante 10 minutos para a gasolina tratada fluir até ao motor. Feche a válvula e mantenha em funcionamento até que este pare por falta de combustível.

NOTA: Verifique o prazo máximo de durabilidade da gasolina com o estabilizador. Se expirado, a gasolina deve ser toda substituída.

NOTA: Manter o depósito completamente cheio. Quanto menor for a quantidade de ar, mais lenta será a decomposição da gasolina.

NOTA: Relativamente à qualidade do estabilizador, recomendamos a opção por uma marca reconhecida. A utilização de um aditivo inadequado, errado ou de qualidade duvidosa pode provocar falhas ou avarias, as quais estão totalmente excluídas do âmbito de garantia.

NOTA: A utilização de gasolina em mau estado ou fora de prazo pode provocar falhas ou avarias no gerador. Danos provocados pelo estado do combustível estão totalmente excluídos do âmbito de garantia.

NOTA: O estabilizador prolonga o bom estado da gasolina ao longo do tempo. Uma vez expirado o prazo de validade indicado pelo fabricante, a gasolina é considerada imprópria e não se pode utilizar.

11. Resolução de problemas:

- Se o motor não arranca:

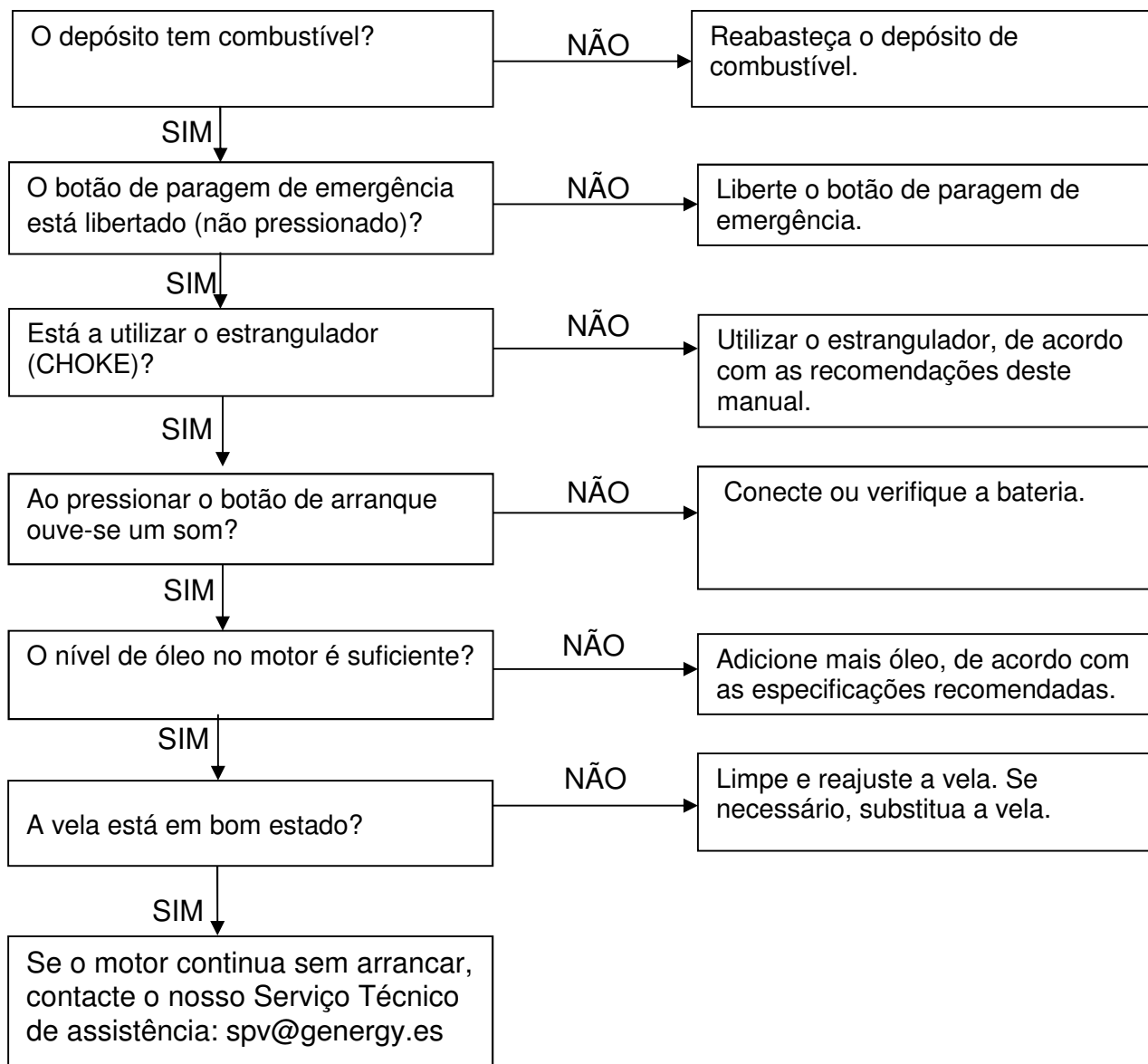

- Equipamentos monofásicos (230V) conectados ao gerador não funcionam:

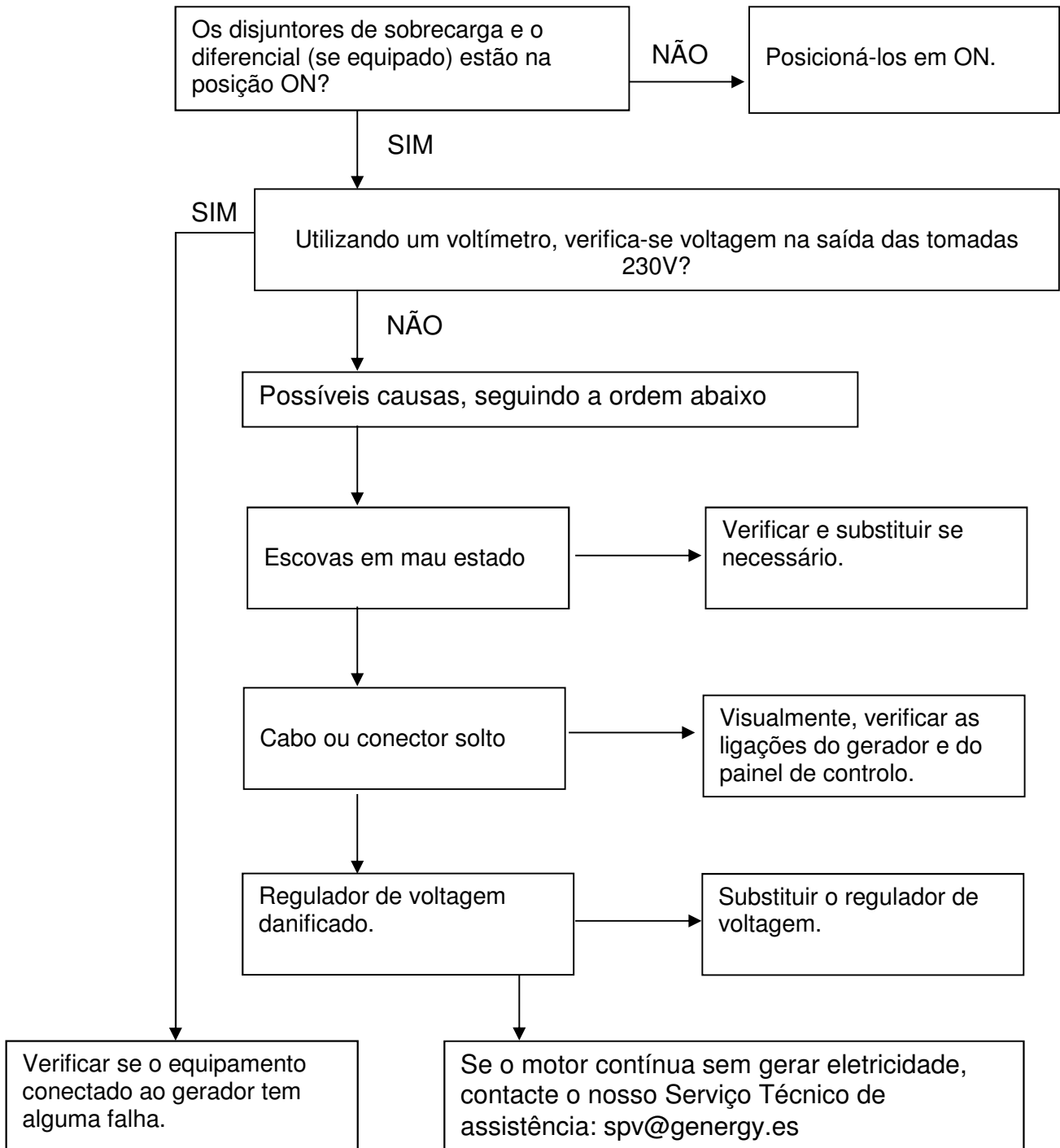

12. Informação técnica:

MODELO	EZCARAY – EZCARAY S
Sistema estabilizador de Voltagem —Voltagem—Frequência	Electrónica SVR – 230V – 50HZ
AC 230V Máxima (S2 5min)	5500W
AC 230V Nominal (COP)	5000W
AC 400V Máxima (S 25min)	-
AC 400V Nominal (COP)	-
Tipo por número de fases	Monofásico
Fator de potência	1
Modelo do motor	SGE389PRO
Cilindrada	389CC
Tipo de motor	Gasolina, 4 tempos OHV refrigerado a ar
Nível de pressão acústica média 7mts LpA (<i>Ralenti</i> -nominal)	70dB – 76dB
Nível de potência acústica garantida LwA	97dB
Tipo de arranque	Elétrico
Capacidade do depósito de combustível	28L
Consumo por hora a 25% 50% 75% de carga	1.5 L/H – 1.8 L/H – 2.3 L/H
Autonomia a 25% 50% 75% de carga	18.6 H – 15.5 H – 12.1H
Capacidade e graduação do óleo	1.1L – SAE10W40
Nível de isolamento	F
Classe segundo qualidade de isolamento	A
Classe segundo rendimento	G1
Normalização	ISO 8528-13:2016
Kit de transporte	Integrado com rodas de 10"
Dimensões	859 x 667x 664mm
Peso	107kg

MODELO	BAQUEIRA – BAQUEIRA S
Sistema estabilizador de Voltagem —Voltagem—Frequência	Electrónica SVR – 230V – 50HZ
AC 230V Máxima (S2 5min)	7000W
AC 230V Nominal (COP)	6500W
AC 400V Máxima (S 25min)	-
AC 400V Nominal (COP)	-
Tipo por número de fases	Monofásico
Fator de potência	1
Modelo do motor	SGB440PRO
Cilindrada	439CC
Tipo de motor	Gasolina, 4 tempos OHV refrigerado a ar
Nível de pressão acústica média 7mts LpA (<i>Ralenti</i> -nominal)	70dB – 77dB
Nível de potência acústica garantida LwA	97dB
Tipo de arranque	Elétrico
Capacidade do depósito de combustível	28L
Consumo por hora a 25% 50% 75% de carga	1.9 L/H – 2.6 L/H – 3.2 L/H
Autonomia a 25% 50% 75% de carga	14.7 H – 10.7 H – 8.75H
Capacidade e graduação do óleo	1.1L – SAE10W40
Nível de isolamento	F
Classe segundo qualidade de isolamento	A
Classe segundo rendimento	G1
Normalização	ISO 8528-13:2016
Kit de transporte	Integrado com rodas de 10"
Dimensões	859 x 667x 664mm
Peso	110,5kg

MODELO	BAQUEIRA RC
Sistema estabilizador de Voltagem —Voltagem—Frequência	Electrónica SVR – 230V – 50HZ
AC 230V Máxima (S2 5min)	7000W
AC 230V Nominal (COP)	6500W
AC 400V Máxima (S 25min)	-
AC 400V Nominal (COP)	-
Tipo por número de fases	Monofásico
Fator de potência	1
Modelo do motor	SGB440PRO
Cilindrada	439CC
Tipo de motor	Gasolina, 4 tempos OHV refrigerado a ar
Nível de pressão acústica média 7mts LpA (<i>Ralenti</i> -nominal)	70dB – 77dB
Nível de potência acústica garantida LwA	97dB
Tipo de arranque	Elétrico e por comando remoto sem fios
Capacidade do depósito de combustível	28L
Consumo por hora a 25% 50% 75% de carga	1.9 L/H — 2.6 L/H — 3.2 L/H
Autonomia a 25% 50% 75% de carga	14.7 H — 10.7 H — 8.75H
Capacidade e graduação do óleo	1.1L — SAE10W40
Nível de isolamento	F
Classe segundo qualidade de isolamento	A
Classe segundo rendimento	G1
Normalização	ISO 8528-13:2016
Kit de transporte	Integrado com rodas de 10"
Dimensões	859 x 667x 664mm
Peso	111,5kg

MODELO	FORMIGAL – FORMIGAL S
Sistema estabilizador de Voltagem —Voltagem—Frequência	Electrónica SVR – 230V – 50HZ
AC 230V Máxima (S2 5min)	6500W
AC 230V Nominal (COP)	6000W
AC 400V Máxima (S 25min)	7000W (8.8kVA)
AC 400V Nominal (COP)	6500W (8.1kVA)
Tipo por número de fases	Dupla voltagem
Fator de potência	0.8
Modelo do motor	SGB440PRO
Cilindrada	439CC
Tipo de motor	Gasolina, 4 tempos OHV refrigerado a ar
Nível de pressão acústica média 7mts LpA (<i>Ralenti</i> -nominal)	70dB – 77dB
Nível de potência acústica garantida LwA	97dB
Tipo de arranque	Elétrico
Capacidade do depósito de combustível	28L
Consumo por hora a 25% 50% 75% de carga	1.9 L/H — 2.6 L/H — 3.2 L/H
Autonomia a 25% 50% 75% de carga	14.7 H — 10.7 H — 8.75H
Capacidade e graduação do óleo	1.1L — SAE10W40
Nível de isolamento	F
Classe segundo qualidade de isolamento	A
Classe segundo rendimento	G1
Normalização	ISO 8528-13:2016
Kit de transporte	Integrado com rodas de 10"
Dimensões	859 x 667x 664mm
Peso	112,5kg

Medições dos níveis de ruído:

- ✓ O nível de pressão acústica média a 7 metros (LpA) é a média aritmética do nível de ruído obtido de quatro direções e a 7 metros de distância do gerador.

NOTA: Ambientes envolventes diferentes podem resultar em níveis de ruído também diferentes.

Norma harmonizada aplicada:

- ✓ ISO8528-13:2016: Grupos eletrogéneos acionados por motor de combustão.

Diretivas CE aplicáveis:

2006/42/EC:	Diretiva de máquinas
EU/2016/1628:	Emissões de máquinas movidas por motor
2014/30/EU:	Compatibilidade eletromagnética
2014/35/EU:	Diretiva de baixa voltagem
2000/14/EC (revogada pela 2005/88/EC):	Diretiva de emissões sonoras

13. Informação sobre garantia:

À sua máquina aplica-se a seguinte garantia:

- ✓ 2 anos para máquinas faturadas a consumidores (particulares).
- ✓ 1 ano para máquinas faturadas a empresas, sociedades, cooperativas ou qualquer outra entidade legal diferente do consumidor final (particular).

O período de garantia é definido apenas pela informação que consta na fatura: tipo de entidade que adquiriu e data de aquisição. Em nenhum caso, se considera como referência o destino ou utilização que se dá ao produto.

Esta garantia cobre qualquer defeito de fabrico que o gerador possa ter durante a vigência do seu período de garantia, com o pressuposto de que o plano de manutenção é respeitado e os seus cuidados são adequados. A garantia abrange as peças de reparação e a mão-de-obra necessária.

Não está coberto pela garantia qualquer tipo de consumível (filtros, baterias, pilhas, velas, etc.), nem qualquer tipo de manutenção preventiva. Também não está coberto pela garantia, as peças com desgaste provocado pelo normal funcionamento do gerador.



Declaración de conformidad del fabricante / Declaration of conformity of manufacturer / Declaração de conformidade

GENERGY POWER PRODUCTS S.L. Avenida del Ebro, 10 Calahorra 26500 (La Rioja) Spain

Declara que el siguiente aparato cumple con los requisitos básicos adecuados a la seguridad y salud según las directivas de la CE (mostradas en esta declaración) basados en su diseño de origen puesto en circulación por nosotros. Esta declaración se refiere exclusivamente a la maquinaria en el estado en que se ofrece al mercado, y excluye los componentes que se añadan y / o las operaciones realizadas posteriormente por el usuario final.

Declare that the following Appliance complies with the appropriate basic safety and health requirements of the EC Directives (show in this declaration) based on its design and type, as brought into circulation by us. This declaration relates exclusively to the machinery in the state in which it was placed on the market, and excludes components which are added and/or operations carried out subsequently by the final user.

Declaramos que o seguinte equipamento cumpre com os requisitos básicos relativos à Segurança e Saúde, segundo as diretivas da CE (incluídas nesta declaração), e o desenho de origem disponibilizado por nós. Esta declaração refere-se exclusivamente ao estado do equipamento quando se coloca no mercado, e excluem acessórios e/ou componentes adicionados pelo utilizador à posteriori.

- ✓ Denominación / Name / Designação: Generador a gasolina / Gasoline gen set / Gerador gasolina
- ✓ Marca / Brand / Marca: GENERGY
- ✓ Modelo / Model / Modelo: EZCARAY-EZCARAY S-BAQUEIRA-BAQUEIRA S-BAQUEIRA RC-FORMIGAL-FORMIGAL S
- ✓ Nº Serie / Serial-no / Nº serie: Grabado en el cárter / carved in crankcase / No cárter do produto

Norma armonizada usada / Used harmonized standards / Norma harmonizada usada:

- ✓ ISO8528-13:2016: Grupos electrógenos accionados por motor de combustión / Reciprocating internal combustion engine driven generating sets / Geradores movidos a motor de combustão

Directivas CE aplicables / Applicable EC Directives / Directivas CE aplicáveis:

- ✓ 2006/42/EC: Directiva de maquinaria / Machinery directives / Diretiva máquinas
- ✓ EU/2016/1628: Emisiones de máquinas movidas por motor / Emissions machines powered by engine / Emissões de máquinas motorizadas
- ✓ 2014/30/EU: Compatibilidad electromagnética / Electromagnetic compatibility / compatibilidade eletromagnética
- ✓ 2014/35/EU: Directiva bajo voltaje / Low voltage directive / Diretiva baixa tensão
- ✓ 2000/14/EC (amended 2005/88/EC): Directiva de emisiones sonoras / Noise Emission directive / Diretiva emissões de ruído
- ✓ 2011/65/EU: RoSH directive/ RoSH directive/ directiva RoSH Related standard: IEC 62321-1:2013, IEC 62321-2:2013, IEC 62321-3-1:2013, IEC 62321-4:2013+A1:2017, IEC 62321-5:2013, IEC 62321-6:2015, IEC 62321-7-1:2015, IEC 62321-7-2:2017 & ISO 17075-1:2017, IEC 62321-8:2017
- ✓ (EC) NO.1907/2006: Regulacion REACH/REACH regulations/ Regulacione REACH

Nivel de potencia acústica garantizada / Guaranteed sound power level / Nivel de potência acústica garantida: 96 dB L_{WA}

Calahorra 01-06-2025

Genergy Power Products S.L.

CIF: B-26426643

www.genergy.es

Mr Ruben Losantos (tech manager)

No retorne este producto a la tienda - Do not return the product to the store

¡ESTAMOS AQUI PARA AYUDAR!
WE ARE HERE TO HELP!

Envíe sus dudas a nuestro equipo postventa (respuesta en 24horas)

spv@genergy.es

Si lo prefiere llámenos directamente
(Phone service only available in spanish language)

690138487

- Dudas durante la puesta en marcha
Doubts during first start-up
- Documentación técnica
Technical documentation
- Asesoramiento tecnico / Technical advice
- Mantenimiento / Maintenance
- Recambios / Spare parts



AVENIDA DEL EBRO, 10 CALAHORRA (LA RIOJA) ESPAÑA

INFORMACION - INFORMATION - INFORMAÇÕES: GENERGY@GENERGY.ES

