

BALI-BORNEO

INSTRUCCIONES DE USO

POR FAVOR, LEA ESTE MANUAL CON ATENCIÓN ANTES DE UTILIZAR LA MÁQUINA

INSTRUCTIONS FOR USE

PLEASE READ THIS MANUAL CAREFULLY BEFORE USING THE MACHINE

INSTRUÇÕES DE UTILIZAÇÃO

DEVE LER ESTE MANUAL COM ATENÇÃO ANTES DE UTILIZAR O EQUIPAMENTO

INSTRUCTIONS D'UTILISATION

VOUS DEVEZ LIRE ATTENTIVEMENT CE MANUEL AVANT D'UTILISER L'ÉQUIPEMENT

ISTRUZIONI D'USO

LEGGERE ATTENTAMENTE QUESTO MANUALE PRIMA DI UTILIZZARE LA MACCHINA

GEBRAUCHSANWEISUNG

BITTE LESEN SIE DIESES HANDBUCH VOR DEM GEBRAUCH DER MASCHINE SORGFÄLTIG DURCH

CONSERVE ESTE MANUAL
Incluye instrucciones de seguridad importantes.

KEEP THIS MANUAL
It includes important safety instructions.

DEVE GUARDAR ESTE MANUAL
Inclui instruções de segurança importantes.

VOUS DEVEZ CONSERVER CE MANUEL
Comprend des instructions de sécurité importantes.

CONSERVARE QUESTO MANUALE
Include importanti istruzioni di sicurezza..

BEWAHREN SIE DIESES HANDBUCH AUF
Es enthält wichtige Sicherheitsinformationen.



Instrucciones originales

GRACIAS por su compra del Generador gasolina **GENERGY**.

- Los derechos de autor de estas instrucciones pertenecen a nuestra empresa GENERGY España.
- Se prohíbe la reproducción, transferencia, distribución de cualquier contenido del manual sin la autorización escrita de GENERGY España.
- “GENERGY” y “ ” son respectivamente, la marca comercial y logo registrados de los productos GENERGY cuya propiedad corresponde a GENERGY España.
- GENERGY España se reserva el derecho de modificación de nuestros productos bajo la marca GENERGY y la revisión del manual sin previo aviso.
- Use este manual como parte del generador. Si revende el generador, se debe entregar el manual con el generador.
- Este manual contiene la forma de operar correctamente el generador; por favor, lea cuidadosamente antes de usar el generador. El funcionamiento correcto y seguro va a garantizar su seguridad y prolongar la vida útil del generador.
- GENERGY España innova de forma continua el desarrollo de sus productos GENERGY tanto en diseño como calidad. A pesar de que esta es la versión más actualizada del manual, tal vez el contenido de este manual puede tener diferencias leves con el producto.
- Póngase en contacto con su distribuidor GENERGY si tiene alguna pregunta o duda.





Contenido del manual

1. Información de seguridad.....	3
1.1 Resumen de los peligros más importantes en el uso.....	3
2. Ubicación de los adhesivos de seguridad y uso.....	4
3. Identificación de los componentes.....	5
3.1 Panel de control	6
4. Labores previas al arranque.....	7
4.1 Conexión de la batería.....	7
4.2 Llenado y comprobación de aceite.....	8
4.3 Carga y revisión del combustible.....	9
5. Arranque del generador.....	10
5.1 Arranque eléctrico.....	10
5.2 Parada del generador.....	11
5.3 Arranque por control remoto.....	12
5.4 Parada por control remoto.....	13
5.5 Sincronizar un nuevo mando RC.....	14
6. Uso del generador y sus protecciones.....	15
6.1 Protecciones de los tomacorrientes	16
6.2 Pantalla de control digital.....	17
6.3 Recarga batería desde el puerto de carga.....	18
7. Modo fallo de red.....	19
7.1 Introducción.....	19
7.2 Componentes del panel del cuadro ATS.....	19
7.3 Parámetros eléctricos.....	19
7.4 Instalación.....	20
7.5 Principio de funcionamiento.....	21
7.6 Operación.....	21
7.7 Diagrama.....	22
8. Modo automático fotovoltaica.....	23
8.1 Introducción.....	23
8.2 Instalación.....	23
9. Mantenimiento.....	25
9.1 Cambio de aceite.....	26
9.2 Mantenimiento del filtro de aire.....	26
9.3 Mantenimiento de la bujía.....	28
10. Transporte y almacenaje.....	29
11. Solución de Problemas.....	30
12. Información técnica	31
13. Información de la garantía	32
14. Declaración de conformidad CE.....	Final manual
15. Asistencia postventa.....	Final manual



1. Información de seguridad

La seguridad es muy importante. A lo largo de todo el manual se han incluido importantes mensajes de seguridad. Lea y cumpla estos mensajes para que el uso de este equipo sea totalmente seguro.

Hemos dividido los mensajes de seguridad en 4 tipos diferenciados por la gravedad de sus consecuencias si no se cumplen:

 PELIGRO	Situación inminentemente peligrosa que, de no evitarse, provocará lesiones graves o letales .
 ADVERTENCIA	Situación potencialmente peligrosa que, de no evitarse, podría provocar lesiones graves o letales .
 PRECAUCION	Situación potencialmente peligrosa que, de no evitarse, puede provocar lesiones leves o moderadas .
 NOTA	Situación que, de no evitarse, puede causar daños materiales .

1.1 Resumen de los peligros más importantes en el uso de la máquina.

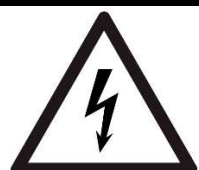
¡Lea por completo el manual de usuario antes del uso de la máquina!	
	El uso del equipo sin estar correctamente informado de su funcionamiento y normas de seguridad entraña peligros. No permita que nadie use el grupo sin haber sido instruido para ello.
¡La gasolina es explosiva e inflamable!	
	No repostar con máquina en marcha. No repostar fumando o con llamas. Limpiar los derrames de gasolina. Dejar enfriar antes de repostar. Use envases homologados para la gasolina. No utilice el generador en atmósferas potencialmente explosivas, plantas de gas o similar, consulte con los responsables de seguridad.
¡Las emisiones del motor contienen monóxido de carbono venenoso!	
	Nunca use dentro de casa, garajes, túneles, bodegas o cualquier lugar sin ventilación. No use el equipo cerca de ventanas o puertas donde los gases puedan entrar al interior. El escape expulsa monóxido de carbono venenoso. Usted no podrá ver ni oler este gas por lo que es muy peligroso.
¡Atención a los riesgos eléctricos!	
	No opere el generador con las manos mojadas. No esponga el generador a la lluvia, humedad o nieve. Compruebe que el cableado eléctrico y que los aparatos a conectar estén en buen estado. Conecte la toma de tierra del generador.

2. Ubicación de los adhesivos de seguridad y uso

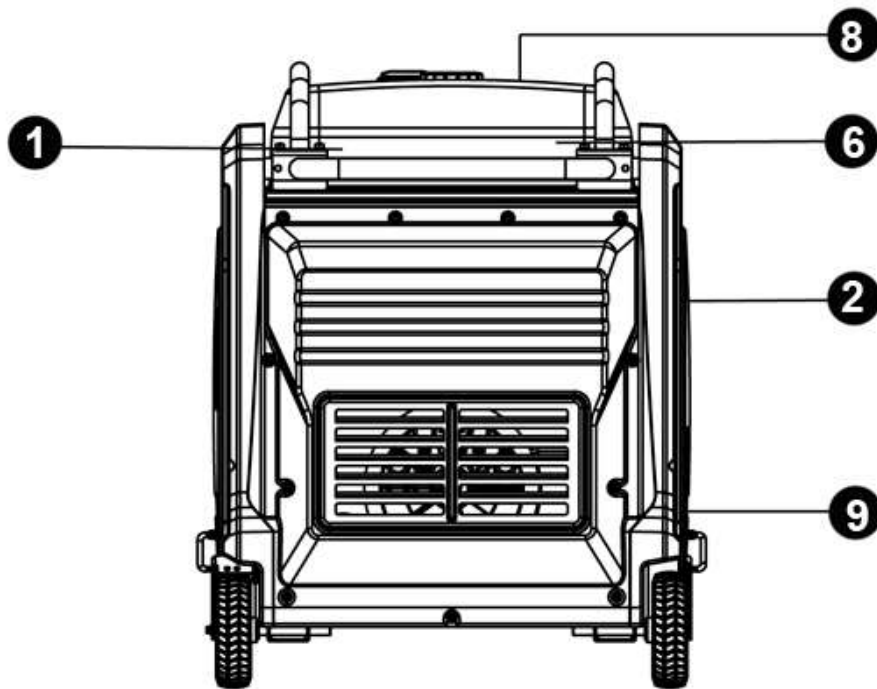
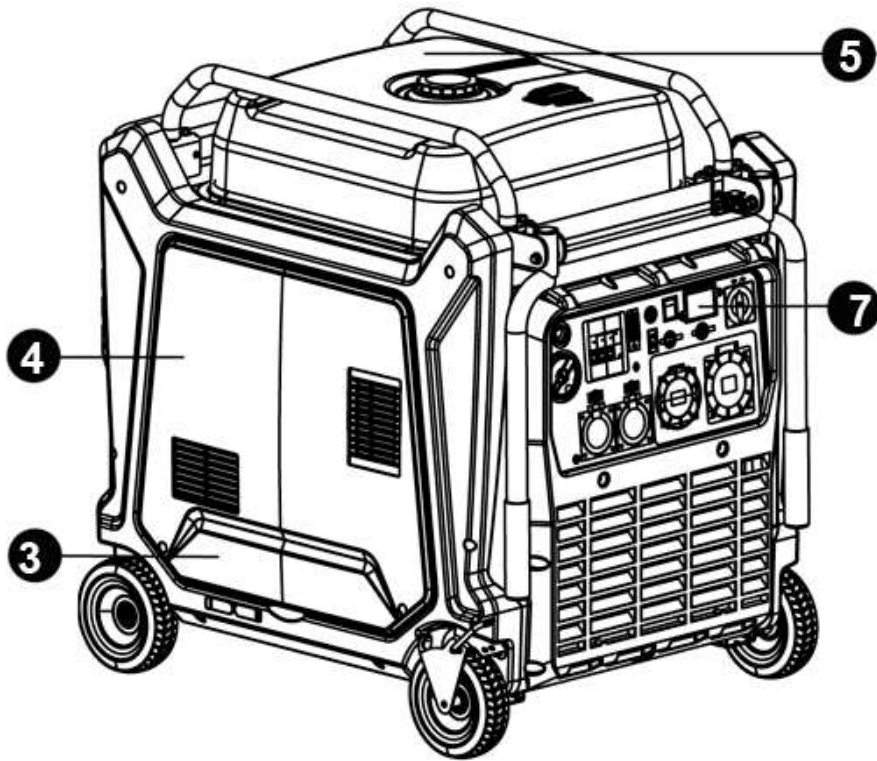

1-Temperatura de seguridad	2-Especificaciones, CE y nivel sonoro	3-Mantenimiento
4-Marca, modelo y potencia	5-Seguridad	6-Seguridad eléctrica y CO
7-Etiqueta del panel de control	8-Guía de inicio rápido	9-Mantenimiento

3. Identificación de los componentes

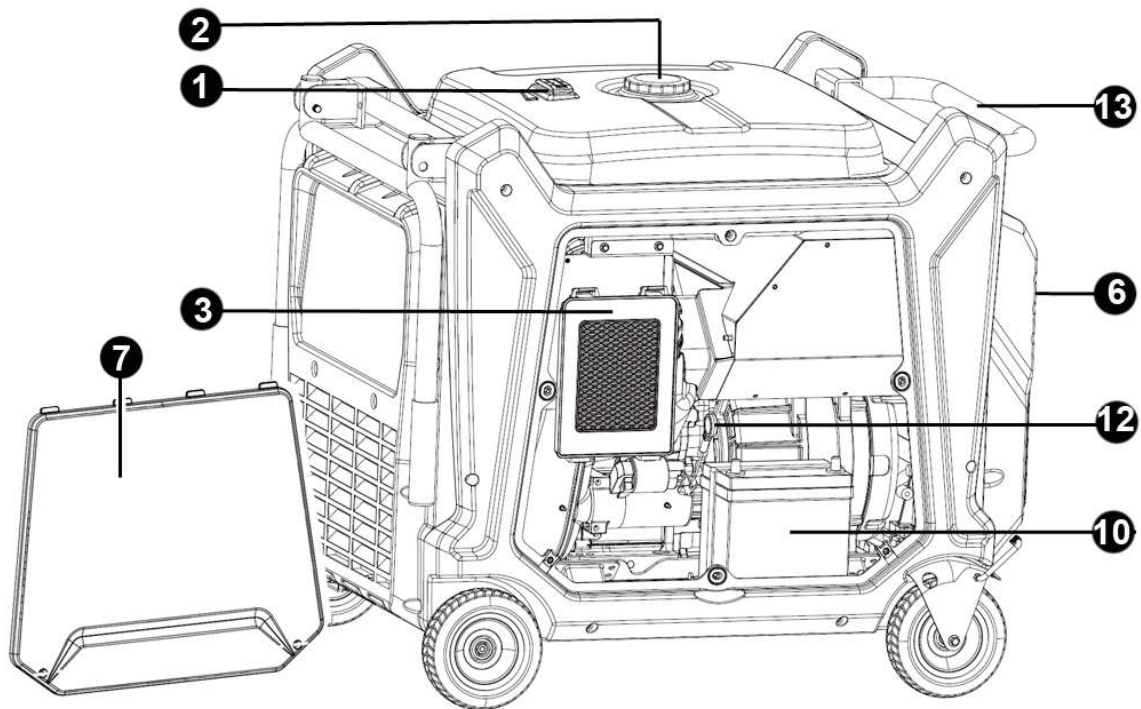
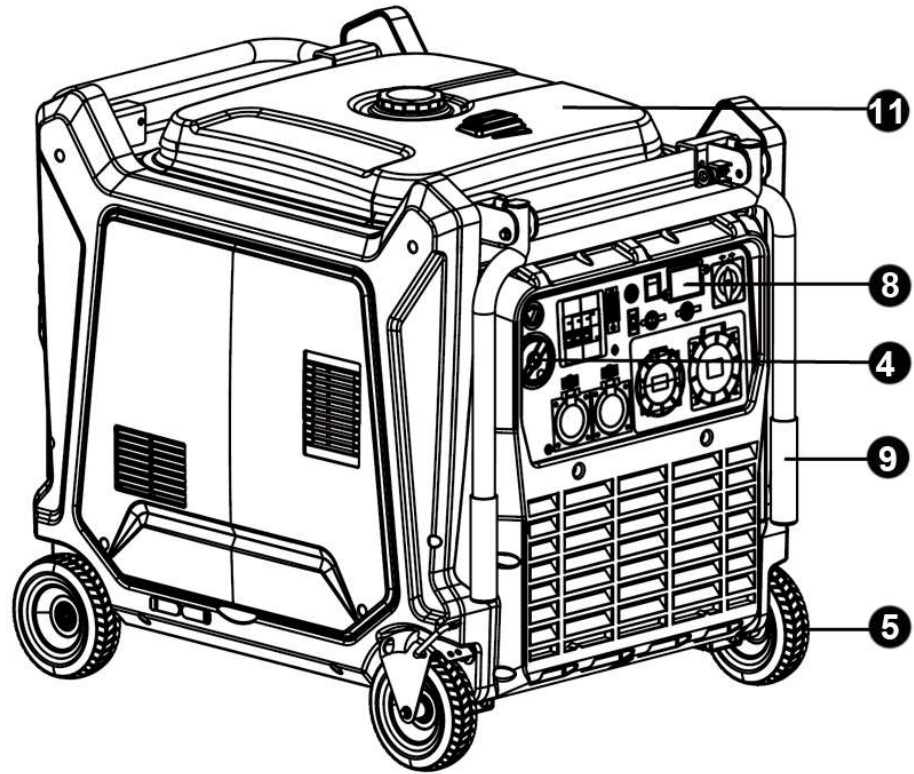

1-Visor gasolina	2-Tapon gasolina	3-Filtro de aire	4-Arranque manual
5-Kit de ruedas	6-Escape	7-Acceso motor	8-Panel de control
9-Mancera telescópica	10-Acceso batería	11-Tanque de combustible	
12-Acceso motor para llenado aceite	13-Mancera		

3.1 Panel de control

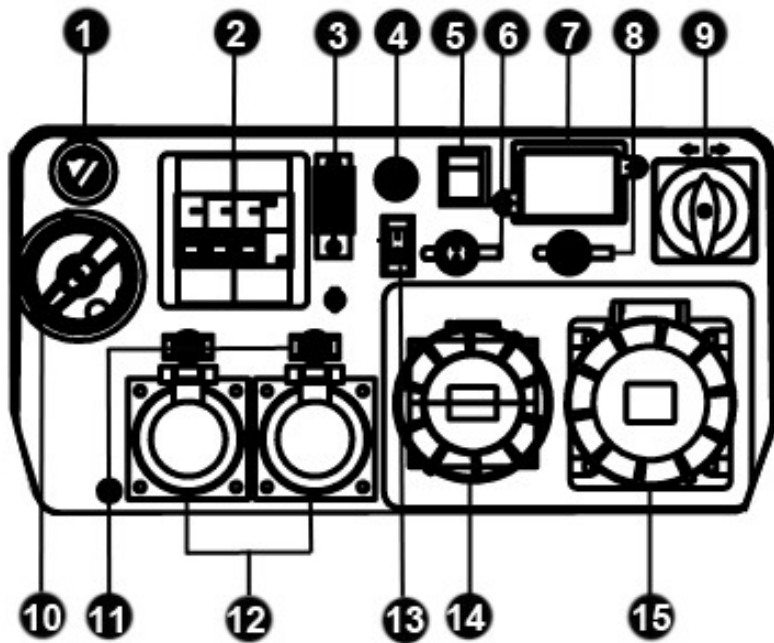

1-Botón de emergencia	2-Diferencial 30mA
3-Magnetotermico tomacorrientes de 63A	4-Boton de arranque
5-Interruptor principal	6-Contacto seco arranque NA
7-Display digital	8-Puerto entrada cuadro externo ATS (no opcional)
9-Interruptor selector de voltaje	10-Valvula de gasolina
11-Magnetotermico tomacorrientes de 16A	12-Tomacorrientes de 16A
13-Función de contacto seco ON/OFF	14-Tomacorrientes trifásica de 32 A
15-Tomacorrientes monofásica de 63 A	

4. Labores previas al arranque

4.1 Conexión de la batería

1. Antes de conectar la batería revise que el interruptor principal y la válvula de combustible estén en la posición "OFF".
2. Con un destornillador, retire los 2 tornillos y abra la tapa de acceso según la imagen.

NOTA: Asegúrese que la unión entre los conectores es total.

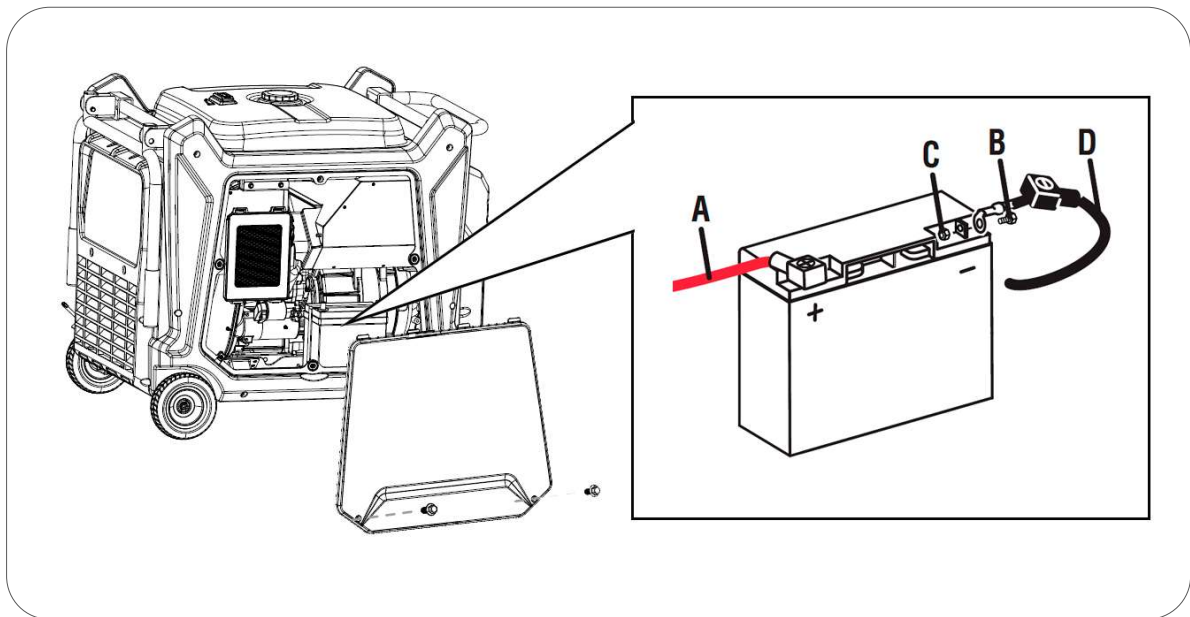

NOTA: Este producto está equipado con un arrancador eléctrico, alimentado por una batería que está en el interior de la máquina. Si no utiliza el equipo por más de 3 meses, cargue la batería o se dañará. Puede simplemente encender la máquina durante 1 hora cada 2 o 3 meses para recargar la batería.

4.2 Llenado y comprobación de aceite

NOTA: La máquina de origen se entrega sin aceite, ¡no intente poner la máquina en marcha sin haber puesto antes el aceite!

Asegúrese que el generador está en una superficie perfectamente nivelada para que no haya error en el nivel del aceite.

1. Con la ayuda de un destornillador, retire los 2 tornillos y abra la tapa de acceso según la figura abajo.
2. Retire el tapón de llenado de aceite según la figura abajo.
3. Llene el motor con aceite.
4. Añada aceite hasta alcanzar el límite superior del nivel (H).

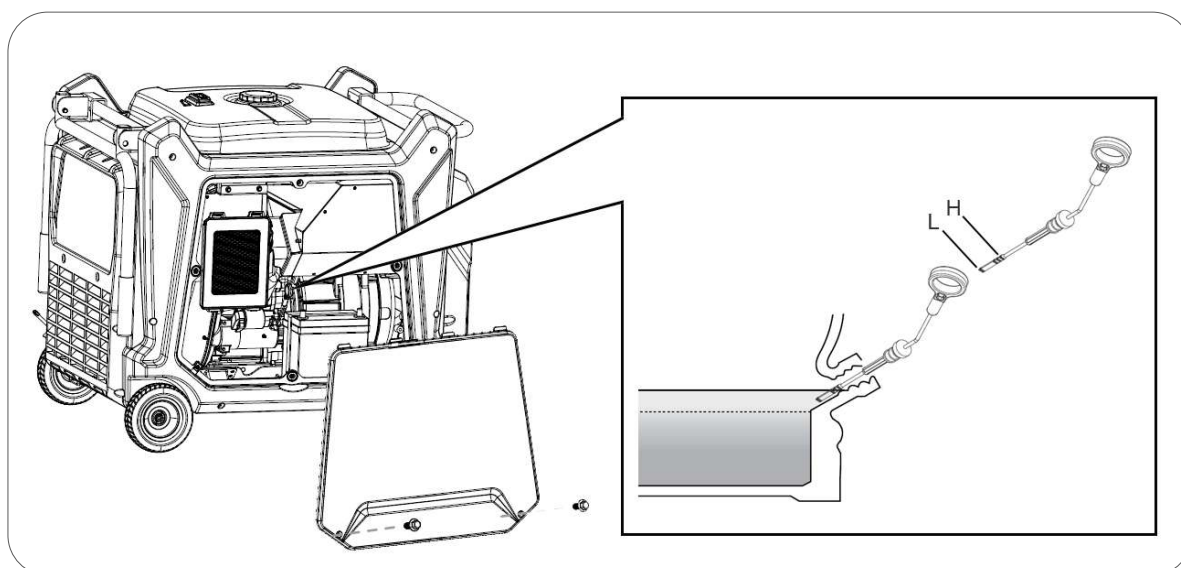

La capacidad del aceite orientativa hasta el nivel correcto es de 1.7L (BALI) y 2.5L(BORNEO).

Utilice preferentemente un aceite sintético SAE10W40 con API "SJ" (USA) o ACEA "A3" (EUROPA) o bien más actuales (ver especificaciones del envase). Este aceite dará un excelente resultado en climas variables como el continental europeo tanto en invierno como en verano.

NOTA: Tenga en cuenta que el motor consume algo de aceite con el uso, revise el nivel de aceite antes de cada uso y reponga si el nivel ha disminuido.

NOTA: Nunca use aceites viejos, sucios, en mal estado o si no conoce su grado y calidad. No mezcle aceites de diferentes tipos.

4.3 Carga y revisión del combustible

NOTA: Use únicamente gasolina sin plomo (86 octanos superior).

NOTA: Nunca use gasolina pasada, contaminada o mezclas de aceite/gasolina.

NOTA: Evite que entre suciedad o agua en el tanque de combustible.

NOTA: No use una mezcla de gasolina con etanol o metanol, de lo contrario, se puede dañar seriamente el motor.

Retire el tapón de combustible girando en sentido contrario a las agujas del reloj. Repostar gasolina sin llegar al nivel máximo (MAX) según la imagen de abajo. La capacidad aproximada del tanque es de 30L para el tanque de combustible estándar y 70L para el súper grande GENERGY.

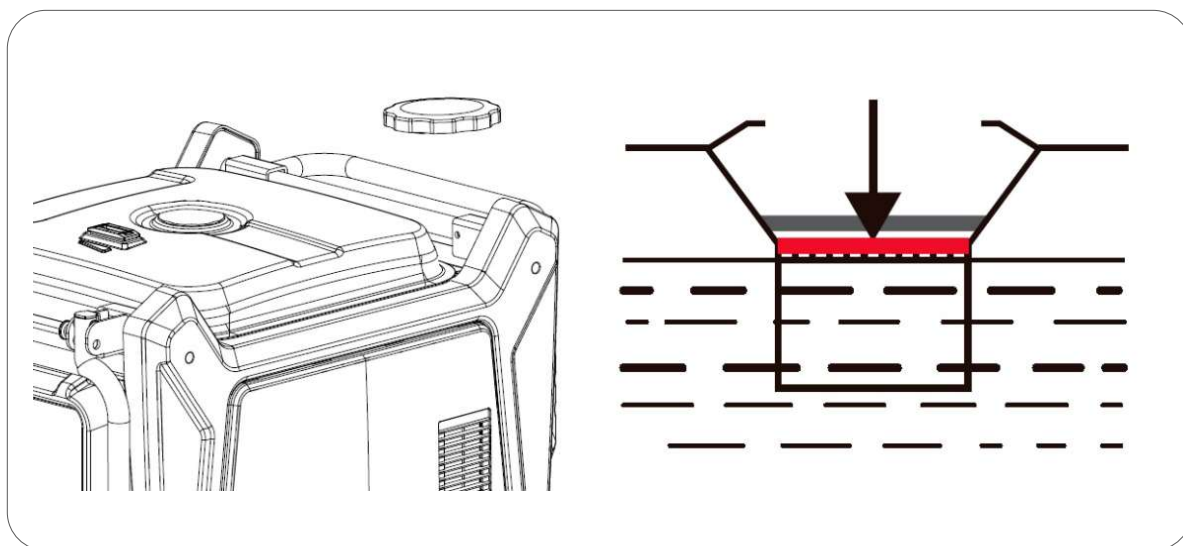

⚡ PELIGRO: La gasolina es extremadamente explosiva e inflamable. Está totalmente prohibido fumar, hacer fuego o generar cualquier tipo de llama en el momento del repostaje o en el lugar donde se almacena el combustible.

⊘ ADVERTENCIA: Mantenga el combustible fuera del alcance de los niños.

⊘ ADVERTENCIA: Evite derrames de combustible al repostar (limpie posibles derrames antes de arrancar de nuevo el motor).

⊘ ADVERTENCIA: No llene demasiado el tanque de combustible (no supere el nivel máximo). Después de repostar, asegúrese de que el tapón del depósito está ajustado y cerrado.

⊙ PRECAUCION: Evite el contacto con la piel y no respire el vapor del combustible.

5. Arranque del generador

5.1 Arranque eléctrico

1. Coloque la VÁLVULA DE COMBUSTIBLE en la posición “ON” (GAS).

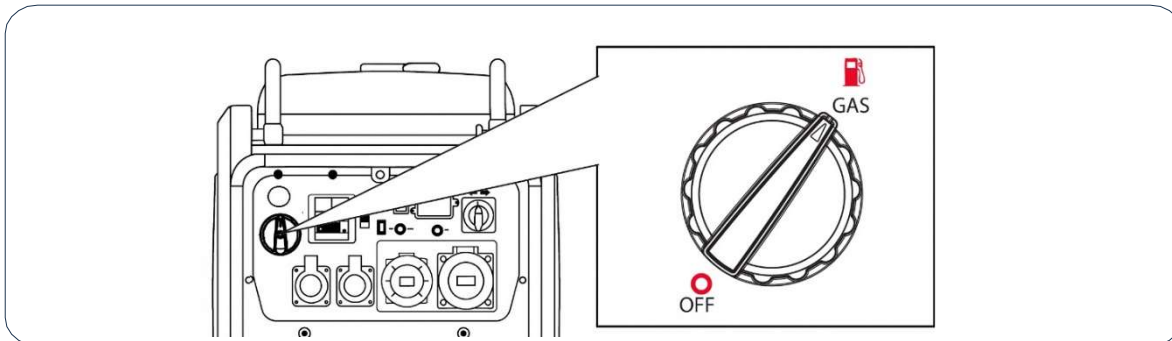

2. Pulse el interruptor principal a la posición “ON”.

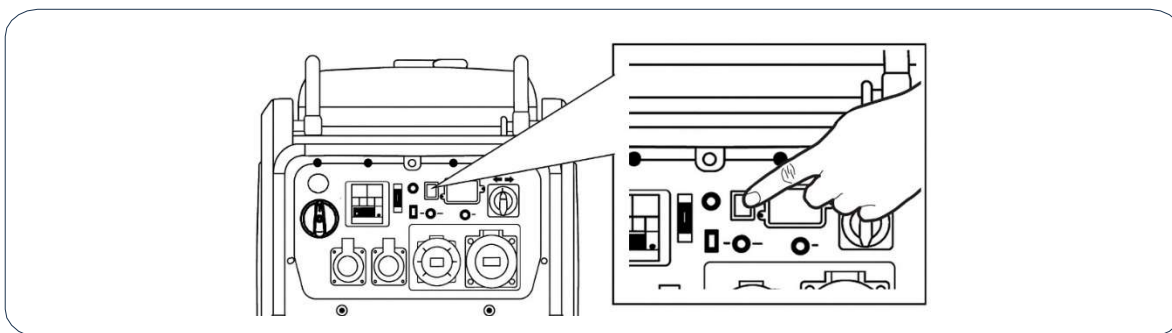

3. Pulse el botón “START/STOP ENGINE”

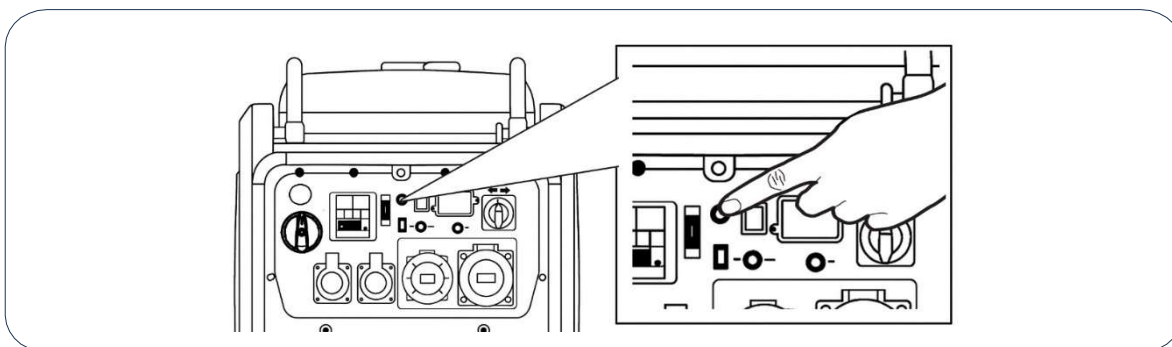

NOTA: En el primer intento de arranque, si el generador no arranca, volverá a intentarlo automáticamente hasta un máximo de cinco veces. Si el generador aún no arranca después de cinco intentos, el sistema se apaga por completo y deberá presionar nuevamente **ENGINE START** manualmente.

NOTA: En la primera puesta en marcha de la máquina, o si la máquina ha estado sin uso por mucho tiempo, podría presentar una carga insuficiente para el arranque.

Si observa que la carga de la batería es insuficiente revise el capítulo “Recarga de la batería desde el puerto de carga” de este manual de usuario.

5.2 Parada del generador

1. Desconecte las cargas y deje que el motor funcione sin carga durante unos minutos.
2. Pulse el interruptor principal a la posición "OFF".

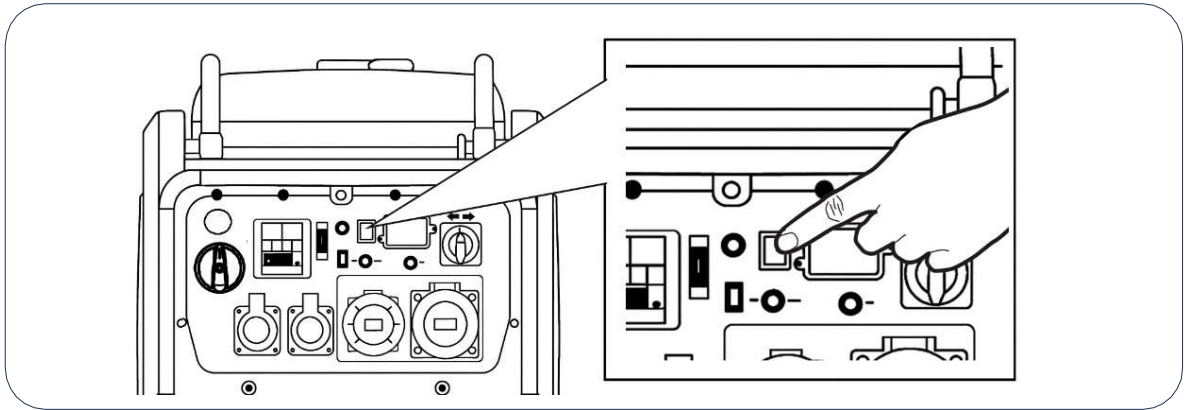

3. Coloque la VÁLVULA DE COMBUSTIBLE en la posición "OFF".

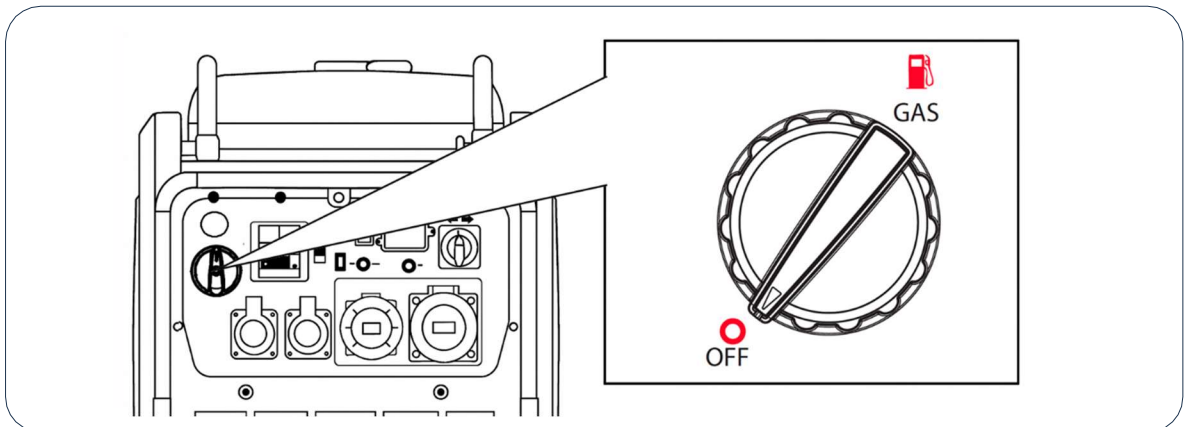

5.3 Arranque por control remoto

1. Coloque la VÁLVULA DE COMBUSTIBLE en la posición "ON" (GAS).

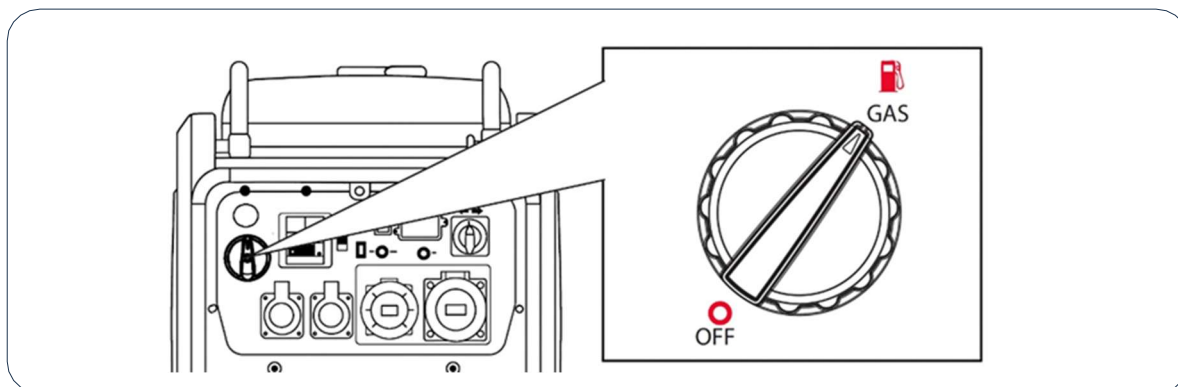

2. Pulse el interruptor principal a la posición "ON".

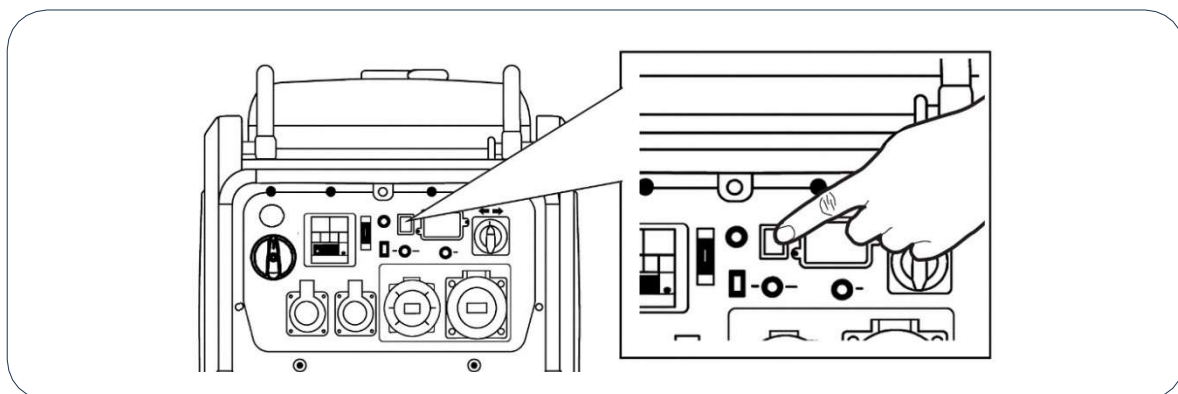

3. En el control remoto, presione el botón "ON" durante **un segundo**. El generador arrancará automáticamente.



NOTA: En el primer intento de arranque, si el generador no arranca, volverá a intentarlo automáticamente hasta un máximo de cinco veces. Si el generador aún no arranca después de cinco intentos, el sistema se apaga por completo y luego es necesario volver a presionar "ON" en el control remoto.

NOTA: En la primera puesta en marcha de la máquina, o si la máquina ha estado sin uso por mucho tiempo, podría presentar una carga insuficiente para el arranque.

Si observa que la carga de la batería es insuficiente revise el capítulo "Recarga de la batería desde el puerto de carga" de este manual de usuario.

NOTA: No mantenga pulsado el botón “ON” del mando. Solo pulsar por un segundo aproximadamente.

NOTA: El estrangulador automático no trabajara si la batería tiene muy poca carga o está dañada. En ese caso debe cerrar el estrangulador manualmente y luego tirar de la cuerda de arranque. La batería se recarga mientras está el motor arrancado, también puede recargarla con el motor apagado desde la toma externa del panel, ver capítulo “Recarga batería desde el puerto de carga”.

NOTA: Si el generador permanece apagado por más de 24 horas, el generador pasará automáticamente al modo “SLEEP”. Para reactivar el control remoto debe presionar el botón START en el generador. Esta función previene la descarga de la batería.

NOTA: Si el mando no funciona o lo hace de forma incorrecta, reemplace su pila.

5.4 Parada por control remoto

En el control remoto, presione el botón “OFF”.

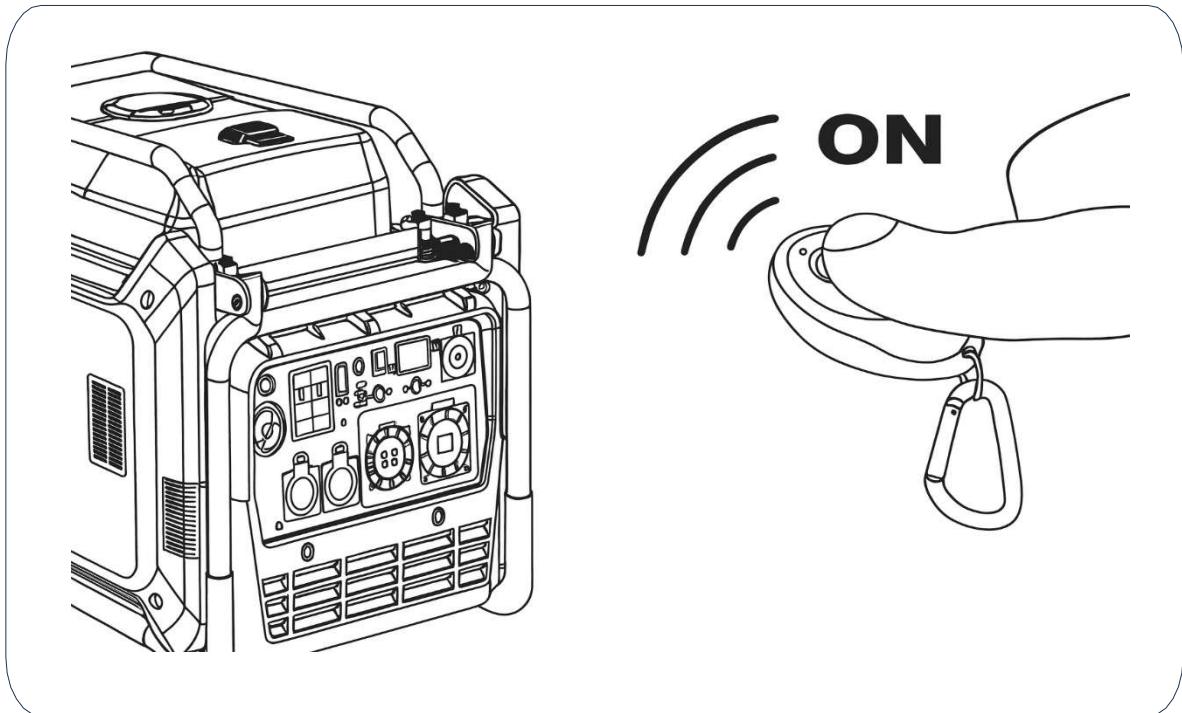

5.5 Sincronizar un nuevo mando RC

1. Pulse el interruptor de alimentación principal en el panel de control a la posición "ON".
2. Pulse el botón "START" en el panel de control 5 veces consecutivas en 3 segundos para activar la función Sincronizar; el indicador rojo en la luz del botón permanecerá encendido.
3. Pulse y mantenga presionado el botón "STOP" en el primer control remoto durante más de 1 segundo; el botón "START" parpadeará en rojo.
4. Pulse y mantenga presionado el botón "START" en el control remoto durante más de 1 segundo; el botón "START" parpadeará en rojo.
5. Ahora, elija las opciones A o B según la necesidad:
 - A) Para sincronizar solo este control remoto: Pulse nuevamente el botón "START" 5 veces consecutivas dentro de 3 segundos; la luz roja del botón se apagará y se activará el control remoto.
 - B) Para sincronizar dos controles remotos: Pulse y mantenga presionado el botón "START" en el control remoto durante más de 1 segundo; El botón "START" parpadeará en rojo.

Pulse nuevamente el botón "START" 5 veces consecutivas en 3 segundos; La luz roja del botón se apagará y se activará el control remoto.

6. Uso del generador y sus protecciones

Para mejorar el funcionamiento del motor y prolongar la vida útil de la máquina, se recomienda un periodo de "rodaje" de 20 horas sin forzar el generador, con cargas no superiores al 75% de la salida máxima del equipo.

- ⊘ **ADVERTENCIA:** Asegúrese de conectar la toma de Tierra a una pica de tierra independiente. La conexión a tierra protege al usuario en caso de descargas accidentales. La omisión de esta conexión expone al usuario a riesgos de lesiones graves o incluso la muerte en el caso de una descarga. Si tiene dudas consulte con su electricista.

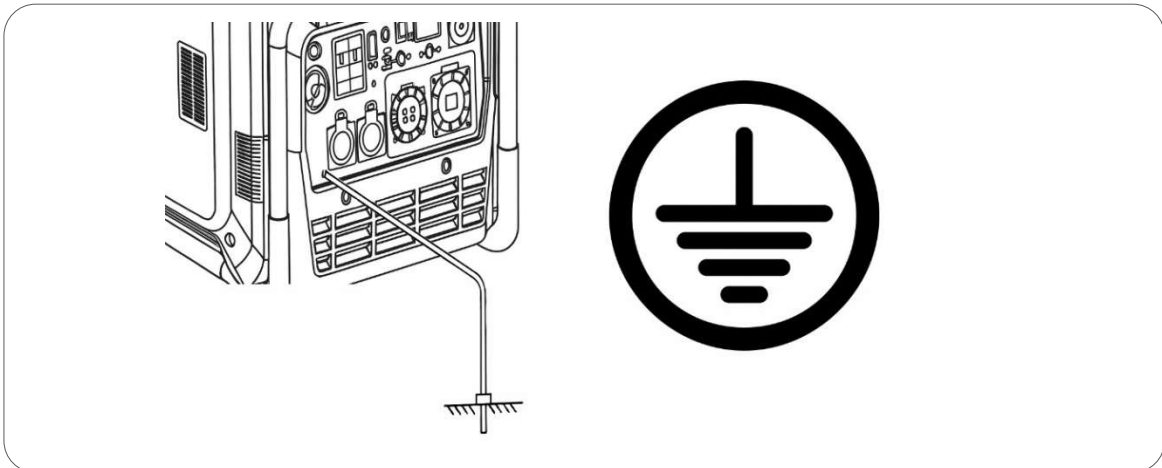

- ⊘ **ADVERTENCIA:** No conecte nunca la salida de la tensión del equipo a un edificio o vivienda (incluso cuando hay un disyuntor para el circuito principal). El retorno de la red principal chocaría con la tensión del generador y provocaría graves daños al equipo, o incluso un incendio.

- ⊘ **ADVERTENCIA:** No haga la conexión en paralelo con otros generadores, ambos resultarían dañados y con riesgo de incendio.

□ **NOTA:** No conecte una extensión al tubo de escape.

□ **NOTA:** Cuando se requiere un cable de extensión, asegúrese de usar un cable de goma de buena calidad y de sección adecuada (consulte con su electricista).

□ **NOTA:** Los aparatos que usan un motor (como compresores, bombas de agua, sierras, amoladoras, etc.) requieren hasta 3 veces más potencia para su arranque. Como ejemplo, una bomba de agua de 500W necesitaría un generador de 1500W para su arranque. Verifique que las cargas a conectar no superan la potencia máxima del grupo según esta indicación.

- ⊘ **ADVERTENCIA:** Confirme que todos los aparatos eléctricos estén en buenas condiciones de trabajo antes de conectarlos al generador.

Si un aparato eléctrico trabaja de forma anormal, lento o se detiene de repente, pare el generador de inmediato y desconecte el aparato.

6.1 Protecciones de los tomacorrientes

Su generador tiene protectores térmicos (disyuntores) que protegen la carga máxima de salida en los enchufes.

En caso de superar su capacidad máxima en uno de los tomacorrientes el protector cortara la corriente para evitar que el tomacorriente o el enchufe conectado puedan sobrecalentarse e incendiarse.

En caso de sobrecarga, en primer lugar, desconecte los equipos conectados.

Una vez desconectado el equipo, restablezca el protector de sobrecarga moviéndolo a la posición "ON" y así restablecer la salida de voltaje.

El equipo dispone de un diferencial de 30mA (RCBO) que protege frente a fugas de corriente y también a las personas de descargas. Este dispositivo además protege contra sobrecarga máxima soportada por el equipo. En caso de salto del RCBO, revise posibles problemas en el circuito eléctrico, y una vez solventado restaura la salida. El generador necesita una correcta conexión a tierra independiente para que el RCBO trabaje de forma correcta

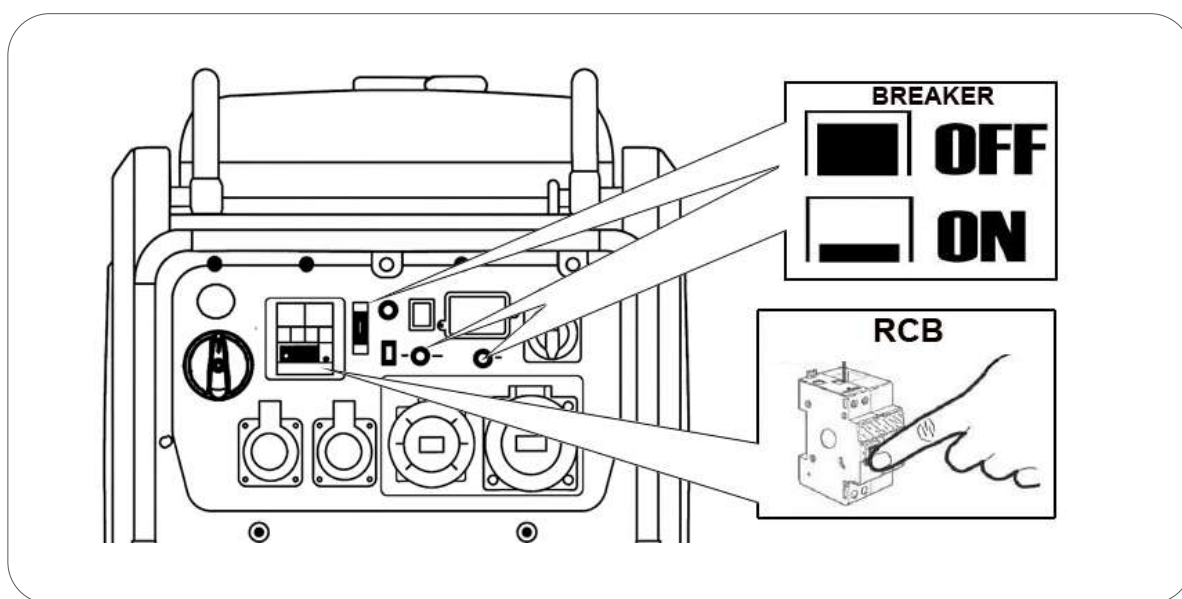

Si al conectar los aparatos vuelve a saltar el protector de sobrecarga desista de conectar el aparato. El aparato conectado puede tener un problema o bien supera la capacidad máxima del tomacorriente, o del propio generador.

Recuerde que muchos equipos necesitan un consumo extra para su arranque. Los equipos que usan un motor (compresores, bombas de agua, sierras circulares, amoladoras u otros) consumen hasta 3 veces más en arranque. Como ejemplo una bomba de agua de 1000W necesitara 3000W para arrancar, por lo que necesitaríamos un generador no inferior a 3000W. En determinados refrigeradores este efecto puede ser incluso mayor.

6.2 Pantalla de control digital

- 1. Multímetro LED:** Muestra voltaje, potencia, frecuencia y tiempo de funcionamiento.
- 2. Botón pulsador de ralentí bajo:** El ralentí bajo minimiza el consumo de combustible y el ruido al ajustar la velocidad del motor al mínimo requerido para la corriente de carga.
- 3. LED indicador de nivel bajo de aceite (rojo):** Se ilumina cuando el nivel de aceite del motor cae por debajo del nivel de funcionamiento seguro y el generador apagará automáticamente el motor. El motor no arrancará hasta que haya la cantidad adecuada de aceite en el cárter del motor.
- 4. Botón de reinicio de sobrecarga con luz indicadora:** La luz indicadora es verde cuando el inversor está funcionando bajo carga nominal. La luz indicadora se volverá roja intermitente o roja fija cuando se exceda la carga nominal. Cuando se alcanza la carga máxima, el inversor cortará automáticamente todas las salidas de CA para protegerlo. Pulse el botón de reinicio de sobrecarga para restaurar la energía sin detener el motor.
- 5. Botón de selección:** Pulse este botón para mostrar el voltaje, la potencia, la frecuencia o el tiempo total de funcionamiento en el multímetro LED.

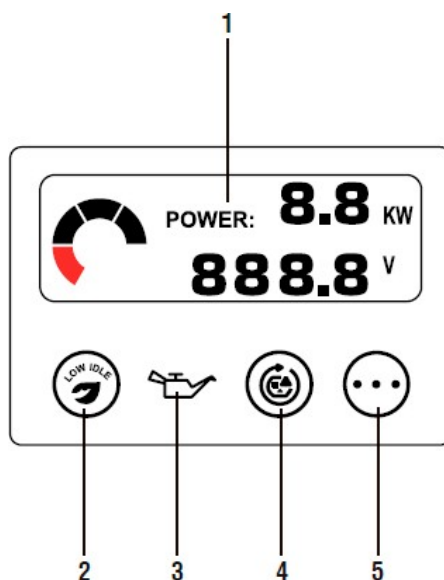

NOTA: Un filtro de aire sucio reduce la potencia máxima del equipo, activando la alarma de sobrecarga incluso con un consumo de energía inferior a la potencia nominal producida por el generador.

6.3 Recarga de la batería desde el puerto de carga

El modelo BALI-BORNEO tiene un PUERTO CARGADOR DE BATERÍA para recargar la batería del generador.

Conecte el cargador de baterías (incluido con la maquina) a una toma de corriente domestica de 230V. El otro extremo conéctelo en la toma puerto de carga (CHARGER PORT) del panel de control del generador. La carga puede durar en torno a 4 horas.

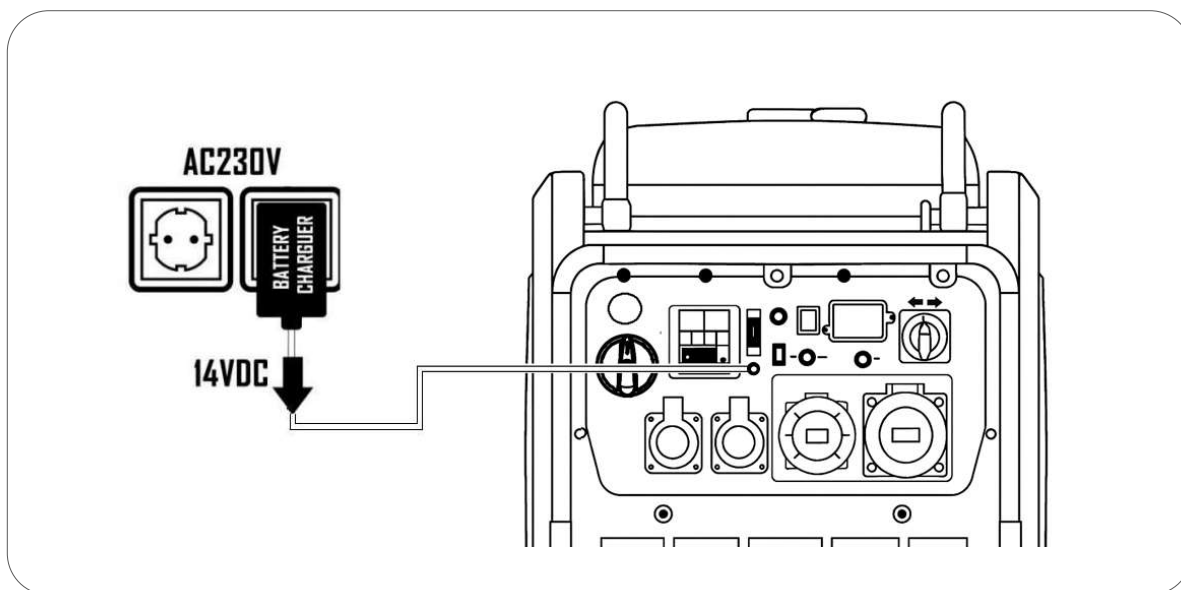

NOTA: No utilice cargadores o fuentes de alimentación diferentes al original. Si necesita reemplazar el cargador, adquiera uno original a su proveedor GENERGY.

Si no dispone de una toma de red 230V, puede arrancar el generador de forma manual y dejarlo en funcionamiento unas horas. La batería también se recarga desde el motor.

Si la batería sigue sin funcionar tras la carga llévela a un taller para su revisión, es posible que se encuentre en mal estado y sea necesario su reemplazo.

7. Modo fallo de red

7.1 Introducción

El sistema ATS (interruptor automático de transferencia) permite controlar las funciones de arranque y pare del generador, así como la alternancia entre la energía del generador y la de la red general. La comunicación de ordenes entre el generador y el cuadro se realiza de un cable de comunicación de siete líneas. El Usuario puede también elegir entre usar el generador manualmente o automáticamente, y también seleccionar a voluntad la energía de red o de generador.

7.2 Componentes del panel del cuadro ATS

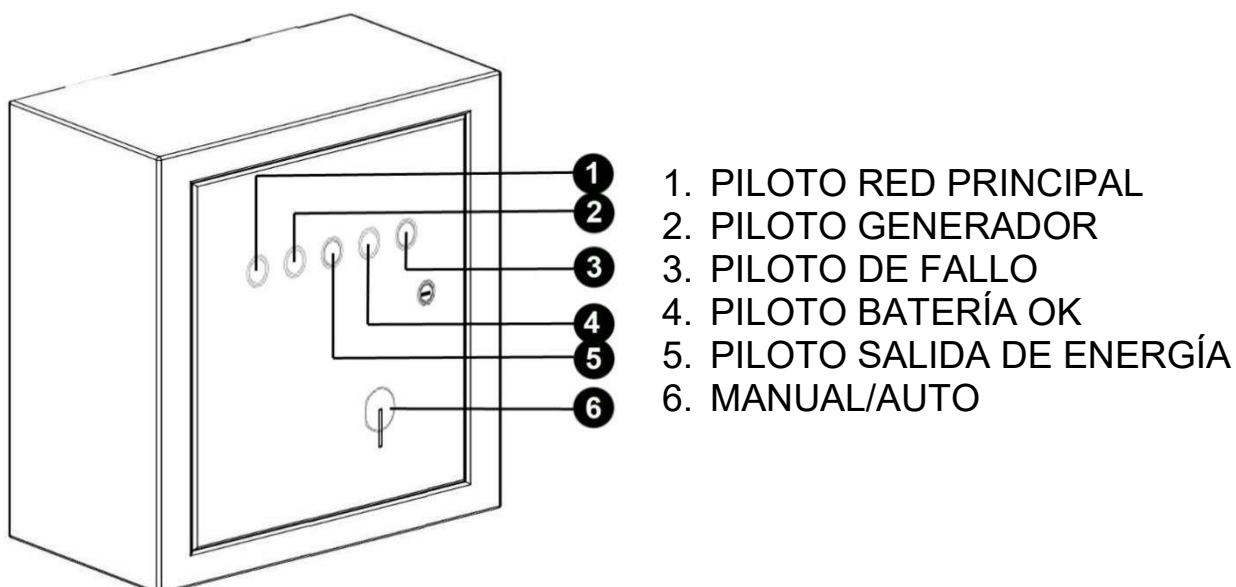

7.3 Parámetros eléctricos

Fuente alimentación: DC10-15V

Voltaje de entrada: AC220-240V

Frecuencia nominal: 50-60Hz

Wattios máximos: 22000W

Intensidad máxima: 100A

Conexión de cable: incluida

7.4 Instalación

 **PELIGRO:** El conexionado del generador y el cuadro ATS debe hacerlo un electricista cualificado y siempre sin presencia de red.

 **NOTA:** Si la conexión del cuadro es para 1 fase: (Utilice N y fase V).

 **NOTA:** El presente esquema es simplemente como referencia y tiene como único fin la comprensión del funcionamiento. Es responsabilidad única del usuario que la instalación se realice cumpliendo las normativas eléctricas de cada país o región.

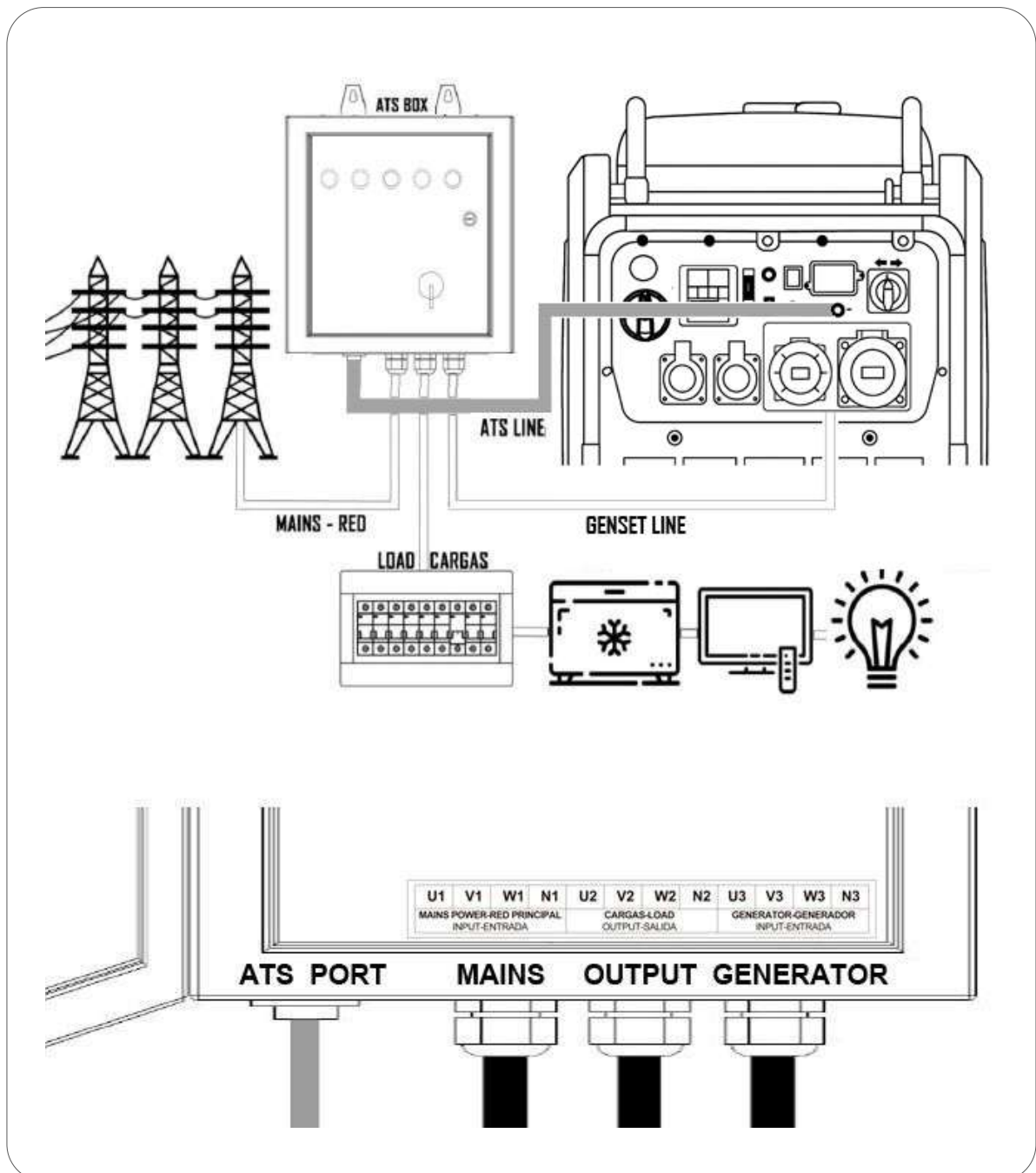

7.5 Principio de funcionamiento

El ATS tiene dos modos de funcionamiento, manual y automático:

Modo Manual: Cuando la caja de control ATS está en modo manual, el generador no será controlado de forma automática.

- Si hay energía de red y de generador al mismo tiempo, la salida de corriente será la del generador.
- Si solo hay energía de generador, la salida de corriente será la del generador.
- Si solo hay energía de red, la salida de corriente será la de red.

Modo Automático: La caja de transferencia ATS controlara el generador. Cuando hay energía de red siempre será la salida de energía prioritaria y el generador se mantendrá en reposo. Cuando hay un corte de suministro en la red el generador arrancará de forma automática y proveerá la energía.

Ante un corte de electricidad el generador dispone de 80 segundos para arrancar, tiempo en el que se sucederán hasta un máximo de seis intentos de arranque. Si el motor no consigue arrancar en los 80 segundos caerá el modo de error y el **PILOTO DE FALLO** se iluminará por un minuto.

La parada del generador tiene también un límite asignado de 10 segundos. Si el generador no para en ese tiempo el sistema entenderá que hay un fallo de parada y el **PILOTO DE FALLO** parpadeará.

El **PILOTO DE FALLO** es simplemente informativo, no afecta al uso.

Cuando la red principal está alimentando las cargas, al mismo tiempo alimenta la batería del generador con CC14.4V. De modo que el nivel óptimo de la carga de la batería del generador está garantizada, aunque el generador permanezca sin actividad durante largos periodos de tiempo.

7.6 Operación

Modo automático:

1. Activar el modo automático.

Modo manual:

1. Seleccione el modo manual.
2. Arranque el generador.

7.7 Diagrama

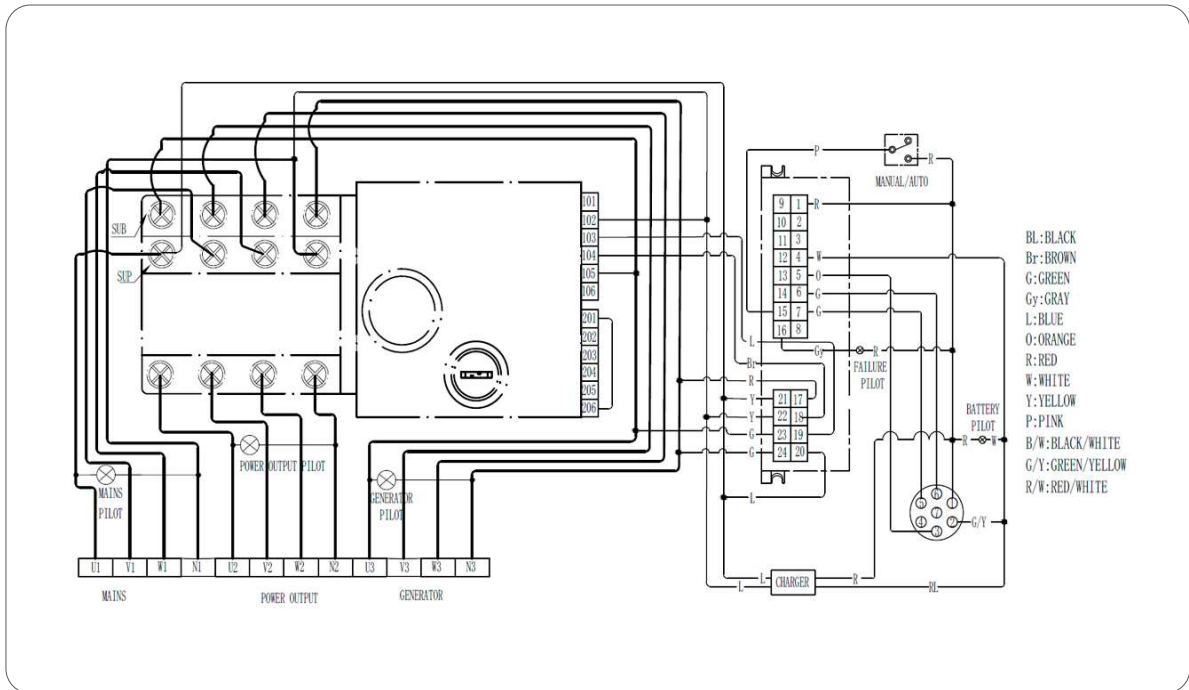

Acerca del combustible:

NOTA: Asegúrese que el generador arranca al menos cada dos meses. Caso contrario realice un arranque manual y mantenga el grupo arrancado por unos minutos para garantizar que la gasolina de la línea de admisión se ha renovado.

NOTA: Si el grupo no se usa, o se usa muy poco, asegúrese que la misma gasolina no permanece en el tanque más de un año, caso contrario reemplácela.

NOTA: Si es consciente que el grupo no va a trabajar durante largos periodos opte por llenar absolutamente el tanque. La gasolina acelera su degradación en contacto con el oxígeno, si el tanque está completamente lleno, la degradación será más lenta. También puede usar un estabilizador de gasolina para retrasar la degradación.

NOTA: GENERGY no se responsabilizará en ningún caso de daños personales o en bienes que puedan derivarse de la falta de suministro por un fallo del generador.

Si tiene cualquier tipo de duda contacte con nosotros en spv@genergy.es.

8. Modo auto fotovoltaica

8.1 Introducción

El modelo BALI-BORNEO ha sido diseñado específicamente para dar apoyo a una instalación solar en casos excepcionales en los que la energía solar sea insuficiente. El generador está preparado para arrancar y apoyar al sistema fotovoltaico, así como detenerse cuando este respaldo ya no sea necesario. El arranque y pare del generador se ejecuta a demanda del controlador solar mediante un contacto NA (Normalmente Abierto).

8.2 Instalación

⚡ PELIGRO: El conexionado del generador a instalación solar debe realizarlo únicamente el instalador del sistema fotovoltaico, ya que es necesario fijar parámetros para el arranque y pare del generador en el controlador solar.

🗨️ NOTA: El presente esquema es simplemente como referencia y tiene como único fin la comprensión del funcionamiento. Es responsabilidad única del usuario que la instalación se realice cumpliendo las normativas eléctricas de cada país o región.

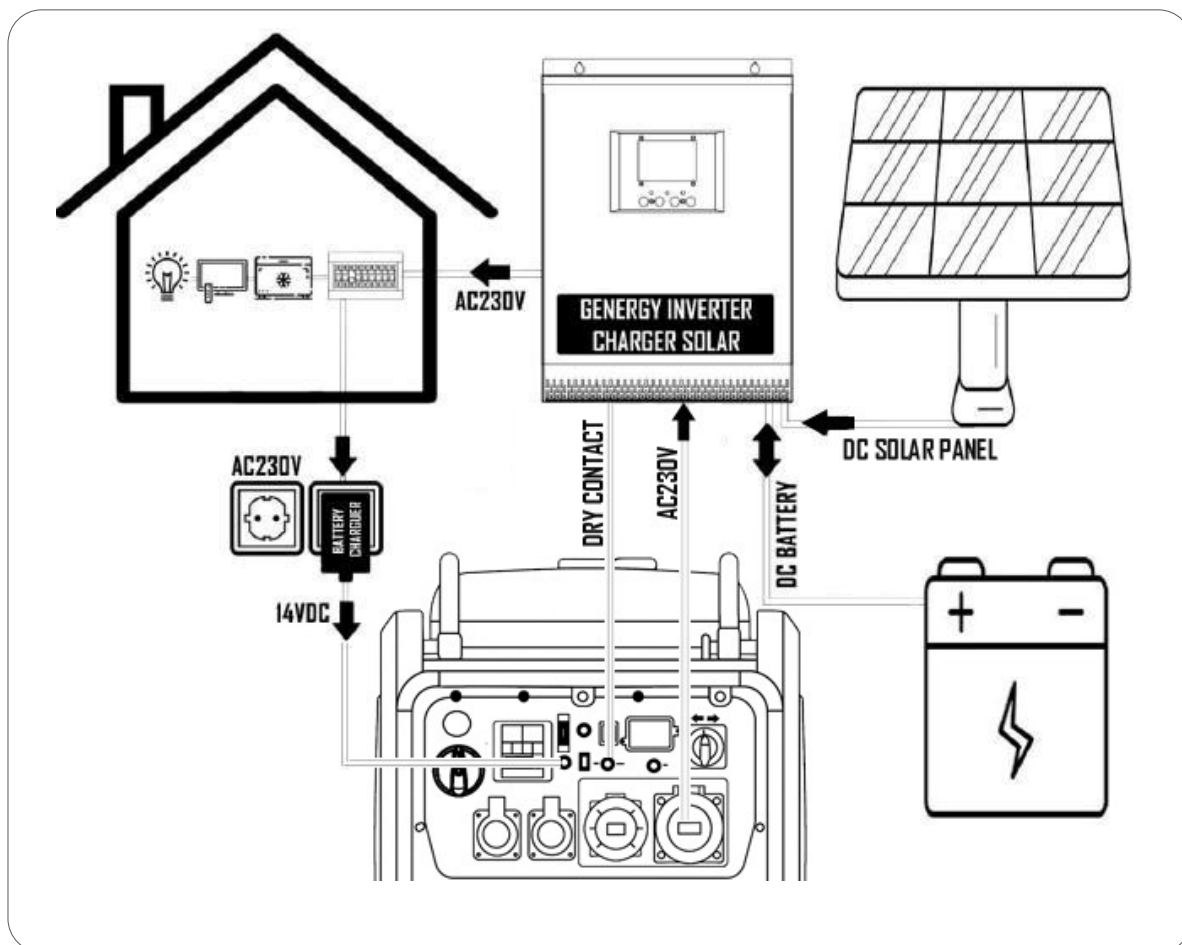

A Contacto NA (Normalmente Abierto) para arranque y pare del generador:

- **Contacto abierto:** Generador en reposo.
- **Contacto cerrado:** Generador arranca y se mantiene arrancado hasta que el contacto vuelve a abrirse.

Tenga en cuenta que no todos los controladores solares están preparados para trabajar con un generador de apoyo. Consulte con su instalador solar o con el proveedor del inversor.

Secuencia de arranque: A la cerrar el contacto del generador inicia el intento de arranque. Caso de no conseguirlo en el primer intento se sucederán nuevos intentos hasta un máximo de cinco. Si el generador no logra arrancar en los cinco intentos pre programados caerá en modo de error.

B Soporte a la batería del generador: El generador dispone en el panel de un puerto de carga para recargar o mantener la batería del generador. Conecte el cargador suministrado a la red de 230V y su salida de 14V DC al puerto de entrada del panel de control.

 **NOTA:** No use un cargador diferente al original. Si tiene que reemplazar el cargador original adquiera uno original de GENERGY.

C Use la toma de 64A como alimentación hacia el Inversor: Esta toma permite la salida máxima de potencia del generador.

 **NOTA:** No utilice una toma de las dos tomas de 16A para este fin, ya que estaría limitado la salida de potencia a 16A (3680W).

Acerca del combustible:

 **NOTA:** Asegúrese que el generador arranca al menos cada dos meses. Caso contrario realice un arranque manual y mantenga el grupo arrancado por unos minutos para garantizar que la gasolina de la línea de admisión se ha renovado.

 **NOTA:** Si el grupo no se usa, o se usa muy poco, asegúrese que la misma gasolina no permanece en el tanque más de un año, caso contrario reemplácela.

 **NOTA:** Si es consciente que el grupo no va a trabajar durante largos periodos opte por llenar absolutamente el tanque. La gasolina acelera su degradación en contacto con el oxígeno, si el tanque está completamente lleno la degradación será más lenta. También puede usar un estabilizador de gasolina para retrasar la degradación.

 **NOTA:** GENERGY no se responsabilizará en ningún caso de daños personales o en bienes que puedan derivarse de la falta de suministro por un fallo del generador.

Si tiene cualquier tipo de duda contacte con nosotros en spv@genergy.es.

9. Mantenimiento

El propósito del programa de mantenimiento es mantener el generador en buen estado de funcionamiento y alcanzar la máxima vida útil del equipo.

 **PELIGRO:** Detenga el motor antes de realizar cualquier mantenimiento. Si necesita arrancar el motor para alguna comprobación, asegúrese que el área esté bien ventilada. Los gases de escape contienen monóxido de carbono venenoso.

 **NOTA:** Utilice repuestos originales GENERGY o en su defecto componentes de calidad demostrada para el mantenimiento.

Programación de mantenimiento:

SERVICIO	PERIODOS DE MANTENIMIENTO
Aceite del motor	Revisar nivel antes de cada uso. El primer cambio de aceite tras 20 horas de rodaje. Sucesivos cambios de aceite cada 100 horas de uso.
Filtro de aire	Revisar y limpiar cada 50 horas. Reemplazar a las 250 horas como máximo, o antes si se observa deterioro.
Bujía	Limpiar y ajustar electrodo cada 50 horas. Reemplazar a las 250 horas o antes si se observa deterioro.
Válvulas de motor*	Ajustar cada 500 horas* ESCAPE (0,1~ 0,15) ADMISIÓN (0,1~ 0,15) PAR DE TORSIÓN: 10-13 NM
Cámara de combustión*	Limpiar cada 500 horas*
Tanque de combustible*	Limpiar cada 500 horas*
Manguera de combustible*	Reemplazar cada dos años o antes si se observa algún deterioro*

 **NOTA:** Realice el mantenimiento con más frecuencia cuando el equipo se use en lugares con mucho polvo o muy altas temperaturas.

 **NOTA:** Los servicios marcados con asterisco deben ser realizados por un servicio GENERGY o un taller cualificado. Guarde comprobante de las operaciones realizadas por taller.

 **NOTA:** La falta de cumplimiento de los servicios de mantenimiento acortará la vida del generador y producirá averías que no serán cubiertas por la garantía. No se atenderá garantía si no se cumple con el plan de mantenimiento detallado, salvo que haya sido autorizado a saltarse un servicio por GENERGY o un Servicio Autorizado GENERGY.

9.1 Cambio del aceite

1. Mantenga el motor en marcha por 5 o 10 minutos para que el aceite alcance algo de temperatura y disminuya su viscosidad (más líquido). De este modo será más fácil extraerlo por completo.
2. Retire la cubierta de mantenimiento (B).
3. Coloque un recipiente adecuado bajo el orificio de drenaje de aceite para recoger el aceite usado (C).
4. Desenrosque la tapa de drenaje de aceite de la manguera de aceite (A) girándola en sentido contrario a las agujas del reloj.
5. Suelte el tapón de llenado de aceite (D) para que el motor tome aire y la expulsión del aceite sea más rápida.
6. Haga girar el motor tirando suavemente de la cuerda de arranque para que caiga la mayor parte de aceite alojado en partes móviles del motor.
7. Una vez todo el aceite ha sido extraído, coloque de nuevo el tornillo de drenaje y limpie derrames de aceite si los hubiera.
8. Vuelva a llenar con el aceite recomendado según capítulo “Llenado y comprobación de aceite” de este manual.

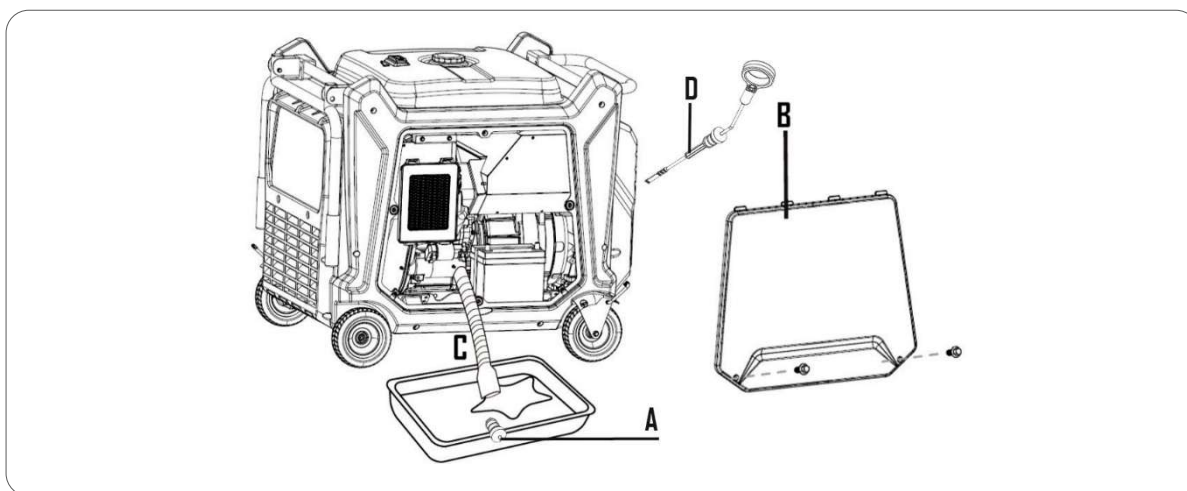

9.2 Mantenimiento del filtro de aire

NOTA: Un filtro de aire sucio restringirá el flujo de aire en el carburador lo que provocará una incorrecta combustión que puede provocar serios problemas al motor. Limpie el filtro con regularidad según el plan de mantenimiento de este manual, y con más frecuencia en áreas con mucho polvo.

NOTA: Nunca haga funcionar el generador sin el filtro de aire, de lo contrario se traducirá en una rápida abrasión del motor.

⊘ ADVERTENCIA: No use gasolina o disolventes de bajo punto de ignición para la limpieza del filtro. Son inflamables y explosivos bajo ciertas condiciones.

1. Abra la cubierta de mantenimiento (A).
2. Retire la tapa del filtro de aire (C).
3. Retire el elemento del filtro de aire (B).
4. Limpie el filtro de aire (B) golpeándolo suavemente. También puede usar un compresor de aire, asegurándose de controlar la presión para evitar dañar el filtro.
5. Vuelva a instalar el elemento del filtro de aire (B).
6. Fije la tapa del filtro de aire (C).
7. Cierre la cubierta de mantenimiento (A).

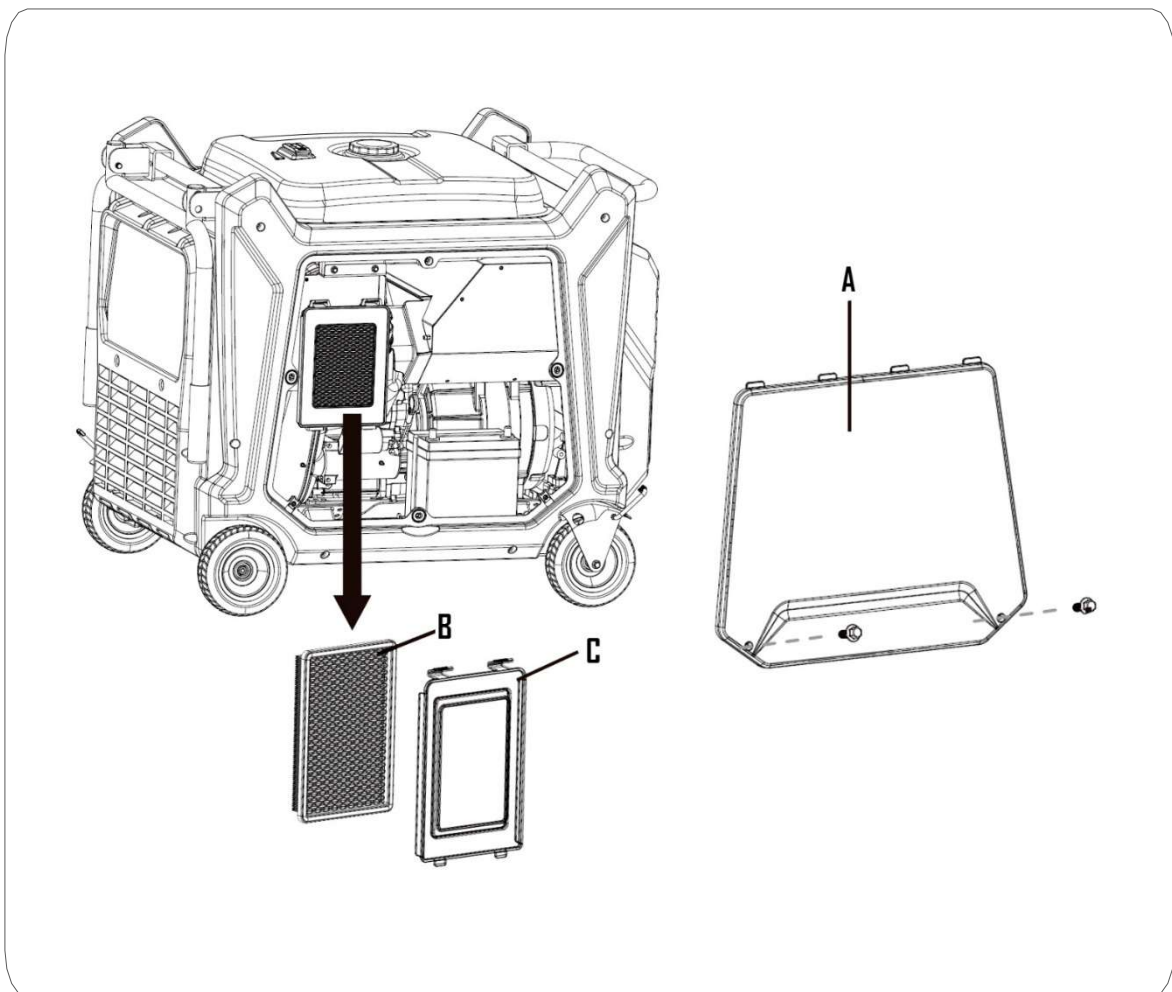

🗨 NOTA: El filtro de aire es una parte esencial que afecta al rendimiento del equipo y a las emisiones. Cualquier modificación está prohibida.

Hacer funcionar el generador sin filtro de aire o instalado de forma incorrecta causará un desgaste severo y graves daños en el motor. En todos estos casos se anularía la garantía total de la máquina.

9.3 Mantenimiento de la bujía

Recomendación bujías: **TORCH F6RTC**, **NGK BP6ES**, **BOSCH WR3C**.

1. Abra la tapa (**C**) y desconecte la pipeta o capuchón de la bujía (**B**) tirando de ella.
2. Con la ayuda de la llave de bujías extraiga la bujía (**A**) desenroscándola del motor (gire en sentido contrario a las agujas del reloj).

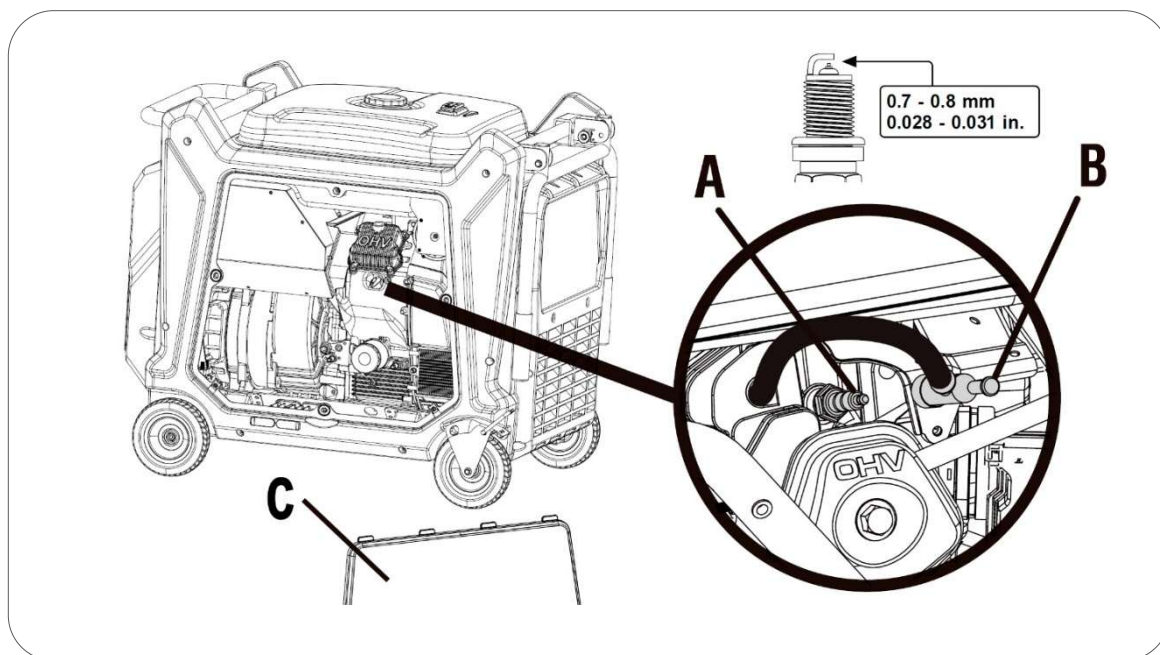



3. Inspeccione visualmente la bujía. Cambie a una nueva si su aislante está agrietado o astillado. Limpie con un cepillo de alambre fino el electrodo para limpiar los depósitos de suciedad.
4. Mida la distancia del electrodo con una galga. Valor normal 0,7-0,8 mm, Ajuste la abertura con cuidado si el valor no es correcto.
5. Vuelva a colocar con cuidado la bujía, iniciando el roscado con la mano para evitar que se dañen las roscas. Una vez roscada la bujía hasta el final de la rosca realice el apriete final:
 - Bujías nuevas: 1/2 vuelta con la llave de bujías.
 - Las bujías usadas: de 1/8 a 1/4 de vuelta con la llave bujías.
6. Vuelva a instalar la pipeta o capuchón de la bujía.

NOTA: La bujía debe estar firmemente apretada. Una bujía poco ajustada puede calentarse, incluso podrá dañar el motor. Del mismo modo un apriete excesivo puede dañar la bujía y peor aún la rosca de la culata del motor.

10. Transporte y almacenaje

Para evitar derrames de combustible durante el transporte mantenga siempre la válvula de gasolina cerrada. Fije la máquina para que no pueda desplazarse.

 **NOTA:** Nunca ponga de lado o bocabajo la máquina para transportarla, manténgala en todo momento en su posición natural de trabajo.

 **PELIGRO:** Nunca utilice el generador dentro del vehículo de transporte. El generador debe utilizarse únicamente en buenas condiciones de ventilación.

 **PELIGRO:** No deje su vehículo estacionado al sol durante mucho tiempo con el generador en su interior. El aumento excesivo de temperatura podría evaporar la gasolina y formar un ambiente explosivo en el vehículo.

 **ADVERTENCIA:** No llene en exceso el tanque si se va a transportar el equipo.

 **PRECAUCION:** Vacíe el tanque de combustible, cuando el generador se traslade por carretera muy bacheada o campo a través.

11. Solución de problemas

- Presione el botón de reinicio de sobrecarga en el panel. Si no funciona, detenga completamente el generador y reinícielo. Si no funciona contacte con nuestro servicio de asistencia técnica: spv@genenergy.es.
- Si el motor no se puede arrancar:

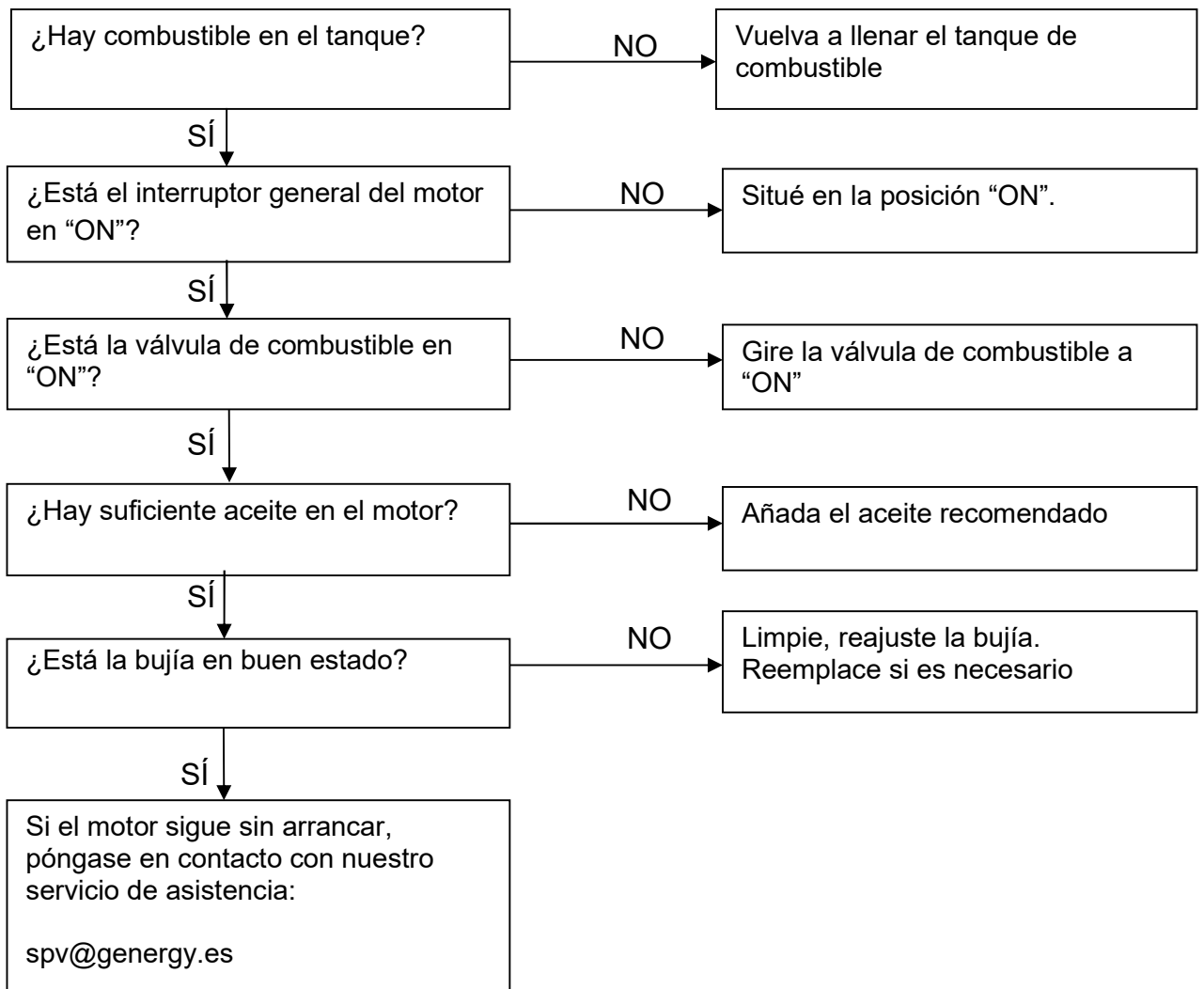

12. Información técnica

MODEL	BALI	BORNEO
Sistema de estabilización de Voltaje — Voltaje—Frecuencia	Inverter 230V 50Hz T H D <3%	
AC 230V Máxima (S25min)	13000W	19000W
AC 230V Nominal (COP)	12000W	18000W
AC 400V Máxima (S25min)	13000W	19000W
AC 400V Nominal (COP)	12000W	18000W
Tipo por su número de fases	DUAL VOLT	DUAL VOLT
Factor de potencia	1	1
Modelo motor	SGS750PRO	SGS1000PRO
Cilindrada	744CC	999CC
Tipo de motor	Gasolina, 4 tiempos OHV refrigerado por aire	
Nivel de presión acústica media 7mts LpA (Ralentí-nominal)	66dB(A) – 74dB(A)	72dB(A) – 74dB(A)
Nivel de potencia acústica garantizada LwA	96dB(A)	
Tipo de arranque	Electrico - Remoto - Contacto seco - ATS	
Capacidad tanque combustible	70L (Tanque de combustible super grande)	
Consumo hora 25% 50% 75% carga (aproximado)	2.7/LH — 3.7L/H — 5.2L/H	5.2/LH — 6.9L/H — 8.7L/H
Autonomía al 25% 50% 75% carga (aproximada)	26H — 19H — 13.5H	13.5H — 10.2H — 8H
Capacidad y grado de aceite	1.7L SAE10W40 SYNTHETIC	2.5L SAE10W40 SYNTHETIC
Nivel de aislamiento	H	
Clase según calidad aislamiento	A	
Clase según rendimiento	G2	
Estándar	ISO 8528-13:2016	
Kit de transporte	Manillar con ruedas	
Dimensiones	1003 x 784 x 967mm	1003 x 784 x 967mm
Peso	210Kg	219Kg

Mediciones de los niveles de ruido:

- ✓ El nivel sonoro a 7mts es la media aritmética de nivel de sonido (lpA) obtenido en cuatro direcciones ya 7 metros de distancia del generador.

 **NOTA:** El nivel de ruido puede variar notablemente en diferentes entornos.

Norma armonizada usada:

- ✓ ISO8528-13:2016: Grupos electrógenos accionados por motor de combustión

Directivas CE aplicables:

2006/42/EC:	Directiva de maquinaria
EU/2016/1628:	Emisiones de máquinas movidas por motor
2014/30/EU:	Compatibilidad electromagnética
2014/35/EU:	Directiva bajo voltaje
2000/14/EC (Enmienda 2005/88/EC):	Directiva de emisiones sonoras
2011/65/EU:	Directiva RoHS
(EC) no-1907/2006:	Regulación REACH

13. Información de la garantía

Su máquina dispone de la siguiente garantía:

- ✓ 3 años para máquinas facturadas a consumidores (particulares).
- ✓ 1 año para máquinas facturadas a empresas, sociedades, cooperativas, autónomos....

El periodo de garantía se rige únicamente por la factura y el carácter legal del facturado, **no se tomará en ningún caso como referencia el destino o uso que se esté dando al producto.**

Las facturas válidas para garantía serán las del distribuidor oficial GENERGY y en el momento de la venta. **No se aceptarán facturas posteriores que puedan darse de sucesivas ventas del producto entre particulares o empresas.**

La garantía cubre cualquier defecto que pueda tener la máquina durante periodo de garantía, siempre que el mantenimiento y cuidados de la máquina hayan sido adecuados. La garantía cubrirá todos los repuestos necesarios, así como la mano de obra.

La garantía no cubre consumibles (filtros, pilas, baterías, bujías) ni operaciones de mantenimiento preventivo. Tampoco el desgaste lógico de piezas por fatiga.

Maquinas vendidas Online a través de *marketplaces* de revendedores: Por favor consulte y siga las instrucciones de proceso de garantía indicado en la web donde compro el producto.

La garantía no cubre daños sobre otros bienes, animales, personas en caso de accidentes. Estas circunstancias podrían cubrirse con el seguro de responsabilidad civil de la marca siempre que se demuestre —de forma fidedigna—un fallo del equipo, habiéndose usado según las indicaciones de esta manual, sin manipulaciones y conectado según la normativa eléctrica de baja tensión del país o área de uso.

Translation of the original manual

THANK YOU for purchasing the **GENERGY** gasoline Generator.

- Copyright for these instructions belongs to our company GENERGY España.
- Reproduction, transference and distribution of any manual content is forbidden without written authorization from GENERGY España.
- “GENERGY” and “ POWER PRODUCT ” are, respectively, registered trademark and logo of GENERGY products, owned by GENERGY España.
- GENERGY España reserves the right of modifying our products under the GENERGY brand and reviewing the manual without prior consent.
- Use this manual as part of the generator. If you resell the generator, the manual must be delivered along with the generator.
- This manual explains the correct form of operating the generator; please read carefully before using the generator. Correct and safe operation will ensure your safety and extend the life of the generator.
- GENERGY España is constantly innovating development of its GENERGY products, in design as well as quality. Despite this being the most updated version of the manual, the content of this manual may have slight differences from the product.
- Contact your GENERGY distributor in case of any questions or doubts.





Manual contents

1. Safety information.....	35
1.1 Summary of the most important hazards during the running.....	35
2. Location of safety and usage labels	36
3. Identification of components.....	37
3.1 Control panel	38
4. Checks before use.....	39
4.1 Battery connections.....	39
4.2 Oil filling and checking.....	40
4.3 Refuelling and checking.....	41
5. The engine starting.....	42
5.1 The electrical starting.....	42
5.2 Stopping the generator.....	43
5.3 Remote control starting.....	44
5.4 Remote control stopping.....	45
5.5 Synchronize a new remote-control device.....	46
6. The generator usage and its protections.....	47
6.1 Sockets protection.....	48
6.2 Digital control panel.....	49
6.3 Recharging the battery from the charging port.....	50
7. Mains failure mode.....	51
7.1 Introduction.....	51
7.2 The panel components of the ATS box.....	51
7.3 Electrical parameters.....	51
7.4 Installation.....	52
7.5 Operation principle.....	53
7.6 Running.....	53
7.7 Diagram.....	54
8. Photovoltaic automatic mode.....	55
8.1 Introduction.....	55
8.2 Installation.....	55
9. Maintenance.....	57
9.1 Oil change.....	58
9.2 Air filter maintenance.....	58
9.3 Spark plug maintenance.....	60
10. Transport and storage.....	61
11. Problem solving.....	62
12. Technical information.....	63
13. Warranty information.....	64
14. EC Declaration of conformity.....	End of manual
15. After sales assistance.....	End of manual





1. Safety information

The safety is very important. Throughout the manual you will find important safety messages. Read, understand and comply with these messages to ensure that the running of the generator is completely safe.

We divide safety messages in 4 different types, according to the gravity of their consequences (if they are not fulfilled):

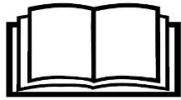
 DANGER	An imminently dangerous situation that will cause serious or fatal injuries , if it is not avoid.
 WARNING	A potentially dangerous situation that can cause serious or fatal injuries , if it is not avoid.
 CAUTION	A potentially dangerous situation that can cause mild or moderate injuries , if it is not avoid.
 NOTE	A situation that can cause material damage , if it is not avoid.

1.1 Summary of the most important hazards during the running

Before using the generator, you must read and understand the entire manual!	
	Using the generator without being properly informed of its operation and safety standards will result in hazards to the user and the plant. Do not allow anyone to use the generator without being qualified to do it.
Gasoline is explosive and flammable!	
	Do not refuel while the generator is running. Do not refuel if you are smoking or if there is a flame near. Clean gasoline spillages. Before refuelling, first let the generator cool down. Always use containers approved for gasoline. Do not use the generator in potentially explosive environments, gas installations or similar. Always consult the safety department.
Engine emissions contain poisonous carbon monoxide gas!	
	Never use the generator inside your house, garage, tunnel, warehouse, cellar or any other place without ventilation. Do not use the generator near windows or doors where emitted gases may enter inside. The exhaust pipe expels poisonous carbon monoxide gas from the generator. This gas is very dangerous and cannot be seen or smelled.
Attention to electrical hazards!	
	Do not operate the generator with wet hands. Do not expose the generator to rain, humidity or snow. Always check the condition of the wires and electrical connections. Also, confirm the good condition of the equipment to connect. Grounding the generator.

2. Location of safety and usage labels

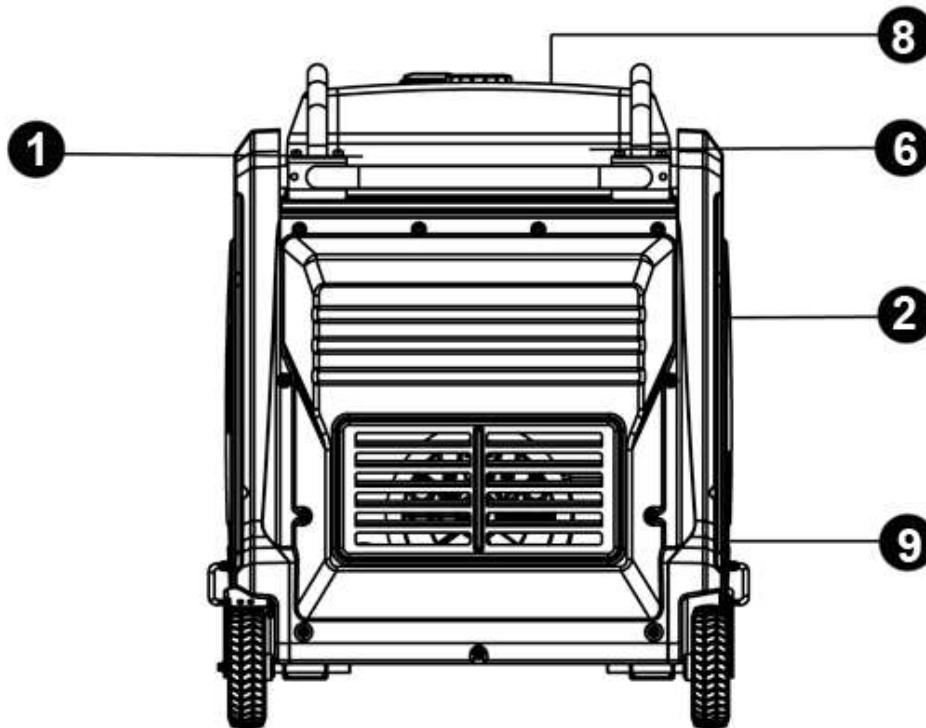
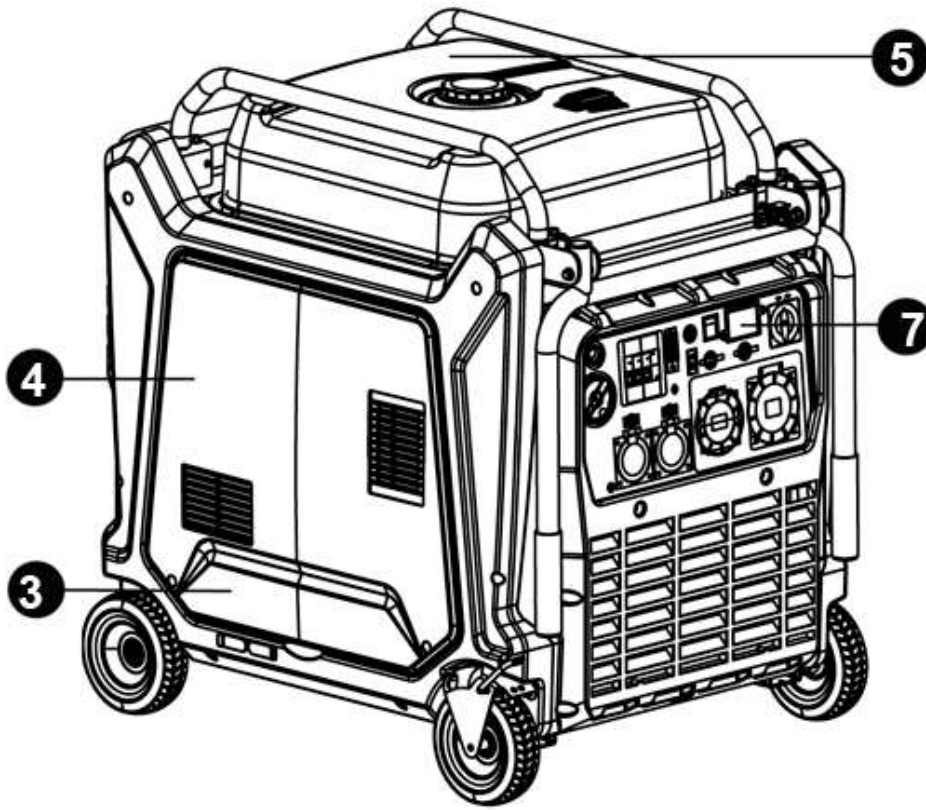

1-Safety temperature	2-Specifications, CE, Noise	3-Maintenance
4-brand, model and power	5-Safety	6-Safety Electric and CO
7-Control panel label	8-Startup guide	9-Maintenance

3. Identification of components

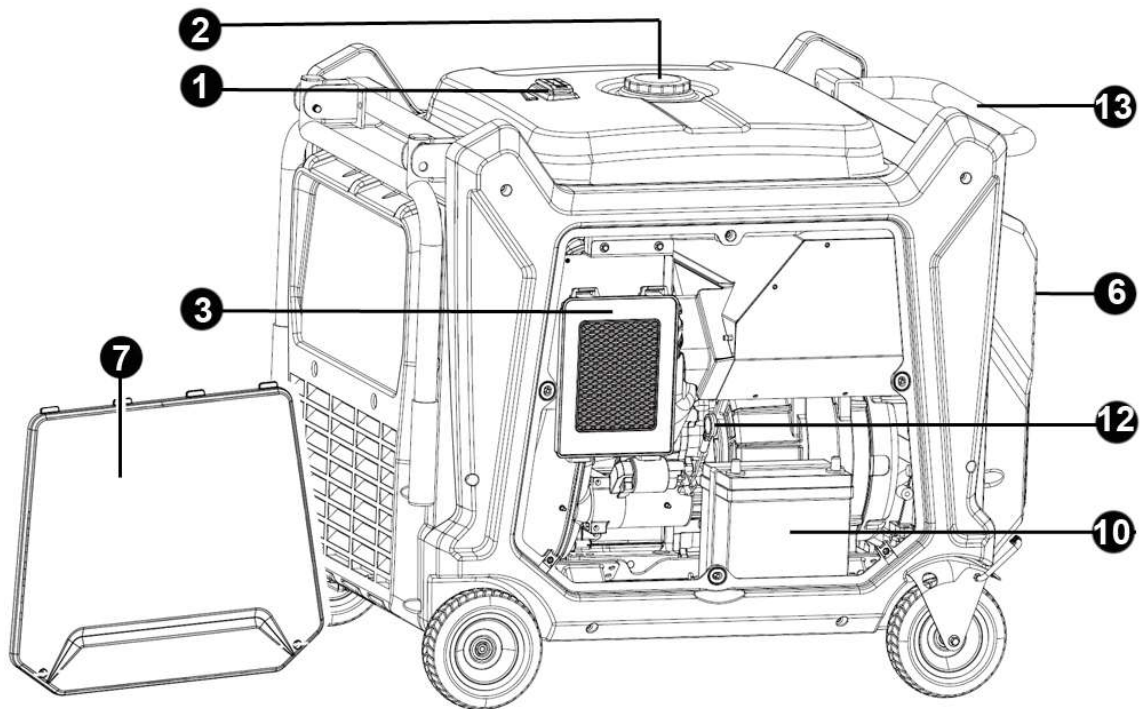
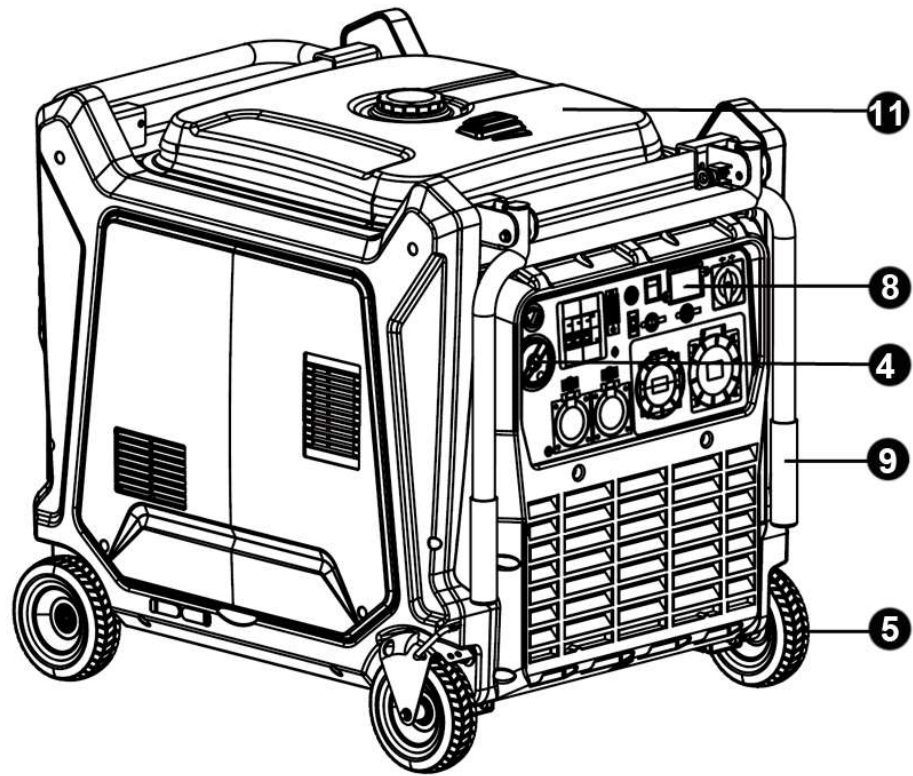

1-Fuel level control	2-Fuel tank cap	3-Air filter	4-Manual start
5-Wheelset	6-Exhaust	7-Engine access	8-Control panel
9- Telescopic handlebar	10-Battery access	11-Fuel tank	
12-Maintenance cover for OIL		13-Handlebar	

3.1 Control panel

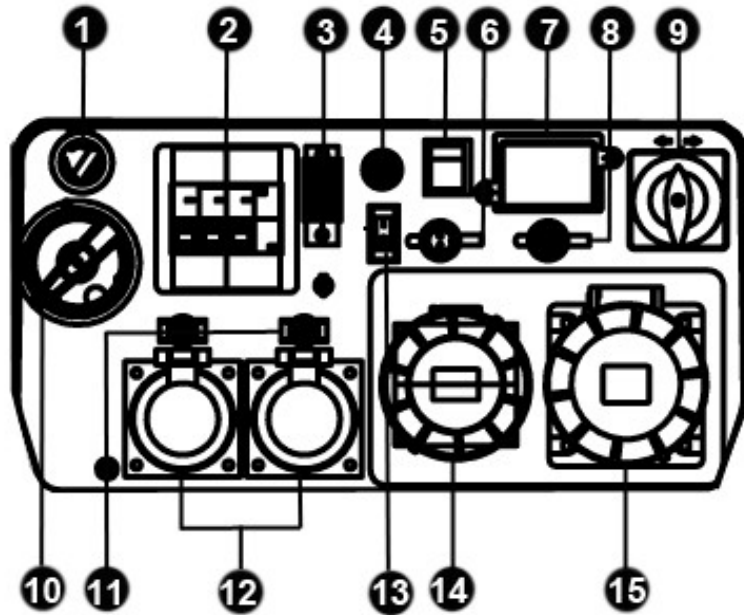

1-Emergency button	2-Residual current device 30mA
3-Breaker 63A	4-Start button
5-Main switch	6-Dry contact for solar inverter
7-Data center	8-ATS port for external ATS box (not optional)
9-Volt selector switch	10- Fuel valve
11-Breaker 16A	12- 16A socket
13-63A socket 1phase	14- 32A socket 3phase
15- ON/OFF dry contact function	

4. Checks before use

4.1 Battery connections

1. Before connecting the battery, check if the “MAIN SW” and “FUEL VALVE” are in “OFF” position.
2. Using a screwdriver, remove the 2 screws and open the access window according to image.

 **NOTE:** Make sure that the joint between them is well done.

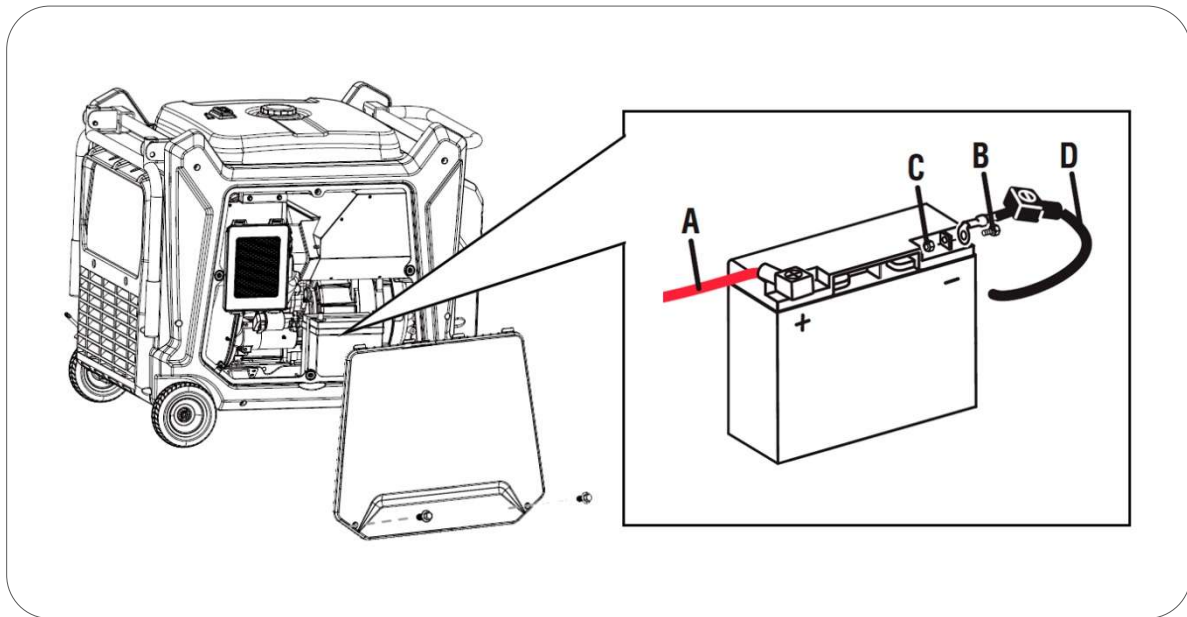

 **NOTE:** This product is equipped with an electric starter, powered by a battery that is inside the machine. If you do not use the equipment for more than 3 months, charge the battery or it will be damaged. You can simply startup the machine for 1 hour every 2-3 months to recharge battery.

4.2 Oil filling and checking

NOTE: The generator is delivered without oil. **Do not attempt to start the generator without adding oil in the engine first!**

The generator has to be on a perfectly flat surface and levelled, to avoid an error in the oil level reading.

1. Using a screwdriver, remove the 4 screws and open the access window according to image below.
2. Remove the cap with oil level as shown in the image below.
3. Put the oil into the engine.
4. Add oil until reach the upper limit (H) of the level.

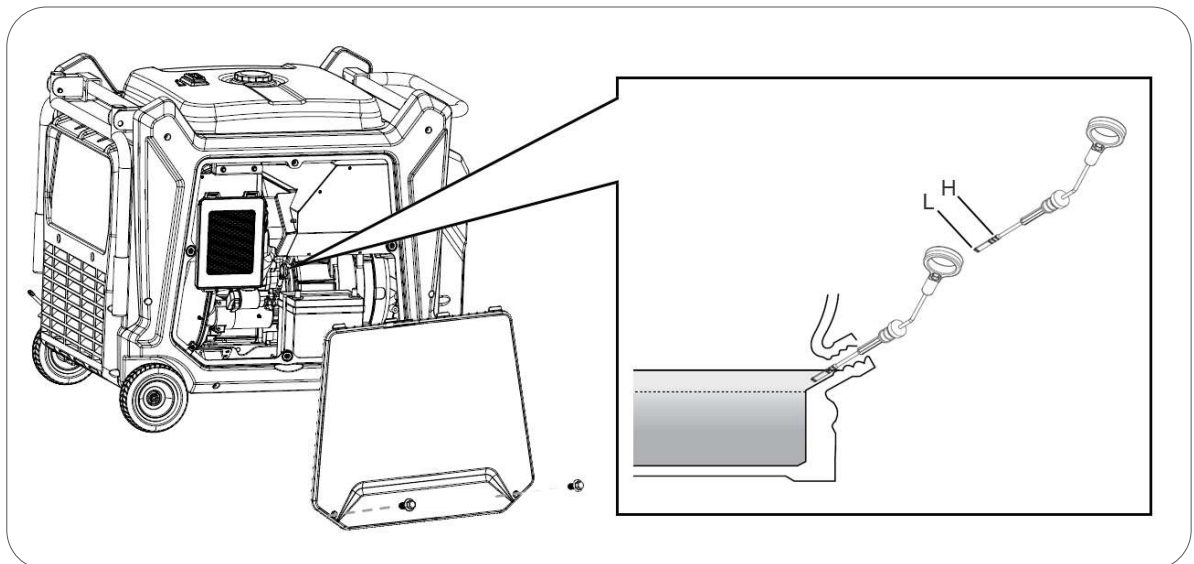

The estimated amount of oil to reach a correct level is 1.7L(BALI) and 2.5L (BORNEO).

Preferably use a synthetic engine oil SAE10W40 with API “SJ” (USA) or ACEA “A3” (EUROPE) or more updated (see container specifications). This oil will give excellent results in variable climates such as continental Europe, both in winter and summer.

NOTE: The engine may consume a bit of oil during its running. Therefore, before each running, always check oil level and refill if necessary.

NOTE: Never use oils that are old, dirty, in poor condition or without specifications (grade and quality). Do not mix different types of oils.

4.3 Refuelling and checking

 **NOTE:** Use only unleaded gasoline (86 Octane or higher).

 **NOTE:** Never use expired gasoline, contaminated or mixed with oil/gasoline.

 **NOTE:** Avoid dirt or water into the fuel tank.

 **NOTE:** Do not use a mixture of gasoline with ethanol or methanol, because the engine can be damaged seriously.

Remove the fuel cap, turning counterclockwise. Refuel the gasoline without reaching the maximum level (MAX) according to the image below. The approximated tank capacity is 30L for standard, and 70L to super big fuel tank GENERGY.

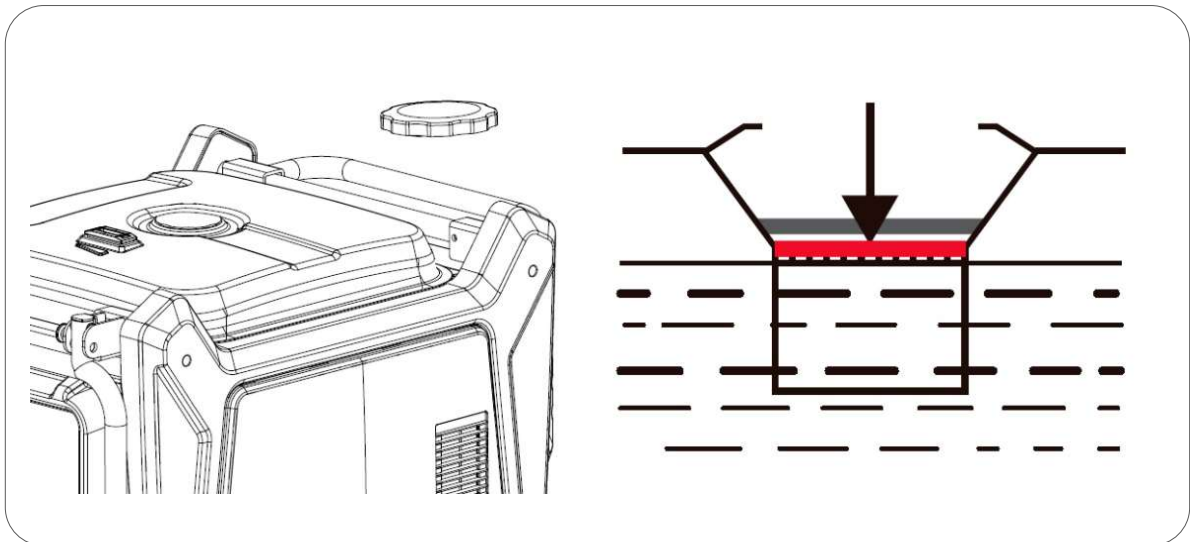

 **DANGER:** Gasoline is extremely explosive and flammable. During the refuelling is completely forbidden to smoke, to do fire or other any kind of flame. The same procedures for the fuel storage place.

 **WARNING:** Keep the fuel out of the reach of children.

 **WARNING:** Avoid fuel spillages when refuelling (before restarting the engine, clean possible spillages).

 **WARNING:** Do not overfill the fuel tank (do not exceed the maximum level). After refuelling, ensure that the fuel filler cap is properly fitted and closed.

 **CAUTION:** Avoid skin contact and do not inhale the fuel vapours.

5. The engine starting

5.1 The electrical starting

1. Set FUEL VALVE to the 'ON' (GAS) position.

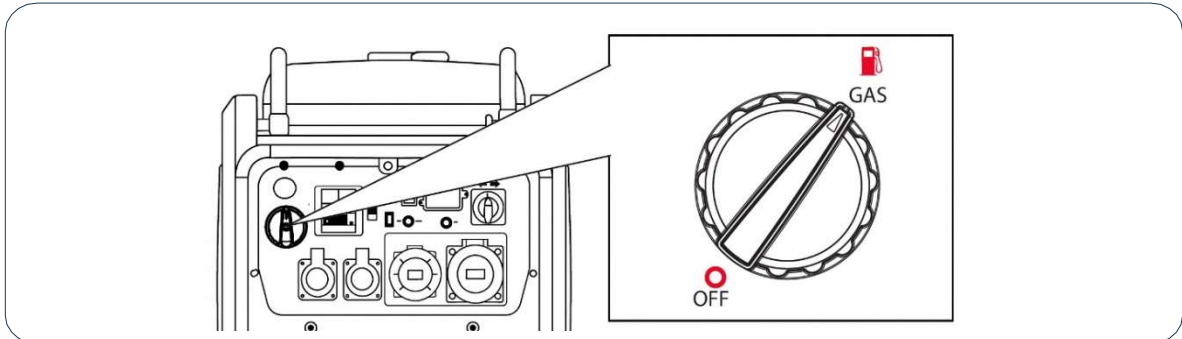

2. Turn the MAIN SW to the "ON" position.

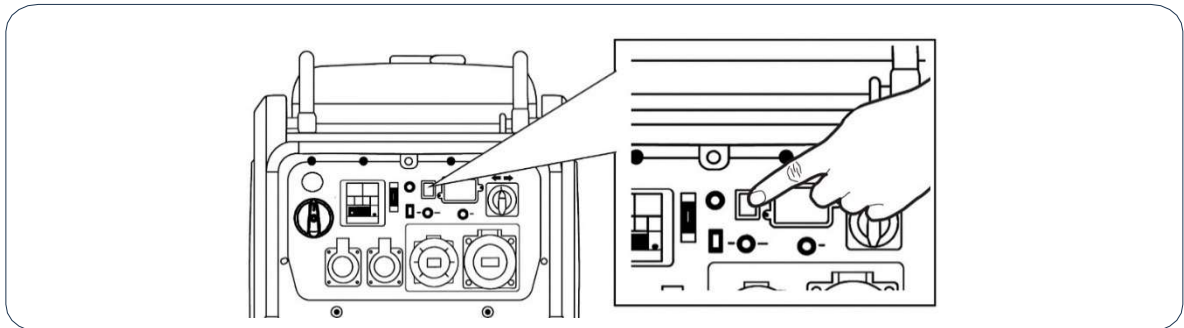

3. Push "ENGINE START/STOP".

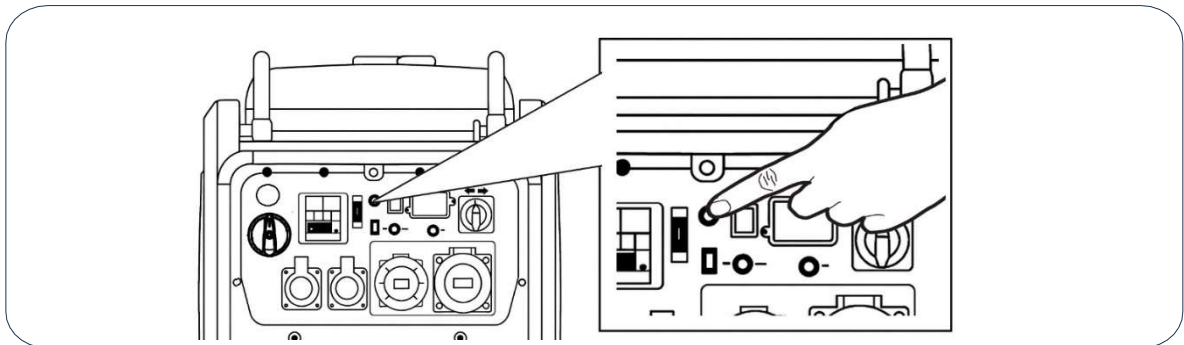

NOTE: On the first start attempt, if the generator fails to start, it will automatically try again up to a maximum of five times. If the generator still does not start after five attempts, system OFF totally, and need to press **ENGINE START** again manually.

NOTE: At the first start of the machine, or if the machine has not been used for a long time, the battery may be weak to start.

If you see that the battery charge is insufficient, review the chapter "Recharging the battery from the charging port" of this user manual.

5.2 Stopping the generator

1. Disconnect the loads and let the engine run without load for a few minutes.
2. Turn the MAIN SW to the "OFF" position.

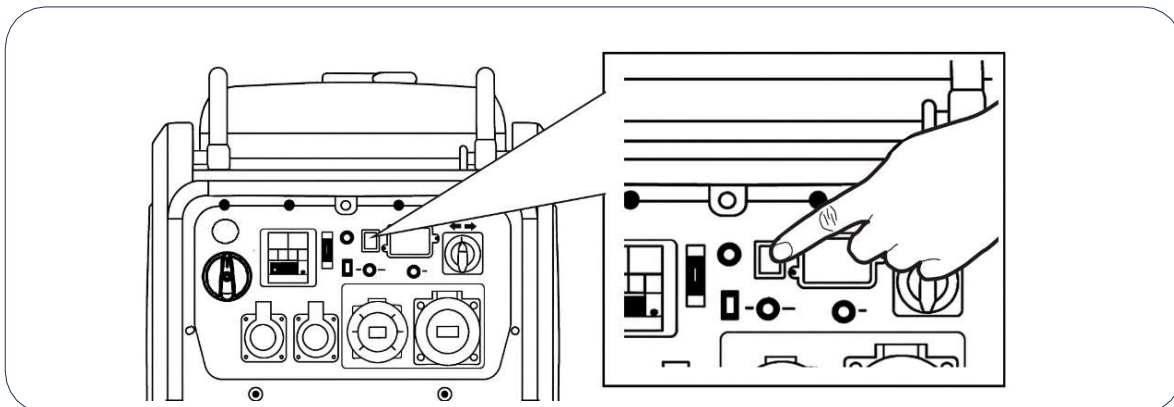

3. Set FUEL VALVE to the 'OFF' position.

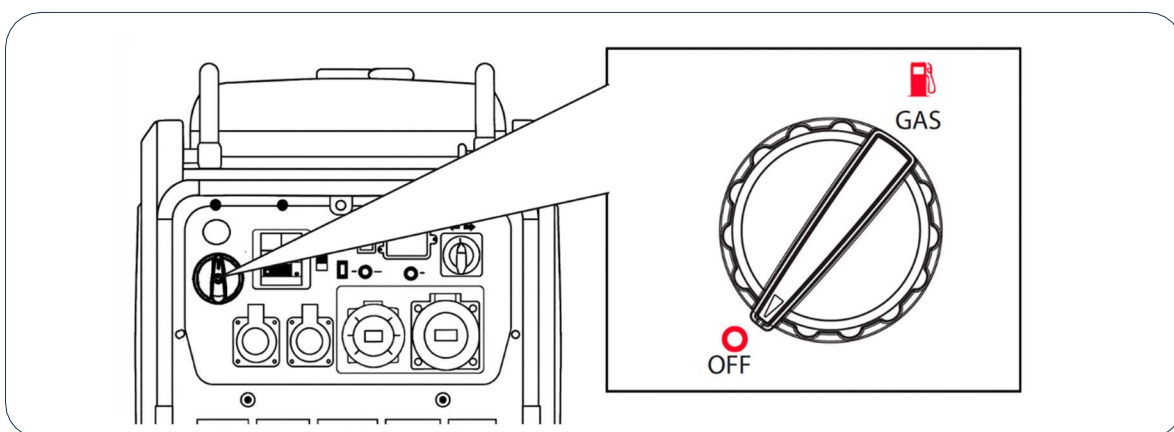

5.3 Remote control starting

1. Set FUEL VALVE to the 'ON' position.

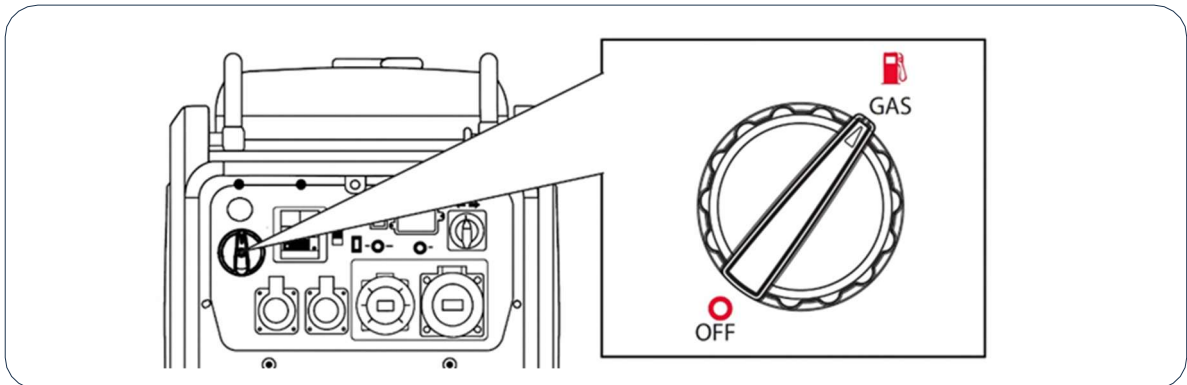

2. Turn the MAIN SW to the "ON" position.

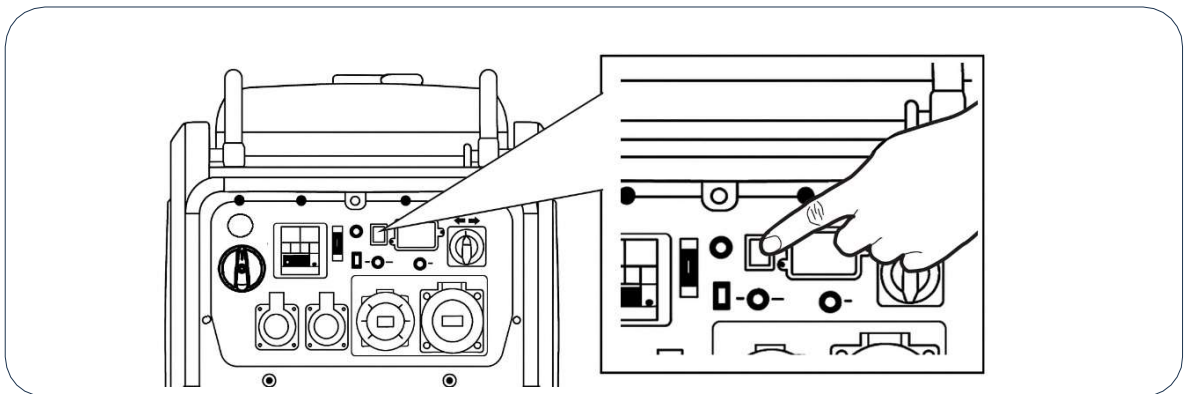

3. On the remote control, press the "ON" button **for one second**. The generator will perform the starting process automatically.



NOTE: On the first start attempt, if the generator fails to start, it will automatically try again up to a maximum of five times. If the generator still does not start after five attempts, system OFF, then need push again ON in remote control.

NOTE: At the first start of the machine, or if the machine has not been used for a long time, the battery may be weak to start.

If you see that the battery charge is insufficient, review the chapter "Recharging the battery from the charging port" of this user manual.

NOTE: Do not keep pressed the “ON” button on the remote control. Just press for about a second.

NOTE: The auto choke will not work if the battery is very low or damaged. In this case you must close the choke manually and then pull the starter rope. The battery recharges while the engine is running, you can also recharge it with the engine off from the external socket on the panel, see chapter "Recharging the battery from the charging port".

NOTE: If the generator remains off for more than 24 hours, the generator will automatically go into “SLEEP” mode. To reactivate the remote control, you must restart generator from control panel. This function prevents battery discharge.

NOTE: If the remote control does not work or works abnormally, replace the battery.

5.4 Remote control stopping

On the remote control, press the “OFF” button.

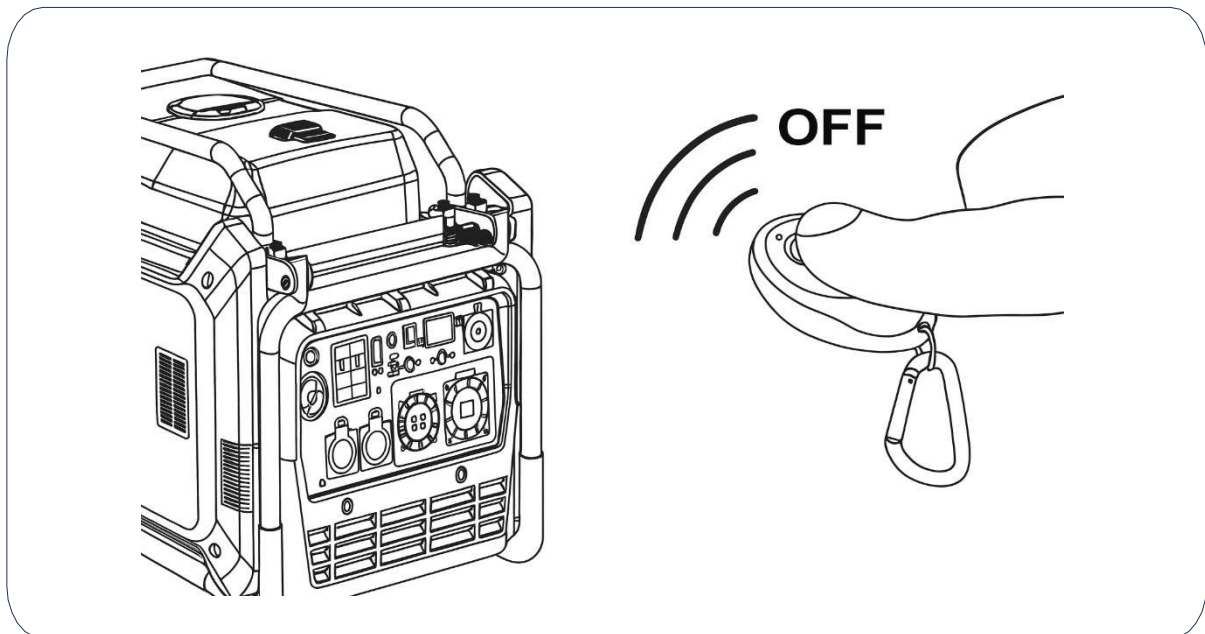

5.5 Synchronize a new remote-control device

1. Turn the main power switch in panel control to the "ON" position.
2. Press the "START BUTTON" in the control panel 5 times consecutively within 3 seconds to activate the Synchronize function; the red indicator in button light will remain on.
3. Press and hold the "Stop" button on the first remote control for more than 1 second; the "START BUTTON" will flash red.
4. Press and hold the "Start" button on the remote control for more than 1 second; the "START BUTTON" will flash red.
5. Now, choose A or B options according need:

A) To synchronize only this remote control: Press the "START BUTTON" 5 times consecutively within 3 seconds again; the red light in button will turn off, and the remote control will be activated.

B) To synchronize two remote controls. Press and hold the "Start" button on the remote control for more than 1 second; the "START BUTTON" will flash red.

Press the "START BUTTON" 5 times consecutively within 3 seconds again; the red light in button will turn off, and the remote control will be activated.

6. The generator usage and its protections

To improve engine performance and to extend machine life, a 20 hour “break-in” period is recommended without forcing the generator, with loads not exceeding 75% of the maximum output of the equipment.

- ⊘ **WARNING:** Be sure to connect the ground connection to an independent ground rod. Grounding protects the user in case of accidental discharge. Failure to make this connection exposes the user to the risk of serious injury or death in the event of a shock. If you have questions, consult your electrician.

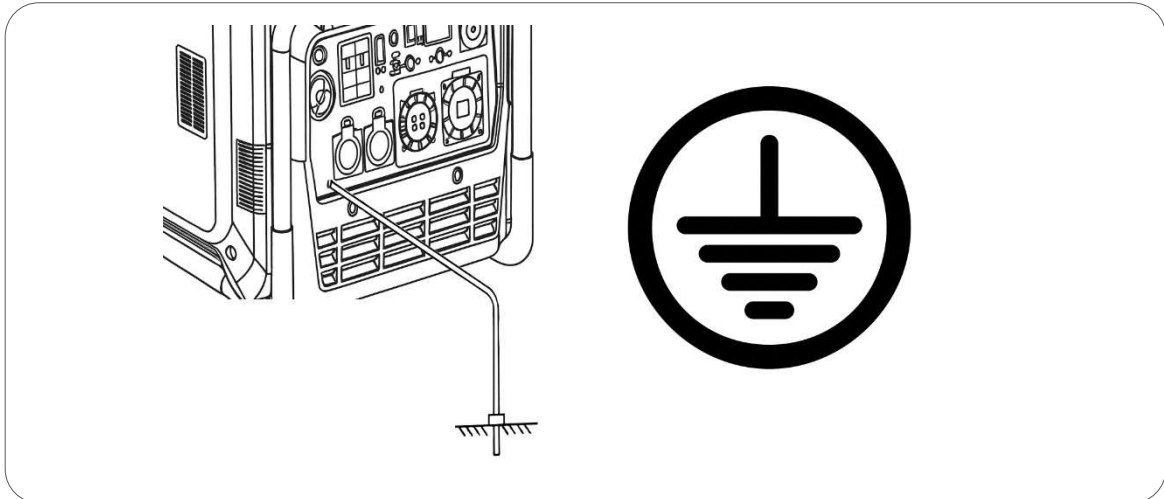

- ⊘ **WARNING:** Never connect directly the voltage output of the generator to a building or a house (even when there is a circuit breaker for the main circuit). The return of the main circuit will shock with the generator output, which will do serious damages to the generator or even a fire.

- ⊘ **WARNING:** Do not connect the generator in parallel with other generators in order to add powers. The generators will be damaged and there will be a high risk of fire.

□ **NOTE:** Do not connect an extension to the exhaust pipe.

□ **NOTE:** When an extension cable is required, you have to ensure its good quality and proper section (ask to your electrician).

□ **NOTE:** Equipment that has an electric motor (compressors, water pumps, saws, grinders, etc.) requires up to 3 times more power during the starting. For example, a 500W water pump needs 1500W to start. Therefore, always confirm the nominal powers (rated) of the equipment to be connected and ensure that they do not exceed the maximum power produced by the generator, according to our recommendation.

- ⊘ **WARNING:** before connecting to the generator, confirm if all equipment is in good working conditions.

If the equipment runs abnormally, slowly or spontaneously shuts down, stop the generator immediately and disconnect the equipment.

6.1 Sockets protection

Your generator has thermal protectors (circuit breakers) that protect the maximum output load in sockets.

In case of exceeding its maximum capacity in one socket, the circuit breaker will cut the current to avoid an overheating or fire in the socket or in the connected plug.

In case of overload, first of all, disconnect the connected equipment.

Once the equipment has been disconnected, reset the overload protector by moving it to the "ON" position and thus restore the voltage output.

The equipment has a 30mA differential (RCBO) that protects against current leaks and also protects people from shocks. This device also protects against maximum overload supported by the equipment. In case of jump of the RCBO, check possible problems in the electrical circuit, and once solved, restore the output. The generator needs a correct independent ground connection for the RCBO to work correctly.

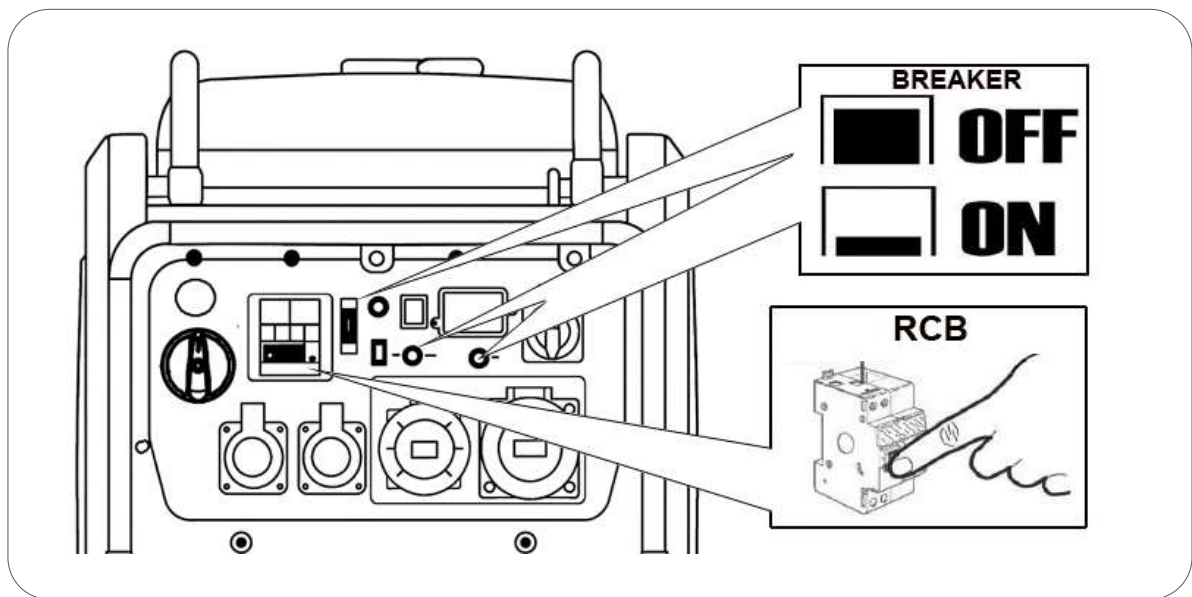

If the overload protector jumps when connecting the equipment, give up connecting it. The connected equipment may have a problem or it may exceed the maximum capacity of the socket or the generator itself.

Remember that many equipment needs an extra power consumption to start. Devices that have an electric motor (compressors, water pumps, saws, grinders or others) requires up to 3 times more power during the starting. For example, a 1000W water pump requires 3000W to start, so that we would need a generator not less than 3000W. In certain refrigerators these calculations can be even greater.

6.2 Digital control panel

- 1. LED Multi-Meter:** Displays voltage, power, frequency, and running time.
- 2. Low Idle Push Button:** Low idle minimizes the fuel consumption and noise by adjusting the engine speed to the minimum required for the current load.
- 3. Low Oil Indicator LED (Red):** Illuminates when the engine oil level falls below the safe operating level and the generator will automatically shut off the engine. The engine will not start until the proper amount of oil is in the crankcase.
- 4. Overload Reset Button with Indicator Light:** The indicator light is green when the inverter is running under rated load. The indicator light will turn to blinking red or solid red when the rated load is exceeded. When the maximum load is reached, the inverter will automatically cut off all AC outputs to protect the inverter. Press the overload reset button to restore the power without stopping the engine.
- 5. Select Button:** Push this button to show the voltage, power, frequency or total running time in LED Multi-Meter.

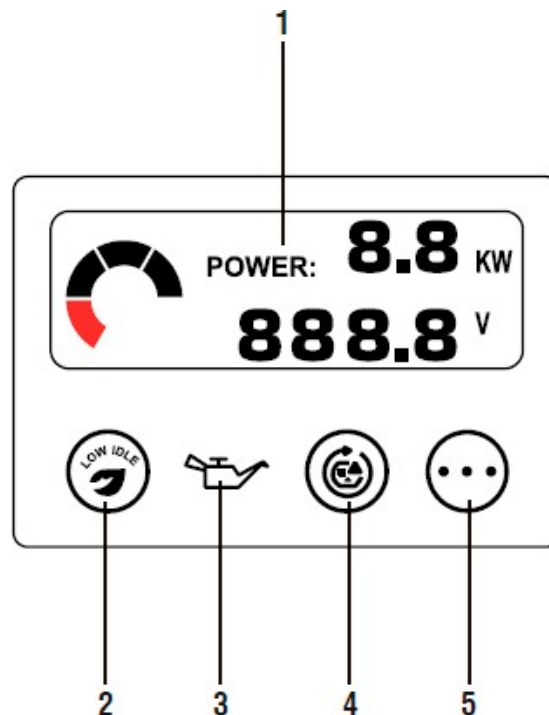

NOTE: A dirty air filter reduces the maximum power of the equipment, activating the overload alarm even with lower power consumption than the nominal power performed by the generator.

6.3 Recharging the battery from the charging port

The BALI-BORNEO model has a BATTERY CHARGER PORT to recharge the battery of the generator.

Connect the battery charger (included with the machine) to a 230V socket and to the charging port (CHARGER PORT) on the control panel of the generator. Charging can take around four hours.

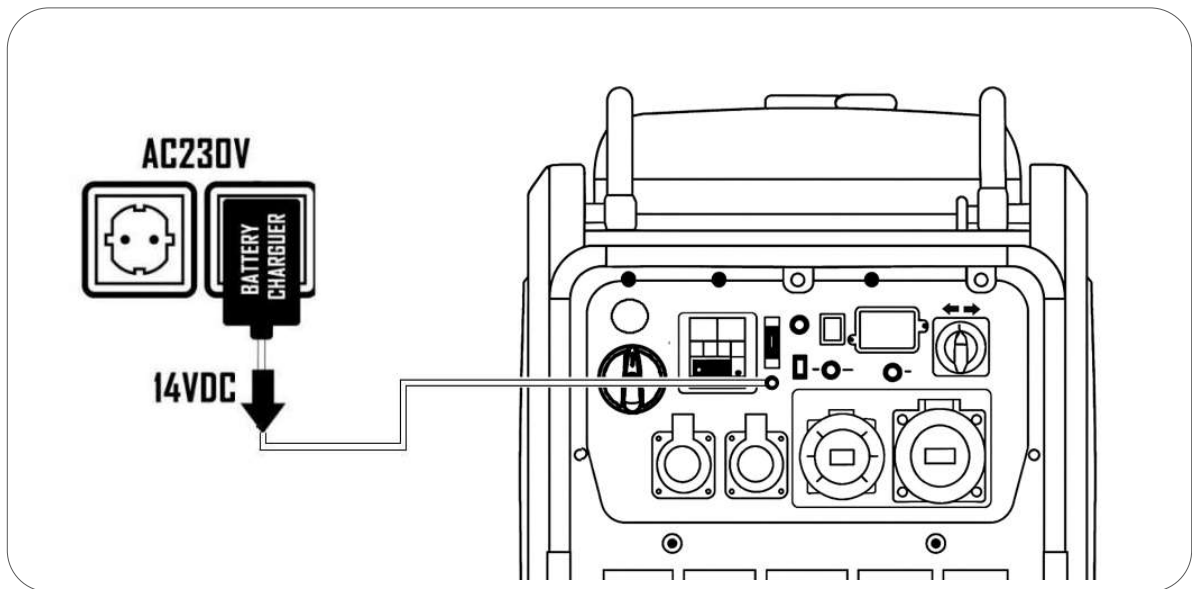

NOTE: Do not use chargers or other plugs different of the original. If you need to replace the charger, purchase an original from your GENERGY supplier.

If you do not have a 230V socket, you can start the generator manually and let it run for a few hours. The battery also recharges from the engine.

After charging, if the battery still does not work, take it to a technical service for inspection, it may be in poor condition and needs to be replaced.

7. Mains failure mode

7.1 Introduction

The ATS (automatic transfer switching) system allows to control the start and stop functions of the generator, as well as the conversion between the generator output and the mains output. The signal communication between the ATS and the generator is performed through a cable of 7 lines. The user can decide if he wants to work in automatic or manual mode, and also to select between generator output or mains output.

7.2 The panel components of the ATS box

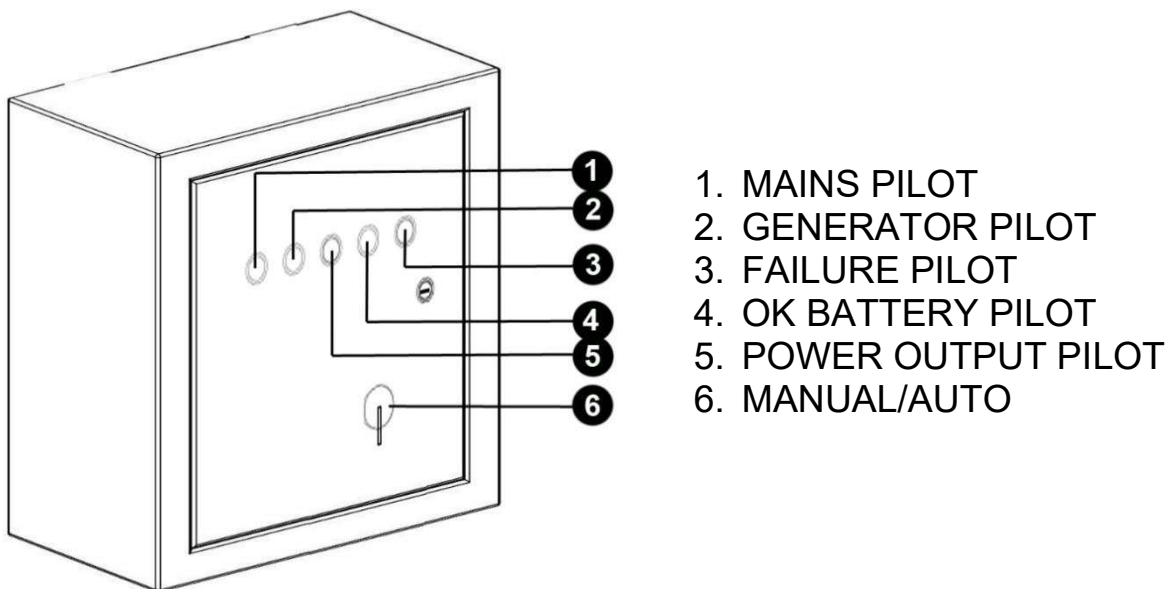

7.3 Electrical parameters

Power supply: DC10-15V
Input voltage: AC220-240V
Rated frequency: 50-60Hz
Maximum power: 22000W
Maximum intensity: 100A
Wire connection: included

7.4 Installation

⚡ DANGER: The connection of the generator and the ATS box must be done by a qualified electrician and always without mains voltage.

🗨 NOTE: If connection of box is for 1phase: (Use N and phase V).

🗨 NOTE: The diagram below is for reference only and is only intended to assist in the interpretation of its operation. The user is exclusively responsible for the installation, which must be carried out in accordance with the electrical regulations of each country or region.

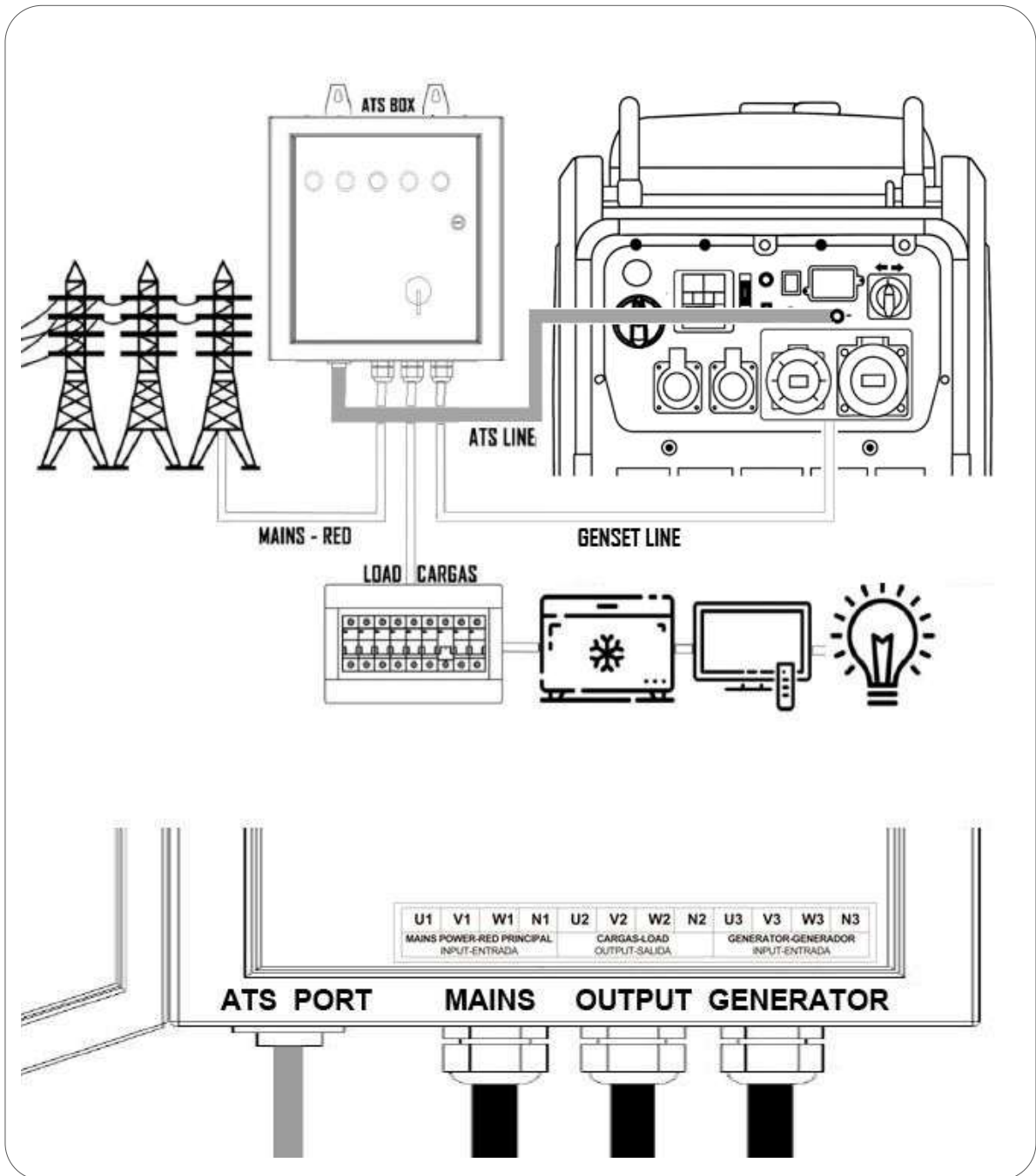

7.5 Operation principle

The ATS box has two operation modes, manual and automatic:

Manual mode: When ATS control box is in manual mode, the generator is not automatically controlled.

- If there is power from the mains and the generator at the same time, the output power will be from the generator.
- If there is only generator power, the output power will be from the generator.
- If there is only mains power, the output power will be from the mains.

Auto mode: The ATS box will control the generator. When there is mains power, it will always be the priority output power and the generator will remain on standby. When there is a mains power cut, the generator will automatically start and supplies power.

In case of a mains power cut, the generator has 80 seconds to start with a maximum of six start attempts during that time. If the engine fails to start within 80 seconds, it falls in error mode and the **FAILURE PILOT** will light up for a minute.

The stop of the generator also has a limit of 10 seconds. If the generator does not stop within that time, the system will consider that there is a shutdown failure and the **FAILURE PILOTE** will light up.

The **PILOT FAILURE** is only for informational purpose, it does not affect its running.

When the mains power is supplying the devices, at the same time it is supplying the battery of the generator with DC 14.4V. So that the optimal level of the charge in the battery is guaranteed, even if the generator is on standby for long periods of time.

7.6 Running

Automatic mode:

1. Turn auto mode.

Manual mode:

1. Select manual mode.
2. Start the generator.

7.7 Diagram

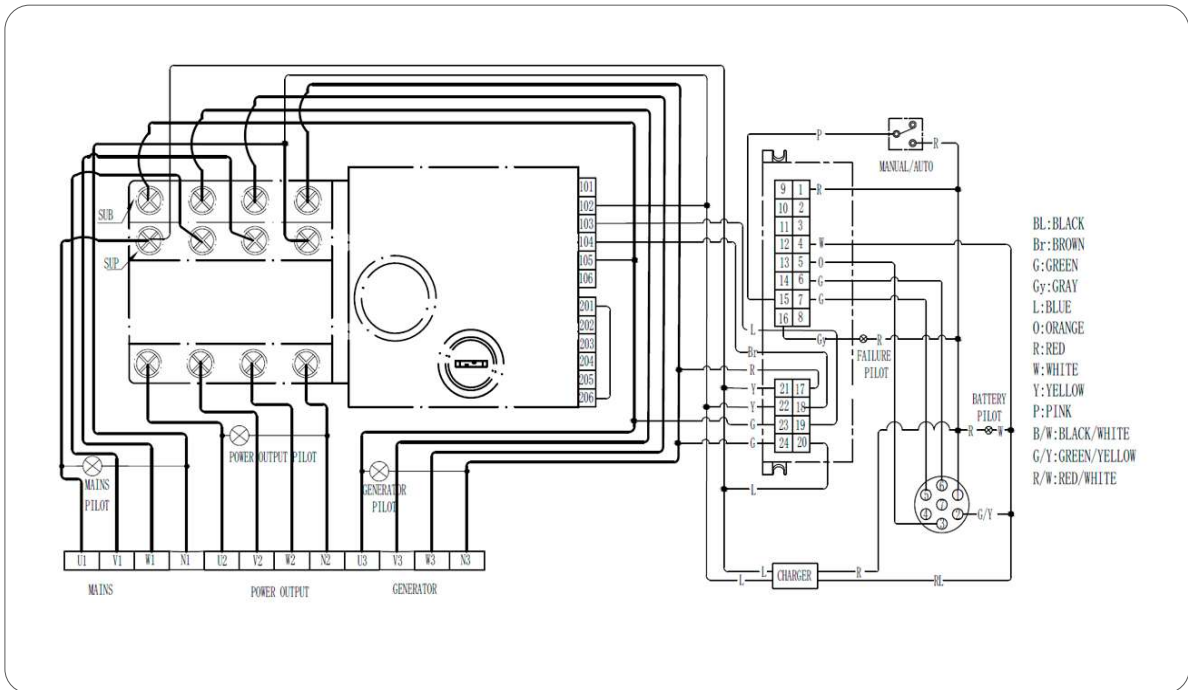

About fuel:

NOTE: Make sure that the generator starts at least every two months. Otherwise perform a manual start and keep the generator running for a few minutes to ensure that the fuel in admission circuit lines is renewed.

NOTE: If the generator is not used, or if is used very few times, make sure that the same gasoline does not remain in the tank for more than a year, otherwise replace it.

NOTE: If you are aware that the generator will not run for long periods, choose to fill the tank completely. In contact with oxygen, the gasoline accelerates its degradation. If the tank is completely full the degradation will be slower. You can also add a gasoline stabilizer to delay the degradation.

NOTE: Never, GENERGY will be responsible for personal or property damage that may arise from the lack of supply due to a generator failure.

If you have any questions, contact us by spv@genergy.es .

8. Photovoltaic automatic mode

8.1 Introduction

The BALI-BORNEO model has been specifically designed to support a solar system in exceptional cases where solar energy is not enough. The generator is ready to start and support the photovoltaic system, as well as stop when this support is no longer needed. The start and stop of the generator are performed by a contact NO (Normally Open) sent by the solar controller.

8.2 Installation

⚡ DANGER: The connection of the generator to the solar system must only be carried out by the technician of the photovoltaic system, because it is necessary to set parameters for start and stop the generator in the solar controller.

🗨 NOTE: This diagram below is simply for reference and is only intended to assist in the interpretation of its operation. The user is exclusively responsible for the installation, which must be carried out in accordance with the electrical regulations of each country or region.

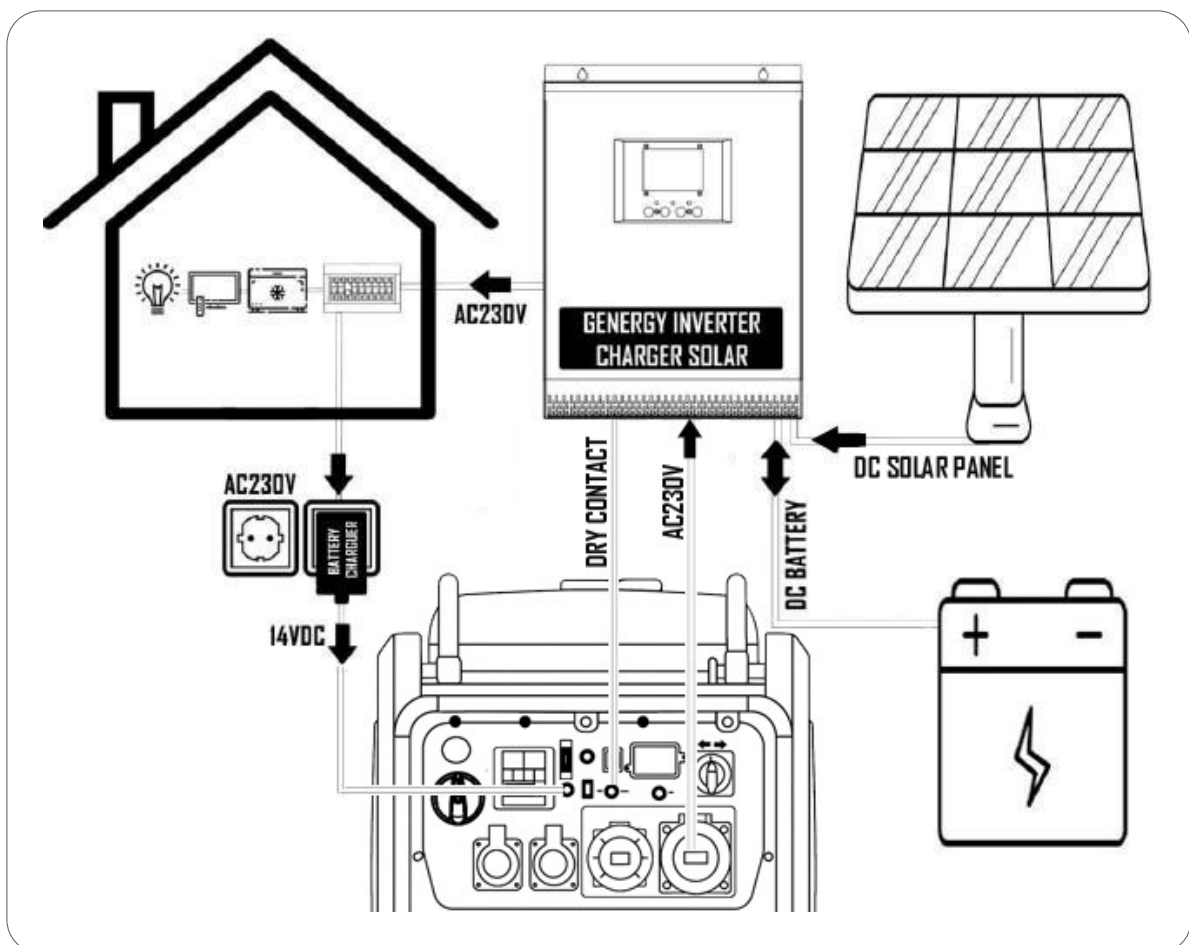

A Contact NO (Normally Open) to start and stop the generator:

- **Contact open:** generator on standby
- **Contact closed:** generator starts and stays running until the contact reopens.

Please note that not all solar controllers are prepared to work with a generator. Check with your solar technician or with the supplier of the controller.

Start sequence: When the generator contact closes, the start attempt begins. If this is unsuccessful, new attempts will be performed up to a maximum of five. If the generator fails the five pre-programmed attempts, it will fall into error mode.

B **Generator battery support:** The generator has a charging port on the panel to recharge or to keep the battery charge. Connect the charger supplied to the 230V mains socket and its DC 14V output to the port on the control panel.

NOTE: Do not use a charger different of the original. If you have to replace the original charger, purchase an original GENERGY.

C **Use the 64A socket as power supply for the solar inverter:** This socket allows the maximum power output from the generator.

NOTE: Do not use one of the two 16A sockets for this purpose because the power output will be limited to 16A (3680W).

About fuel:

NOTE: Make sure that the generator starts at least every two months. Otherwise perform a manual start and keep the generator running for a few minutes to ensure that the fuel in admission circuit lines is renewed.

NOTE: If the generator is not used, or if is used very few times, make sure that the same gasoline does not remain in the tank for more than a year, otherwise replace it.

NOTE: If you are aware that the generator will not run for long periods, choose to fill the tank completely. In contact with oxygen, the gasoline accelerates its degradation. If the tank is completely full the degradation will be slower. You can also add a gasoline stabilizer to delay the degradation.

NOTE: Never, GENERGY will be responsible for personal or property damage that may arise from the lack of supply due to a generator failure.

If you have any questions, contact us by spv@genergy.es .

9. Maintenance

The purpose of the maintenance plan is to ensure that the generator remains in good working condition and that it reaches the maximum of its useful life.

 **DANGER:** Before doing any maintenance, turn off the engine. If you need to start the engine for any checking, first ensure that the area is well ventilated. The exhaust gases contain carbon monoxide, which is poisonous to the user.

 **NOTE:** Apply only GENERGY original parts or, if not available, components of proven quality.

Maintenance plan:

SERVICE	STAGES OF MAINTENANCE
Engine oil	Check the oil level before each use. After 20 hours, the first oil change should be made. Every 100 hours of use, do new oil changes.
Air filter	Check and clean every 50 hours. At a maximum of 250 hours or earlier if it is damaged, replace it.
Spark plug	Clean and adjust the electrode every 50 hours. At a maximum of 250 hours or earlier if it is damaged, replace it.
Engine valves*	Adjust every 500 hours* EXHAUST (0.1~0.15) INTAKE (0.1~0.15) TORQUE: 10-13NM
Combustion chamber *	Clean every 500 hours*
Fuel tank*	Clean every 500 hours*
Fuel hose*	Replace every 2 years or earlier if it is damaged*

 **NOTE:** If you use the generator in places with a lot of dust or with high temperatures, does more frequent maintenance.

 **NOTE:** All services marked with an asterisk (*) should be performed by GENERGY Service or a qualified service. You must save the report of the work done by the technical service.

 **NOTE:** The failure of compliance with the maintenance plan will shorten the life of the generator and will increase the possibilities of malfunctions or damages. The warranty will not be applied in these cases. If one or more services planned were not done, the warranty will not be applied, unless authorized by the GENERGY Service or a GENERGY Authorized Service.

9.1 Oil change

1. Keeps the engine running for 5 or 10 minutes, so that the oil can reach some temperature and decrease its viscosity (more liquid). In this way, it will be easier to extract it completely.
2. Remove maintenance cover (B).
3. Under the oil drain hole, place a suitable container to collect the used oil (C).
4. Unscrew the oil drain cap from oil hose (A) turning it counter clockwise.
5. Remove the oil stick (D), so that the engine receives air and expels the oil faster.
6. Turn the engine by pulling the starter rope smoothly. Thus, the oil housed in the moving parts of the engine can be extracted.
7. Once all the engine oil has been extracted, put back the drain screw. In case of spillages, clean.
8. Refill with the recommended oil according chapter "Oil filling and checking" in this manual.

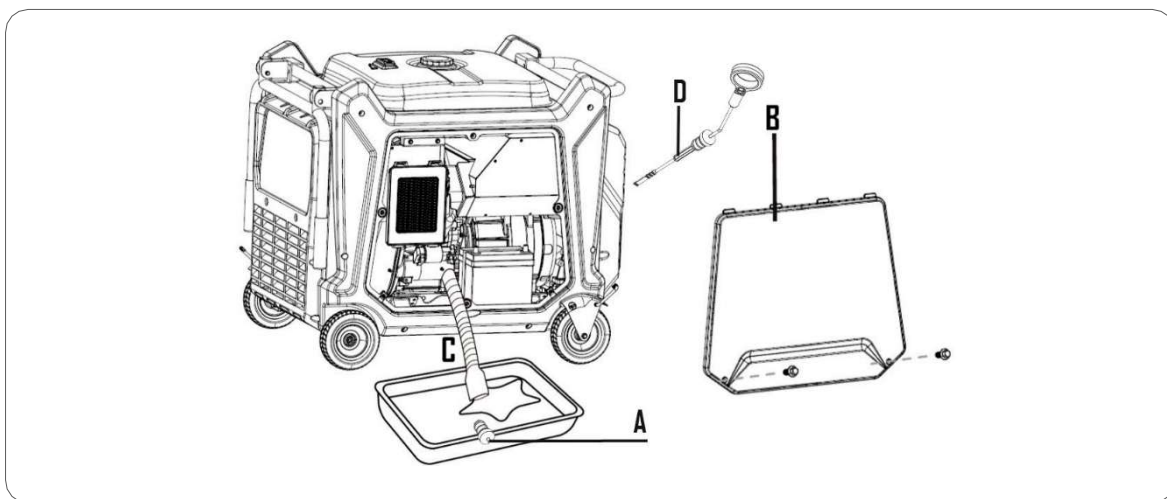

9.2 Air filter maintenance

NOTE: The dirt in the air filter reduces the air flow in the carburettor, limiting its combustion and promoting serious engine problems. Clean the air filter regularly, according to the maintenance plan in this manual. In dusty areas, filter cleaning should be more frequent.

NOTE: The generator should never run without the air filter, otherwise we will have a quick engine wear.

 **WARNING:** Do not use gasoline or solvents with a low flash point to clean the filter. They are flammable and explosive under certain conditions.

1. Open the maintenance cover (A).
2. Remove air filter cover (C).
3. Remove out the air filter element (B)
4. Clean the air filter (B) by gently tapping it. You may also use an air compressor, making sure to control the air pressure to avoid damaging the filter.
5. Reinstall the air filter element (A).
6. Fix the air filter cover (C).
7. Close the maintenance cover (A).

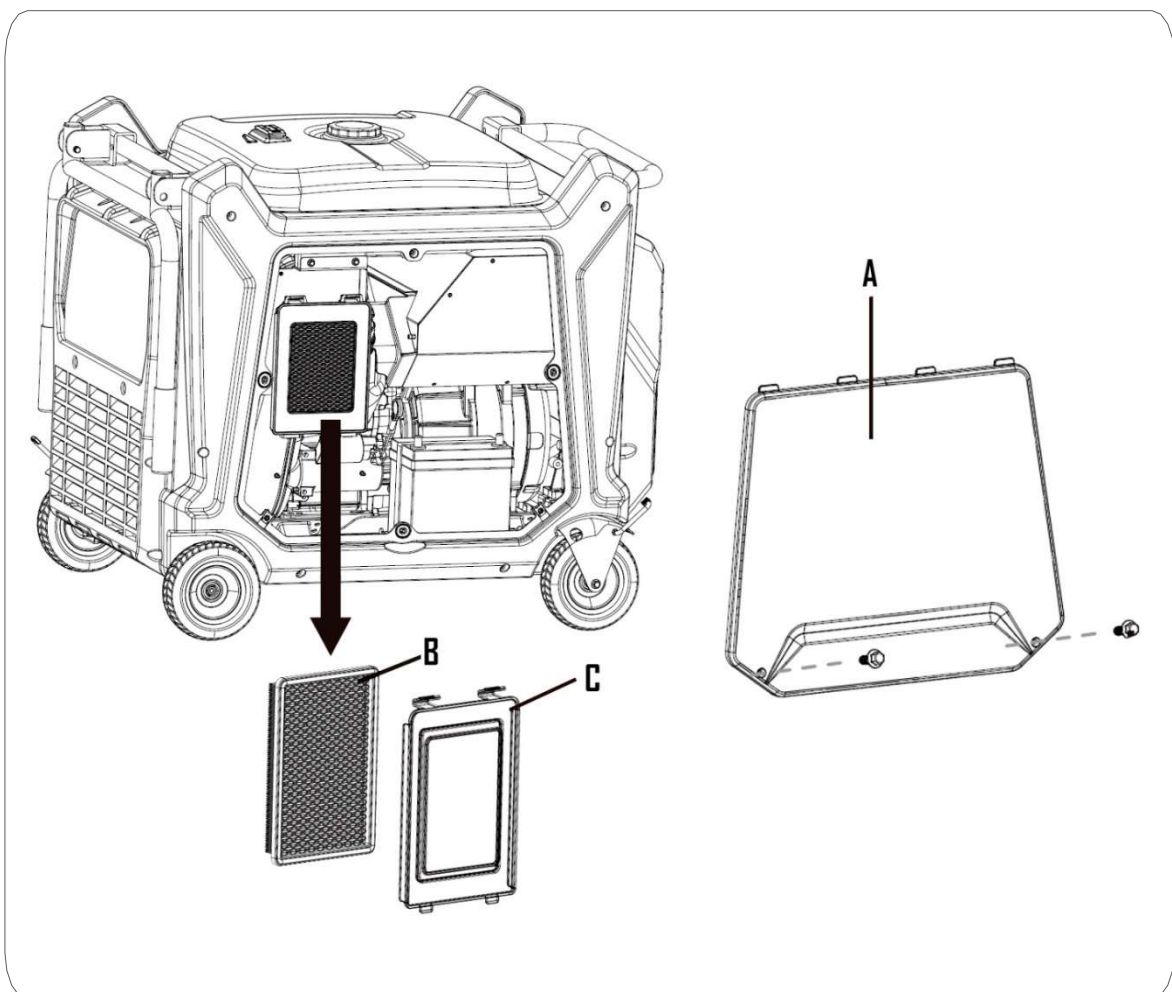

 **NOTE:** The air filter is an essential part that affects equipment performance and emissions. Any modification is forbidden.

Running the generator without an air filter or improperly installed will cause severe wear and serious engine damage. In all these cases the total guarantee of the machine would be annulled

9.3 Spark plug maintenance

Recommended spark plugs: **TORCH F6RTC**, **NGK BP6ES**, **BOSCH WR3C**.

1. Open cover (**C**) and remove the cap of spark plug (**B**), pulling it out.
2. With a spark plug wrench unscrew and remove the spark plug (**A**) from the engine (turn it counter clockwise).

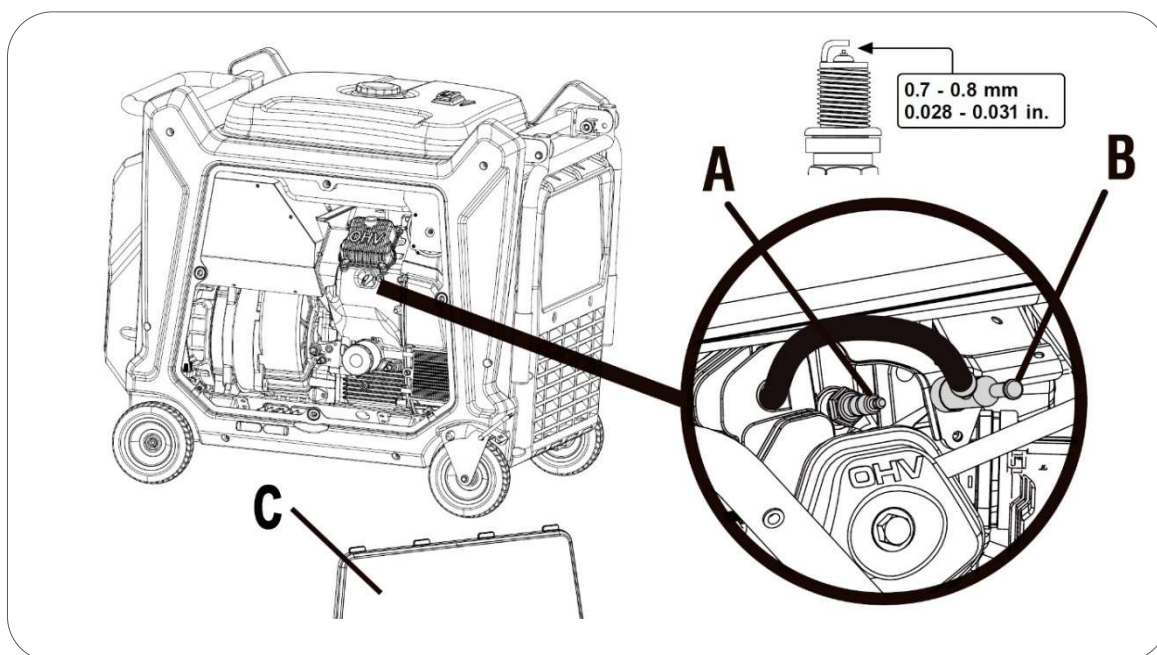



3. Visually check the spark plug. If the spark plug insulation is cracked or chipped, replace it with a new one. To clean dirt on the electrode, use a very thin wire brush.
4. Check the electrode distance with a calliper. The distance should be between 0.7 and 0.8mm. If it does not match, adjust it carefully.
5. Carefully put back the spark plug, starting its threading manually to avoid the damage of the thread. With the spark plug fully threaded make a final tightening with a spark plug wrench, according to the following recommendations:
 - New spark plugs: 1/2 turn
 - Used spark plugs: 1/8 to 1/4 turn
6. Put back the cap of the spark plug.

NOTE: The spark plug must be firmly tightened. An incorrectly fitted spark plug can heat up and even damage the engine. On the other hand, over-tightening can damage the spark plug and damage the thread of the cylinder head.

10. Transport and storage

To avoid spillages of fuel during transport of the generator, the fuel valve must be always closed and the generator must be tied (so that it does not move).

 **NOTE:** The generator must be transported in its natural working position. Never transport the generator in other position (vertically or horizontally).

 **DANGER:** Never start the generator inside of a transport vehicle. The generator should only be used in good conditions of ventilation.

 **DANGER:** When parked and with the generator inside, the transport vehicle must not be exposed to the sun for a long time. Excessive temperature increases (caused by the sun exposure) and will evaporate the gasoline and after will promote an explosive environment inside of the vehicle.

 **WARNING:** In case of transport, do not fill too much the fuel tank.

 **CAUTION:** If the generator will be transported over rough roads or fields, empty the fuel tank.

11. Problem solving

- Press the overload reset in the panel. If not work stop completely generator and restart up. If not work contact our technical assistance service: spv@genergy.es.
- If the engine does not start:

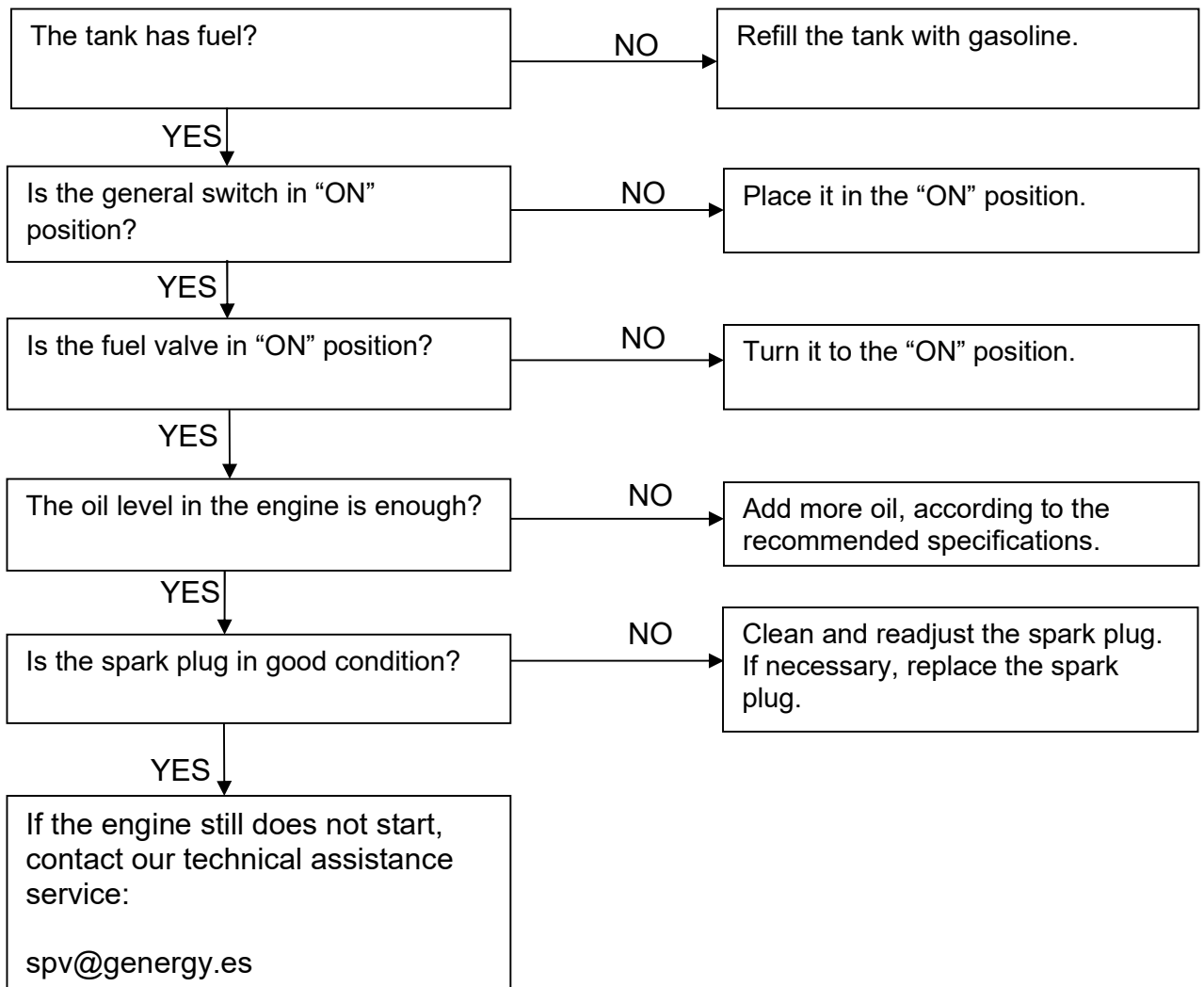

12. Technical information

MODEL	BALI	BORNEO
Voltage stabilizer system —Voltage — Frequency	Inverter 230V 50Hz T H D <3%	
AC 230V Maximum (S 25min)	13000W	19000W
AC 230V Rated (COP)	12000W	18000W
AC 400V Maximum (S 25min)	13000W	19000W
AC 400V Rated (COP)	12000W	18000W
Type by number of phases	DUAL VOLT	DUAL VOLT
Power factor	1	1
Engine model	SGS750PRO	SGS1000PRO
Cylinder	744CC	999CC
Engine type	Gasoline, 4 Stroke, OHV air-cooled	
Average level of noise pressure 7mts LpA (<i>Ralenti</i> -nominal)	66dB(A) – 74dB(A)	72dB(A) – 74dB(A)
Level of guaranteed acoustic power LwA	96dB(A)	
Start type	Electric – RC – Dry contact - ATS	
Fuel tank capacity	70L (Super big fuel tank)	
Consumption per hour 25% 50% 75% of load (approx..)	2.7/LH – 3.7L/H – 5.2L/H	5.2/LH – 6.9L/H – 8.7L/H
Autonomy at 25% 50% 75% of load (approximated)	26H – 19H – 13.5H	13.5H – 10.2H – 8H
Oil capacity and grade	1.7L SAE10W40 SYNTHETIC	2.5L SAE10W40 SYNTHETIC
Isolation level	H	
Class according to insulation quality	A	
Performance class	G2	
Normalization	ISO 8528-13:2016	
Transport kit	Handlebar with wheels	
Dimensions	1003 x 784 x 967mm	1003 x 784 x 967mm
Weight	210Kg	219Kg

Measurements of noise levels:

- ✓ The average noise pressure level at 7 meters (LpA) is the arithmetic average of the noise level obtained from four directions and 7 meters away from the generator.

 **NOTE:** Different environments can result in different noise levels.

Harmonized standard applied:

- ✓ ISO8528-13:2016: Generator sets driven by combustion engine.

Applicable EC directives:

2006/42/EC:	Machinery Directive
EU/2016/1628:	Engine-driven machine emissions
2014/30/EU:	Electromagnetic compatibility
2014/35/EU:	Low voltage directive
2000/14/EC (repealed by 2005/88 / EC):	Noise emissions directive
2011/65/EU:	RoHS Directive
(EC) no-1907/2006:	REACH regulation

13. Warranty

The warranty covering of your generator (an option of the following):

- ✓ 3 years for machines billed to consumers (end user).
- ✓ 1 year for machines billed to companies, cooperatives or any other legal entity other than the final consumer (end user).

The warranty period is defined only by the information on the invoice: type of purchasing entity and date of purchase. **Never, it is considered as a reference the purpose or the usage that the product had.**

The invoices valid for warranty will be those of the official GENERGY distributor and at the moment of sale. **Subsequent invoices that may occur from successive sales of the product between individuals or companies will not be accepted.**

This warranty covers any manufacturing defect that the generator may have during the period of its warranty period, with the assumption that the maintenance plan is respected and its care is suitable. The warranty covers the repair parts and the necessary manpower.

The warranty does not cover any type of consumable (filters, batteries, spark plugs, etc.), nor any type of preventive maintenance. Also, no covered by the warranty, the parts with wear caused by the normal running of the generator.

Machines sold online through reseller marketplaces: Please consult and follow the warranty process instructions indicated on the website where you purchased the product.

The warranty does not cover damage to other property, animals, or people in the event of accidents. These circumstances could be covered by the brand's civil liability insurance provided that a failure of the equipment is demonstrated—reliably—having been used according to the instructions in this manual, without manipulation and connected in accordance with the electrical regulations of the country, estate or area of use.

OBRIGADO pela sua compra do Gerador a gasolina GENERGY.

- Os direitos de autor deste manual pertencem à nossa empresa GENERGY España.
- É proibida a reprodução, transferência, distribuição de qualquer conteúdo do manual sem a autorização escrita de GENERGY España.
- “GENERGY” e “ ” são respetivamente, a marca comercial e logótipo dos produtos GENERGY que são propriedade de GENERGY España.
- GENERGY España reserva o direito de modificar os seus produtos sob a marca GENERGY e a revisão do manual sem aviso prévio.
- Utilizar este manual como parte do gerador. Se revender o gerador, deve entregar o manual com o gerador.
- Este manual descreve como utilizar corretamente o gerador; ler cuidadosamente antes de utilizar o gerador. O funcionamento correto e seguro garante a sua segurança e prolonga a vida útil do gerador.
- GENERGY España inova continuamente no desenvolvimento dos seus produtos GENERGY tanto em conceção como em qualidade. Apesar de esta ser a versão mais recente do manual, o seu conteúdo pode diferir ligeiramente do produto.
- Contactar o seu distribuidor GENERGY se tiver alguma questão ou dúvida.





Conteúdo do manual

1. Informação sobre a segurança.....	67
1.1 Resumo dos perigos mais importantes durante a utilização.....	67
2. Localização das etiquetas de segurança e utilização.....	68
3. Identificação dos componentes.....	69
3.1 Painel de controlo.....	70
4. Verificações antes de colocar em funcionamento.....	71
4.1 Ligações da bateria.....	71
4.2 Colocação e verificação do óleo.....	72
4.3 Colocação e verificação do combustível.....	73
5. Arranque do gerador.....	74
5.1 Arranque elétrico.....	74
5.2 Paragem do gerador.....	75
5.3 Arranque por controlo remoto.....	76
5.4 Paragem por controlo remoto.....	77
5.5 Sincronizar um novo comando de controlo remoto.....	78
6. Utilização do gerador e das suas proteções.....	79
6.1 Proteção de tomadas.....	80
6.2 Painel de control digital.....	81
6.3 Recarregar a bateria desde o ponto de carga.....	82
7. Modo falha de rede.....	83
7.1 Introdução.....	83
7.2 Os componentes do painel do quadro ATS	83
7.3 Parâmetros elétricos.....	83
7.4 Instalação.....	84
7.5 Princípio de funcionamento.....	85
7.6 Funcionamento.....	85
7.7 Diagrama.....	86
8. Modo automático fotovoltaico	87
8.1 Introdução.....	87
8.2 Instalação.....	87
9. Manutenção.....	89
9.1 Mudança de óleo.....	90
9.2 Manutenção do filtro do ar.....	90
9.3 Manutenção da vela de ignição.....	92
10. Transporte e armazenagem.....	93
11. Resolução de problemas.....	94
12. Informação técnica.....	95
13. Informação sobre garantia.....	96
14. Declaração de Conformidade CE.....	Final manual
15. Assistência pós-venda.....	Final manual

1. Informação sobre a segurança

A segurança é muito importante. Ao longo de todo o manual encontram-se mensagens importantes de segurança. Leia, compreenda e cumpra estes avisos para garantir que a utilização do gerador é totalmente segura.

Dividimos as mensagens de segurança em 4 tipos diferentes, de acordo com a gravidade das suas consequências (caso não sejam cumpridas):

 PERIGO	Situação iminente perigosa que provocará lesões graves ou mortais , se não for evitada.
 AVISO	Situação potencialmente perigosa que pode provocar lesões graves ou mortais , se não for evitada.
 PRECAUÇÃO	Situação potencialmente perigosa que pode provocar lesões leves ou moderadas , se não for evitada.
 NOTA	Situação que poderá causar danos materiais , se não for evitada.

1.1 Resumo dos perigos mais importantes durante a utilização

Antes de utilizar o gerador, deve ler e compreender todo o manual!	
	A utilização do gerador sem estar corretamente informado do seu funcionamento e das suas normas de segurança, implica perigos para o utilizador e instalações. Não permita que ninguém utilize o gerador, sem estar habilitado para tal.
A gasolina é explosiva e inflamável!	
	Não reabastecer com o gerador em funcionamento. Não reabastecer se há presença de chamas ou se o utilizador está a fumar. Limpar os derrames de gasolina. Antes de reabastecer, primeiro deixar o gerador arrefecer. Utilizar sempre vasilhames homologados para a gasolina. Não utilize o gerador em atmosferas potencialmente explosivas, instalações de gás ou similares. Consulte sempre os responsáveis de segurança.
As emissões do motor contêm monóxido de carbono venenoso!	
	Nunca utilizar o gerador dentro de uma habitação, garagens, túneis, adegas ou qualquer outro lugar sem ventilação. Não utilizar o gerador perto de janelas ou portas, onde os gases emitidos podem entrar no interior. O escape expulsa do motor o monóxido de carbono venenoso, o qual não pode ser visto nem cheirado, pois é muito perigoso.
Atenção aos riscos elétricos!	
	Não manusear o gerador com as mãos molhadas. Não expor o gerador à chuva, humidade ou neve. Verificar sempre o estado dos fios e conexões elétricas, e se os equipamentos a conectar estão em bom estado de funcionamento. Conectar a tomada terra do gerador.

2. Localização das etiquetas de segurança e utilização

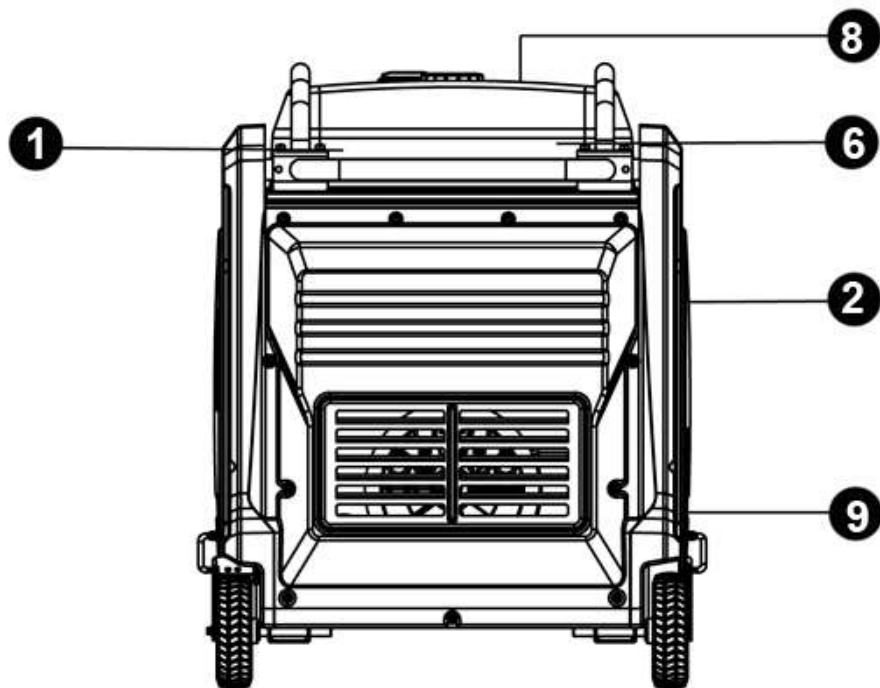
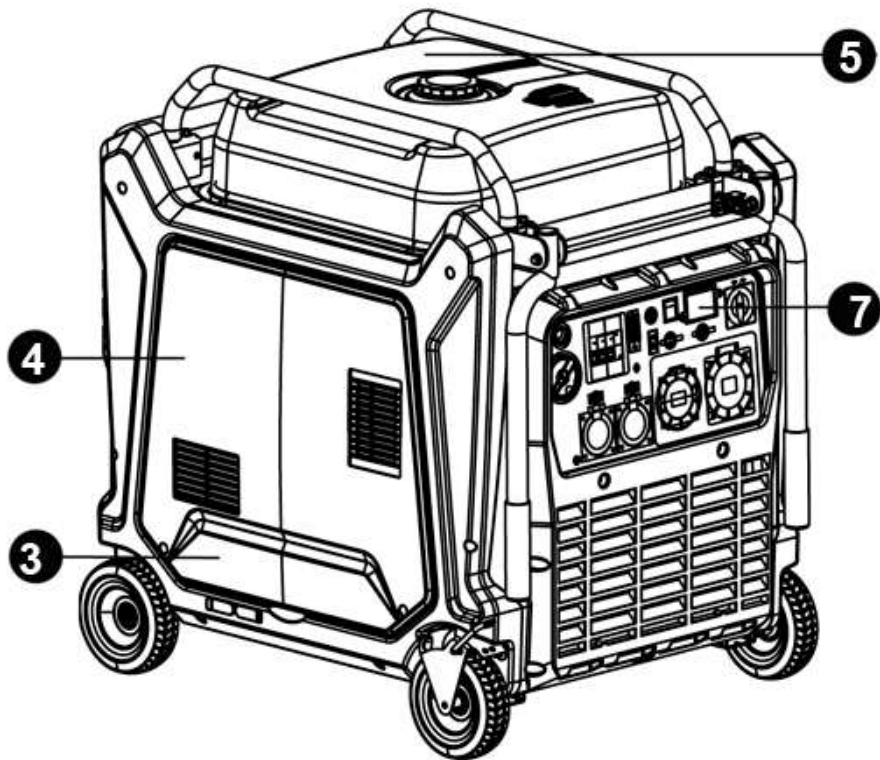

1-Segurança - temperatura	2-Especificações, CE, nível ruído	3-Manutenção
4-Marca, modelo e potência	5-Segurança	6-Segurança elétrica e CO
7-Etiqueta painel de controlo	8-Guia rápido de arranque	9-Manutenção

3. Identificação dos componentes

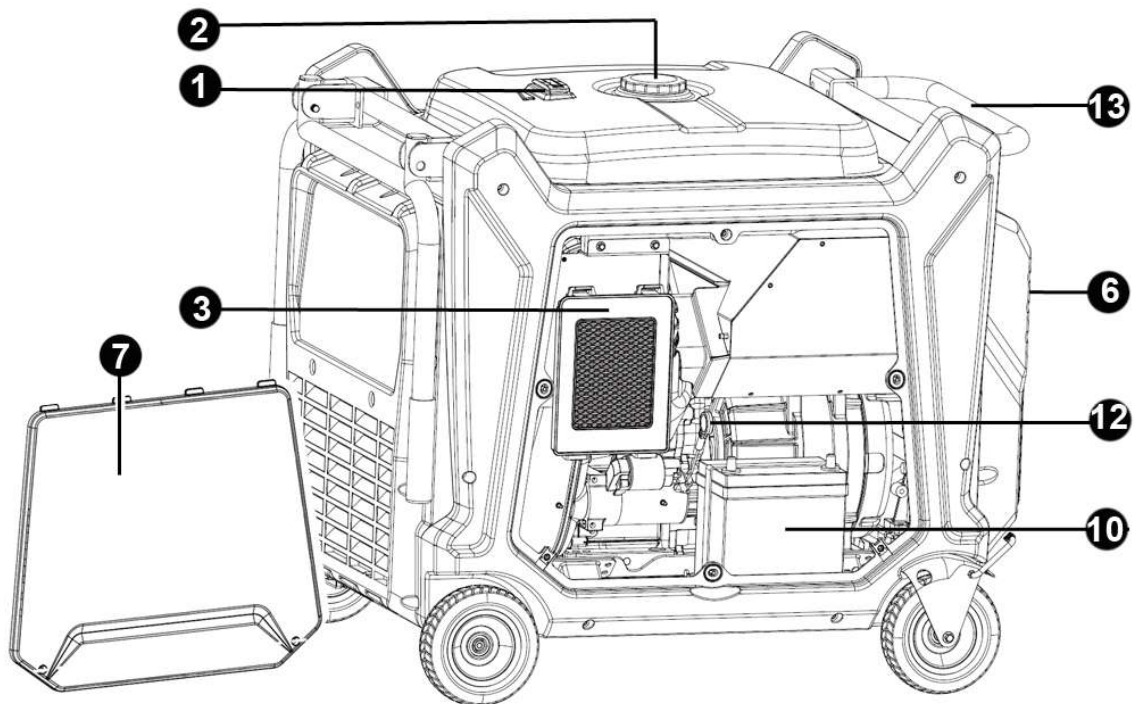
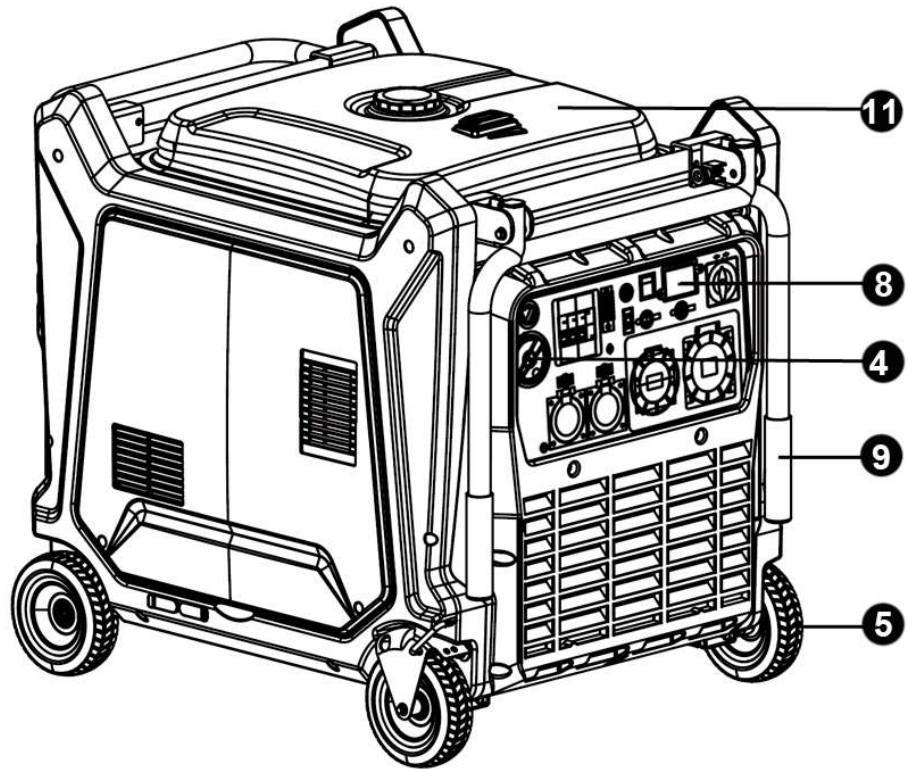

1-Visor do nível gasolina	2-Tampão da gasolina	3-Filtro do ar	4-Arranque manual
5-Kit de rodas	6-Escape	7-Acesso motor	8-Painel de control
9-Manga telescópica	10-Acesso bateria	11-Depósito combustível	
12-Acesso motor para colocação de óleo		13-Manga de movimentação	

3.1 Painel de controlo

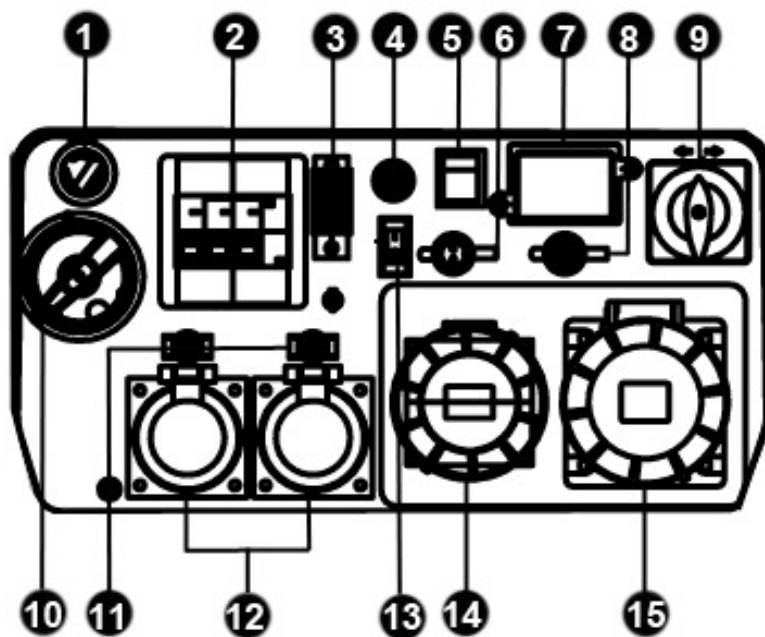

1-Interruptor de emergência	2-Diferencia 30mA
3-Disjuntor magnetotérmico tomadas 63A	4-Botão START
5-Interruptor principal ON/OFF	6-Sinal de contacto seco (NA)
7-Visor digital	8-Porta ATS para caixa ATS externa (não opcional)
9-Botão seletor de voltagem	10-Válvula de combustível
11-Disjuntor magnetotérmico tomadas 16A	12-Tomada 16A
13-Contacto seco (ON/OFF)	14-Tomada trifásica de 32A
15-Tomada monofásica de 63A	

4. Verificações antes de colocar em funcionamento

4.1 Ligações da bateria

1. Antes de conectar a bateria, verifique se o interruptor principal ON/OFF e a válvula de combustível estão na posição “OFF”.
2. Utilizando uma chave de fendas, retire os 2 parafusos e abra a tampa de acesso como mostra a imagem abaixo.

NOTA: Verifique se a união entre os conectores é completa.

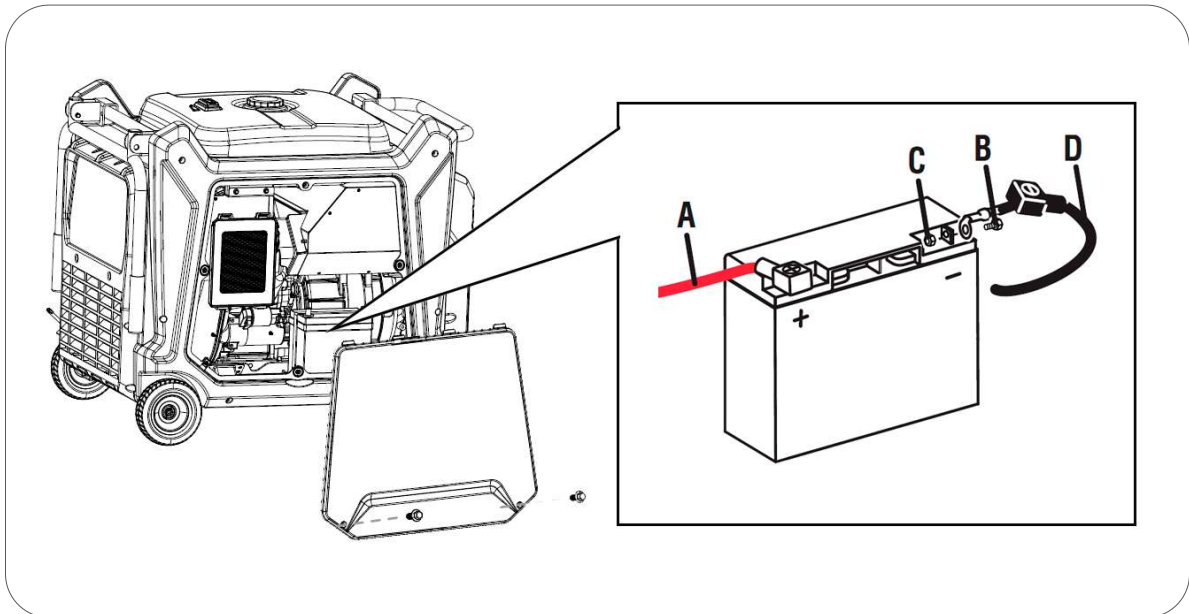

NOTA: Este produto está equipado com arranque elétrico, alimentado por uma bateria interna na máquina. Se não utilizar o equipamento durante mais de 3 meses, carregue a bateria ou esta será danificada. Pode simplesmente ligar a máquina durante 1 hora a cada 2-3 meses para recarregar a bateria.

4.2 Colocação e verificação do óleo

NOTA: De origem, o gerador é entregue sem óleo. **Não tente colocar o gerador em funcionamento, sem primeiro colocar o óleo no motor!**

Assegurar se o gerador está numa superfície perfeitamente plana e nivelada, para que não haja erro de leitura do nível de óleo no motor.

1. Com a ajuda de uma chave de fendas, retire os 2 parafusos e abra a tampa de acesso, segundo a imagem abaixo.
2. Retirar o tampão com nível do óleo, segundo a imagem abaixo.
3. Coloque óleo no motor.
4. Adicione até atingir o limite máximo (H).

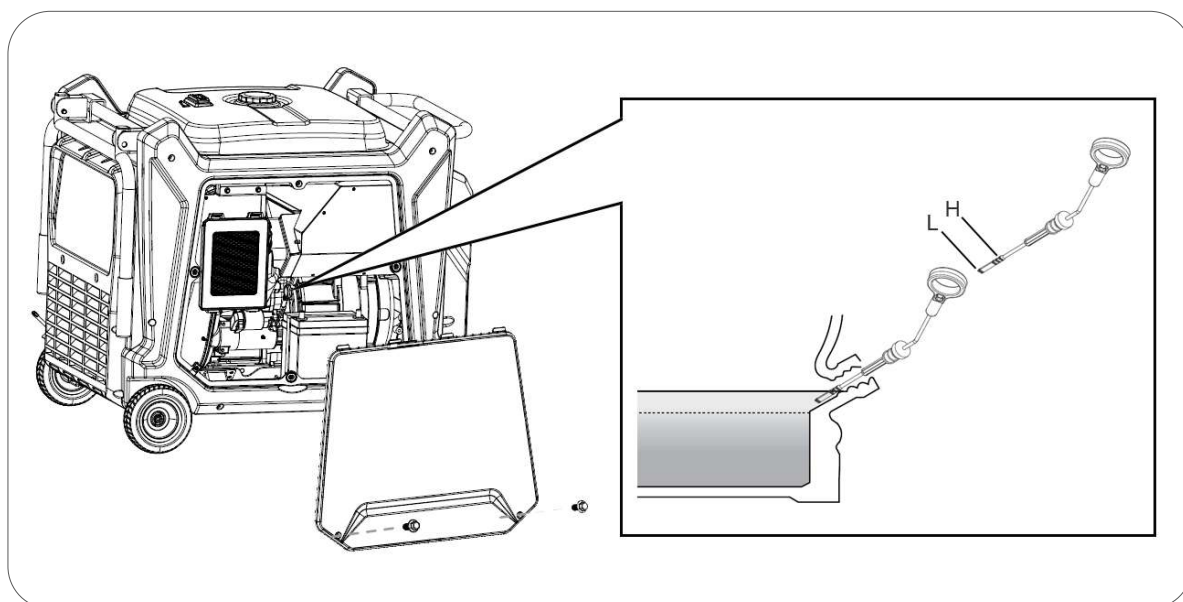

A quantidade indicativa de óleo a colocar para um nível correto é de 1.7L(BALI) e 2.5L(BORNEO).

Utilizar preferencialmente um óleo sintético SAE10W40 com API "SJ" (USA) ou ACEA "A3" (EUROPA) ou mais atuais (ver especificações na embalagem). Este tipo de óleo terá um excelente desempenho em climas variáveis no continente europeu, tanto no inverno como no verão.

NOTA: Tenha em consideração que o motor pode consumir um pouco de óleo durante o seu funcionamento. Por isso, antes de cada utilização, verifique sempre o nível de óleo e reabasteça se necessário.

NOTA: Nunca utilizar óleos velhos, sujos, em mau estado ou de especificações desconhecidas (grau e qualidade). Não misture óleos de diferentes tipos.

4.3 Colocação e verificação do combustível

NOTA: Utilizar apenas gasolina sem chumbo (86 Octanas ou superior).

NOTA: Nunca utilizar gasolina velha, contaminada ou misturada com óleo/gasolina.

NOTA: Evitar a entrada de sujidade ou água no depósito de combustível.

NOTA: Não utilizar uma mistura de gasolina com etanol ou metanol, caso contrário, pode danificar seriamente o motor.

Retirar o tampão do depósito de combustível, rodando em sentido contrário aos ponteiros do relógio. Reabasteça sem atingir o nível máximo (MAX), como mostra a imagem abaixo. A capacidade aproximada do depósito é de 30L para o depósito de combustível padrão e de 70L para o depósito super grande GENERGY.

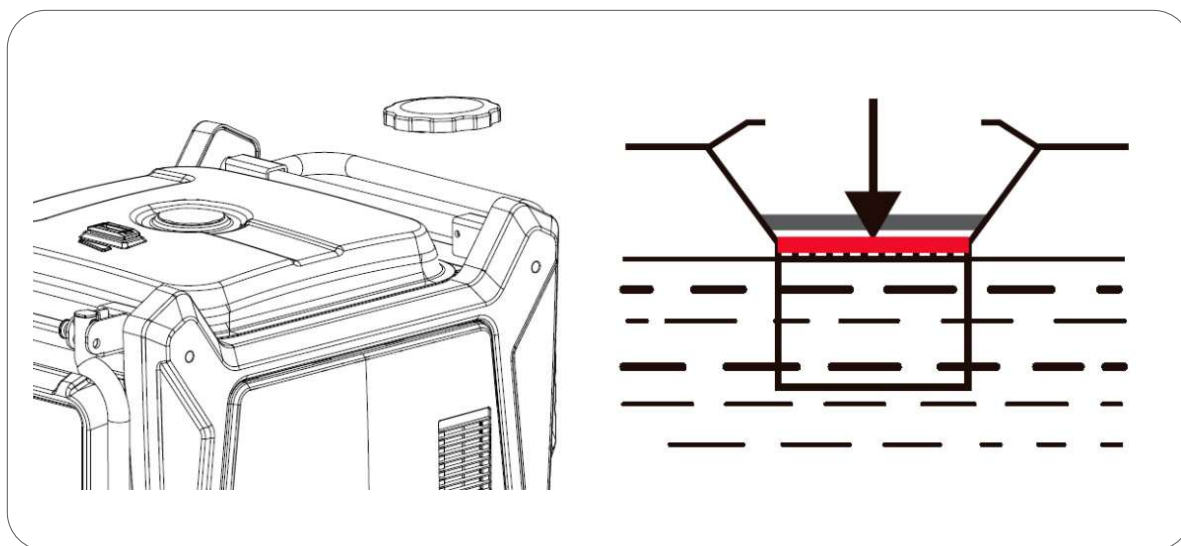

PERIGO: A gasolina é extremamente explosiva e inflamável. No momento de reabastecimento, é totalmente proibido fumar, fazer fogo ou gerar qualquer tipo de chama. Tenha o mesmo cuidado no local onde armazena o combustível.

AVISO: Manter o combustível fora do alcance das crianças.

AVISO: Evitar derrames de combustível ao reabastecer (antes de novo arranque do motor, limpar possíveis derrames).

AVISO: Não encha demasiado o depósito de combustível (não superar o nível máximo). Depois de reabastecer, assegurar se o tampão do depósito de combustível está devidamente colocado e fechado.

PRECAUÇÃO: Evitar o contacto com a pele e não respirar os vapores do combustível.

5. Arranque do gerador

5.1 Arranque elétrico

1. Coloque a válvula de combustível na posição “ON” (GAS).

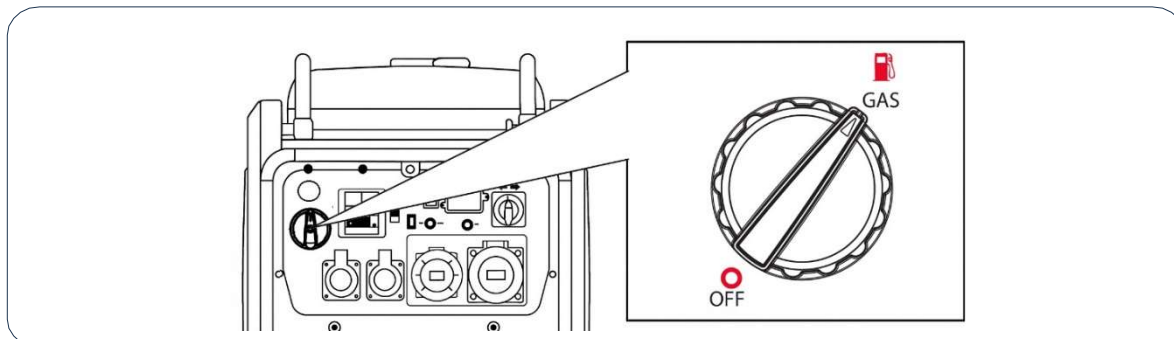

2. Pressione o interruptor principal para a posição “ON”.

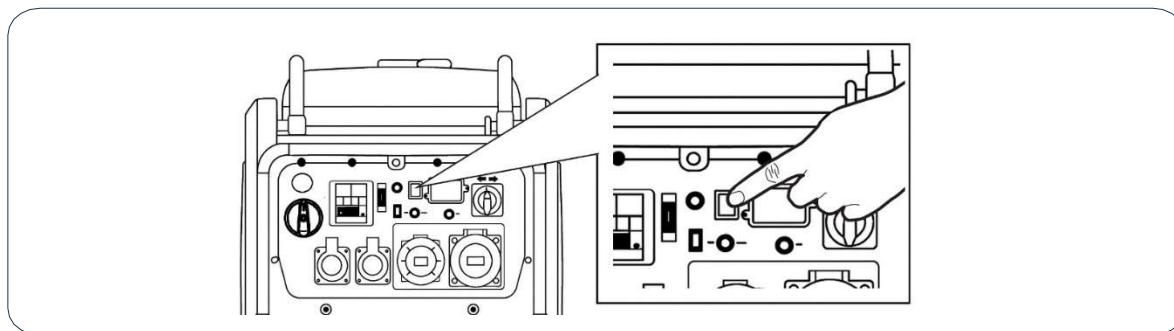

3. Pressione o botão START.

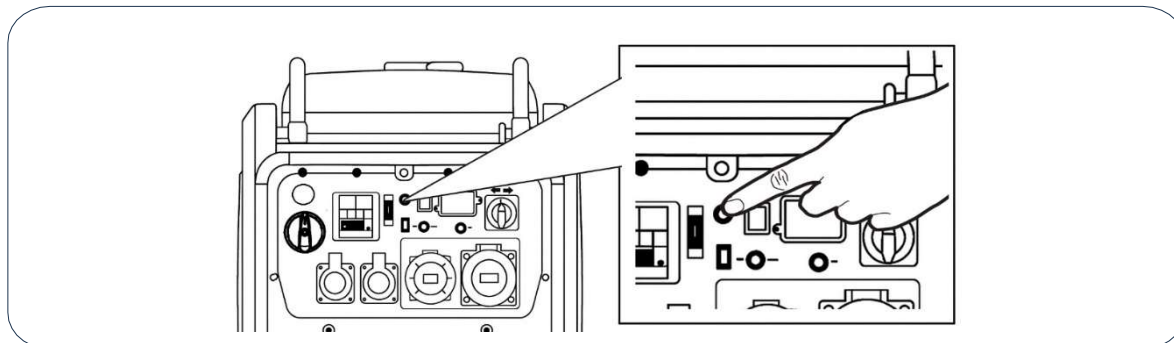

NOTA: Na primeira tentativa de arranque, se o gerador não ligar, tentará automaticamente novamente até um máximo de cinco vezes. Se o gerador ainda não arrancar após cinco tentativas, o sistema será desligado completamente e será necessário premir o botão **START** do motor manualmente.

NOTA: No primeiro arranque do gerador, ou se tem estado muito tempo parado, a carga da bateria pode estar fraca.

Se for o caso, veja o capítulo “Recarregar a bateria desde o ponto de carga”.

5.2 Paragem do gerador

1. Desconectar todos os equipamentos conectados ao gerador e deixar funcionar sem carga durante alguns minutos.
2. Pressione o interruptor principal para a posição “OFF”.

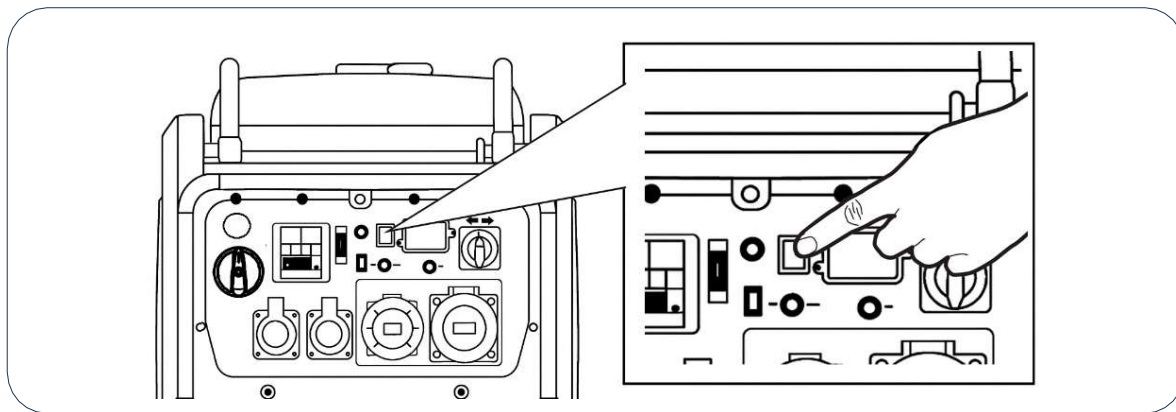

3. Coloque a válvula de combustível na posição “OFF”.

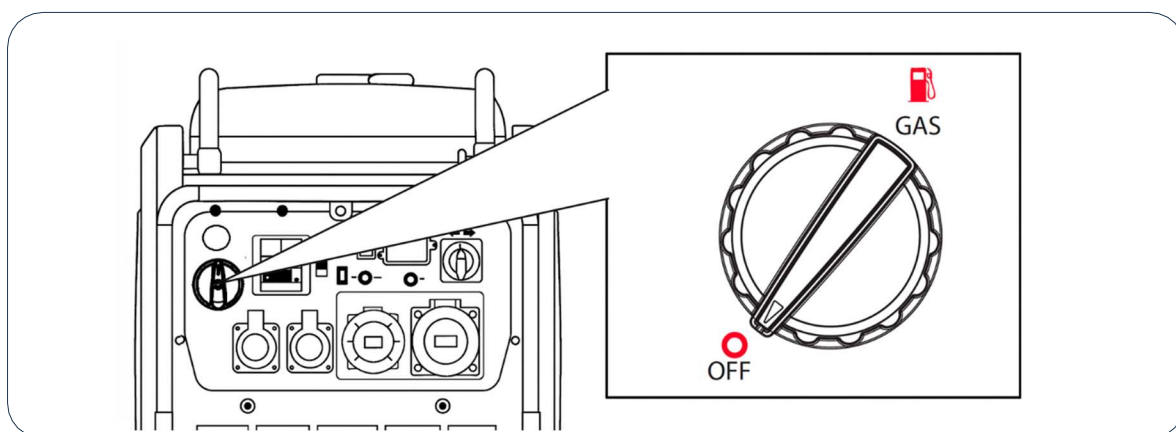

5.3 Arranque por controlo remoto

1. Coloque a válvula de combustível na posição “ON” (GAS).

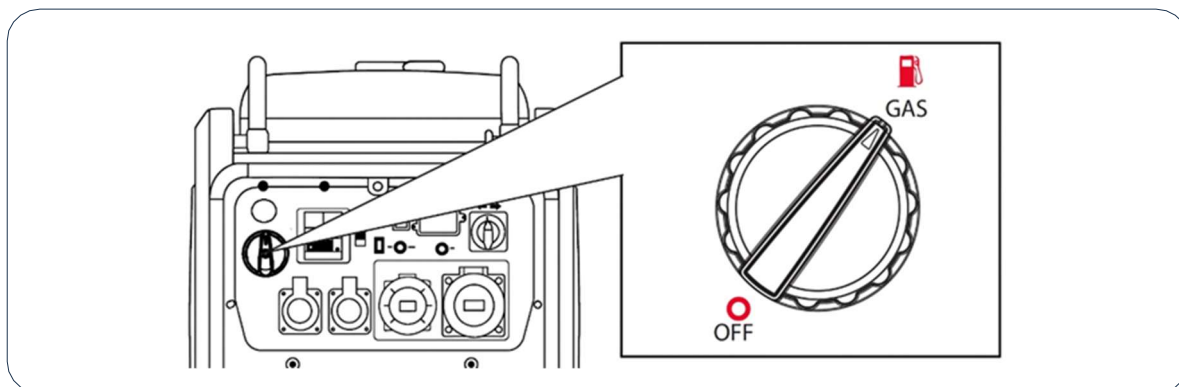

2. Pressione o interruptor principal para a posição “ON”.

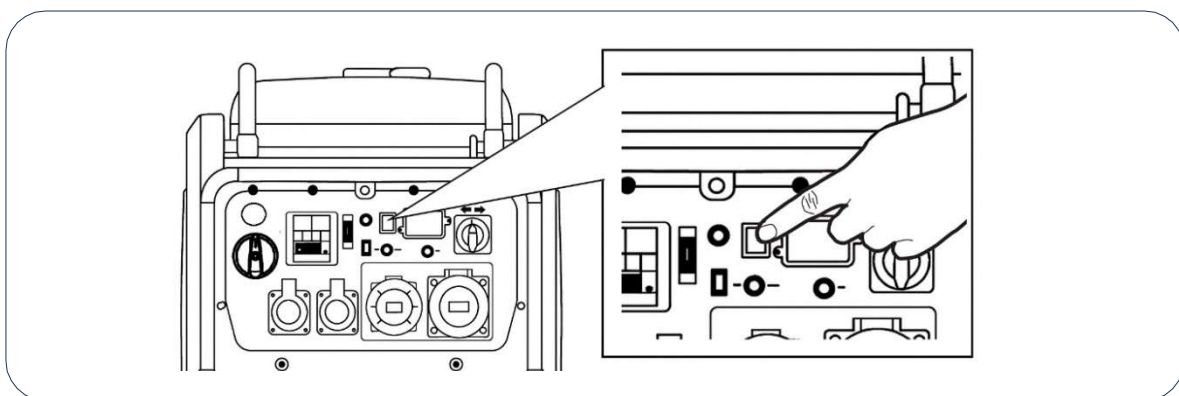

3. No comando, pressione o botão “ON” **durante um segundo**. O gerador iniciará o processo de arranque automaticamente.

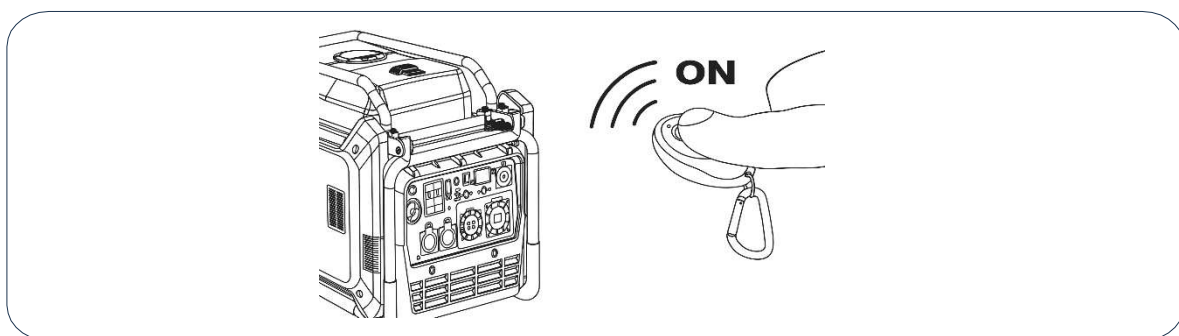

NOTA: Na primeira tentativa de arranque, se o gerador não ligar, tentará automaticamente novamente até um máximo de cinco vezes. Se o gerador ainda não ligar após cinco tentativas, o sistema será desligado e será necessário voltar a pressionar “ON” no comando à distância.

NOTA: No primeiro arranque do gerador, ou se tem estado muito tempo parado, a carga da bateria pode estar fraca.

Se for o caso, veja o capítulo “Recarregar a bateria desde o ponto de carga”.

NOTA: Não manter pressionado o botão “ON” do controlo remoto. Apenas pressione por um segundo, aproximadamente.

NOTA: O estrangulador automático não funciona se a bateria estiver muito fraca ou danificada. Neste caso deve-se fechar o estrangulador manualmente e depois puxar a corda de arranque. A bateria recarrega com o motor funcionando, mas também pode recarregá-la com o motor desligado na tomada externa do painel, ver o capítulo “Recarregar a bateria desde o ponto de carga”.

NOTA: Se o gerador permanecer desligado por mais de 24 horas, o gerador entrará automaticamente no modo “SLEEP”. Para reativar o controle remoto, você deve pressionar o botão START no gerador. Esta função evita a descarga da bateria.

NOTA: Se o comando não funciona ou não funciona de modo correto, deve-se substituir a pilha.

5.4 Paragem por controlo remoto

No comando de controlo remoto, pressione o botão “OFF”.

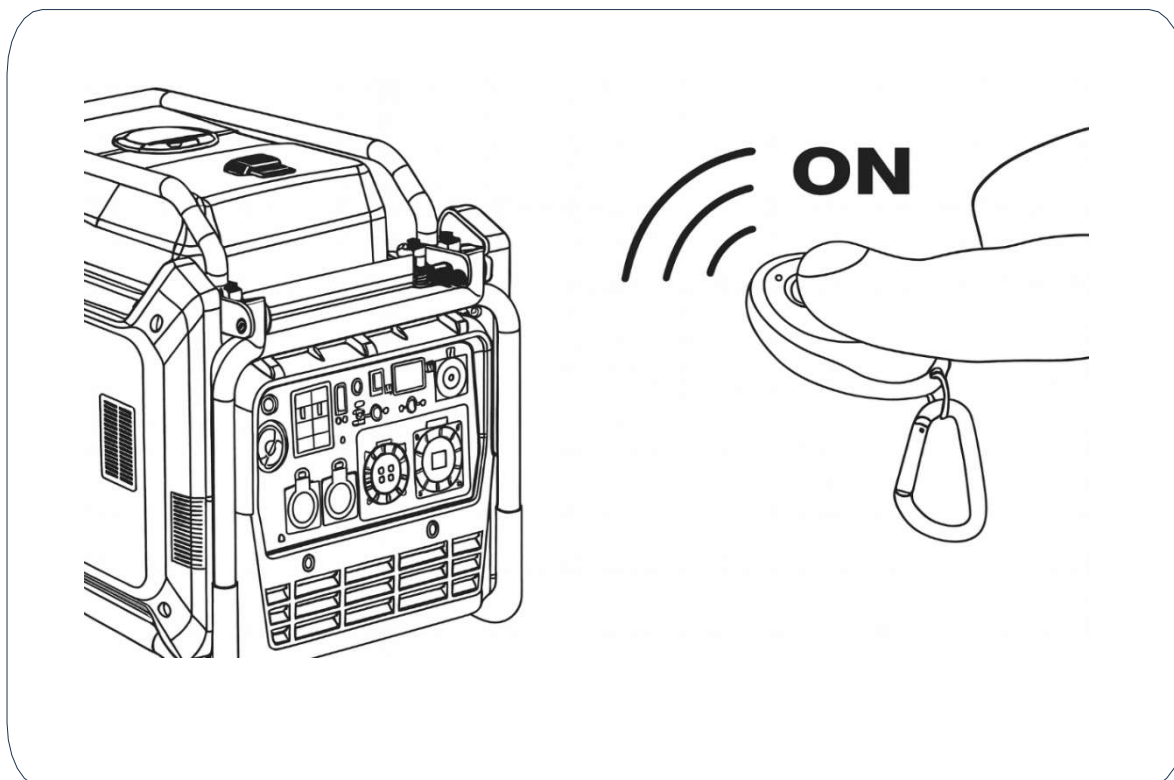

5.5 Sincronizar um novo comando de controlo remoto

1. Pressione o interruptor principal para "ON" no painel de controlo.
2. Pressione o botão "START" no painel de controlo 5 vezes consecutivas em 3 segundos para ativar a função de sincronização; o indicador vermelho na luz do botão permanecerá aceso.
3. Pressione e mantenha pressionado o botão "STOP" no primeiro comando à distância durante mais de 1 segundo; o botão "START" piscará a vermelho.
4. Pressione e mantenha pressionado o botão "START" no comando à distância durante mais de 1 segundo; o botão "START" piscará a vermelho.
5. Agora, escolha a opção A ou B de acordo com as suas necessidades:
 - A) Para sincronizar apenas este comando: Pressione o botão "START" 5 vezes consecutivas em 3 segundos; a luz vermelha no botão apagar-se-á e o comando será ativado.
 - B) Para sincronizar dois comandos à distância, pressione e mantenha pressionado o botão "START" no comando durante mais de 1 segundo; o botão "START" piscará a vermelho.

Pressione o botão "START" 5 vezes consecutivas em 3 segundos; a luz vermelha no botão apagar-se-á e o comando será ativado.

6. Utilização do gerador e das suas proteções

Para melhorar o desempenho do motor e prolongar a sua vida, recomenda-se um período de 20 horas de rodagem, sem forçar o motor com cargas que não excedam em 75% da capacidade máxima do gerador.

- ⊘ **AVISO:** Certifique-se de conectar a conexão de aterramento a uma haste de aterramento independente. O aterramento protege o usuário em caso de descarga acidental. A não realização desta conexão expõe o usuário ao risco de ferimentos graves ou morte em caso de choque. Se você tiver dúvidas, consulte seu electricista.

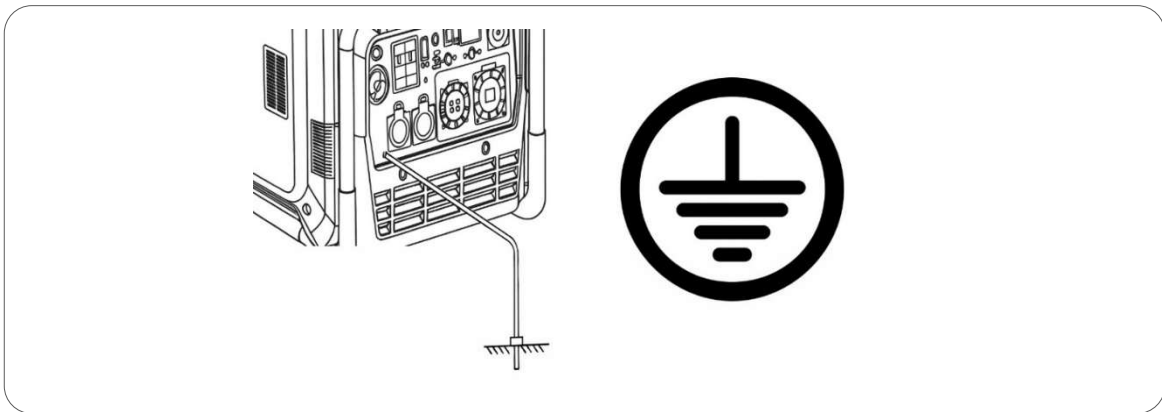

- ⊘ **AVISO:** Nunca conectar diretamente a tomada de saída do gerador a um edifício ou habitação (mesmo quando existe um disjuntor para o circuito principal). O retorno da eletricidade da rede chocará com a tensão de saída do gerador e provocará danos graves no mesmo ou até um incêndio.

- ⊘ **AVISO:** Não conectar o gerador em paralelo com outros geradores, com o objetivo de somar as potências. Os geradores ficariam danificados e haveria um elevado risco de incêndio.

☐ **NOTA:** Não conecte uma extensão ao tubo de escape.

☐ **NOTA:** Quando se exige a utilização de um cabo de extensão, tem de se assegurar a sua boa qualidade e uma espessura adequada (consulte o seu electricista).

☐ **NOTA:** Os equipamentos que têm um motor elétrico (compressores, bombas de água, serras, rebarbadoras, etc.) requerem até 3 vezes mais potência durante o seu arranque. Por exemplo, uma bomba de água de 500W requer 1500W para realizar o seu arranque. Portanto, confirme sempre as potências nominais dos equipamentos a conectar e assegure que não superam a potência máxima produzida pelo gerador, segundo a nossa recomendação.

- ⊘ **AVISO:** Antes de conectar os equipamentos ao gerador, confirmar se todos estão em boas condições de funcionamento.

Se um equipamento funciona de forma anormal, lento ou se desliga espontaneamente, pare de imediato o gerador e desconecte o equipamento.

6.1 Proteção de tomadas

O gerador possui protetores térmicos (disjuntores) que protegem a carga máxima de saída nas tomadas.

No caso de um pico de corrente acontecer numa tomada, o disjuntor irá cortar a corrente para evitar um sobreaquecimento ou fogo numa tomada ou ficha conectada.

Em caso de sobrecarga, em primeiro lugar, desconectar os equipamentos conectados.

Logo que os equipamentos estejam desconectados, reinicie a proteção contra sobrecarga movendo-a para a posição "ON", e assim restaurar a saída de corrente.

O gerador tem um diferencial de 30mA (RCBO) que protege contra fugas de corrente e também as pessoas de descargas. O diferencial também protege contra sobrecarga. Em caso de salto do RCBO, verifique possíveis problemas no circuito elétrico, e uma vez resolvidos, restaurar a saída. O gerador necessita de uma correta ligação à terra independente para que o RCBO funcione corretamente.

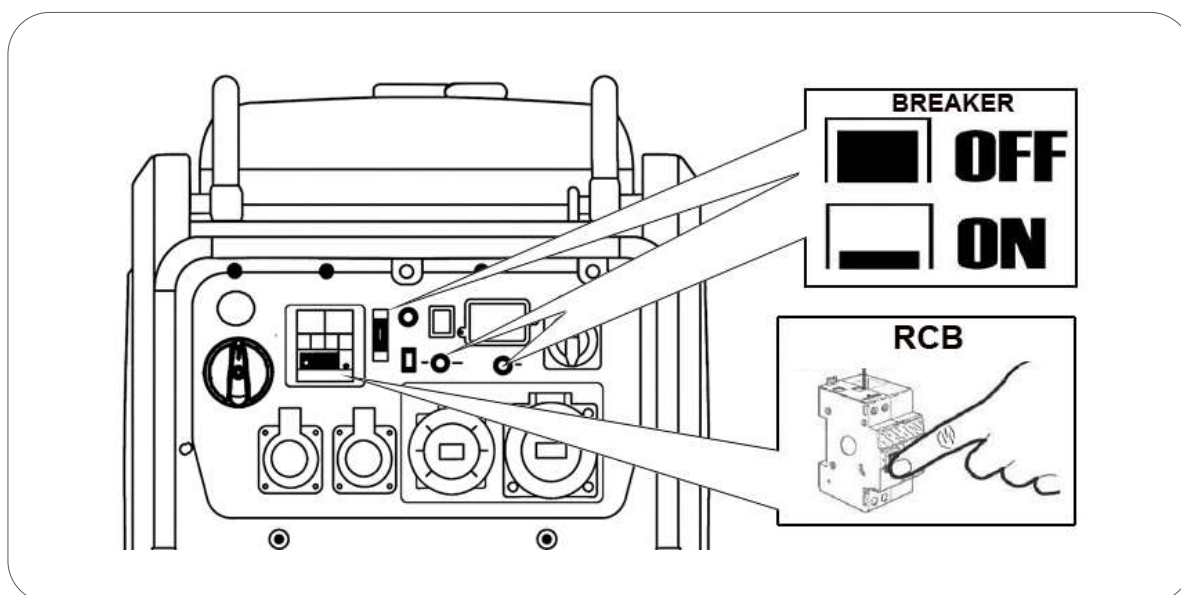

Se a proteção contra sobrecarga saltar quando os equipamentos estão a ser conectados, desista de conectá-los. O equipamento pode ter algum problema ou pode até exceder a capacidade máxima da tomada ou mesmo do próprio gerador.

Lembre-se que muitos equipamentos necessitam de um consumo adicional no arranque. Os equipamentos que têm um motor elétrico (compressores, bombas de água, serras, rebarbadoras ou outros) requerem até 3 vezes mais potência no seu arranque. Por exemplo, uma bomba de água de 1000W requer 3000W para realizar o seu arranque, de modo que precisaremos de um gerador de pelo menos 3000W. Em certos refrigeradores estes cálculos podem ter resultados superiores.

6.2 Painel de controlo digital

1. **Visor LED:** Apresenta a voltagem, potência, frequência e tempo de funcionamento.

2. **Botão de pressão de ralenti baixa:** A velocidade de ralenti reduzida minimiza o consumo de combustível e o ruído, ajustando a velocidade do motor ao mínimo necessário para a carga atual.

3. **LED indicador de baixo nível de óleo (vermelho):** Acende-se quando o nível de óleo do motor desce abaixo do nível de funcionamento seguro e o gerador desliga o motor automaticamente. O motor não arranca até que a quantidade de óleo adequada esteja reposta no cárter.

4. **Botão de rearme de sobrecarga com luz indicadora:** A luz indicadora fica verde quando o inverter está a funcionar com carga nominal. A luz indicadora ficará vermelha intermitente ou vermelha fixa quando a carga nominal for excedida. Quando a carga máxima for atingida, o inverter irá cortar automaticamente todas as saídas CA para proteção. Prima o botão de rearme de sobrecarga para repor a energia sem desligar o motor.

5. **Botão Selector:** Prima este botão para visualizar a tensão, a potência, a frequência ou o tempo total de funcionamento no visor LED.

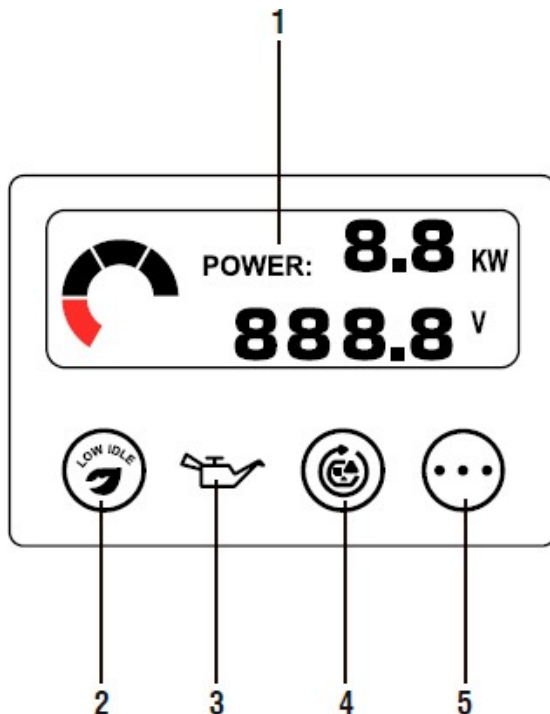

NOTA: Um filtro de ar sujo reduz a potência máxima do equipamento, ativando o alarme de sobrecarga mesmo com um consumo de energia inferior à potência nominal do gerador.

6.3 Recarregar a bateria desde o ponto de carga

O modelo BALI-BORNEO possui uma PORTA DE CARREGAMENTO DE BATERIA para recarregar a bateria do gerador.

Conecte o carregador de bateria (incluído com a máquina) a uma tomada de 230V e à tomada de ponto de carga (CHARGER PORT) no painel de controlo do gerador. O carregamento deverá tardar 4 horas.

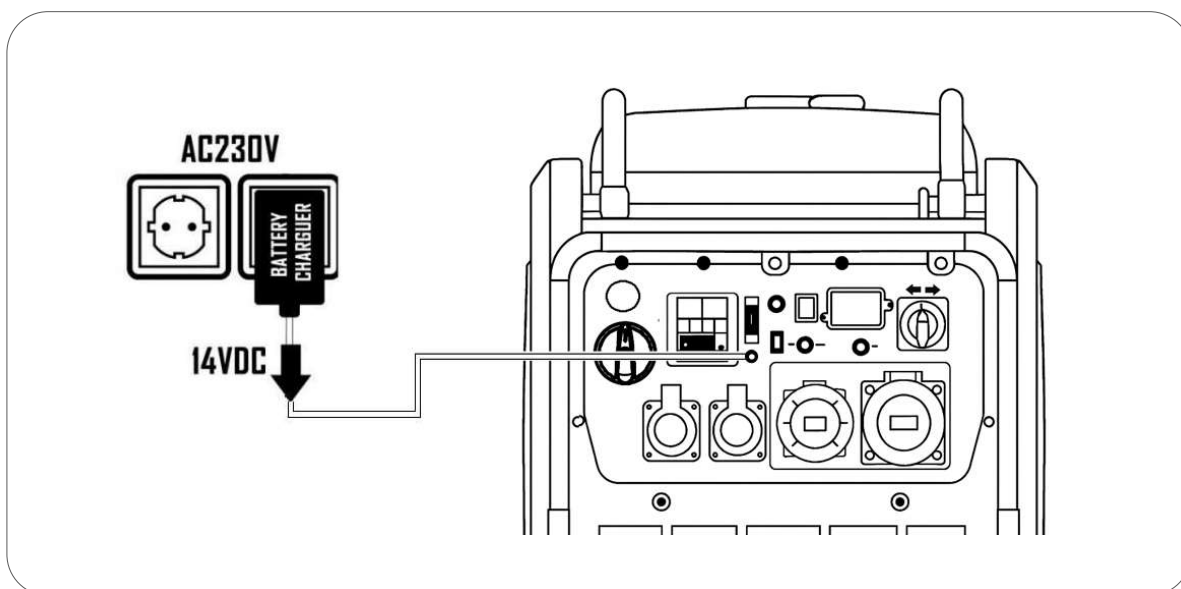

NOTA: Não utilize carregadores ou outras tomadas diferentes das originais. Se precisar substituir o carregador, compre um original em um distribuidor GENERGY.

Caso não tenha uma tomada de 230V, pode arrancar o gerador manualmente e deixá-lo a funcionar por algumas horas. A bateria também recarrega a partir do motor.

Após o carregamento, se a bateria continua sem funcionar, leve a bateria a um serviço técnico para verificação, pois poderá não estar em condições e a necessitar de ser substituída.

7. Modo falha de rede

7.1 Introdução

O sistema ATS (interruptor automático de transferência) permite-nos controlar as funções de arranque e de paragem do gerador, bem como a comutação entre a eletricidade produzida pelo gerador e a eletricidade da rede. A comunicação entre o quadro ATS e o gerador é feita através de um cabo de 7 linhas. O utilizador pode decidir se pretende trabalhar em modo automático ou manual, e seleccionar também entre a saída do gerador ou a saída da rede.

7.2 Os componentes do painel do quadro ATS

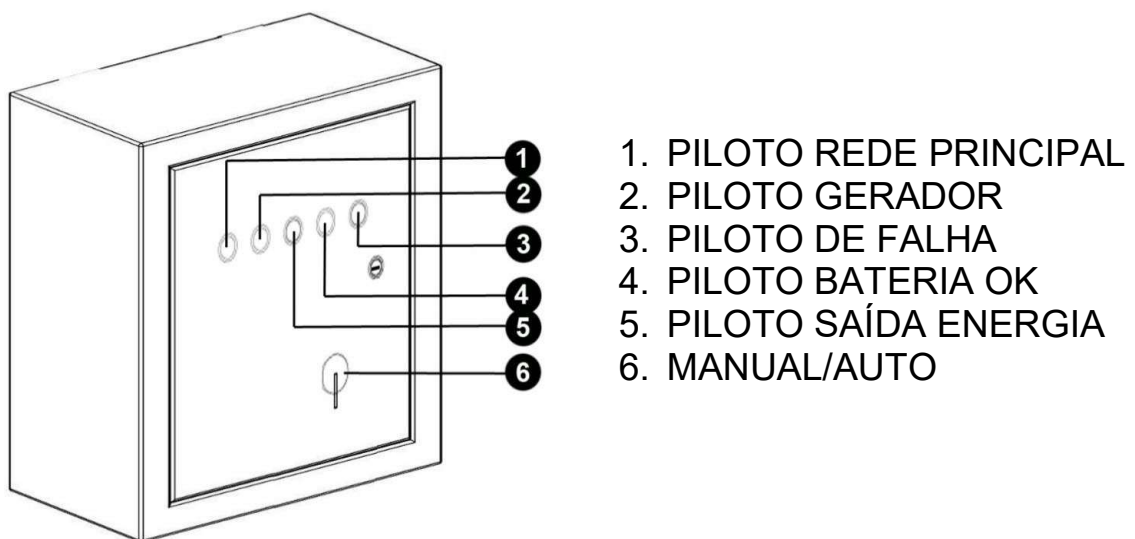



7.3 Parâmetros elétricos

Tensão de alimentação: DC10-15V
Voltagem de entrada: AC220-240V
Frequência nominal: 50-60Hz
Potência máxima: 22000W
Intensidade máxima: 100A
Ligação por fio: incluída

7.4 Instalação

 **PERIGO:** A ligação do gerador ao quadro ATS deve ser feito por um eletricista qualificado e sempre sem presença de tensão na rede.

 **NOTA:** Se a ligação da caixa for monofásica: (Utilizar N e a fase V).

 **NOTA:** O esquema abaixo é simplesmente para referência e destina-se apenas a ajudar à interpretação do seu funcionamento. O utilizador é exclusivamente responsável pela sua instalação, a qual tem de ser feita de acordo com as regulações elétricas de cada país ou região.

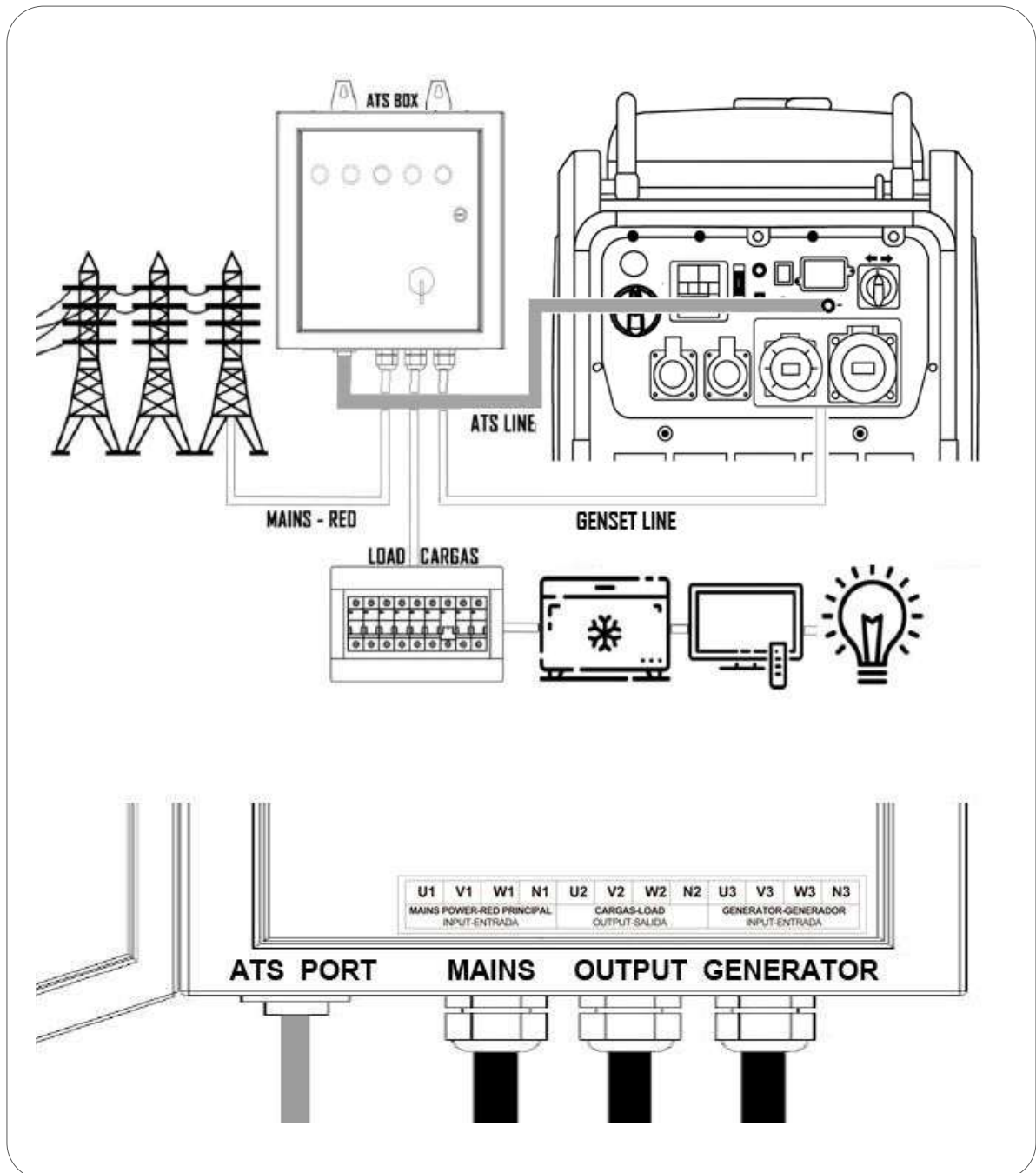

7.5 Princípio de funcionamento

O quadro ATS tem dois modos de funcionamento, manual e automático:

Modo manual: quando o quadro ATS está em modo manual, o gerador não é controlado automaticamente.

- Se, ao mesmo tempo, há eletricidade na rede e no gerador, a corrente de saída de energia será do gerador.
- Se há apenas eletricidade do gerador, a corrente de saída de energia será do gerador.
- Se há apenas eletricidade da rede, a corrente de saída de energia será da rede.

Modo automático: o quadro ATS será controlado pelo gerador. Sempre que haja eletricidade na rede, a prioridade é a rede e o gerador mantém-se em repouso. Quando haja um corte da eletricidade na rede, o gerador arrancará automaticamente e fornecerá energia.

No caso de uma falha de eletricidade na rede, o gerador tem 80 segundos para arrancar com um máximo de 6 tentativas durante esse período de tempo. Se o motor não arrancar durante esses 80 segundos, cairá em modo erro e o **PILOTO DE FALHA** liga-se por um minuto.

A paragem do gerador tem também um limite definido de 10 segundos. Se o gerador não para durante esse tempo, o sistema interpretará que há uma falha na paragem e o **PILOTO DE FALHA** ligar-se-á.

O **PILOTO DE FALHA** é apenas informativo, não tem efeitos sobre o funcionamento.

Quando a eletricidade da rede está a alimentar os equipamentos, simultaneamente está a carregar a bateria do gerador com DC 14.4V. Deste modo, o nível ótimo de carga da bateria do gerador está garantido, mesmo que o gerador esteja em repouso por longos períodos de tempo.

7.6 Funcionamento

Modo automático:

1. Ative o modo automático

Modo manual:

1. Selecione o modo manual
2. Arranque o gerador

7.7 Diagrama

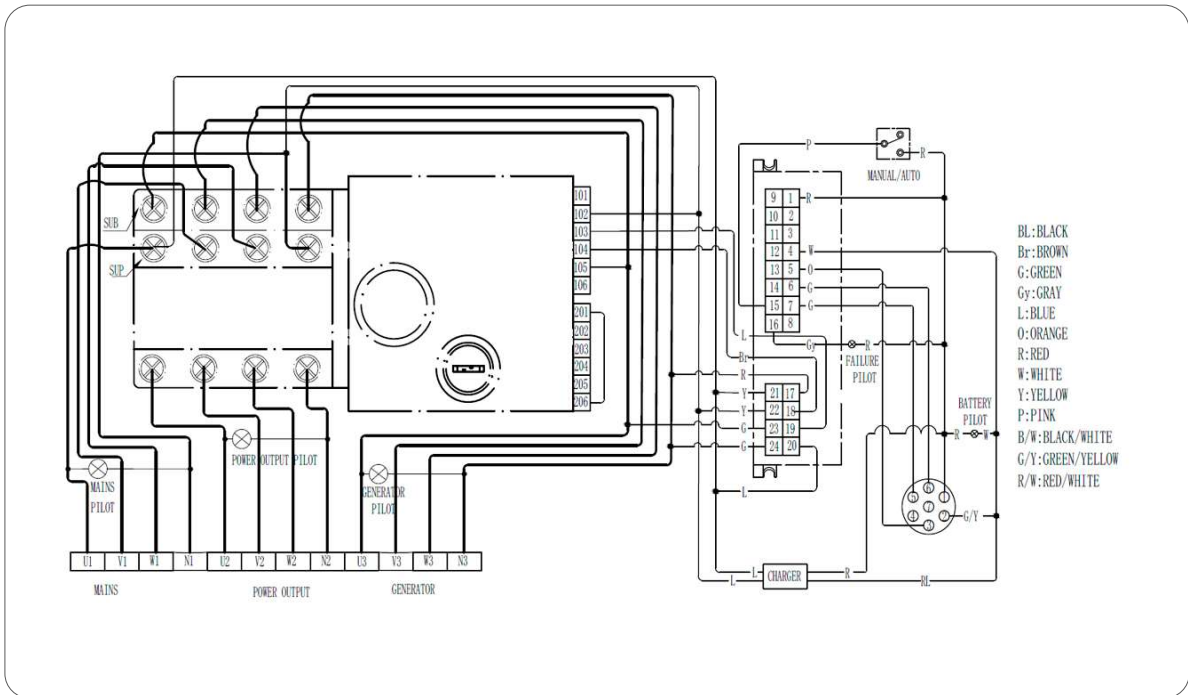

Acerca do combustível:

NOTA: Assegurar que o gerador funciona a cada 2 meses, pelo menos. Caso contrário, realize um arranque manual e mantenha o gerador em funcionamento por alguns minutos para garantir que o combustível é renovado no circuito de admissão.

NOTA: Se o gerador não é utilizado ou se é usado poucas vezes, assegure que a mesma gasolina não permanece no depósito por mais de um ano. Caso contrário, substitua-a.

NOTA: Se tem consciência de que o gerador não irá funcionar por longos períodos de tempo, opte por encher o depósito completamente. Em contacto com o oxigénio, a gasolina acelera a sua degradação. Se o depósito estiver completamente cheio, a degradação será mais lenta. Um estabilizador de gasolina também pode ser adicionado para retardar a sua degradação.

NOTA: Em nenhum caso, a GENERGY será responsável por danos pessoais ou materiais que possam surgir por falta de fornecimento de energia devido a uma falha do gerador.

Caso tenha questões, contacte-nos através de spv@genergy.es.

8. Modo automático fotovoltaico

8.1 Introdução

O modelo BALI-BORNEO foi concebido especificamente para apoiar um sistema solar em casos excepcionais, quando a energia solar não seja suficiente. O gerador está pronto para arrancar e apoiar o sistema fotovoltaico, bem como parar quando o seu apoio já não é mais necessário. O arranque e a paragem do gerador é realizado por um contacto NA (Normalmente Aberto) enviado pelo controlador solar.

8.2 Instalação

⚡ PERIGO: A ligação do gerador ao sistema solar tem de ser apenas realizado por um técnico qualificado em sistemas fotovoltaicos, porque é necessário configurar os parâmetros de arranque e paragem do gerador no controlador solar.

🗨️ NOTA: O esquema abaixo é simplesmente para referência e destina-se apenas a ajudar à interpretação do seu funcionamento. O utilizador é exclusivamente responsável pela sua instalação, a qual tem de ser feita de acordo com as regulações elétricas de cada país ou região.

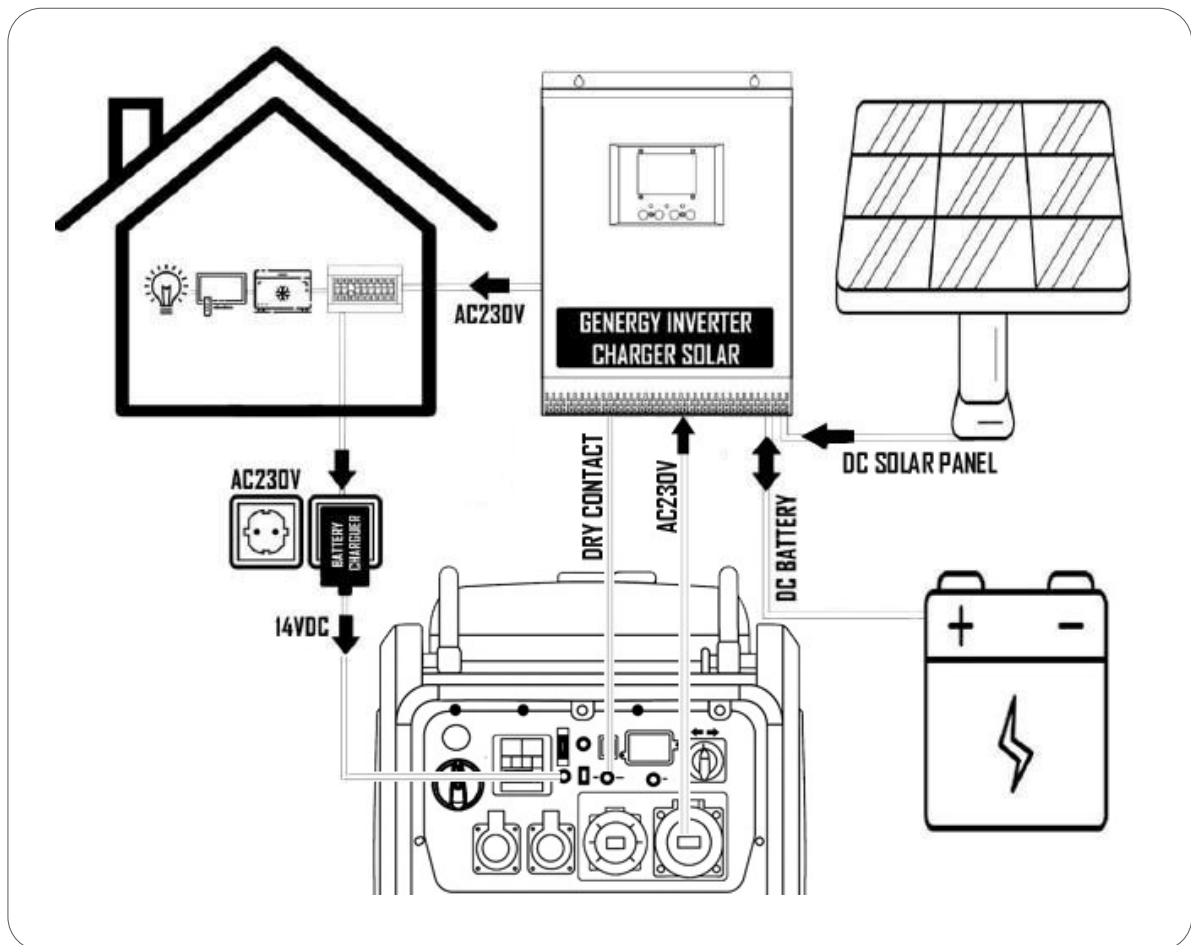

A Contacto NA (Normalmente Aberto) para arranque e paragem do gerador:

- **Contacto aberto:** gerador em repouso
- **Contacto fechado:** gerador arranca e mantém-se em funcionamento até o contacto reabrir.

Por favor, tenha presente de que nem todos os controladores solares estão preparados para trabalhar com um gerador. Verifique com o seu técnico de sistemas solares ou com o fornecedor do controlador.

Sequência de arranque: quando o contacto do gerador fecha, a tentativa de arranque inicia-se. Caso não seja bem-sucedido na primeira tentativa, novas tentativas serão realizadas até um máximo de cinco. Se o gerador falhar todas as cinco tentativas pré-programadas, este irá cair em modo de erro.

B **Apoio a bateria do gerador:** o gerador tem um ponto de carga no painel de controlo para recarregar ou manter a carga da bateria do gerador. Conecte o carregador fornecido a uma tomada de rede de 230V e a sua saída de 14V DC ao ponto de carga no painel de controlo.

 **NOTA:** Não utilizar um carregador diferente do original. Caso tenha de substituir o carregador original, compre um original GENERGY.

C **Utilize a tomada de 64A como fonte de alimentação do inverter solar:** Esta tomada fornece com a capacidade máxima do gerador.

 **NOTA:** Não utilize uma das duas tomadas de 16A para esse propósito, porque a eletricidade de saída estaria limitada a 16A (3680W).

Acerca do combustível:

 **NOTA:** Assegurar que o gerador funciona a cada 2 meses, pelo menos. Caso contrário, realize um arranque manual e mantenha o gerador em funcionamento por alguns minutos para garantir que o combustível é renovado no circuito de admissão.

 **NOTA:** Se o gerador não é utilizado ou se é usado poucas vezes, assegure que a mesma gasolina não permanece no depósito por mais de um ano. Caso contrário, substitua-a.

 **NOTA:** Se tem consciência de que o gerador não irá funcionar por longos períodos de tempo, opte por encher o depósito completamente. Em contacto com o oxigénio, a gasolina acelera a sua degradação. Se o depósito estiver completamente cheio, a degradação será mais lenta. Um estabilizador de gasolina também pode ser adicionado para retardar a sua degradação.

 **NOTA:** Em nenhum caso, a GENERGY será responsável por danos pessoais ou materiais que possam surgir por falta de fornecimento de energia devido a uma falha do gerador.

Caso tenha questões, contacte-nos através de spv@genergy.es .

9. Manutenção

O objetivo do plano de manutenção é garantir que o gerador se mantém em bom estado de funcionamento e que alcança o máximo da sua vida útil.

 **PERIGO:** Desligar o motor, antes de realizar qualquer tipo de manutenção. Em caso de necessidade de arranque do motor para alguma verificação, garantir que a área está bem ventilada. Os gases do escape contêm monóxido de carbono, o qual é venenoso para o utilizador.

 **NOTA:** Aplicar apenas peças originais GENERGY ou na sua falta, componentes de qualidade comprovada.

Plano de manutenção:

SERVIÇO	FASES DE MANUTENÇÃO
Óleo do motor	Verificar o nível de óleo antes de cada utilização. Após 20 horas de rodagem, deve ser feita a primeira muda de óleo. A cada 100 horas de utilização, fazer novas mudanças de óleo.
Filtro de ar	A cada 50 horas, verificar e limpar. No máximo de 250 horas ou antes se está deteriorado, substituir.
Vela de ignição	A cada 50 horas, limpar e ajustar o elétrodo. No máximo de 250 horas ou antes se está deteriorado, substituir.
Válvulas do motor*	A cada 500 horas, ajustar.* ESCAPE (0,1~0,15) ADMISSÃO (0,1~0,15) BINÁRIO: 10-13 Nm
Câmara de combustão *	A cada 500 horas, limpar*
Depósito de combustível*	A cada 500 horas, limpar*
Tubo de combustível*	A cada 2 anos ou antes se está deteriorado, substituir.*

 **NOTA:** Se utilizar o gerador em locais com muito pó ou com temperaturas muito altas, faça uma manutenção mais frequente.

 **NOTA:** Todos os serviços marcados com um asterisco (*) devem ser realizados pelo Serviço GENERGY ou por um serviço qualificado. Deve guardar o comprovativo de trabalho realizado pela oficina.

 **NOTA:** A falta de cumprimento do plano de manutenção reduzirá a vida útil do gerador, e conseqüentemente potenciará eventuais avarias não cobertas pela garantia. Verificado o incumprimento de um ou mais serviços do plano de manutenção, a cobertura por garantia não se aplica, salvo por autorização do Serviço GENERGY ou Serviço Autorizado GENERGY.

9.1 Mudança de óleo

1. Durante 5 ou 10 minutos manter o motor a trabalhar, para que o óleo possa alcançar alguma temperatura e diminuir a sua viscosidade (mais líquido). Deste modo, será mais fácil extraí-lo por completo.
2. Retirar a cobertura de acesso para manutenção (B).
3. Por baixo do orifício de drenagem de óleo, colocar um recipiente adequado para recolha do óleo usado (C).
4. Desaperte a tampa de drenagem do óleo da mangueira de óleo (A) rodando-a no sentido contrário ao dos ponteiros do relógio.
5. Retirar a vareta com o nível de óleo (D), para que o motor receba ar e assim permita uma expulsão do óleo mais rápida.
6. Suavemente, faça rodar o motor puxando a corda de arranque. Assim, o óleo alojado nas partes móveis do motor também pode ser extraído.
7. Uma vez extraído todo o óleo do motor, colocar novamente o parafuso de drenagem. Em caso de derrames, estes têm de ser limpos.
8. Reabastecer com óleo recomendado segundo as indicações do capítulo “Colocação e verificação do óleo” deste manual.

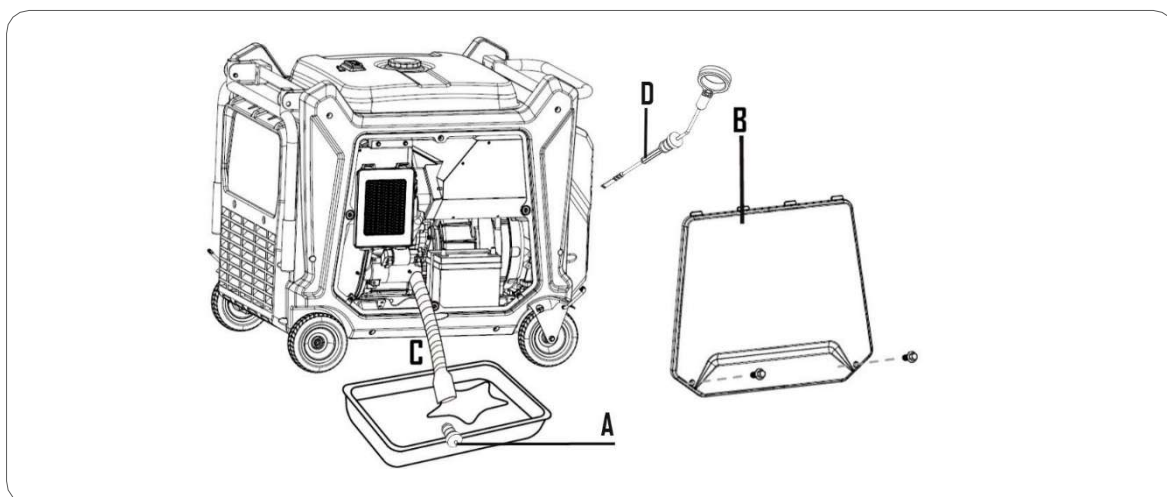

9.2 Manutenção do filtro do ar

NOTA: A sujidade no filtro de ar reduz o fluxo de ar no carburador, limitando a sua combustão e promovendo sérios problemas no motor. Limpar o filtro de ar com regularidade, segundo o plano de manutenção deste manual. Em ambientes com muito pó, a limpeza dos filtros deve ser mais frequente.

NOTA: O gerador nunca deve trabalhar sem o filtro de ar, caso contrário, teremos um rápido desgaste do motor.

⊘ AVISO: Não utilize gasolina ou dissolventes com baixo ponto de ignição para limpeza do filtro. Em certas condições, são inflamáveis e explosivos.

1. Abra a tampa de manutenção (A).
2. Retire a tampa do filtro de ar (C).
3. Retire o elemento do filtro de ar (B).
4. Limpe o filtro de ar (B) dando-lhe ligeiras pancadas. Também pode utilizar um compressor de ar, certificando-se de que controla a pressão do ar para evitar danificar o filtro.
5. Volte a instalar o elemento do filtro de ar (B).
6. Fixe a tampa do filtro de ar (C).
7. Abra a tampa de manutenção (A).

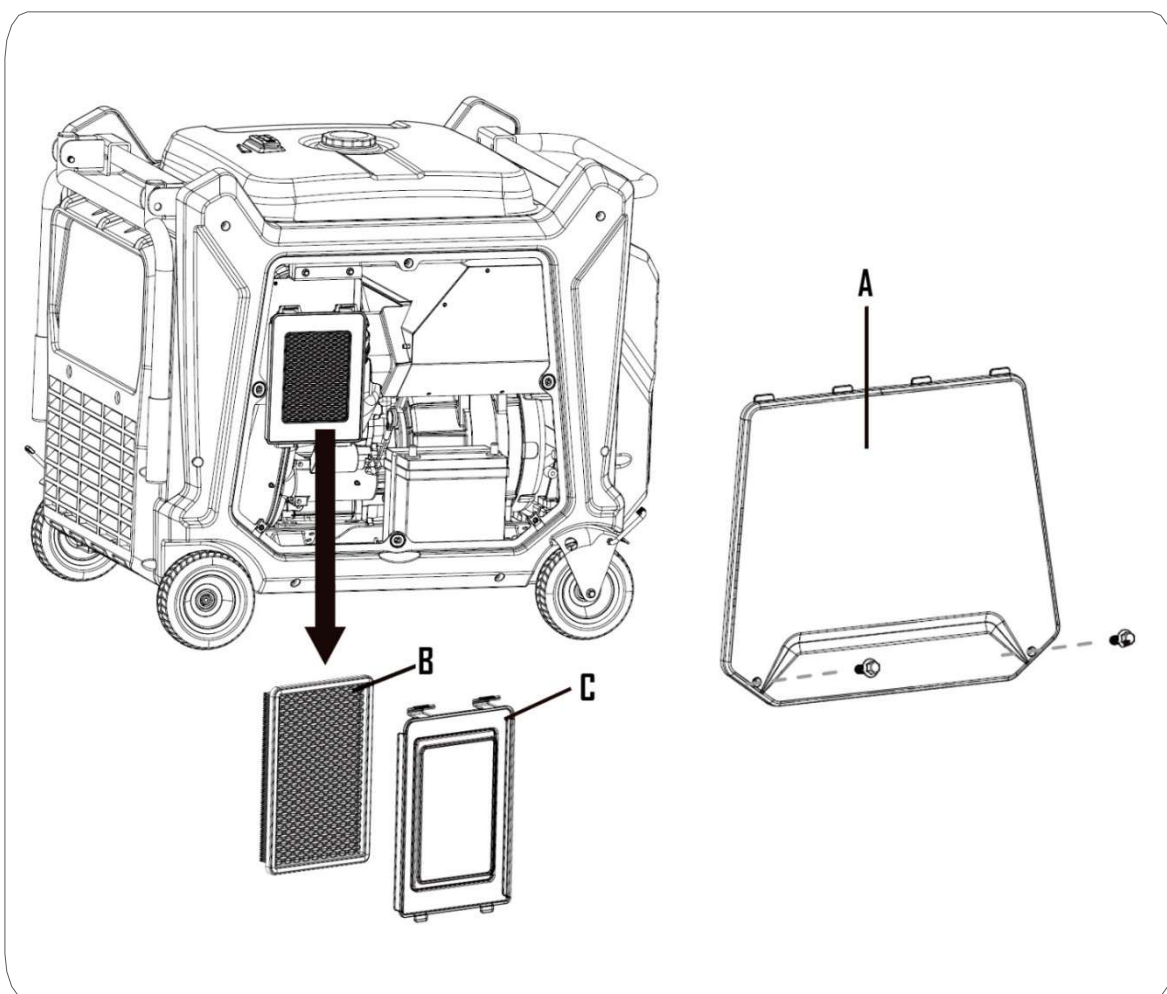

☐ NOTA: O filtro de ar é uma parte essencial que afeta o rendimento do gerador e as suas emissões. Qualquer alteração é proibida.

Colocar um gerador em funcionamento sem filtro de ar ou instalado de modo incorreto causará um desgaste severo e graves danos no motor. Em todos esses casos, a garantia total da máquina está anulada.

9.3 Manutenção da vela de ignição

Velas recomendadas: **TORCH F6RTC**, **NGK BP6ES**, **BOSCH WR3C**.

1. Abra a tampa (C) e retire o tampão da vela (B), puxando para fora.
2. Com uma chave de velas desenrosque e extraia a vela (A) do motor (rodar em sentido contrário ao dos ponteiros do relógio).

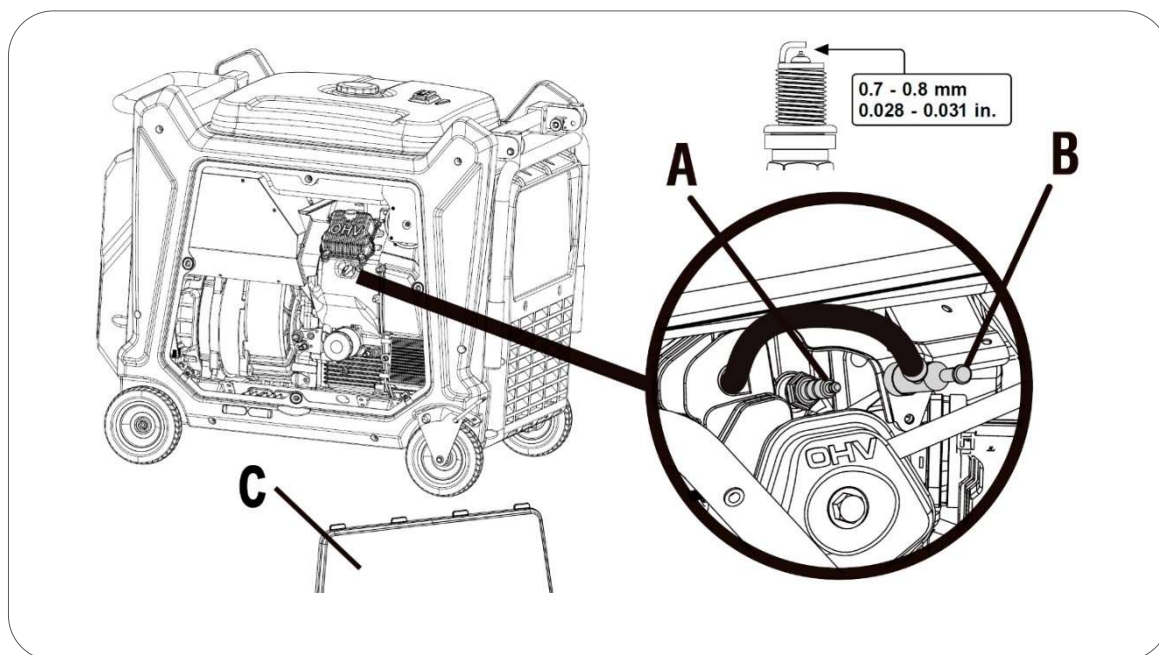



3. Visualmente, inspecione a vela. Se o isolamento da vela estiver rachado ou lascado, substitua por uma nova. Para limpar sujidades no eletrodo utilizar uma escova de arame muito fino.
4. Verificar a distância do eletrodo com um medidor. A distância deverá estar entre 0.7 e 0.8mm. Caso não esteja conforme, ajuste-a cuidadosamente.
5. Recolocar a vela com muito cuidado, iniciando a sua roscagem manualmente para evitar danos na rosca. Com a vela rosca totalmente faça um aperto final com a chave de velas, segundo as seguintes recomendações:
 - Velas novas: 1/2 volta
 - Velas usadas: 1/8 a 1/4 de volta
6. Voltar a colocar o tampão da vela.

NOTA: A vela deve estar apertada de modo firme. Uma vela mal apertada ou ajustada pode aquecer e até danificar o motor. Por outro lado, um aperto excessivo pode danificar a vela e danificar ainda a rosca da cabeça do motor.

10. Transporte e armazenagem

Para evitar derrames de combustível durante o transporte do gerador deve manter sempre a válvula de combustível fechada e o gerador bem amarrado (para que não se mova).

 **NOTA:** O gerador tem de ser transportado na sua posição natural de trabalho. Nunca transportar o gerador invertido vertical ou horizontalmente em relação à sua posição base.

 **PERIGO:** Nunca colocar o gerador em funcionamento dentro de um veículo de transporte. O gerador deve ser utilizado apenas com boas condições de ventilação.

 **PERIGO:** Quando estacionado e com o gerador no seu interior, o veículo de transporte não deve estar demasiado tempo ao sol. O aumento excessivo da temperatura (provocado pela exposição solar) poderá evaporar a gasolina e promover um ambiente explosivo dentro do veículo.

 **AVISO:** Em caso de transporte, não abasteça em excesso o depósito de combustível.

 **PRECAUÇÃO:** Esvazie o depósito de combustível, em caso de transporte por estradas acidentadas ou através de campos.

11. Resolução de problemas

- Prima o botão de reinicialização de sobrecarga no painel. Se não funcionar, desligue completamente o gerador e volte a ligá-lo. Se o problema persistir, contacte o nosso serviço de assistência técnica: spv@genenergy.es
- Se o motor não arranca:

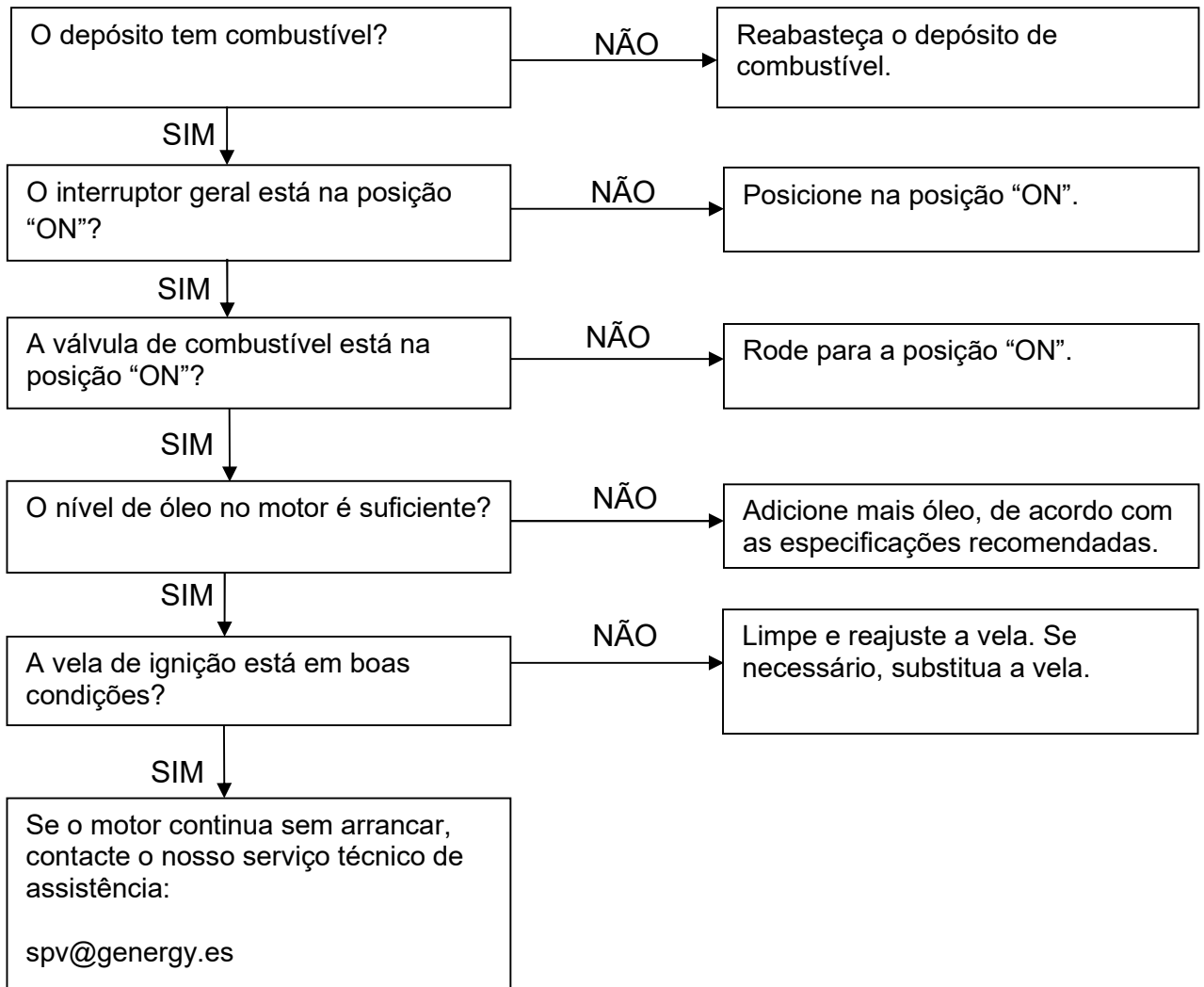

12. Informação técnica

MODELO	BALI	BORNEO
Sistema estabilizador de Voltagem —Volt.—Frequência	Inverter 230V 50Hz T H D <3%	
AC 230V Máxima (S 25min)	13000W	19000W
AC 230V Nominal (COP)	12000W	18000W
AC 230V Máxima (S 25min)	13000W	19000W
AC 230V Nominal (COP)	12000W	18000W
Tipo por número de fases	DUAL VOLT	DUAL VOLT
Fator de potência	1	1
Modelo do motor	SGS750PRO	SGS1000PRO
Cilindrada	744CC	999CC
Tipo de motor	Gasolina, 4 tempos OHV refrigerado a ar	
Nível pressão acústica média 7mts LpA (<i>Ralenti</i> -nominal)	66dB(A) – 74dB(A)	72dB(A) – 74dB(A)
Nível de potência acústica garantida LwA	96dB(A)	
Tipo de arranque	Elétrico – Remoto – Contacto Seco - ATS	
Capacidade do depósito de combustível	70L (Depósito de combustível super grande)	
Consumo gasolina p/hora a 25% 50% 75% carga (aprox.)	2.7/LH – 3.7L/H – 5.2L/H	5.2/LH – 6.9L/H – 8.7L/H
Autonomia a 25% 50% 75% de carga (aproximada)	26H – 19H – 13.5H	13.5H – 10.2H – 8H
Capacidade e graduação do óleo	1.7L SAE10W40 SYNTHETIC	2.5L SAE10W40 SYNTHETIC
Nível de isolamento	H	
Classe segundo qualidade de isolamento	A	
Classe segundo rendimento	G2	
Normalização	ISO 8528-13:2016	
Kit de transporte	Manga de transporte e rodas	
Dimensões	1003 x 784 x 967mm	1003 x 784 x 967mm
Peso	210Kg	219Kg

Medições dos níveis de ruído:

- ✓ O nível de pressão acústica média a 7 metros (LpA) é a média aritmética do nível de ruído obtido de quatro direções e a 7 metros de distância do gerador.

 **NOTA:** Ambientes envolventes diferentes resultam em níveis de ruído também diferentes.

Norma harmonizada aplicada:

- ✓ ISO8528-13:2016: Grupos eletrogéneos acionados por motor de combustão.

Diretivas CE aplicáveis:

2006/42/EC:	Diretiva de máquinas
EU/2016/1628:	Emissões de máquinas movidas por motor
2014/30/EU:	Compatibilidade eletromagnética
2014/35/EU:	Diretiva de baixa voltagem
2000/14/EC (revogada pela 2005/88/EC):	Diretiva de emissões sonoras
2011/65/EU:	Diretiva RoHS
(EC) no-1907/2006:	Regulação REACH

13. Informação sobre garantia

À sua máquina aplica-se a seguinte garantia:

- ✓ 3 anos para máquinas faturadas a consumidores (particulares).
- ✓ 1 ano para máquinas faturadas a empresas, sociedades, cooperativas ou qualquer outra entidade legal diferente do consumidor final (particular).

O período de garantia é definido apenas pela informação que consta na fatura: tipo de entidade que adquiriu e data de aquisição. Em nenhum caso, se considera como referência o destino ou utilização que se dá ao produto.

As faturas válidas para garantia serão as do distribuidor oficial GENERGY e no momento da venda. Não serão aceites faturas posteriores que possam ocorrer a partir de vendas sucessivas do produto entre pessoas físicas ou jurídicas.

Esta garantia cobre qualquer defeito de fabrico que o gerador possa ter durante a vigência do seu período de garantia, com o pressuposto de que o plano de manutenção é respeitado e os seus cuidados são adequados. A garantia abrange as peças de reparação e a mão-de-obra necessária.

Não está coberto pela garantia qualquer tipo de consumível (filtros, baterias, pilhas, velas, etc.), nem qualquer tipo de manutenção preventiva. Também não está coberto pela garantia, as peças com desgaste provocado pelo normal funcionamento do gerador.

Máquinas vendidas online através de marketplaces de revenda: Consulte e siga as instruções do processo de garantia indicadas no site onde adquiriu o produto.

A garantia não cobre danos a outros bens, animais ou pessoas em caso de acidente. Estas circunstâncias poderão ser cobertas pelo seguro de responsabilidade civil da marca desde que seja demonstrada uma falha do equipamento, de forma confiável, tendo sido utilizado de acordo com as instruções deste manual, sem manipulação e conectado de acordo com os regulamentos elétricos de baixa tensão do país ou país área de uso

Traduction des instructions originales

MERCI pour votre achat du générateur à essence GENERGY.

- Le droit d'auteur de ces instructions appartient à notre société GENERGY España.
- La reproduction, le transfert, la distribution de tout contenu du manuel sont interdits sans l'autorisation écrite de GENERGY España.
- «GENERGY» et «  » sont respectivement la marque et le logo des produits GENERGY appartenant à GENERGY España.
- GENERGY España se réserve le droit de modifier ses produits sous la marque GENERGY et de réviser le manuel sans préavis.
- Utilisez ce manuel avec le générateur. Si vous revendez le générateur, vous devez livrer le manuel avec le générateur.
- Ce manuel décrit comment utiliser correctement le générateur ; a lire attentivement avant d'utiliser le générateur. Un fonctionnement correct et sûr garantit votre sécurité et prolonge la durée de vie du générateur.
- GENERGY España innove continuellement dans le développement de ses produits GENERGY tant en termes de conception que de qualité. Bien qu'il s'agisse de la version la plus récente du manuel, son contenu peut différer légèrement de celui du produit.
- Contactez votre distributeur GENERGY si vous avez des questions ou des préoccupations.





Contenu du manuel

1. La sécurité	99
1.1 Résumé des dangers les plus importants lors de l'utilisation	99
2. Emplacement des vignettes de sécurité et utilisation.....	100
3. Identification des éléments.....	101
3.1 Panneau de contrôle.....	102
4. Vérifications avant utilisation.....	103
4.1 Connexion de la batterie.....	103
4.2 Ajout et contrôle du niveau d'huile.....	104
4.3 Ajout et vérification du niveau de carburant.....	105
5. Démarrage du générateur.....	106
5.1 Démarrage électrique.....	106
5.2 Arrêt du générateur.....	107
5.3 Démarrage à distance.....	108
5.4 Arrêt à distance	109
5.5 Synchroniser une nouvelle commande à distance.....	110
6. Utilisation du générateur.....	111
6.1 Protection des prises.....	112
6.2 Panneau de contrôle digital.....	113
6.3 Recharger la batterie à partir du point de charge.....	114
7. Mode de panne du réseau électrique.....	115
7.1 Introduction.....	115
7.2 Composants du panneau de boîtier ATS.....	115
7.3 Paramètres électriques.....	115
7.4 Installation.....	116
7.5 Principe de fonctionnement.....	117
7.6 Fonctionnement.....	117
7.7 Diagramme.....	118
8. Mode photovoltaïque automatique.....	119
8.1 Introduction.....	119
8.2 Installation.....	119
9. Maintenance.....	121
9.1 Changement d'huile.....	122
9.2 Maintenance du filtre à air.....	122
9.3 Maintenance de la bougie.....	124
10. Transport et stockage.....	125
11. Résolution de problèmes.....	126
12. Information technique.....	127
13. Garantie.....	128
14. Déclaration de conformité CE.....	Fin manuelle
15. Service après-vente.....	Fin manuelle

1. La sécurité

La sécurité est très importante. Des messages de sécurité importants sont inclus tout au long du manuel. Vous devez lire et respecter ces messages afin que l'utilisation de cet équipement soit totalement sûre.

Les messages de sécurité ont été divisés en 4 types selon la gravité de leurs conséquences s'ils ne sont pas suivis correctement:

 DANGER	Une situation extrêmement dangereuse qui, si elle n'est pas évitée, pourrait entraîner des blessures graves, voire mortelles.
 AVERTISSEMENT	Situation potentiellement dangereuse qui, si elle n'est pas évitée, pourrait entraîner des blessures graves, voire mortelles.
 PRÉCAUTION	Situation potentiellement dangereuse qui, si elle n'est pas évitée, peut entraîner des blessures légères ou modérées.
 NOTE	Situation qui, si elle n'est pas évitée, pourrait causer des dommages matériels.

1.1 Résumé des dangers les plus importants lors de l'utilisation de l'équipement

Lire entièrement le manuel d'utilisation avant d'utiliser l'équipement!

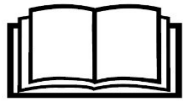
	Utiliser l'équipement sans être correctement informé de son fonctionnement et des normes de sécurité peut causer des dangers. Ne permettre à personne d'utiliser le générateur sans avoir reçu d'instructions pour le faire.
---	--

L'essence est explosive et inflammable!

	Ne faites pas le plein lorsque la machine est en marche. Ne faites pas le plein en fumant ou à proximité de flammes. Nettoyez les déversements d'essence. Laisser refroidir avant de faire le plein. Utiliser des contenants approuvés pour l'essence. N'utilisez pas le générateur dans des atmosphères potentiellement explosives, des installations à gaz ou similaires, consultez les responsables de la sécurité..
---	--

Les émissions du moteur contiennent du monoxyde de carbone toxique!

	Ne jamais utiliser à l'intérieur de la maison, du garage, des tunnels, des sous-sols ou dans tout endroit sans ventilation. N'utilisez pas l'équipement à proximité de fenêtres ou de portes où les gaz peuvent pénétrer à l'intérieur. L'échappement produit du monoxyde de carbone toxique. Vous ne pouvez ni voir ni sentir ce gaz parce que c'est très dangereux.
---	---

Attention aux risques électriques!

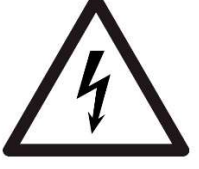
	Ne manipulez pas le générateur avec les mains mouillées. N'exposez pas le générateur à la pluie, à l'humidité ou à la neige. Vérifier que les câbles électriques et les appareils à raccorder sont en bon état. Connectez la prise de terre du générateur.
---	---

2. Emplacement des vignettes de sécurité et utilisation

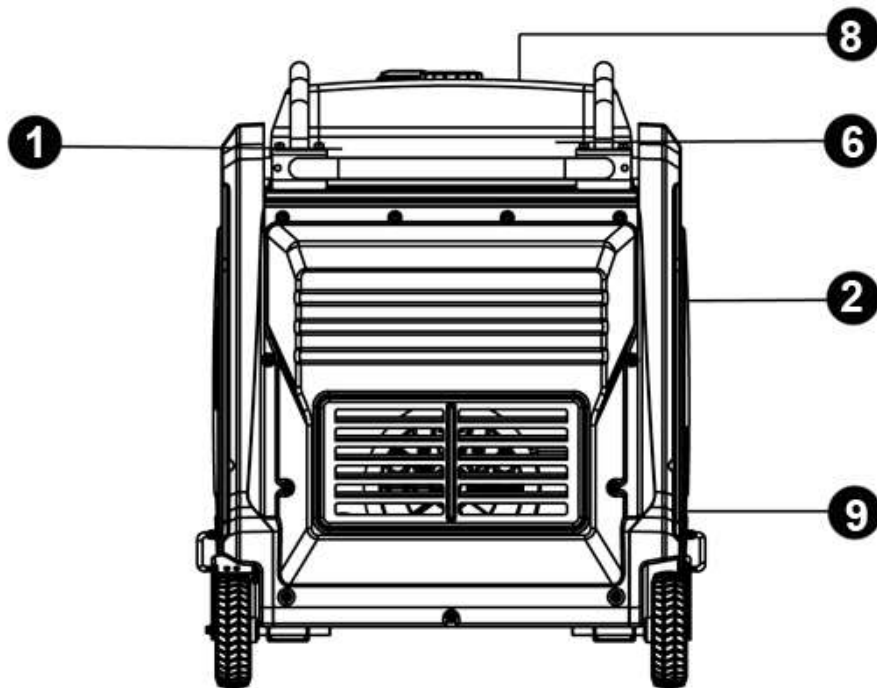
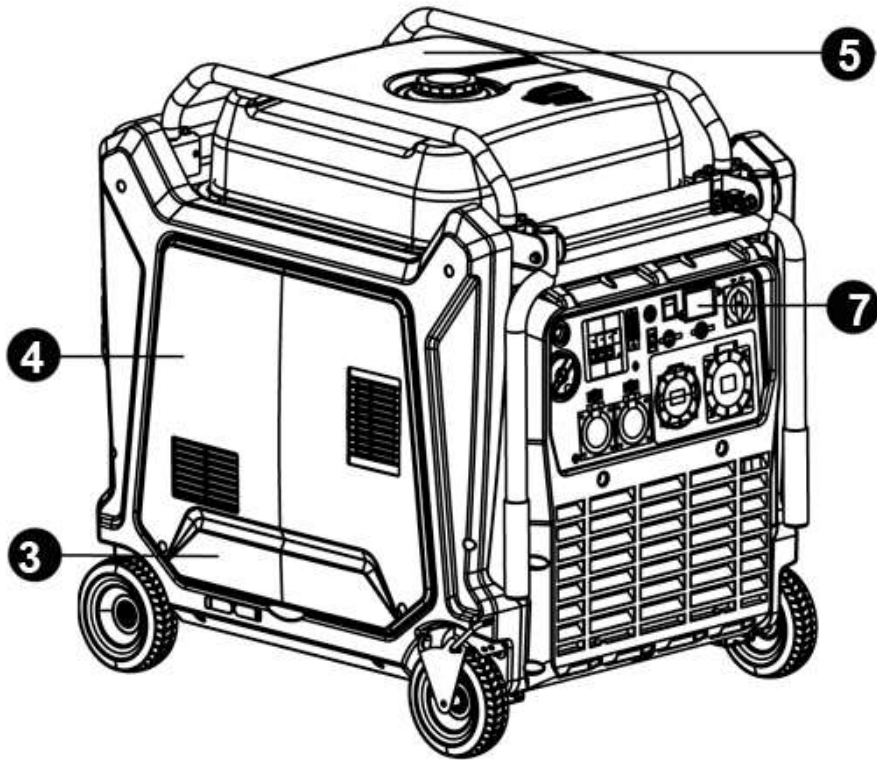

1- Température de sécurité	2- Spécifications, CE, niveau sonore	3- Maintenance
4- Marque, modèle et puissance	5- Sécurité	6- Sécurité électrique et CO
7- Étiquette du panneau de contrôle	8- Guide de démarrage	9- Maintenance

3. Identification des éléments

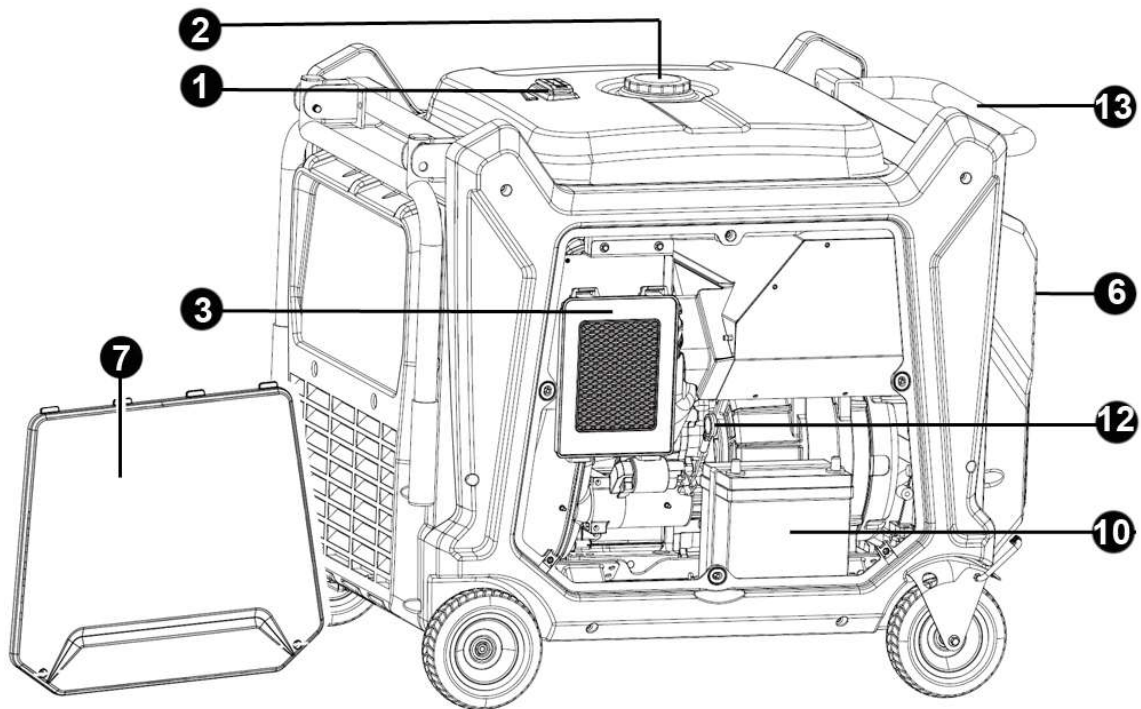
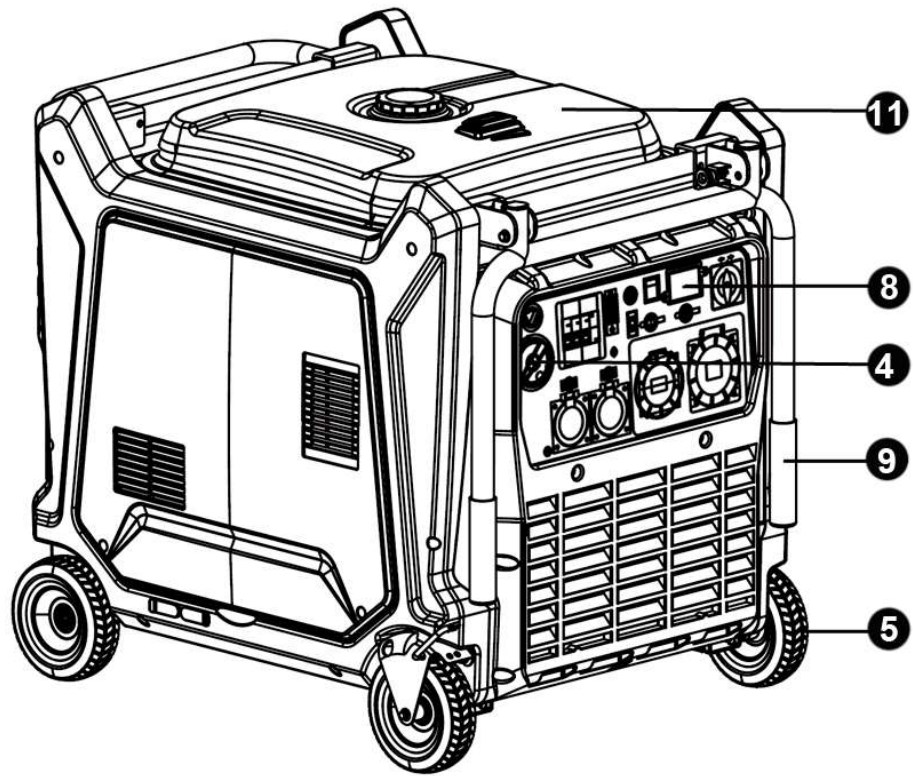

1-Niveau d'essence	2-Bouchon d'essence	3-Filtre à air	4-Démarrage manuel
5-Kit roues	6-Échappement	7-Accès au moteur	8-Panneau de contrôle
9-Poignée télescopique	10-Accès à la batterie	11-Réservoir de carburant	
12-Accès au moteur pour ajouter de l'huile	13-Poignée pour déplacement		

3.1 Panneau de contrôle

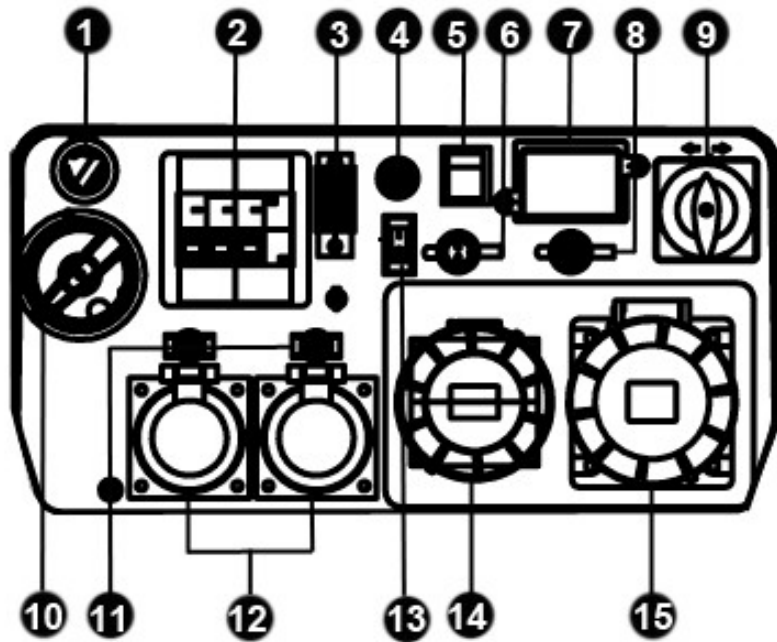

1- Bouton d'urgence	2- Différentiel 30mA
3- Disjoncteur magnétothermique prise 63A	4- Interrupteur de démarrage
5- Interrupteur principal	6- Signal de contact sec (NO)
7- Écran digital	8- Port ATS pour boîtier ATS externe (non optionnel)
9- Sélecteur de tension	10- Valve essence
11- Disjoncteur magnétothermique prises 16A	12- Prises 16A
13- Contact sec(ON/OFF)	14- Prises triphasées 32A
15- Prise monophasée 63 A	

4. Vérifications avant utilisation

4.1 Connexion de la batterie

1. Avant de connecter la batterie, Vérifiez si l'interrupteur principal et la vanne de carburant sont en position "OFF".
2. À l'aide d'un tournevis, retirez les 2 vis et ouvrez le couvercle d'accès comme indiqué sur l'image.

NOTE: Vérifiez que la connexion entre les connecteurs est complète.

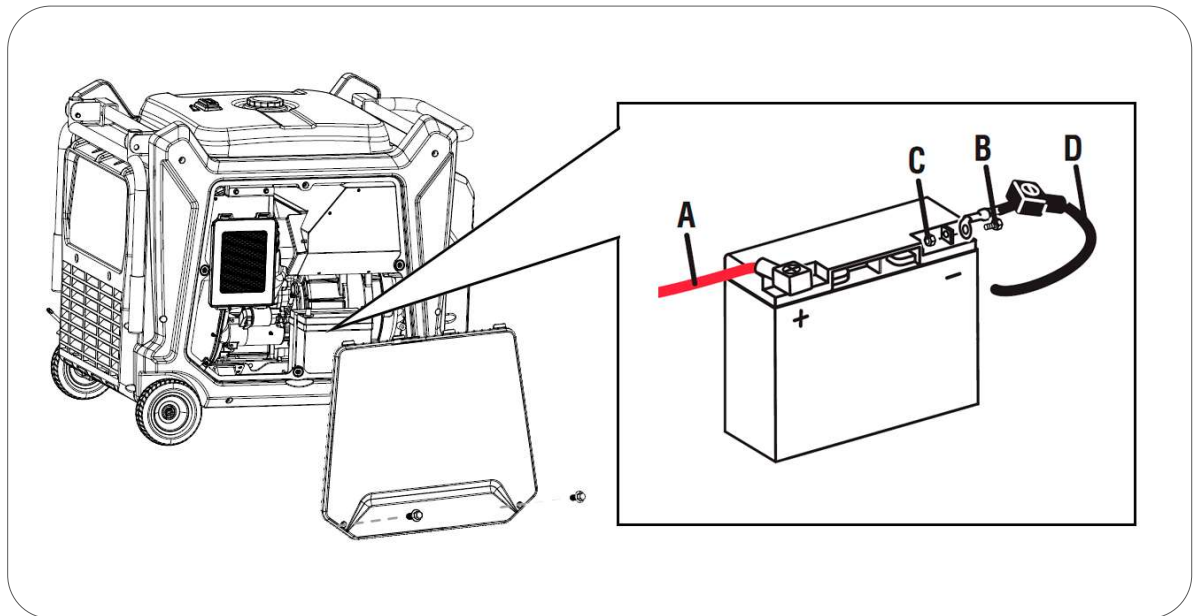

NOTE: Ce produit est équipé d'un démarreur électrique, alimenté par une batterie à l'intérieur de la machine. Si vous n'avez pas utilisé l'appareil depuis plus de 3 mois, chargez la batterie sinon elle sera endommagée. Il vous suffit de mettre la machine en marche pendant 1 heure tous les 2 à 3 mois pour recharger la batterie.

4.2 Ajout et contrôle du niveau d'huile

NOTE: L'équipement est livré sans huile d'origine, **ne tentez pas de démarrer l'équipement sans avoir préalablement ajouté de l'huile!**

Assurez-vous que le générateur est sur une surface parfaitement plane pour éviter une mauvaise lecture du niveau d'huile.

1. À l'aide d'un tournevis, retirez les 2 vis et ouvrez le couvercle d'accès, comme indiqué sur l'image ci-dessous.
2. Retirez bouchon de remplissage d'huile, comme indiqué sur l'image ci-dessous.
3. Mettez l'huile dans le moteur
4. Ajouter de l'huile jusqu'à atteindre la limite supérieure (H) du niveau.

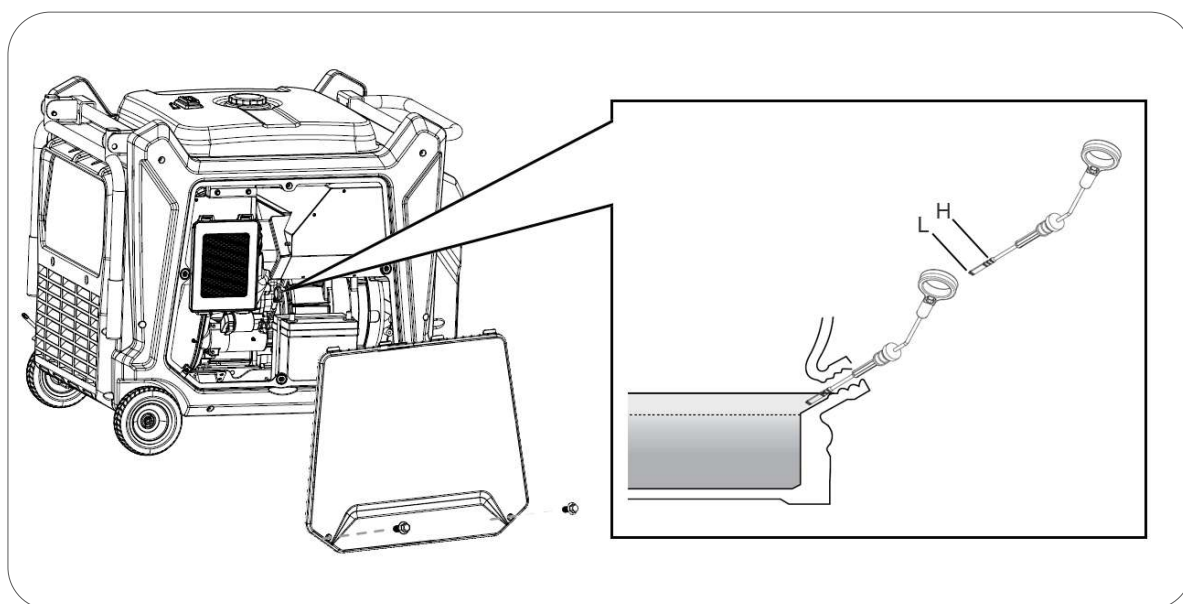

La quantité d'huile recommandée pour un niveau correct c'est 1.7L (BALI) et 2.5L(BORNEO).

Utiliser de préférence une huile synthétique SAE10W40 avec API "SJ" (USA) ou ACEA "A3" (EUROPE) ou plus courant (voir spécifications sur l'emballage). Ce type d'huile fonctionnera parfaitement dans les climats variables du continent européen, hiver comme été.

NOTE: Faire beaucoup attention que le moteur consomme un peu d'huile à l'usage, vérifiez le niveau d'huile avant chaque utilisation et faites le plein si le niveau baisse.

NOTE: N'utilisez jamais d'huile déjà utilisée, sale, en mauvais état ou dont vous ne connaissez pas le grade et la qualité. Ne mélangez pas des huiles différentes.

4.3 Ajout et vérification du niveau de carburant

NOTE: Utilisez uniquement de l'essence sans plomb (octane 86 ou plus).

NOTE: N'utilisez jamais de restes d'essence contaminée ou de mélanges huile/essence.

NOTE: Empêcher la saleté ou l'eau de pénétrer dans le réservoir de carburant.

NOTE: N'utilisez pas de mélange d'essence avec de l'éthanol ou du méthanol, sinon cela pourrait endommager sérieusement le moteur.

Retirez le bouchon du réservoir en le tournant dans le sens inverse des aiguilles d'une montre. Faites le plein sans atteindre le niveau maximum (MAX) comme indiqué sur l'image ci-dessous. La capacité approximative du réservoir est de 30 L pour le réservoir standard et de 70 L pour le réservoir GENERGY extra-large.

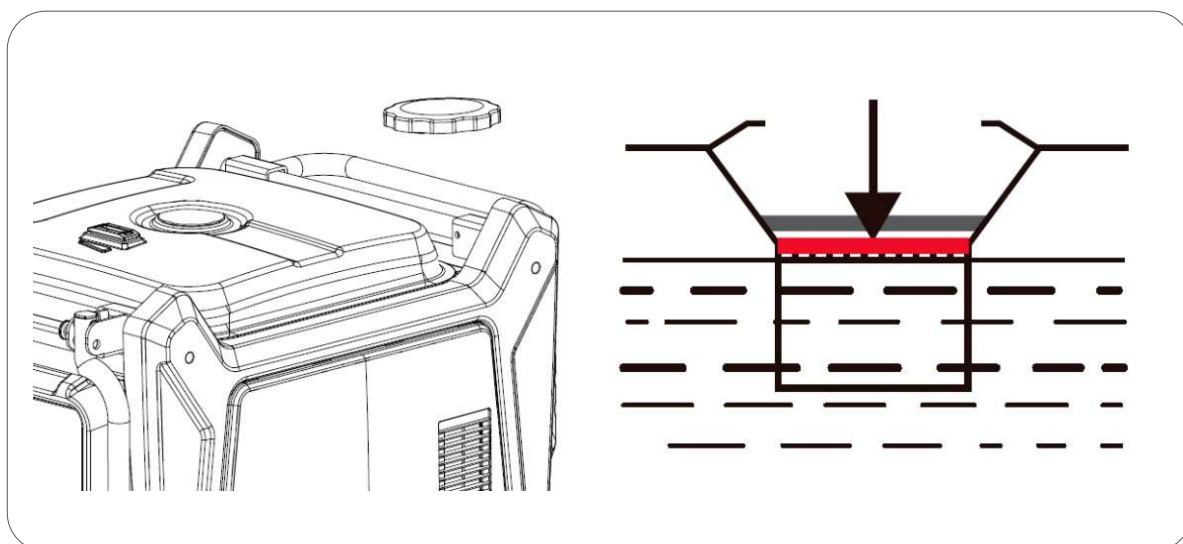

DANGER: L'essence est extrêmement explosive et inflammable. Fumer, faire feu ou tout type de flamme est strictement interdit lors du remplissage ou dans la zone de stockage du carburant.

AVERTISSEMENT: Gardez le carburant hors de portée des enfants.

AVERTISSEMENT: Évitez les déversements de carburant lors du remplissage (nettoyez les éventuels déversements avant de redémarrer le moteur).

AVERTISSEMENT: Ne remplissez pas trop le réservoir de carburant (ne dépassez pas le niveau maximum). Après avoir fait le plein, assurez-vous que le bouchon du réservoir de carburant est correctement placé et fermé.

PRÉCAUTION: Évitez tout contact avec la peau et ne respirez pas les vapeurs de carburant.

5. Démarrage du générateur

5.1 Démarrage électrique

1. Tournez le robinet d'essence en position "ON" (GAS).

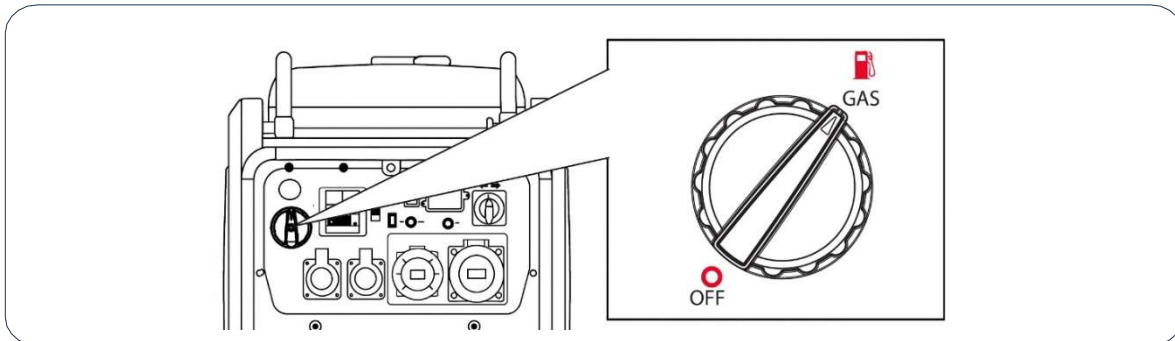

2. Mettez l'interrupteur principal sur la position "ON".

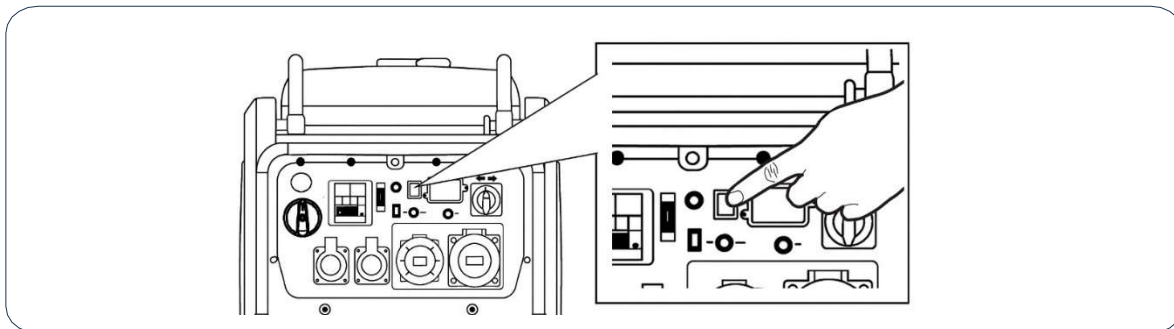

3. Appuyez sur le bouton "ENGINE START/STOP".

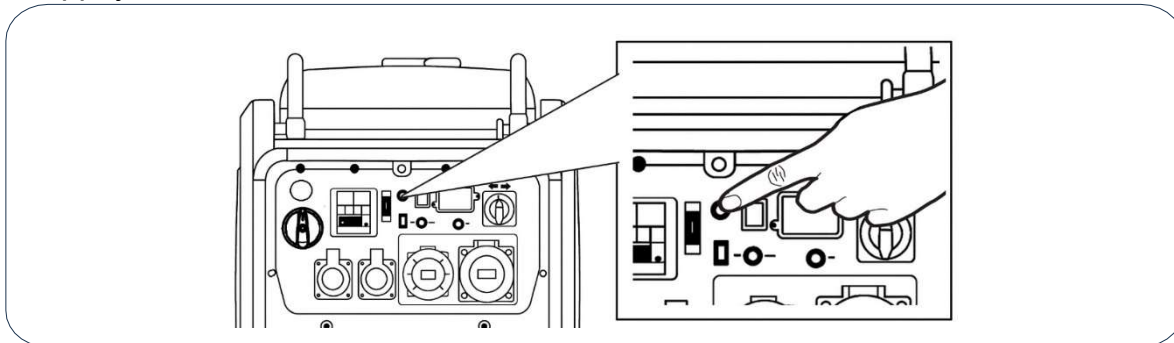

NOTE: Lors de la première tentative de démarrage, si le générateur ne démarre pas, il réessayera automatiquement jusqu'à un maximum de cinq fois. Si le générateur ne démarre toujours pas après cinq tentatives, mettez le système hors tension et appuyez de nouveau manuellement sur le **bouton de démarrage** du moteur.

NOTE: Lorsque le générateur démarre pour la première fois ou s'il est arrêté pendant une longue période, la charge de la batterie peut être faible.

Le cas échéant, voir le chapitre "Recharger la batterie à partir du point de charge".

5.2 Arrêt du générateur

1. Débranchez les charges et laissez le moteur tourner à vide pendant quelques minutes.

2. Mettez l'interrupteur principal sur la position "OFF".

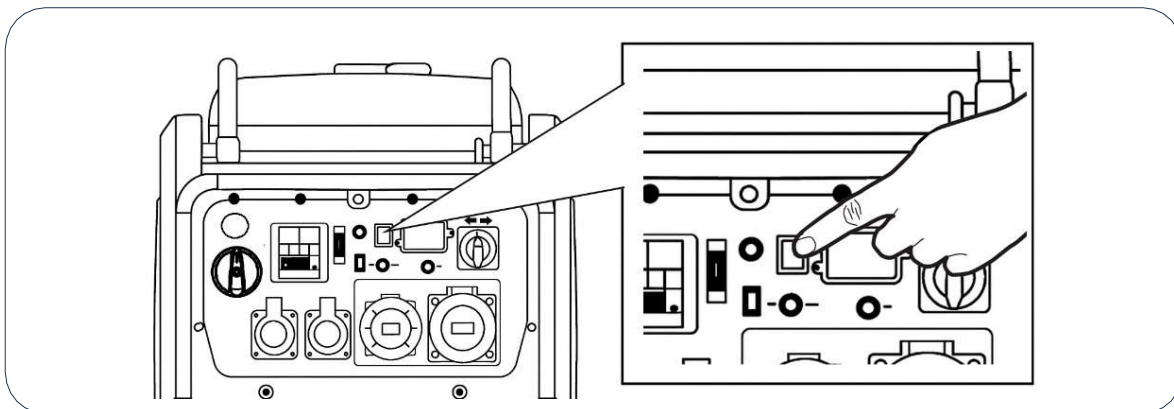

3. Tournez le robinet d'essence en position "OFF".

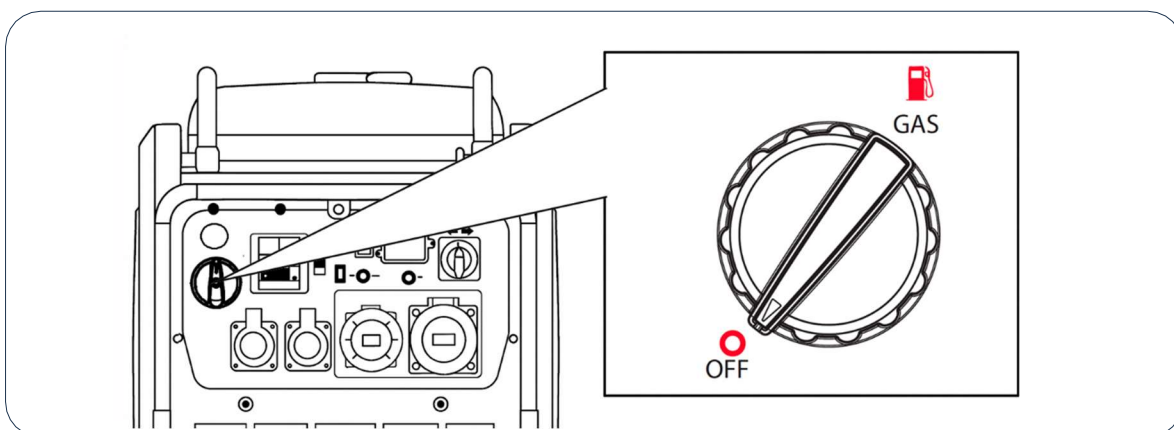

5.3 Démarrage à distance

1. Tournez le robinet d'essence en position "ON" (GAS).

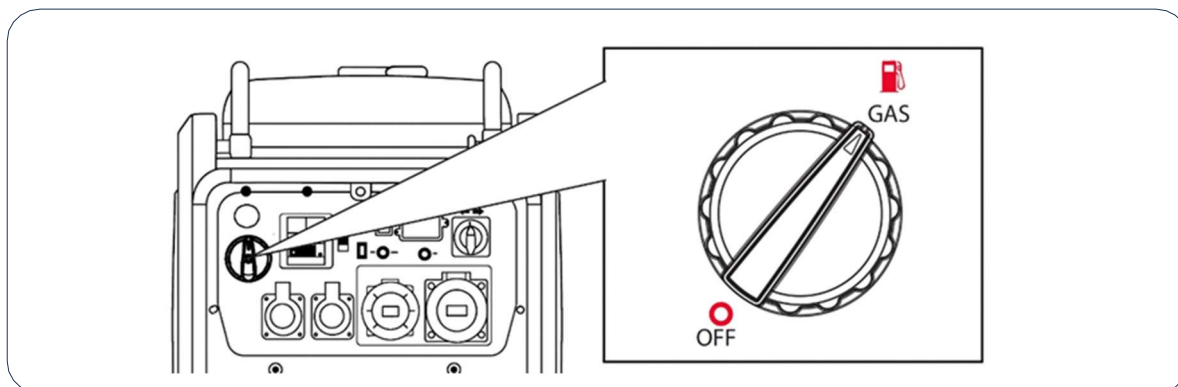

2. Mettez l'interrupteur principal sur la position "ON".

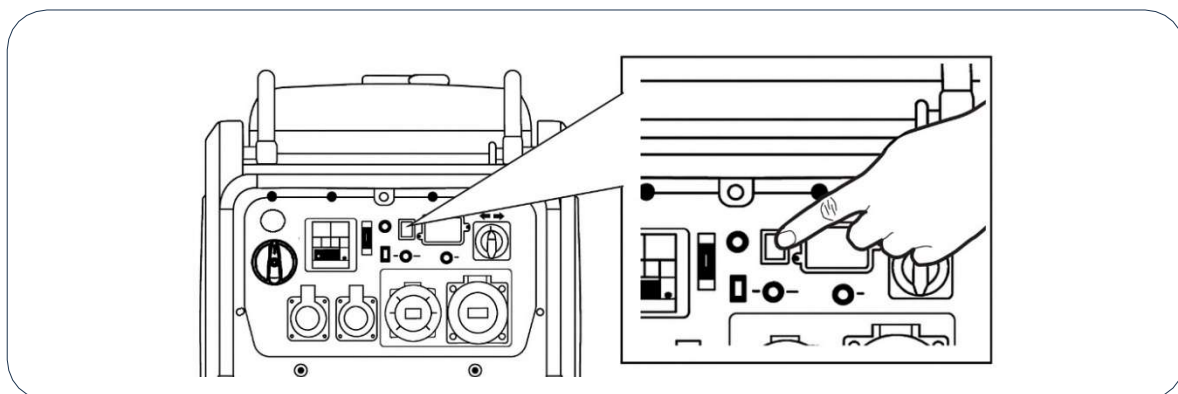

3. Sur la télécommande, appuyez sur le bouton de démarrage **ON** pendant une **seconde**. Le générateur effectuera automatiquement la séquence de démarrage.



NOTE: Lors de la première tentative de démarrage, si le générateur ne démarre pas, il réessayera automatiquement jusqu'à un maximum de cinq fois. Si le générateur ne démarre toujours pas après cinq tentatives, le système est hors tension; il faut alors appuyer de nouveau sur le bouton ON de la télécommande.

NOTE: Au premier démarrage de la machine, ou si celle-ci n'a pas été utilisée pendant une longue période, la batterie peut être faible au démarrage.

Si vous constatez que la charge de la batterie est insuffisante, consultez le chapitre "Recharger la batterie à partir du point de charge" de ce manuel d'utilisation.

NOTE: Ne maintenez pas le bouton de démarrage "ON" appuyé. Appuyez simplement pendant une seconde, approximativement.

NOTE: Le starter automatique ne fonctionne pas si la batterie est trop faible ou endommagée. Dans ce cas, vous devez fermer le starter manuellement puis tirer sur le câble du démarreur. La batterie se recharge pendant que le moteur tourne, mais vous pouvez également la recharger moteur arrêté en utilisant la prise externe du panneau de contrôle, voir chapitre "Recharger la batterie à partir du point de charge".

NOTE: Si le générateur reste éteint pendant plus de 24 heures, le générateur entrera automatiquement en mode "SLEEP". Pour réactiver la télécommande, vous devez appuyer sur le bouton START du générateur. Cette fonction empêche la décharge de la batterie.

NOTE: Si la commande ne fonctionne pas ou ne fonctionne pas correctement, la pile doit être remplacée.

5.4 Arrêt à distance

Sur la télécommande, appuyez sur le bouton "OFF".

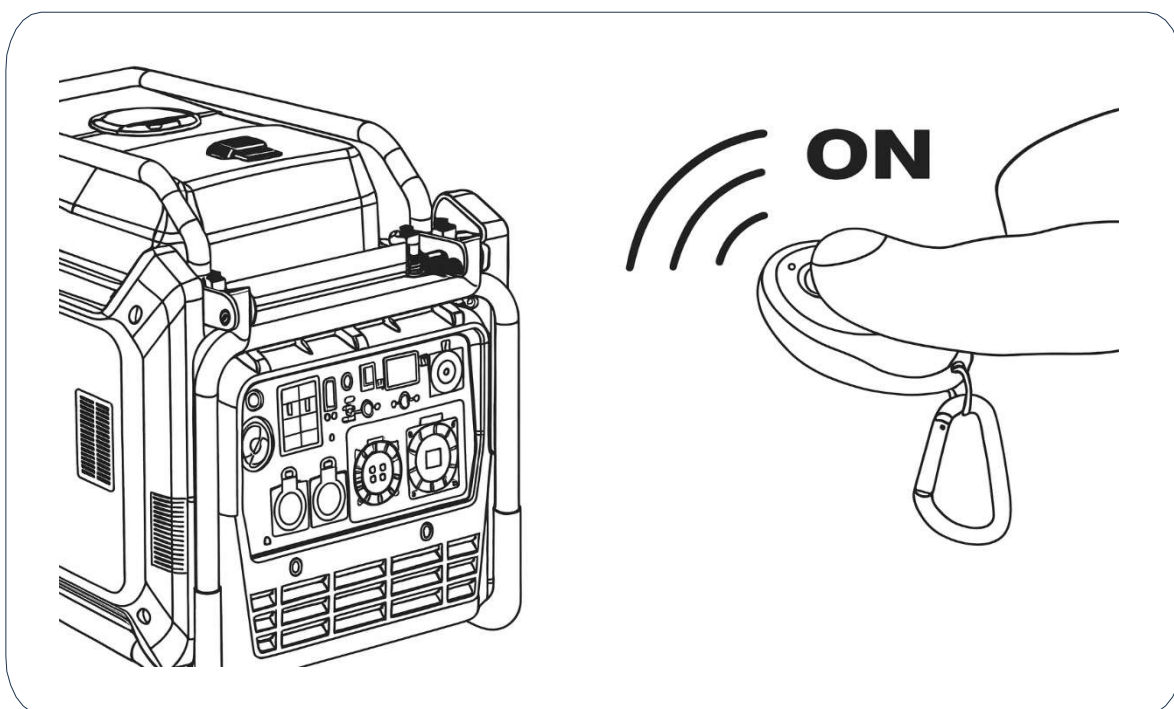

5.5 Synchroniser une nouvelle commande à distance

1. Mettez l'interrupteur principal du panneau de commande sur la position ON.
2. Appuyez 5 fois de suite sur le bouton START du panneau de commande en moins de 3 secondes pour activer la fonction de synchronisation; le voyant rouge restera allumé.
3. Appuyez et maintenez enfoncé le bouton STOP de la première télécommande pendant plus d'une seconde; le bouton START clignotera en rouge.
4. Appuyez et maintenez le bouton START de la télécommande enfoncé pendant plus d'une seconde; le bouton START clignotera en rouge.
5. Choisissez maintenant l'option A ou B selon vos besoins:
 - A) Pour synchroniser uniquement cette télécommande: Appuyez de nouveau 5 fois de suite sur le bouton START en moins de 3 secondes ; le voyant rouge s'éteindra et la télécommande sera activé.
 - B) Pour synchroniser deux télécommandes: Appuyez et maintenez le bouton START de la télécommande enfoncé pendant plus d'une seconde; le bouton START clignotera en rouge.

Appuyez de nouveau 5 fois de suite sur le bouton START en moins de 3 secondes ; le voyant rouge s'éteindra et la télécommande sera activé.

6. Utilisation du générateur

Pour améliorer le fonctionnement du moteur et prolonger la durée de vie du générateur, un temps de rodage de 20 heures est recommandé sans forcer le générateur, avec des charges ne dépassant pas 75% de la puissance maximale de l'équipement.

⊘ AVERTISSEMENT: Assurez-vous de connecter la connexion de la prise de terre à un électrode de terre indépendant. La mise à la terre protège l'utilisateur en cas de décharge accidentelle. Le fait de ne pas effectuer cette connexion expose l'utilisateur à des risques de blessures graves, voire de mort en cas de choc. Si vous avez des questions, contactez votre électricien.

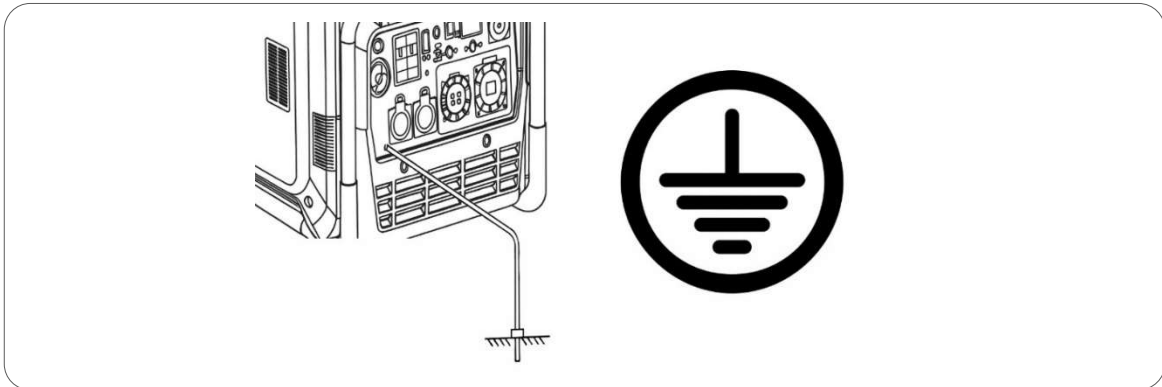

⊘ AVERTISSEMENT: Ne connectez jamais la sortie tension de l'équipement à un bâtiment ou une maison (même en cas de coupure de courant). Le retour de tension entrerait en conflit avec la tension du générateur et provoquerait de graves dommages à l'équipement, voire un incendie.

⊘ AVERTISSEMENT: Ne pas connecter le générateur en parallèle avec d'autres générateurs, dans le but d'additionner les puissances. Les générateurs seront endommagés et il existe un risque élevé d'incendie.

☐ NOTE: Ne connectez pas de rallonge au tuyau d'échappement.

☐ NOTE: Lorsque vous avez besoin d'une rallonge, assurez-vous d'utiliser un câble en caoutchouc de bonne qualité avec une section appropriée, consultez votre électricien.

☐ NOTE: Les appareils qui utilisent des moteurs tels que les compresseurs, les pompes à eau, les scies, les radiales, etc. nécessitent jusqu'à 3 fois plus de puissance pour démarrer. À titre d'exemple, une pompe à eau de 500 W nécessiterait un générateur de 1 500 W pour la démarrer. Vérifier que les charges à connecter ne dépassent pas la puissance maximale du générateur selon cette indication.

⊘ AVERTISSEMENT: Avant de connecter les équipements au générateur, assurez-vous qu'ils sont tous en bon état de fonctionnement.

Si l'équipement fonctionne anormalement, lentement ou s'arrête spontanément, arrêtez immédiatement le générateur et déconnecter l'équipement.

6.1 Protection des prises

Votre générateur est équipé de protections thermiques (disjoncteurs) qui protègent la charge de sortie maximale aux prises.

En cas de pic de courant survenant dans une prise, le disjoncteur coupera le courant pour éviter que la prise ou la fiche connectée ne surchauffe et ne prenne feu.

En cas de surcharge, déconnectez d'abord l'équipement connecté.

Dès que l'équipement est déconnecté, réactivez la protection contre les surcharges en la déplaçant sur la position ON, et rétablissez ainsi la sortie de courant.

Le générateur dispose d'un différentiel de 30 mA (RCBO) qui protège contre les fuites de courant ainsi que les personnes contre les décharges. Le différentiel protège également contre les surcharges. En cas de saut RCBO, vérifier les éventuels problèmes dans le circuit électrique, et une fois résolus, rétablir la sortie. Le générateur a besoin d'une mise à la terre indépendante pour que le RCBO fonctionne correctement.

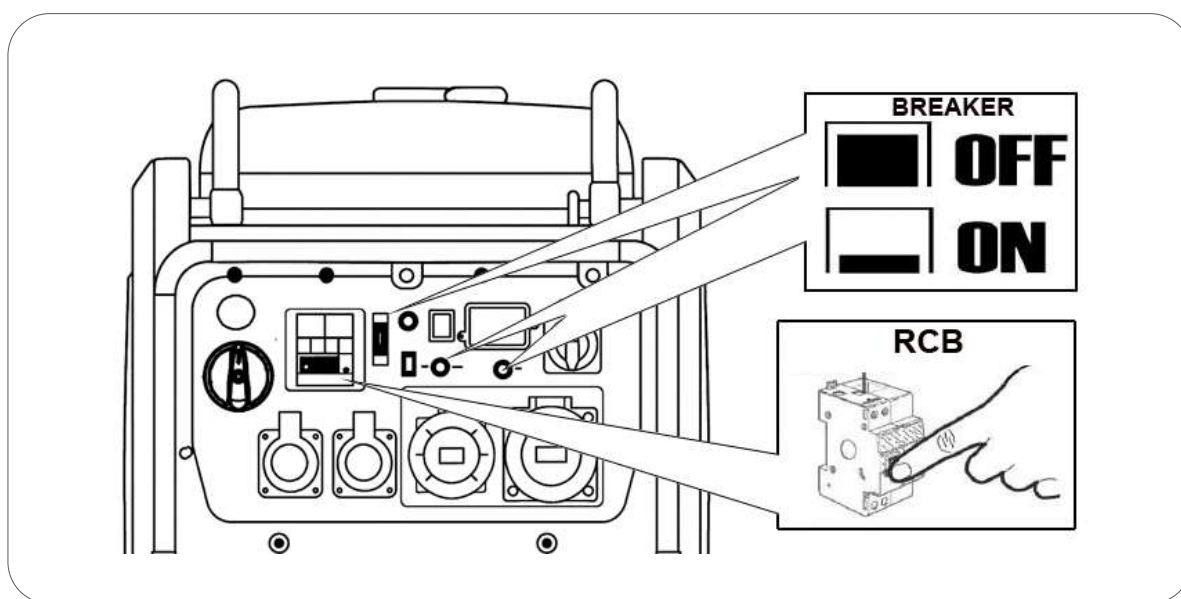

Si la protection contre les surcharges se déclenche lors de la connexion de l'équipement, arrêtez de le connecter. L'équipement connecté peut avoir un problème ou dépasser la puissance du générateur.

N'oubliez pas que beaucoup d'équipements nécessitent une consommation supplémentaire pour démarrer. Les équipements utilisant des moteurs, comme les compresseurs, les pompes à eau, les scies circulaires ou autres, consomment jusqu'à 3 fois plus au démarrage. A titre d'exemple, une pompe à eau de 1 000 W nécessitera 3 000 W pour démarrer, nous aurions donc besoin d'un générateur de pas moins de 3 000 W. Dans certains réfrigérateurs, ces calculs peuvent donner des résultats supérieurs.

6.2 Panneau de contrôle digital

1. **Écran LED:** indique la tension, la puissance, la fréquence et la durée de fonctionnement.

2. **Bouton-poussoir de ralenti réduit :** Le ralenti réduit minimise la consommation de carburant et le bruit en ajustant le régime moteur au minimum requis par la charge actuelle.

3. **Voyant LED rouge indiquant un niveau d'huile bas :** s'allume lorsque le niveau d'huile moteur descend en dessous du niveau de fonctionnement sécuritaire, et le générateur arrête automatiquement le moteur. Le moteur ne redémarrera pas tant que le niveau d'huile approprié n'aura pas été rétabli dans le carter.

4. **Bouton de réinitialisation en cas de surcharge avec voyant lumineux :** le voyant est vert lorsque l'onduleur fonctionne à charge nominale. Il clignote en rouge ou reste allumé en rouge fixe lorsque la charge nominale est dépassée. Lorsque la charge maximale est atteinte, l'onduleur coupe automatiquement toutes les sorties CA par mesure de sécurité. Appuyez sur le bouton de réarmement en cas de surcharge pour rétablir l'alimentation sans arrêter le moteur.

5. **Bouton de sélection :** Appuyez sur ce bouton pour afficher la tension, la puissance, la fréquence ou la durée totale de fonctionnement sur l'écran LED.

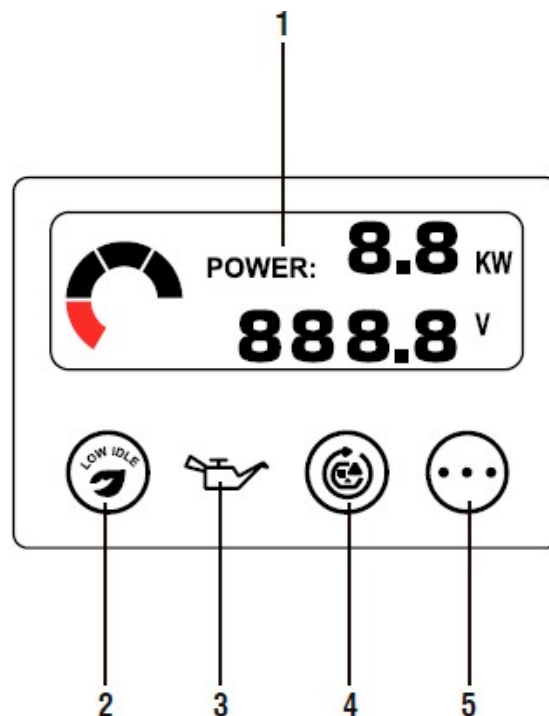

NOTE: Un filtre à air encrassé réduit la puissance maximale de l'équipement, déclenchant l'alarme de surcharge même lorsque la consommation d'énergie est inférieure à la puissance nominale du générateur.

6.3 Recharger la batterie à partir du point de charge

Le modèle BALI-BORNEO possède un port de charge de batterie pour recharger la batterie du générateur.

Connectez le chargeur de batterie (inclus avec la machine) à une prise 230V et à la prise CHARGER PORT du panneau de contrôle du générateur. Le chargement devrait prendre 4 heures.

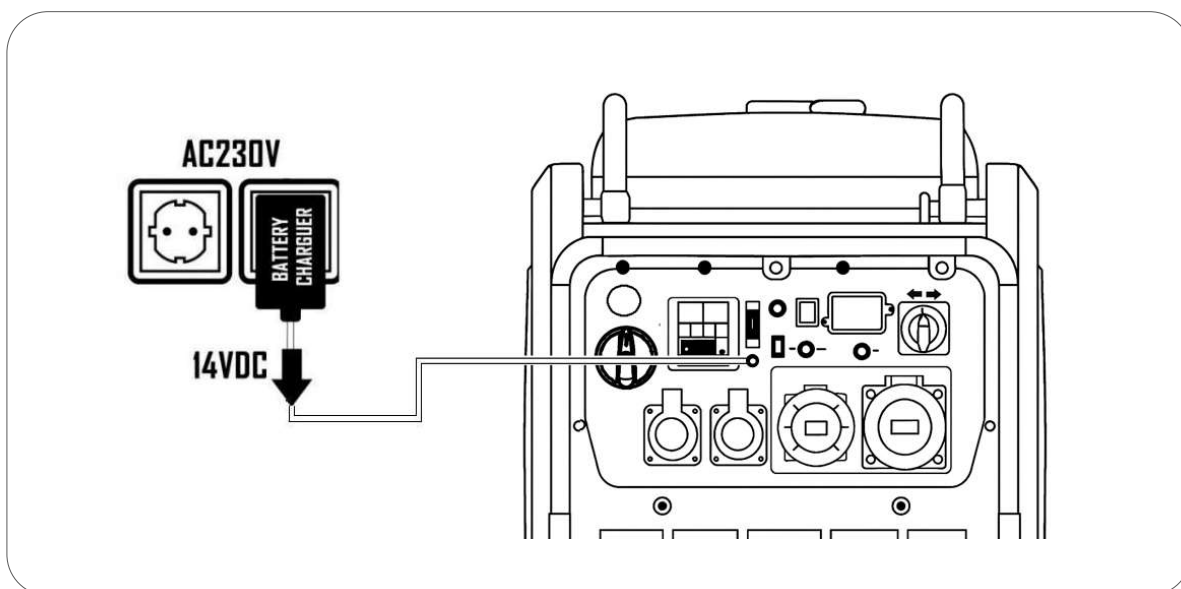

NOTE: N'utilisez pas de chargeurs ou d'autres prises différentes de celles d'origine. Si vous devez remplacer le chargeur, acheter un original chez un distributeur GENERGY.

Si vous ne disposez pas de prise 230V, vous pouvez démarrer le générateur manuellement et le laisser fonctionner quelques heures. La batterie se recharge également à partir du moteur.

Après le chargement, si la batterie ne fonctionne toujours pas, apportez-la à un technicien de service pour inspection, car la batterie ne sera pas en bon état et devra être remplacée.

7. Mode de panne du réseau électrique

7.1 Introduction

Le système ATS (commutateur de transfert automatique) nous permet de contrôler les fonctions de démarrage et d'arrêt du générateur, ainsi que la commutation entre l'électricité produite par le générateur et l'électricité du réseau. La communication entre le boîtier ATS et le générateur se fait via un câble à 7 lignes. L'utilisateur peut décider de travailler en mode automatique ou manuel, et également choisir entre la sortie du générateur ou la sortie du réseau.

7.2 Composants du panneau de boîtier ATS

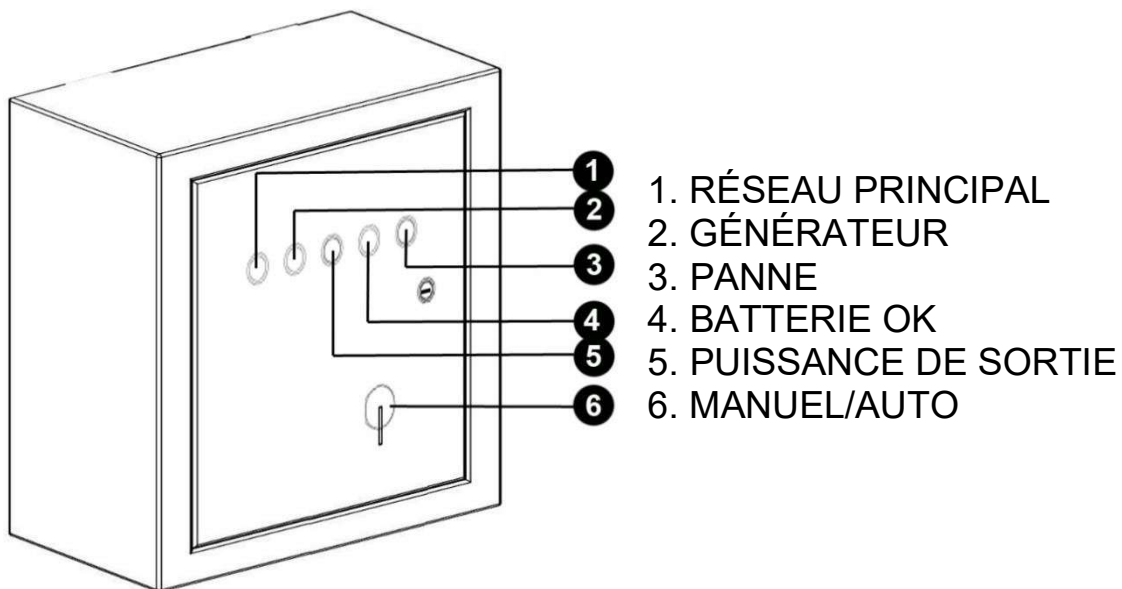

7.3 Paramètres électriques

Tension d'alimentation : DC10-15 V

Tension d'entrée : AC220-240 V

Fréquence nominale : 50-60 Hz

Puissance maximale : 22 000 W

Intensité maximale : 100A

Connexion filaire : incluse

7.4 Installation

 **DANGER:** La connexion du générateur au boîtier ATS doit être effectuée par un électricien qualifié et toujours sans présence de tension dans le réseau.

 **NOTE:** Si le raccordement du boîtier est pour une phase : (Utilisez N et la phase V)

 **NOTE:** Le schéma ci-dessous est simplement à titre de référence et est uniquement destiné à aider à interpréter son fonctionnement. L'utilisateur est seul responsable de son installation, qui doit être réalisée conformément à la réglementation électrique de chaque pays ou région.

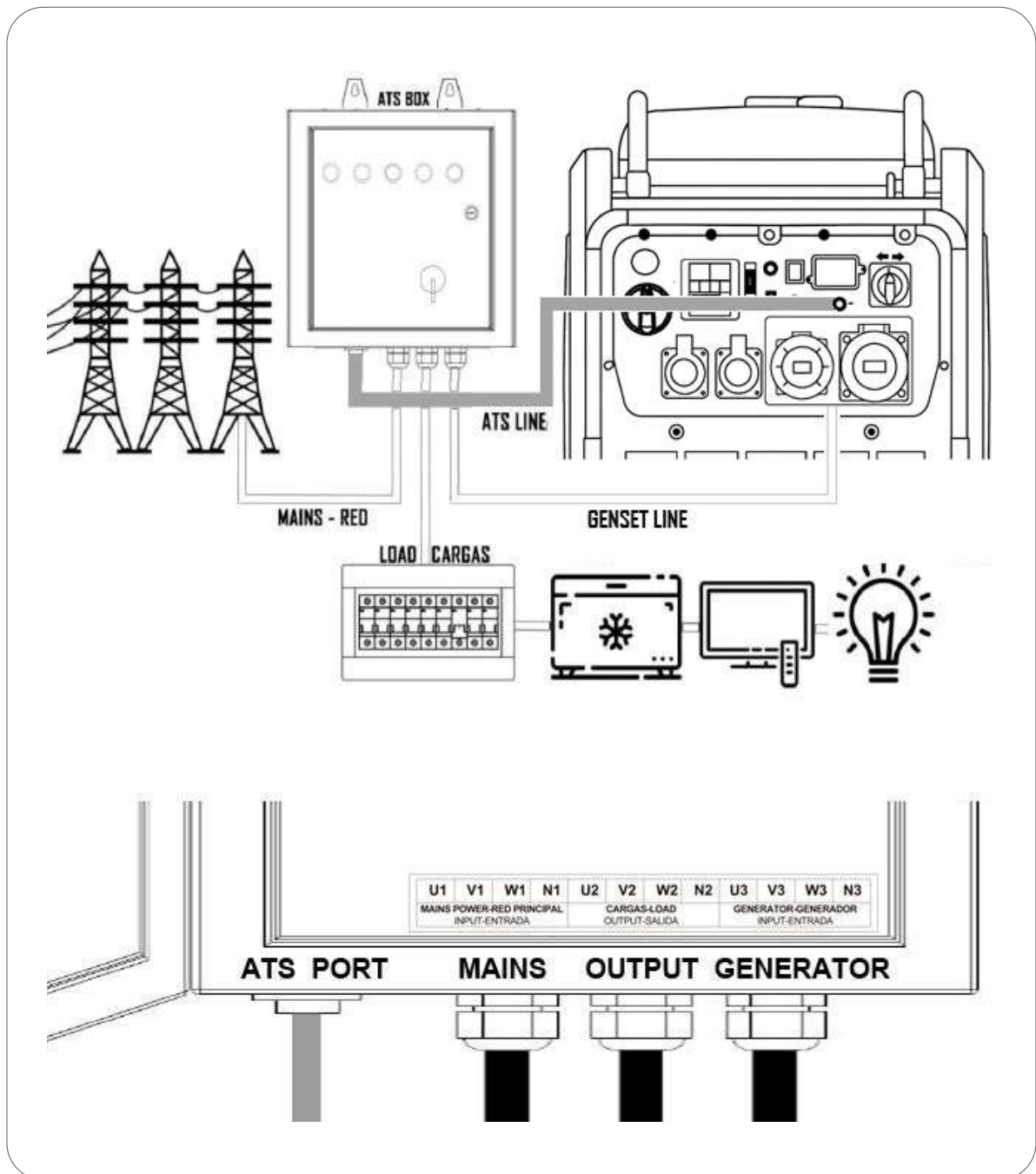

7.5 Principe de fonctionnement

Le boîtier ATS dispose de deux modes de fonctionnement, manuel et automatique:

Mode manuel: Lorsque le boîtier ATS est en mode manuel, le générateur n'est pas automatiquement contrôlé.

- Si, en même temps, il y a de l'électricité dans le réseau et dans le générateur, le courant de sortie d'énergie proviendra du générateur.
- S'il y a de l'électricité provenant uniquement du générateur, le courant de sortie de puissance proviendra du générateur.
- S'il y a de l'électricité provenant uniquement du réseau, le courant de production d'énergie proviendra du réseau.

Mode automatique: le boîtier ATS sera contrôlé par le générateur. Chaque fois qu'il y a de l'électricité sur le réseau, la priorité est au réseau et le générateur reste au repos. En cas de panne de courant sur le réseau, le générateur démarre automatiquement et fournit de l'énergie.

En cas de panne du réseau, le générateur dispose de 80 secondes pour démarrer avec un maximum de 6 tentatives pendant cette période. Si le moteur ne démarre pas pendant ces 80 secondes, il passera en mode erreur et l'**INDICATEUR DE PANNE** s'allumera pendant une minute.

L'arrêt du générateur a également une limite définie de 10 secondes. Si le générateur ne s'arrête pas pendant ce temps, le système interprétera qu'il y a un échec d'arrêt et l'**INDICATEUR DE PANNE** s'allumera.

L'**INDICATEUR DE PANNE** est uniquement à titre indicatif, il n'a aucun effet sur le fonctionnement.

Lorsque l'électricité du réseau alimente l'équipement, elle charge simultanément la batterie du générateur avec DC 14,4 V. De cette manière, le niveau de charge optimal de la batterie du générateur est garanti, même si le générateur reste au repos pendant de longues périodes.

7.6 Fonctionnement

Mode automatique:

1. Activer le mode automatique.

Mode manuel:

1. Sélectionnez le mode manuel.
2. Démarrer le générateur.

7.7 Diagramme

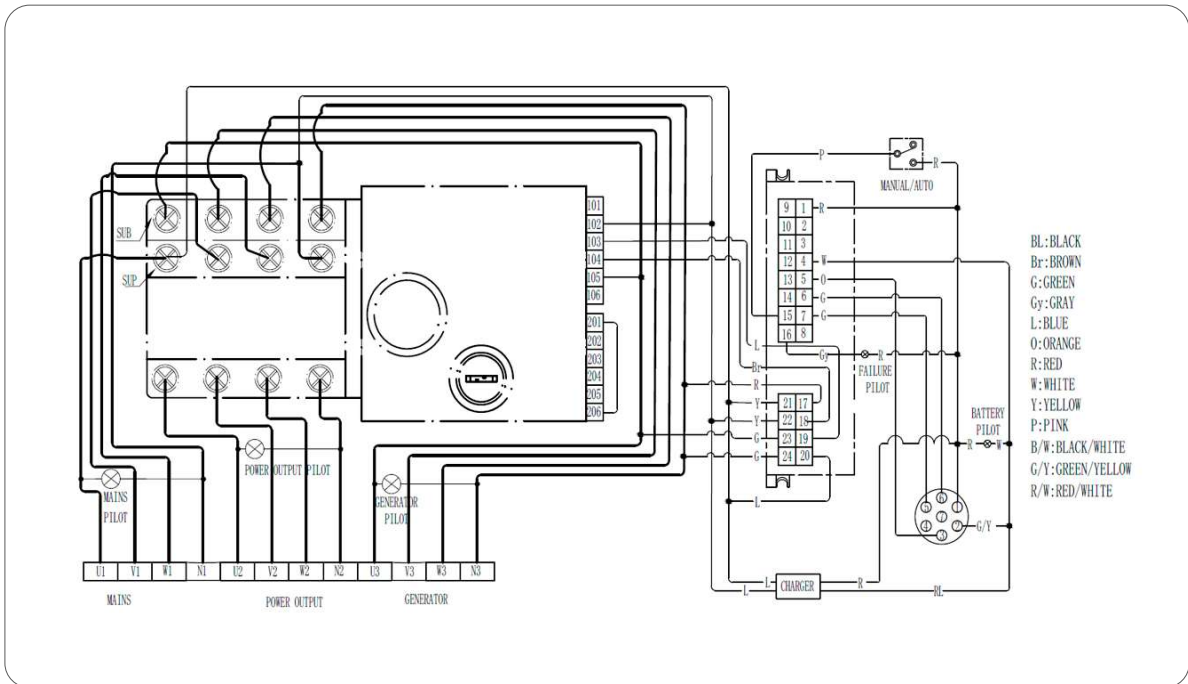

À propos du carburant:

NOTE: Assurez-vous que le générateur fonctionne tous les 2 mois au moins. Dans le cas contraire, effectuez un démarrage manuel et laissez le générateur tourner quelques minutes pour garantir le renouvellement du carburant dans le circuit d'admission.

NOTE: Si le générateur n'est pas utilisé ou utilisé seulement quelques fois, assurez-vous que la même essence ne reste pas dans le réservoir pendant plus d'un an. Sinon, remplacez l'essence.

NOTE: Si le générateur ne fonctionne pas pendant de longues périodes, choisissez de remplir complètement le réservoir. Au contact de l'oxygène, l'essence accélère sa dégradation. Si le réservoir est complètement plein, la dégradation sera plus lente. Un stabilisateur d'essence peut également être ajouté pour retarder la dégradation de l'essence.

NOTE: En aucun cas GENERGY ne sera responsable des dommages personnels ou matériels pouvant survenir du fait d'un manque d'alimentation électrique dû à une panne de générateur.

Si vous avez des questions, veuillez nous contacter par spv@genergy.es.

8. Mode automatique photovoltaïque

8.1 Introduction

Le modèle BALI-BORNEO a été spécialement conçu pour soutenir un système solaire dans des cas exceptionnels où l'énergie solaire n'est pas suffisante. Le générateur est prêt à démarrer et à soutenir les systèmes photovoltaïques, ainsi qu'à s'arrêter lorsque son support n'est plus nécessaire. Le démarrage et l'arrêt du générateur s'effectuent par un contact NO (Normalement Ouvert) envoyé par le contrôleur solaire.

8.2 Installation

⚡ DANGER: La connexion du générateur à l'installation solaire doit être effectuée uniquement par un technicien qualifié en systèmes photovoltaïques, car il est nécessaire de configurer les paramètres de démarrage et d'arrêt du générateur sur le contrôleur solaire.

🗨 NOTE: Le schéma ci-dessous est simplement à titre de référence et est uniquement destiné à aider à interpréter son fonctionnement. L'utilisateur est seul responsable de son installation, qui doit être réalisée conformément à la réglementation électrique de chaque pays ou région.

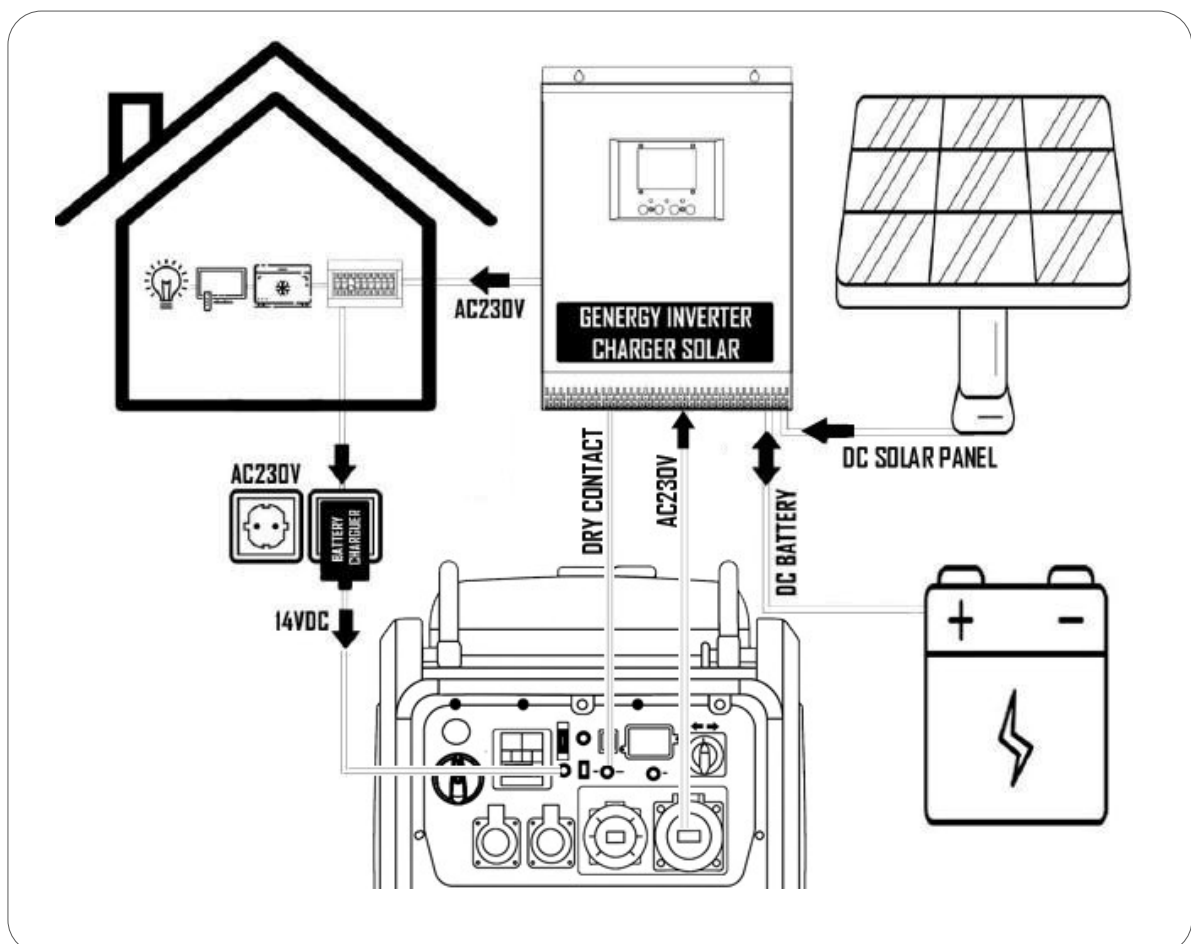

A Contact NO (normalement ouvert) pour démarrer et arrêter le générateur:

- **Contact ouvert:** générateur au repos
- **Contact fermé:** le générateur démarre et reste en marche jusqu'à la réouverture du contact

Veillez noter que tous les contrôleurs solaires ne sont pas préparés pour fonctionner avec un générateur. Vérifiez auprès de votre technicien solaire ou fournisseur de contrôleur.

Séquence de démarrage: lorsque le contact du générateur se ferme, la tentative de démarrage commence. En cas d'échec lors de la première tentative, d'autres tentatives seront effectuées jusqu'à un maximum de cinq. Si le générateur échoue aux cinq tentatives préprogrammées, il passera en mode erreur.

B Aide à la batterie du générateur: le générateur dispose d'un point de charge sur le panneau de contrôle pour recharger ou maintenir la charge de la batterie du générateur. Connectez le chargeur fourni à une prise 230V et sa sortie 14V DC au point de charge du panneau de contrôle.

 **NOTE:** N'utilisez pas de chargeur autre que celui d'origine. Si vous devez remplacer le chargeur d'origine, achetez un GENERGY original.

C Utilisez une prise 64A comme source d'alimentation pour l'onduleur solaire: Cette prise fournit la capacité maximale du générateur.

 **NOTE:** N'utilisez pas l'une des deux prises 16A à cet effet car l'électricité de sortie serait limitée à 16A (3680W).

À propos du carburant:

 **NOTE:** Assurez-vous que le générateur fonctionne tous les 2 mois au moins. Dans le cas contraire, effectuez un démarrage manuel et laissez le générateur tourner quelques minutes pour garantir le renouvellement du carburant dans le circuit d'admission.

 **NOTE:** Si le générateur n'est pas utilisé ou utilisé seulement quelques fois, assurez-vous que la même essence ne reste pas dans le réservoir pendant plus d'un an. Sinon, remplacez l'essence.

 **NOTE:** Si le générateur ne fonctionne pas pendant de longues périodes, choisissez de remplir complètement le réservoir. Au contact de l'oxygène, l'essence accélère sa dégradation. Si le réservoir est complètement plein, la dégradation sera plus lente. Un stabilisateur d'essence peut également être ajouté pour retarder la dégradation de l'essence.

 **NOTE:** En aucun cas GENERGY ne sera responsable des dommages personnels ou matériels pouvant survenir du fait d'un manque d'alimentation électrique dû à une panne de générateur.

Si vous avez des questions, veuillez nous contacter par spv@genergy.es.

9. Maintenance

L'objectif du programme de maintenance est de maintenir le générateur en bon état et d'atteindre une durée de vie maximale.



DANGER: Arrêter le moteur avant d'effectuer tout maintenance.

Si vous devez démarrer le moteur pour un contrôle, assurez-vous que la zone est bien ventilée. Les gaz d'échappement contiennent du monoxyde de carbone toxique.



NOTE: Utiliser des pièces GENERGY d'origine ou à défaut utiliser des composants de qualité éprouvée pour la maintenance.

Programme d'entretien:

SERVICE	PÉRIODES DE MAINTENANCE
Huile moteur	Vérifiez avant chaque utilisation. La première vidange après 20 heures de fonctionnement. Vidanges successives toutes les 100 heures d'utilisation.
Filtre à air	Vérifiez et nettoyez toutes les 50 heures. Remplacez le filtre au plus tard 250 heures, ou avant, si une détérioration est observée.
Bougie	Nettoyez et ajustez l'électrode toutes les 50 heures. Remplacez la bougie au plus tard 250 heures, ou avant, si une détérioration est observée.
Soupapes moteur*	Ajuster toutes les 500 heures* ÉCHAPPEMENT (0,1 à 0,15) ADMISSION (0,1 à 0,15) COUPLE : 10 à 13 Nm
Chambre de combustion*	Nettoyer toutes les 500 heures*
Filtre et réservoir à carburant*	Nettoyer toutes les 500 heures *
Tuyau de carburant*	Remplacer tous les deux ans ou avant si une détérioration est constatée*



NOTE: Effectuer la maintenance plus fréquemment lorsque l'équipement est utilisé dans des endroits très poussiéreux ou à très haute température.



NOTE: Les services marqués d'un astérisque doivent être réalisés par un service GENERGY ou un atelier qualifié. Conserver la preuve des opérations réalisées par l'atelier.



NOTE: Le fait de ne pas effectuer les services de maintenance réduira la durée de vie du générateur et entraînera des pannes qui ne sont pas couvertes par la garantie. La garantie n'est pas prise en compte si vous ne respectez pas le plan de maintenance détaillé, sauf si vous avez été autorisé à ne pas effectuer une intervention par GENERGY ou un service agréé GENERGY.

9.1 Changement d'huile

1. Laissez le moteur tourner pendant 5 ou 10 minutes pour que l'huile atteigne une certaine température et réduise sa viscosité (plus liquide). De cette façon, il sera plus facile de l'extraire complètement.
2. Retirer le couvercle de maintenance (B).
3. Placez un récipient approprié sous l'orifice de vidange d'huile pour récupérer l'huile utilisée (C).
4. Dévissez le bouchon de vidange d'huile du tuyau d'huile (A) en le tournant dans le sens antihoraire.
5. Retirez la jauge d'huile (D) afin que le moteur reçoive de l'air et expulse l'huile plus rapidement.
6. Faire bouger le moteur en tirant lentement sur le câble du démarreur pour que la majeure partie de l'huile logée dans les pièces mobiles du moteur tombe.
7. Une fois toute l'huile retirée, remplacez le bouchon de vidange et nettoyez tout déversement d'huile, le cas échéant.
8. Remplissez avec l'huile recommandée comme indiqué dans le chapitre "Ajout et contrôle du niveau d'huile" de ce manuel.

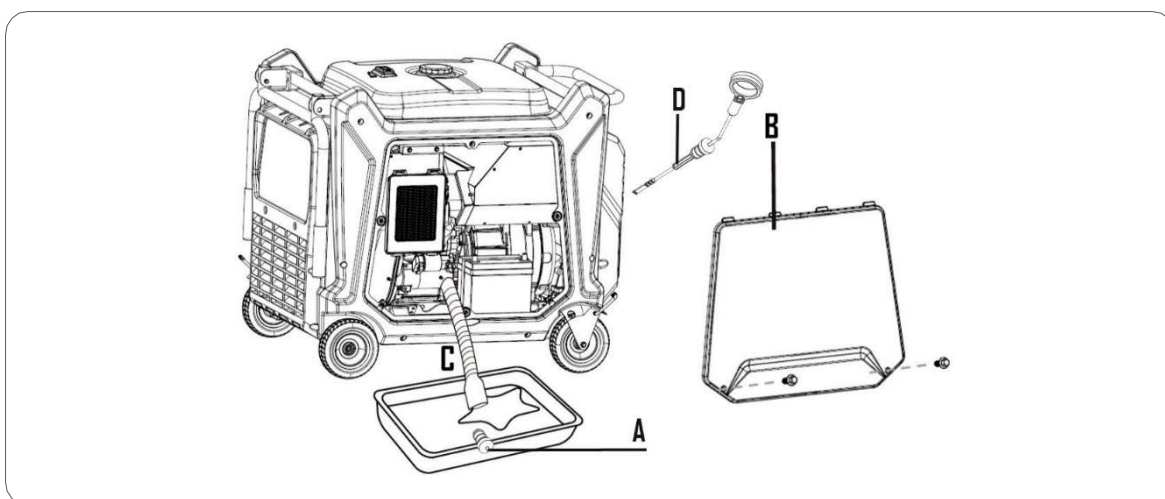

9.2 Maintenance du filtre à air

NOTE: Un filtre à air sale réduira le flux d'air dans le carburateur et provoquera une mauvaise combustion pouvant entraîner de graves problèmes de moteur. Nettoyer régulièrement le filtre selon le plan d'entretien de ce manuel, et plus fréquemment dans les zones très poussiéreuses.

NOTE: Ne faites jamais fonctionner le générateur sans filtre à air, sinon cela entraînerait une usure rapide du moteur.

⊘ AVERTISSEMENT: N'utilisez pas d'essence ou de solvants à faible point d'éclair pour nettoyer le filtre. Ils sont inflammables et explosifs dans certaines conditions.

1. Ouvrez le couvercle de maintenance (A).
2. Retirez le couvercle du filtre à air (C).
3. Retirez l'élément filtrant à air (B).
4. Nettoyez le filtre à air (B) en le tapotant doucement. Vous pouvez également utiliser un compresseur d'air, en veillant à contrôler la pression de l'air afin de ne pas endommager le filtre.
5. Réinstallez l'élément filtrant à air (B).
6. Fixez le couvercle du filtre à air (C).
7. Fermez le couvercle de maintenance (A).

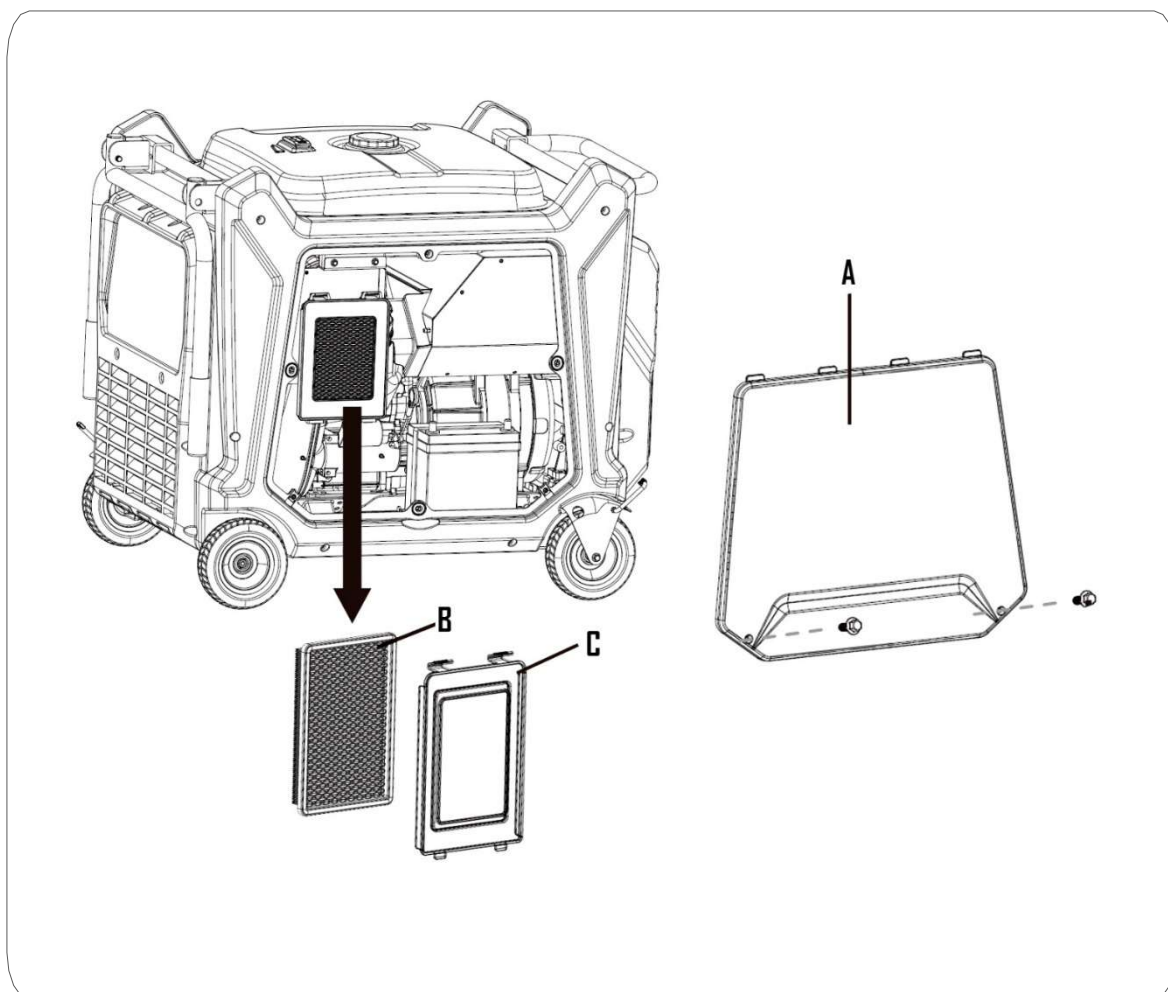

NOTE: Le filtre à air est un élément essentiel qui affecte les performances et les émissions du générateur. Toute modification est interdite.

Faire fonctionner un générateur sans filtre à air ou mal installé entraînera une usure sévère et de graves dommages au moteur. Dans tous ces cas, la garantie complète de la machine est nulle.

9.3 Maintenance de la bougie

Bougies recommandées: **TORCH F6RTC**, **NGK BP6ES**, **BOSCH WR3C**.

1. Ouvrir le couvercle (**C**) et débranchez la pipette ou le capuchon de bougie (**B**) en le tirant vers l'extérieur.
2. À l'aide de la clé à bougie, dévissez et retirez la bougie (**A**) du moteur (tourner dans le sens inverse des aiguilles d'une montre).

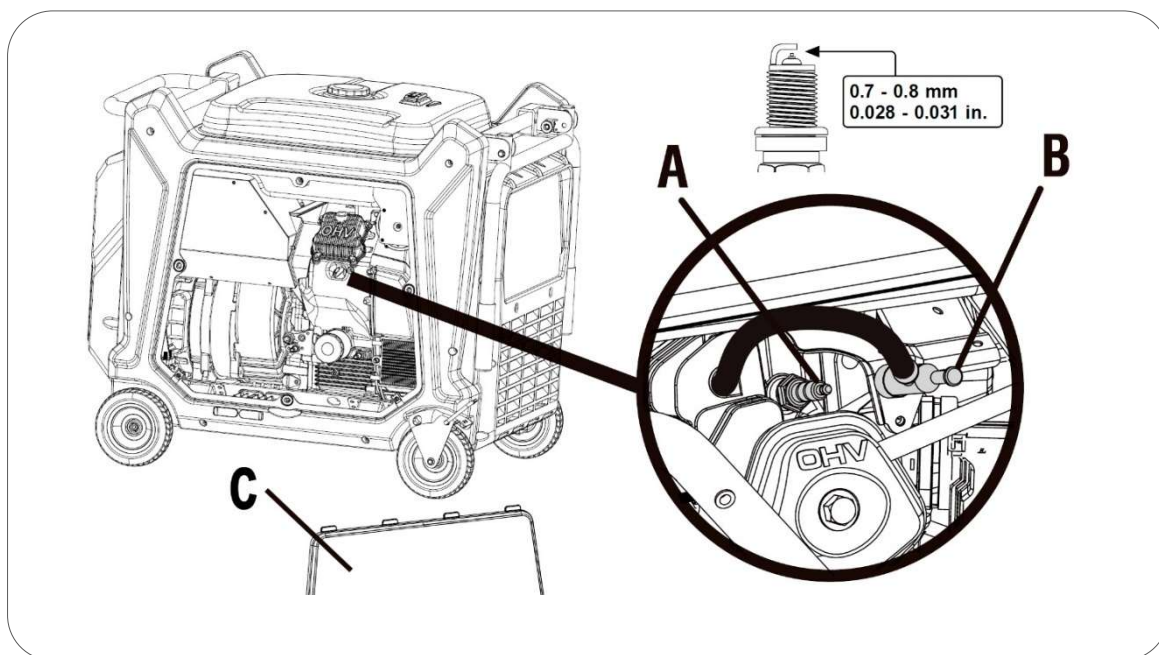

3. Inspectez visuellement la bougie d'allumage. Remplacez-le par un neuf si l'isolation est fissurée. Nettoyez l'électrode avec une brosse métallique fine pour éliminer les résidus de saleté.
4. Mesurez la distance de l'électrode avec une jauge. Valeur normale 0,7 - 0,8 mm, ajustez soigneusement l'ouverture si la valeur n'est pas correcte.
5. Remplacez la bougie avec précaution, en commençant à la visser à la main pour éviter d'endommager les filetages. Après avoir vissé la bougie jusqu'au bout du filetage, effectuez le serrage final:
 - Bougies neuves: 1/2 tour avec clé à bougie
 - Bougies usagées: 1/8 à 1/4 de tour avec la clé à bougie
6. Réinstallez la pipette ou le capuchon de bougie.

NOTE: La bougie doit être fermement serrée. Une bougie mal réglée peut chauffer et même endommager le moteur. De même, un serrage excessif peut endommager la bougie et, pire encore, le filetage de la culasse.

10. Transport et stockage

10.1 Transport du générateur

Pour éviter les déversements de carburant pendant le transport, gardez toujours le robinet d'essence fermé. Sécurisez l'équipement afin qu'il ne puisse pas bouger.

 **NOTE:** Ne jamais mettre l'équipement de côté ou à l'envers pour le transporter, toujours le maintenir dans sa position naturelle de travail.

 **DANGER:** N'utilisez jamais le générateur à l'intérieur du véhicule de transport. Utilisez le générateur uniquement dans de bonnes conditions de ventilation.

 **DANGER:** Ne laissez pas le véhicule garé longtemps au soleil avec le générateur à l'intérieur. Une élévation excessive de la température peut faire évaporer l'essence et créer un environnement explosif dans le véhicule.

 **AVERTISSEMENT:** Ne remplissez pas trop le réservoir si vous devez transporter l'équipement.

 **PRÉCAUTION:** Videz le réservoir de carburant lors du transport du générateur sur des routes très accidentées ou à travers la campagne.

11. Résolution des problèmes

- Appuyez sur le bouton de réinitialisation de surcharge du panneau. Si cela ne fonctionne pas, arrêtez complètement le générateur et redémarrez-le. Si le problème persiste, contactez notre service d'assistance technique : spv@genenergy.es
- Si vous ne pouvez pas démarrer le moteur:

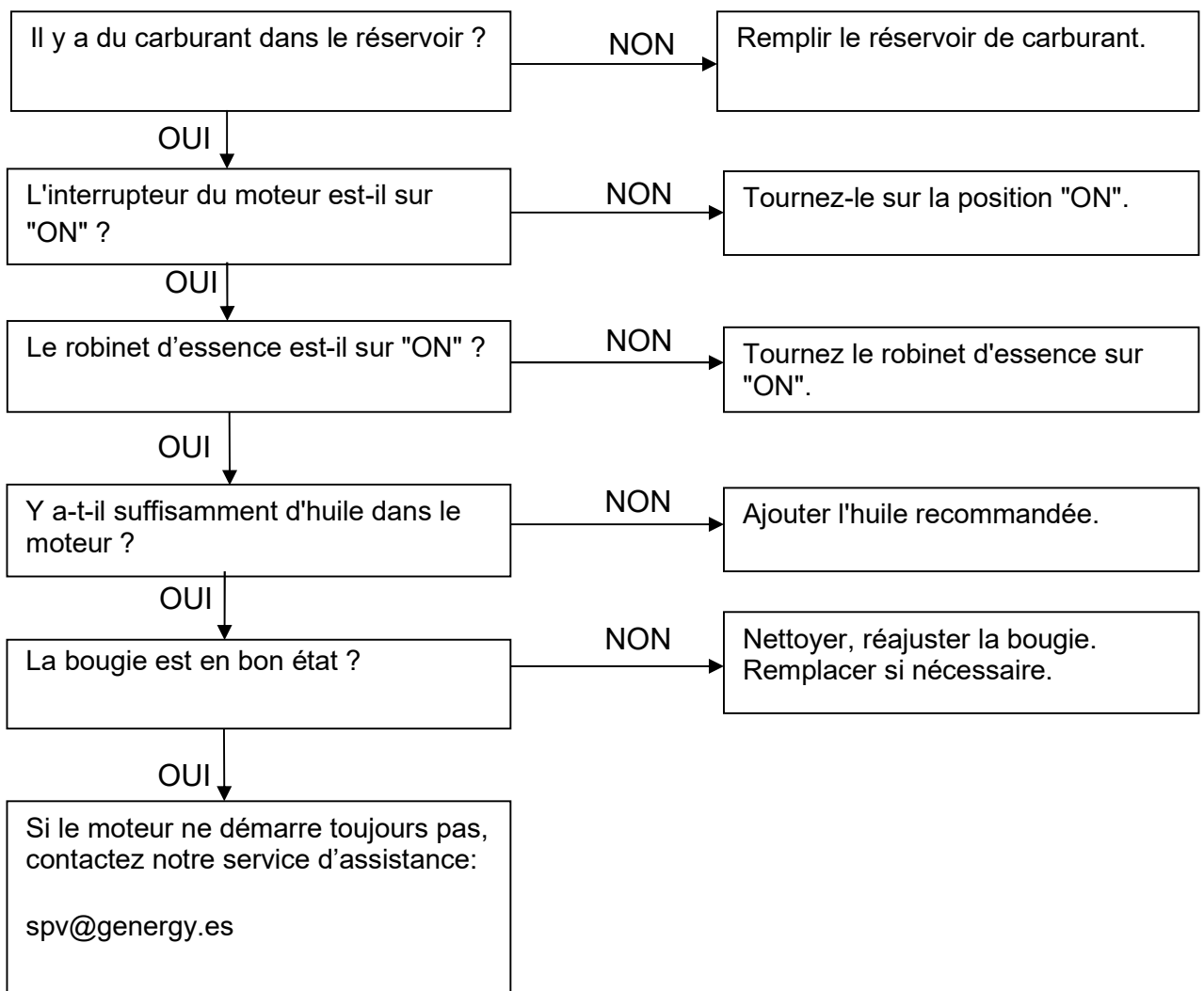

12. Information technique

MODÈLE	BALI	BORNEO
Système de stabilisation de tension - Tension - Fréquence	Inverter 230V 50Hz T H D <3%	
CA 230V Maximale (S 25min)	13000W	19000W
CA 230V Nominale (COP)	12000W	18000W
CA 400V Maximale (S 25min)	13000W	19000W
CA 400V Nominale (COP)	12000W	18000W
Type par nombre de phases	DUAL VOLT	DUAL VOLT
Facteur de puissance	1	1
Modèle de moteur	SGS750PRO	SGS1000PRO
Cylindrée	744CC	999CC
Type de moteur	Essence, OHV à 4 temps réfrigéré à l'ar	
Niveau pression acoustique moyen 7mts LpA (ralenti nominal)	66dB(A) – 74dB(A)	72dB(A) – 74dB(A)
Niveau de puissance acoustique garanti LwA	96dB(A)	
Type de démarrage	Électrique-Com. à distance - Contact sec - ATS	
Capacité du réservoir de carburant	70L (Réservoir extra large)	
Consommation par heure à 25% 50% 75% de charge (approx)	2.7/LH — 3.7L/H — 5.2L/H	5.2/LH — 6.9L/H — 8.7L/H
Autonomie à 25% 50% 75% de charge (approximatif)	26H — 19H — 13.5H	13.5H — 10.2H — 8H
Capacité d'huile - Type d'huile	1.7L SAE10W40 SYNTHETIC	2.5L SAE10W40 SYNTHETIC
Niveau d'isolation	H	
Classe selon la qualité de l'isolation	A	
Classe selon la performance	G2	
Normalisation	ISO 8528-13:2016	
Kit de transport	Poignées de transport et roues	
Dimensions	1003 x 784 x 967mm	1003 x 784 x 967mm
Poids	210Kg	219Kg

Mesures de niveau sonore:

- ✓ Le niveau sonore à 7 m est la moyenne arithmétique du niveau sonore (LpA) obtenu dans quatre directions et à 7 mètres du générateur.

 **NOTE:** Le niveau sonore peut varier considérablement selon l'environnement.

Norme harmonisée appliquée:

- ✓ ISO8528-13:2016: Générateurs entraînés par des moteurs à combustion.

Respect des normes d'équipement :

2006/42/EC:

EU/2016/1628:

2014/30/EU:

2014/35/EU:

2000/14/EC (amendement 2005/88/EC):

2011/65/EU:

(EC)NO-1907/2006

Sécurité des machines

Emissões de máquinas movidas por motor

Compatibilité électromagnétique

Basse tension

Émissions sonores

Directive RoHS

Règlement REACH

13. Garantie

Votre équipement bénéficie de la garantie suivante:

- ✓ 3 ans pour les équipements facturés aux consommateurs (domestiques).
- ✓ 1 an pour les équipements facturés aux entreprises, sociétés, coopératives, travailleurs indépendants.

La période de garantie est définie uniquement par les informations portées sur la facture : type d'entité qui a acheté et date d'acquisition. **En aucun cas la destination ou l'usage donné au produit ne peut être considéré comme une référence.**

Les factures valables pour la garantie seront celles du distributeur officiel GENERGY et au moment de la vente. **Les factures postérieures ne seront pas acceptées, résultat de ventes successives du produit entre particuliers ou entreprises.**

La garantie couvre tout défaut que l'équipement pourrait présenter pendant la période de garantie, à condition que l'entretien et l'entretien de l'équipement aient été adéquats. La garantie couvrira toutes les pièces de rechange nécessaires ainsi que la main d'œuvre.

La garantie ne couvre pas les consommables (filtres, batteries, bougies) ni les opérations de maintenance préventive. Ni des pièces à usure naturelle, selon la logique de fonctionnement.

Machines vendues online via les marketplaces des revendeurs hors de l'Espagne et du Portugal: Veuillez consulter et suivre les instructions du processus de garantie indiquées sur le site Internet où vous avez acheté le produit.

La garantie ne couvre pas les dommages aux autres biens, animaux, personnes en cas d'accidents. Ces circonstances pourraient être couvertes par l'assurance responsabilité civile de la marque à condition qu'il soit prouvé - de manière fiable - une panne de l'équipement, ayant été utilisé selon les instructions de ce manuel, sans manipulations et connecté conformément à la réglementation électrique basse tension du pays ou de la zone d'utilisation.

Traduzione delle istruzioni originali

GRAZIE per aver acquistato il generatore a benzina **GENERGY**.

- Il copyright di queste istruzioni è di proprietà della nostra azienda, GENERGY España.
- La riproduzione, il trasferimento o la distribuzione di qualsiasi contenuto del manuale è vietata senza autorizzazione scritta di GENERGY España.
- “GENERGY” e “”, sono rispettivamente il marchio registrato e il logo dei prodotti GENERGY, la cui proprietà appartiene a GENERGY España.
- GENERGY España si riserva il diritto di modificare i suoi prodotti con il marchio Genergy, così come i suoi manuali, senza preavviso.
- Questo manuale è destinato ad essere utilizzato come parte del prodotto. In caso di rivendita del prodotto, il manuale dovrà essere consegnato insieme allo stesso.
- Questo manuale contiene le procedure corrette per il funzionamento del prodotto. Si prega di leggere attentamente prima di ogni utilizzo. Il suo funzionamento corretto e sicuro garantirà la sicurezza dell'utente e prolungherà la vita utile del prodotto.
- GENERGY España innova continuamente nello sviluppo dei suoi prodotti GENERGY, sia nel design che nella qualità. Nonostante questa sia la versione più aggiornata del manuale, è possibile rilevare lievi differenze tra il suo contenuto e il prodotto.
- Se hai bisogno di chiarimenti o domande ti invitiamo a contattare il tuo distributore GENERGY.





Contenuto del manual

1. Informazioni di sicurezza.....	131
1.1 Riepilogo dei pericoli più importanti durante l'uso	131
2. Posizione delle etichette di sicurezza e d'uso.....	132
3. Identificazione dei componenti.....	133
3.1 Pannello di controllo.....	134
4. Controlli prima della messa in funzione.....	135
4.1 Collegamenti della batteria.....	135
4.2 Aggiunta e controllo dell'olio	136
4.3 Aggiunta e controllo del carburante.....	137
5. Avviamento del generatore.....	138
5.1 Avviamento elettrico.....	138
5.2 Arresto del generatore.....	139
5.3 Avvio tramite telecomando.....	140
5.4 Arresto tramite telecomando.....	141
5.5 Sincronizza un nuovo telecomando.....	142
6. Uso del generatore e sue protezioni.....	143
6.1 Protezione delle prese.....	144
6.2 Pannello di controllo digitale.....	145
6.3 Ricarica della batteria dal punto di ricarica.....	146
7. Modalità di guasto della rete.....	147
7.1 Introduzione.....	147
7.2 Componenti del pannello ATS.....	147
7.3 Parametri elettrici.....	147
7.4 Installazione.....	148
7.5 Principio di lavoro.....	149
7.6 Funzionamento.....	149
7.7 Diagramma.....	150
8. Modalità automatica fotovoltaica.....	151
8.1 Introduzione.....	151
8.2 Installazione.....	151
9. Manutenzione.....	153
9.1 Cambio dell'olio	154
9.2 Manutenzione del filtro dell'aria.....	154
9.3 Manutenzione della candela.....	156
10. Trasporto e stoccaggio.....	157
11. Risoluzione dei problemi.....	158
12. Informazioni tecniche.....	159
13. Garanzia.....	160
14. Dichiarazione di conformità CE	Fine manual
15. Assistenza post-vendita	Fine manual

1. Informazioni di sicurezza

La sicurezza è molto importante. Messaggi importanti sulla sicurezza si trovano in tutto il manuale. Leggere, comprendere e rispettare queste avvertenze per garantire che il generatore sia completamente sicuro da usare.

Dividiamo i messaggi di sicurezza in 4 diverse tipologie, a seconda della gravità delle loro conseguenze (se non rispettati):

 PERICOLO	Situazione imminente pericolosa che, se non evitata, causerà lesioni gravi o mortali .
 AVVISO	Situazione potenzialmente pericolosa che, se non evitata, potrebbe causare lesioni gravi o mortali .
 PRECAUZIONE	Situazione potenzialmente pericolosa che, se non evitata, può causare lesioni lievi o moderate .
 NOTE	Situazione che potrebbe causare danni materiali se non evitata.

1.1 Riepilogo dei pericoli più importanti durante l'uso

Prima di utilizzare il generatore è necessario leggere e comprendere tutto il manuale!



L'utilizzo del generatore senza essere correttamente informati sul suo funzionamento e sulle norme di sicurezza comporta pericoli per l'utente e per le strutture.
Non consentire a nessuno di utilizzare il generatore a meno che non sia qualificato per farlo.

La benzina è esplosiva e infiammabile!



Non effettuare il rifornimento con il generatore in funzione.
Non effettuare il rifornimento se è presente una fiamma o se l'utilizzatore sta fumando.
Ripulire le perdite di benzina.
Prima del rifornimento, lasciare raffreddare il generatore.
Utilizzare sempre contenitori approvati per la benzina.
Non utilizzare il generatore in atmosfere potenzialmente esplosive, impianti a gas o simili. Consultare sempre i responsabili della sicurezza.

Le emissioni del motore contengono monossido di carbonio velenoso!



Non usare mai il generatore all'interno di una casa, garage, tunnel, cantina o qualsiasi altro luogo senza ventilazione.
Non utilizzare il generatore vicino a finestre o porte, dove i gas emessi possono penetrare all'interno.
Lo scarico espelle dal motore il monossido di carbonio velenoso, che non può essere visto né annusato poiché è molto pericoloso.

Attenzione ai rischi elettrici!

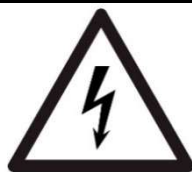

Non maneggiare il generatore con le mani bagnate.
Non esporre il generatore a pioggia, umidità e neve.
Controllare sempre lo stato dei cavi e dei collegamenti elettrici e se l'apparecchiatura da collegare è in buone condizioni.
Collegare la presa di terra del generatore.

2. Posizione delle etichette di sicurezza e d'uso

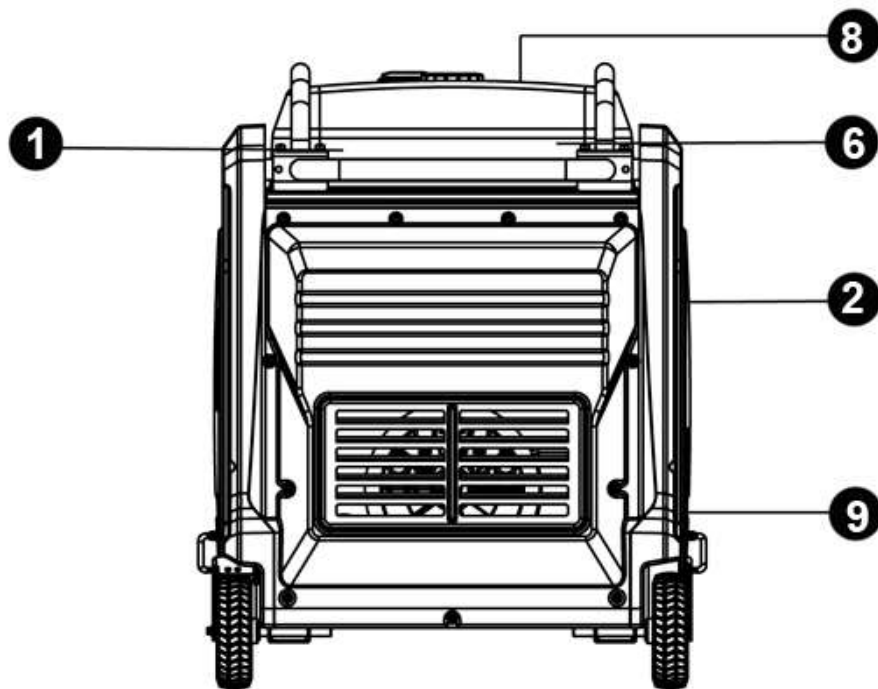
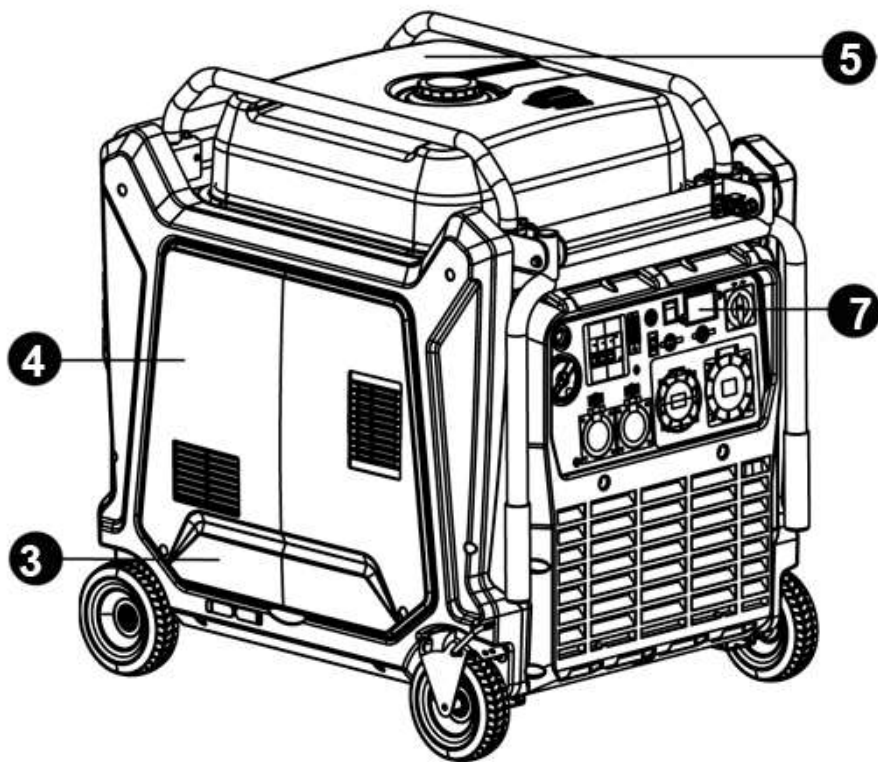

1-Sicurezza - temperatura	2-Specifiche, CE, livello di rumore	3-Manutenzione
4-Marca, modello e potenza	5-Sicurezza	6-Sicurezza elettrica e CO
7-Etichetta del pannello di controllo	8-Guida rapida	9-Manutenzione

3. Identificazione dei componenti

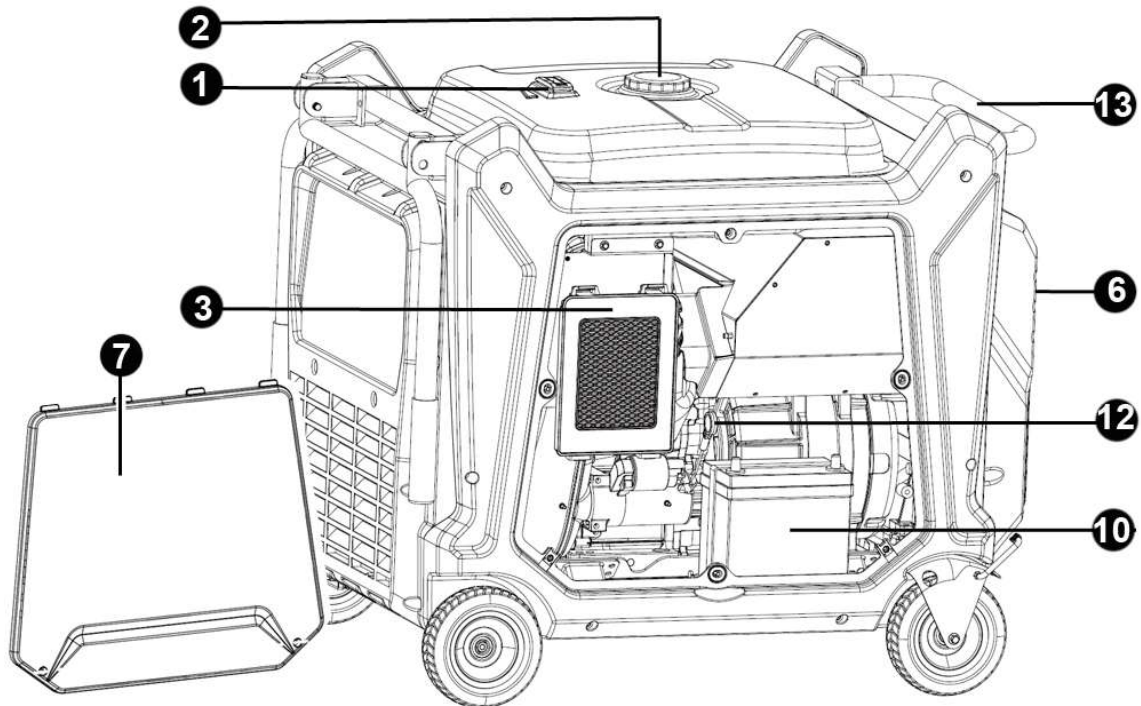
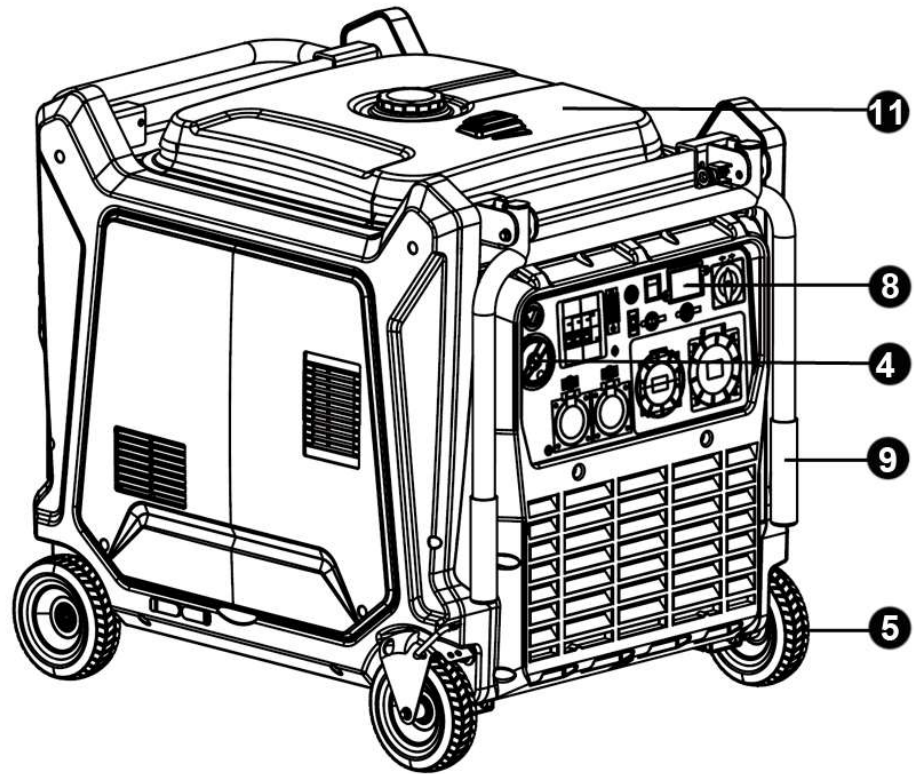

1-Display del livello della benzina	2-Tappo della benzina	3-Filtro dell'aria	4-Avvio manuale
5-Kit di ruote	6-Di scarico	7-Accesso motorio	8-Pannello di controllo
9-Maniglia telescopica	10-Accesso alla batteria	11-Serbatoio del carburante	
12- Accesso al motore per il riempimento dell'olio	13-Maniglia per la movimentazione		

3.1 Pannello di controllo

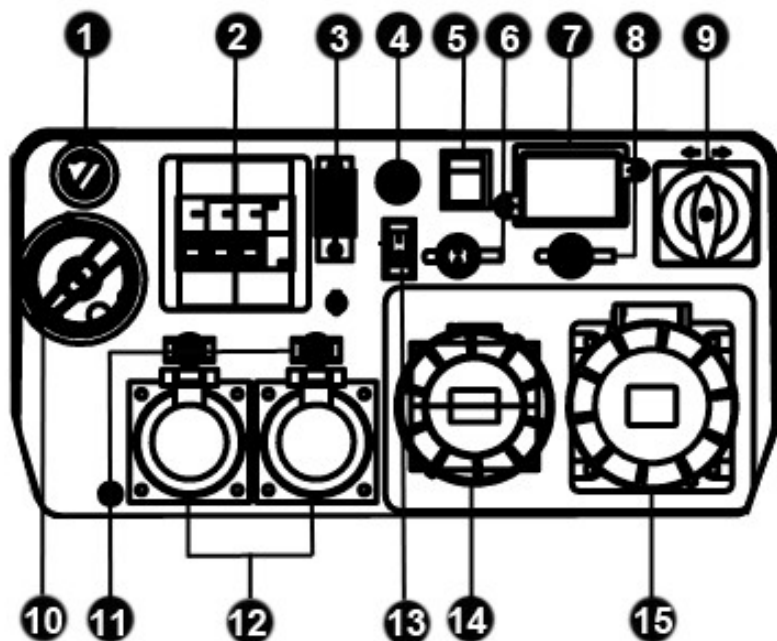

1-Pulsante di emergenza	2-Differenziale da 30 mA
3-Interruttore magnetotermico prese 63A	4-Pulsante START
5-Interruttore principale ON/OFF	6-Segnale contatto pulito (NO)
7-Display digitale	8-Porta ATS per scatola ATS esterna (non opzionale)
9-Interruttore selettore di tensione	10-Valvola carburante
11-Interruttore magnetotermico prese 16A	12-Presa da 16 A
13-Contatto pulito (ON/OFF)	14-Presa trifase da 32A
15-Presa monofase da 63A	

4. Controlli prima della messa in funzione

4.1 Collegamenti della batteria

1. Prima di collegare la batteria, verificare che l'interruttore principale ON/OFF e la valvola del carburante siano in posizione "OFF".
2. Utilizzando un cacciavite, rimuovere le 2 viti e aprire il coperchio di accesso come mostrato nell'immagine.

 **NOTA:** Verificare che l'unione tra i connettori sia completa.

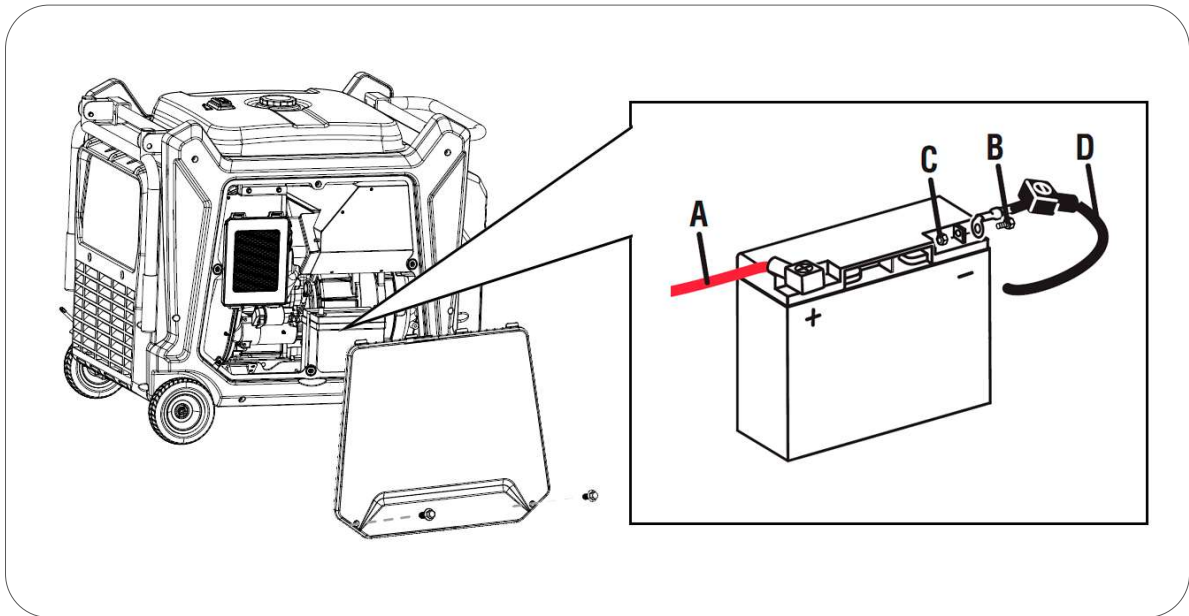

 **NOTA:** Questo prodotto è dotato di avviamento elettrico, alimentato da una batteria interna alla macchina. Se non si utilizza l'apparecchiatura per più di 3 mesi, caricare la batteria altrimenti si danneggerà. Per ricaricare la batteria, è sufficiente accendere la macchina per 1 ora ogni 2-3 mesi.

4.2 Aggiunta e controllo dell'olio

NOTA: Originariamente il generatore viene consegnato senza olio. **Non tentare di avviare il generatore senza prima aggiungere olio al motore!**

Assicurarsi che il generatore sia su una superficie perfettamente piana e livellata, in modo che non si verifichino errori nella lettura del livello dell'olio nel motore.

1. Utilizzando un cacciavite, rimuovere le 2 viti e aprire il coperchio di accesso, come mostrato nell'immagine.
2. Rimuovere il tappo del livello dell'olio, come mostrato nell'immagine.
3. Mettere l'olio nel motore.
4. Aggiungere altro fino a raggiungere il limite massimo (H) indicato.

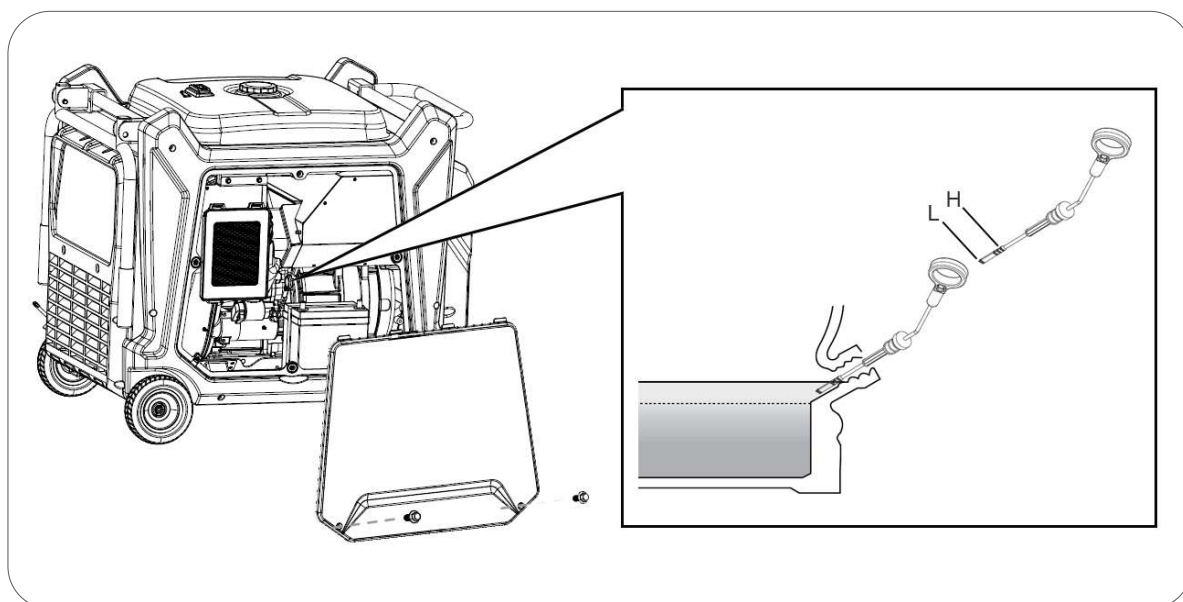

La quantità indicativa di olio da aggiungere per un corretto livello è 1,7L (BALI) e 2,5L (BORNEO).

Utilizzare preferibilmente un olio sintetico SAE10W40 con API "SJ" (USA) o ACEA "A3" (EUROPA) o più attuale (vedi specifiche sull'imballaggio). Questo tipo di olio funzionerà in modo eccellente nei climi variabili del continente europeo, sia in inverno che in estate.

NOTA: Tenere presente che il motore potrebbe consumare un po' d'olio durante il funzionamento. Pertanto, prima di ogni utilizzo, controllare sempre il livello dell'olio ed eventualmente rabboccare.

NOTA: Non utilizzare mai oli vecchi, sporchi, in cattive condizioni o con specifiche sconosciute (grado e qualità). Non mescolare oli di tipo diverso.

4.3 Aggiunta e controllo del carburante

- **NOTA:** Utilizzare solo benzina senza piombo (86 ottani o superiore).
- **NOTA:** Non utilizzare mai benzina vecchia, contaminata o miscelata con olio/benzina.
- **NOTA:** Evitare che sporco o acqua entrino nel serbatoio del carburante.
- **NOTA:** Non utilizzare una miscela di benzina con etanolo o metanolo, altrimenti potrebbe danneggiare gravemente il motore.

Rimuovere il tappo del serbatoio del carburante ruotandolo in senso antiorario. Fare rifornimento senza raggiungere il livello massimo (MAX) come mostrato nell'immagine sottostante. La capacità approssimativa del serbatoio è di 30 litri per il serbatoio standard e di 70 litri per il serbatoio GENERGY extra-large.

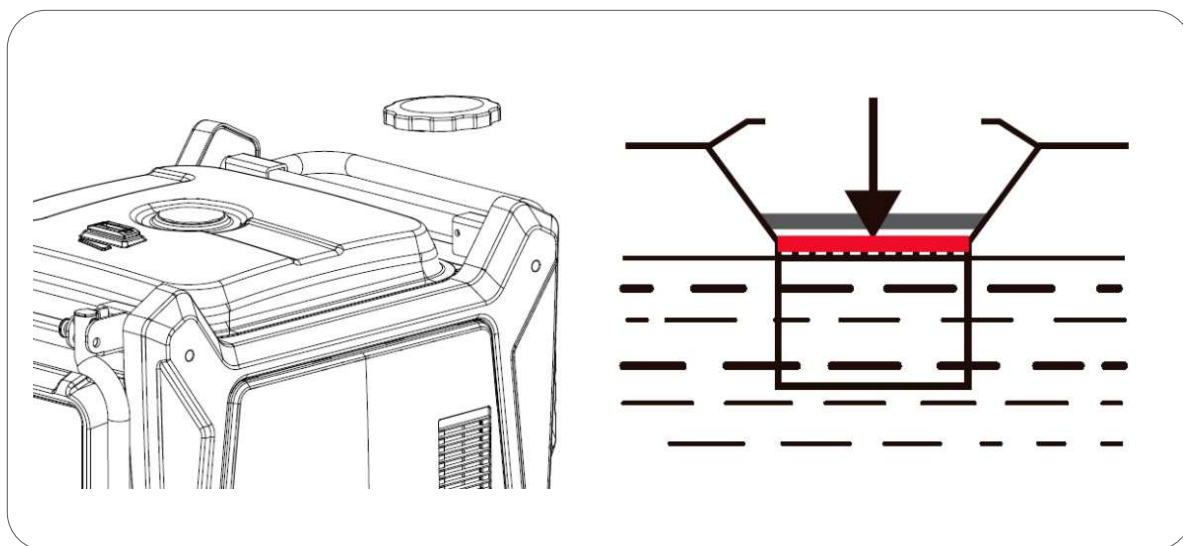

⚡ **PERICOLO:** La benzina è estremamente esplosiva e infiammabile. Durante il rifornimento è assolutamente vietato fumare, accendere fuochi o generare qualsiasi tipo di fiamma. Fai attenzione anche a dove conservi il carburante.

⊘ **AVVISO:** Tenere il carburante fuori dalla portata dei bambini.

⊘ **AVVISO:** Evitare fuoriuscite di carburante durante il rifornimento (prima di riavviare il motore, asciugare eventuali fuoriuscite).

⊘ **AVVISO:** Non riempire eccessivamente il serbatoio del carburante (non superare il livello massimo). Dopo il rifornimento, assicurarsi che il tappo del serbatoio del carburante sia correttamente posizionato e chiuso.

⊙ **PRECAUZIONE:** Evitare il contatto con la pelle e non respirare i vapori del carburante.

5. Avviamento del generatore

5.1 Avviamento elettrico

1. Ruotare la valvola del carburante in posizione "ON" (GAS).

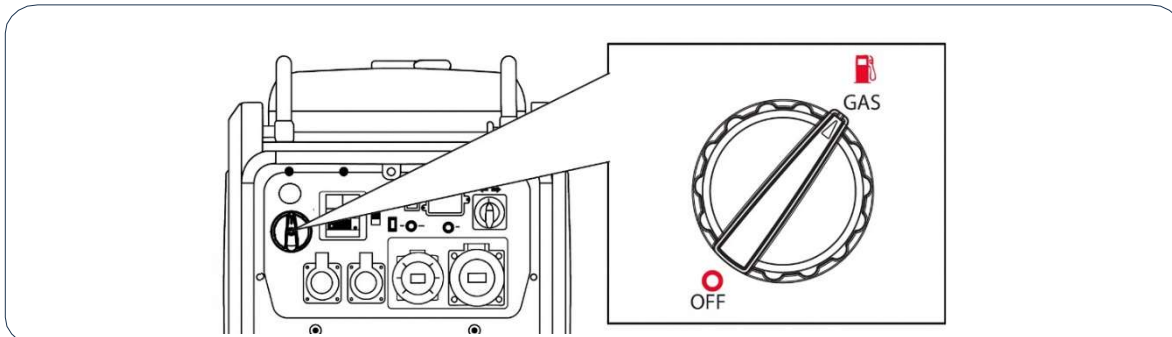

2. Premere l'interruttore principale in posizione "ON".

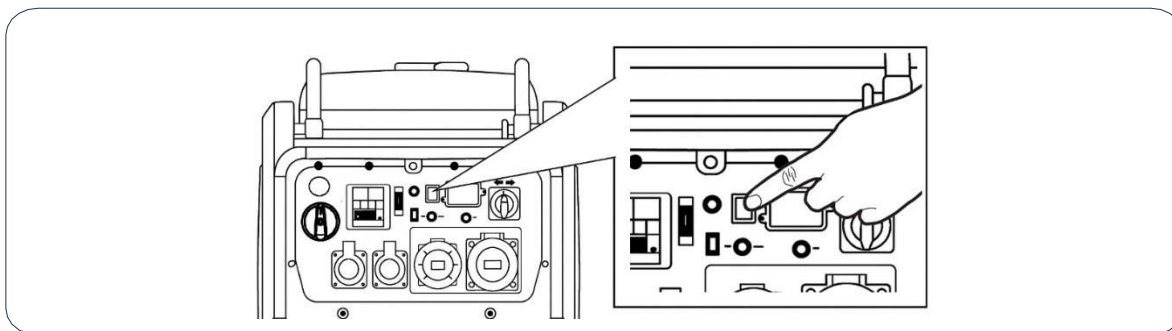

3. Premere il pulsante START.

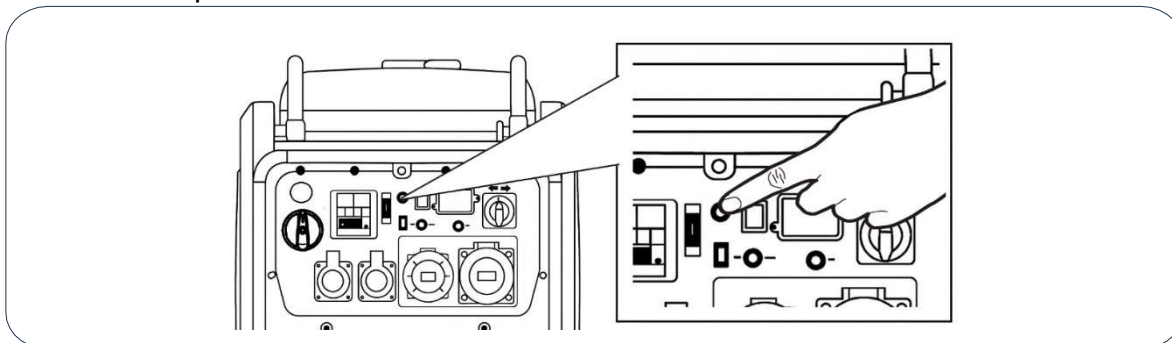

NOTA: Al primo tentativo di avviamento, se il generatore non si avvia, riproverà automaticamente fino a un massimo di cinque volte. Se il generatore non si avvia dopo cinque tentativi, il sistema si spegnerà completamente e sarà necessario premere manualmente il pulsante di START del motore.

NOTA: Al primo avvio del generatore, o se è rimasto fermo per un lungo periodo, la carica della batteria potrebbe essere bassa.

Se applicabile, vedere il capitolo "Ricarica della batteria dal punto di ricarica".

5.2 Arresto del generatore

1. Scollegare tutte le apparecchiature collegate al generatore e lasciarlo funzionare senza carico per alcuni minuti.
2. Premere l'interruttore principale in posizione "OFF".

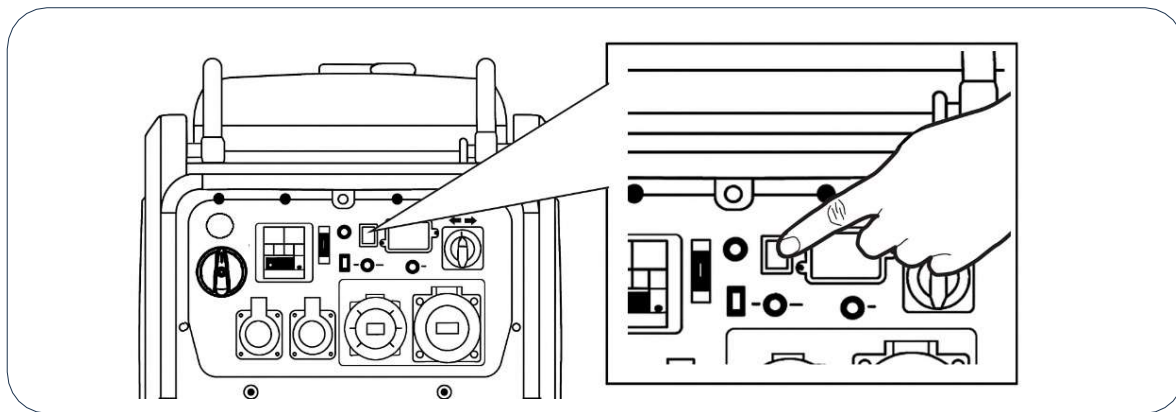

3. Ruotare la valvola del carburante in posizione "OFF".

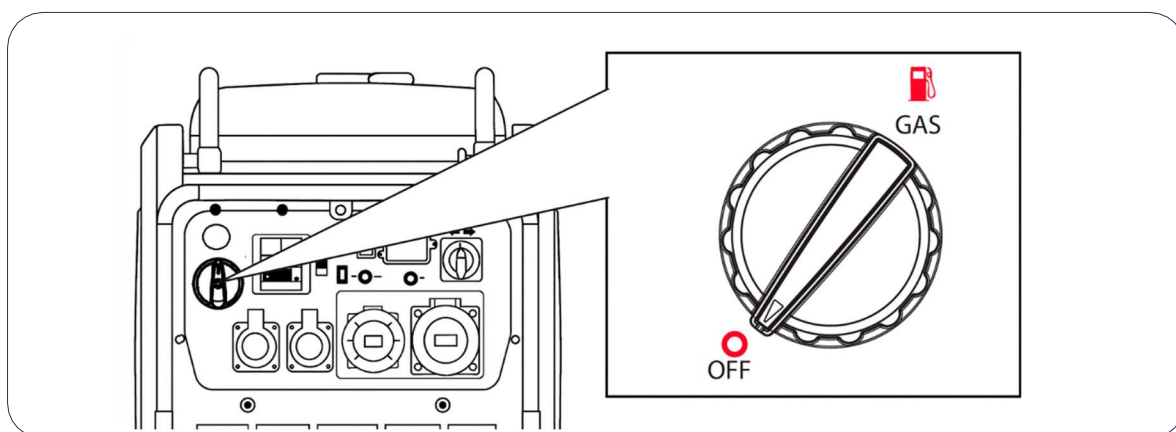

5.3 Avvio tramite telecomando

1. Ruotare la valvola del carburante in posizione "ON" (GAS).

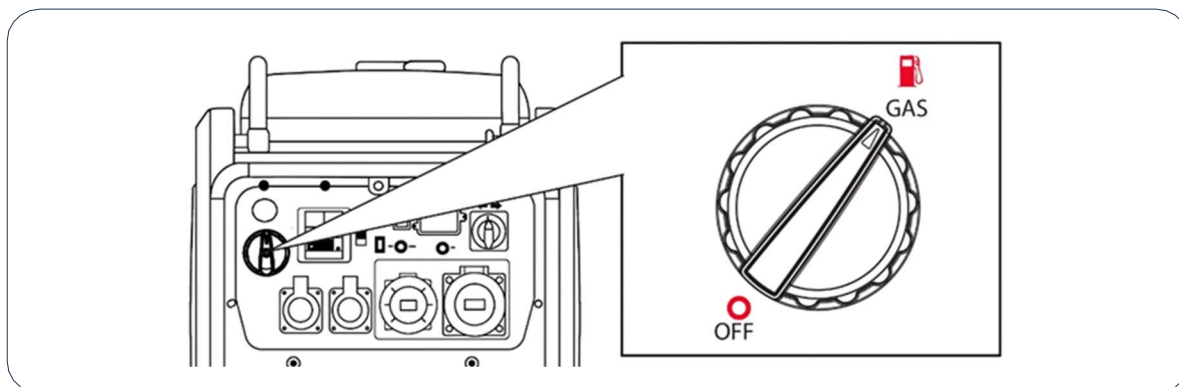

2. Premere l'interruttore principale in posizione "ON".

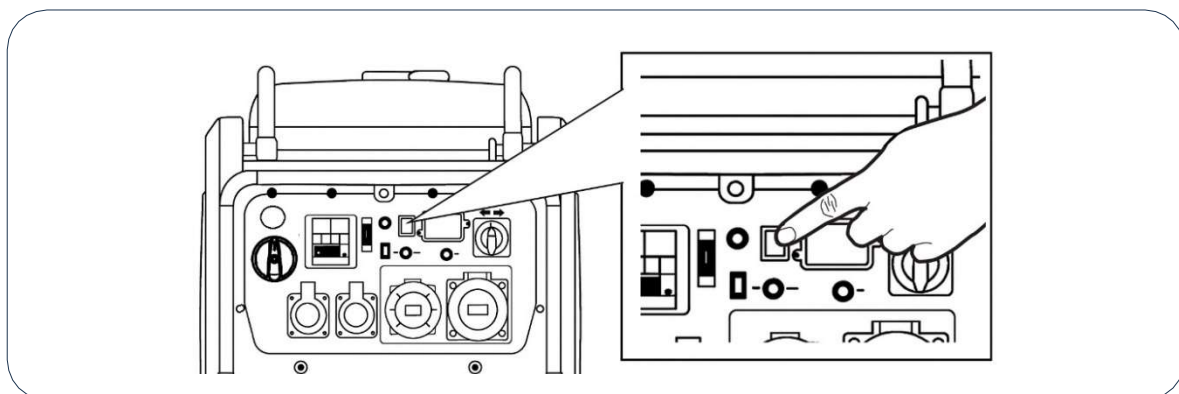

3. Sul telecomando, premere il pulsante "ON" per un secondo. Il generatore inizierà il processo di avvio automatico.

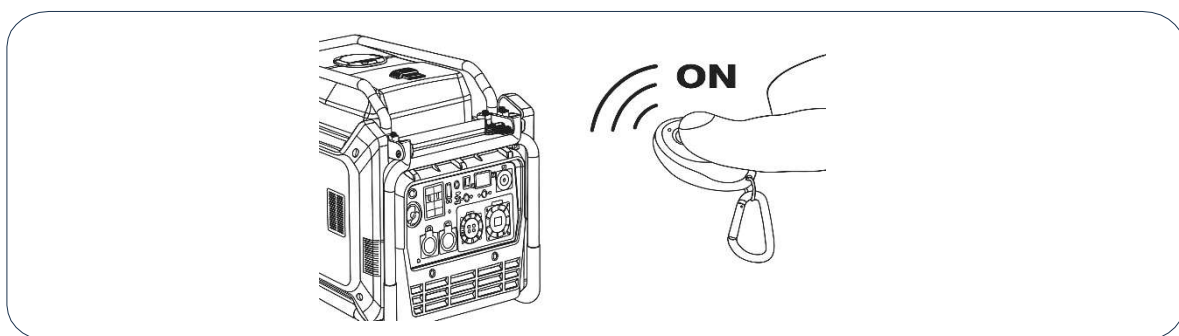

NOTA: Al primo tentativo di avviamento, se il generatore non si avvia, riproverà automaticamente fino a un massimo di cinque volte. Se dopo cinque tentativi il generatore non si avvia, il sistema si spegnerà e sarà necessario premere nuovamente "ON" sul telecomando.

NOTA: Al primo avvio del generatore, o se è rimasto inattivo per un lungo periodo, la carica della batteria potrebbe essere bassa.

In tal caso, consultare il capitolo "Ricarica della batteria dal punto di ricarica".

NOTA: Non premere e tenere premuto il pulsante "ON" sul telecomando. Basta premere per circa un secondo.

NOTA: Lo starter automatico non funziona se la batteria è troppo scarica o danneggiata. In questo caso è necessario chiudere manualmente lo starter e poi tirare la fune di avviamento. La batteria si ricarica a motore acceso, ma è possibile ricaricarla anche a motore spento utilizzando la presa esterna presente sul pannello, vedere il capitolo "Ricarica della batteria dal punto di ricarica".

NOTA: Se il generatore rimane spento per più di 24 ore, il generatore entrerà automaticamente in modalità "SLEEP". Per riattivare il telecomando è necessario premere il pulsante START sul generatore. Questa funzione impedisce che la batteria si scarichi.

NOTA: Se il controllo non funziona o non funziona correttamente, la batteria deve essere sostituita.

5.4 Arresto tramite telecomando

Sul telecomando, premere il pulsante "OFF".

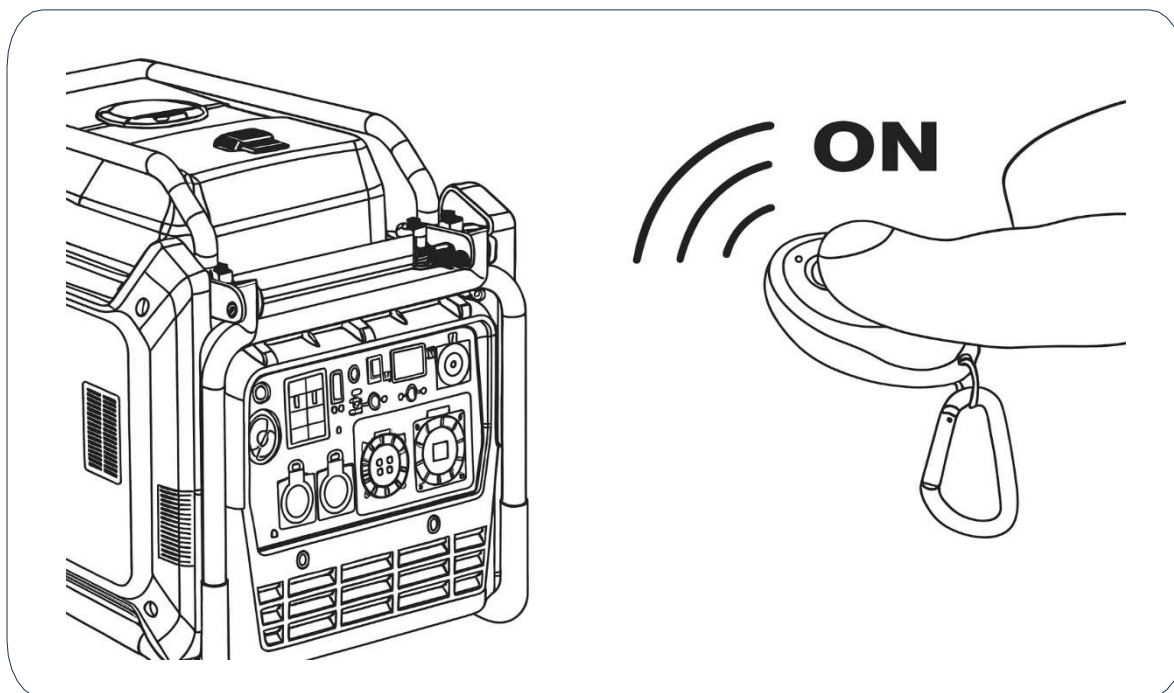

5.5 Sincronizzare un nuovo telecomando

1. Premere l'interruttore principale su "ON" sul pannello di controllo.
2. Premere il pulsante "START" sul pannello di controllo 5 volte consecutive entro 3 secondi per attivare la funzione di sincronizzazione; La spia rossa sul pulsante rimarrà accesa.
3. Premere e tenere premuto il pulsante "STOP" sul primo telecomando per più di 1 secondo; il pulsante "START" lampeggerà in rosso.
4. Premere e tenere premuto il pulsante "START" sul telecomando per più di 1 secondo; il pulsante "START" lampeggerà in rosso.
5. Ora scegli l'opzione A o B in base alle tue esigenze:
 - A) Per sincronizzare solo questo telecomando: premere il pulsante "START" 5 volte consecutive entro 3 secondi; la luce rossa sul pulsante si spegnerà e il telecomando verrà attivato.
 - B) Per sincronizzare due telecomandi, tenere premuto il pulsante "START" sul telecomando per più di 1 secondo; il pulsante "START" lampeggerà in rosso.

Premere il pulsante "START" 5 volte consecutive entro 3 secondi; la spia rossa sul pulsante si spegnerà e il controllo verrà attivato.

6. Uso del generatore e sue protezioni

Per migliorare le prestazioni del motore ed allungarne la vita si consiglia un periodo di rodaggio di 20 ore, senza forzare il motore con carichi che non superino il 75% della portata massima del generatore.

- ⊘ **AVVISO:** Assicurarsi di collegare la connessione di terra a un picchetto di terra indipendente. La messa a terra protegge l'utilizzatore in caso di scarica accidentale. La mancata esecuzione di questo collegamento espone l'operatore al rischio di lesioni gravi o di morte in caso di urto. In caso di domande, consultare il proprio elettricista.

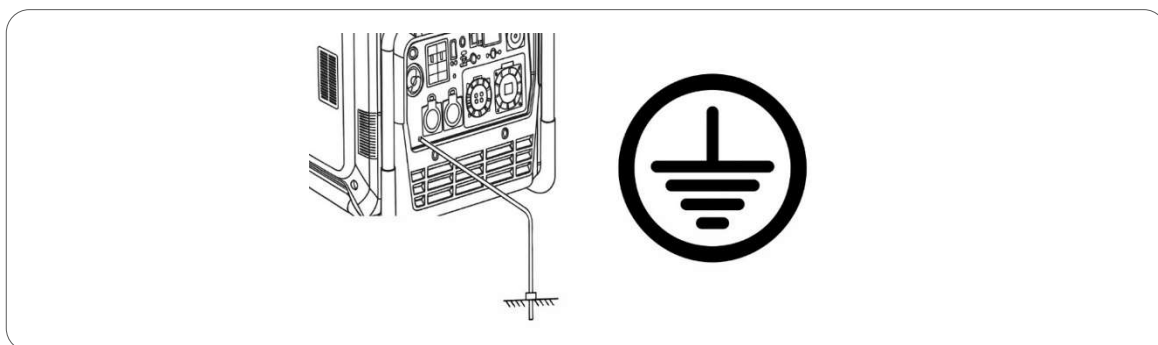

- ⊘ **AVVISO:** Non collegare mai direttamente la presa di uscita del generatore ad un edificio o abitazione (anche quando è presente un interruttore automatico per il circuito principale). L'elettricità di ritorno dalla rete entrerà in collisione con la tensione di uscita del generatore e causerà gravi danni al generatore o addirittura un incendio.

- ⊘ **AVVISO:** Non collegare il generatore in parallelo con altri generatori, con lo scopo di sommarne le potenze. I generatori verrebbero danneggiati e il rischio di incendio sarebbe elevato.

□ **NOTA:** Non collegare un'estensione al tubo di scarico.

□ **NOTA:** Quando è necessario l'utilizzo di una prolunga, è necessario assicurarsi che sia di buona qualità e di spessore adeguato (consultare il proprio elettricista).

□ **NOTA:** Le apparecchiature dotate di motore elettrico (compressori, pompe dell'acqua, seghe, smerigliatrici, ecc.) richiedono fino a 3 volte più potenza durante l'avvio. Ad esempio, una pompa dell'acqua da 500 W richiede 1500 W per avviarsi. Verificare quindi sempre le potenze nominali delle apparecchiature da collegare e assicurarsi che non superino la potenza massima prodotta dal generatore, come da nostra raccomandazione.

- ⊘ **AVVISO:** Prima di collegare le apparecchiature al generatore, verificare che siano tutte in buone condizioni.

Se l'apparecchiatura funziona in modo anomalo, lento o si spegne spontaneamente, arrestare immediatamente il generatore e scollegare l'apparecchiatura.

6.1 Protezione della presa

Il generatore è dotato di protezioni termiche (interruttori automatici) che proteggono il carico massimo in uscita dalle prese.

Nel caso in cui si verifichi un picco di corrente in una presa, l'interruttore interromperà la corrente per prevenire il surriscaldamento o l'incendio nella presa o nella spina collegata.

In caso di sovraccarico, scollegare prima le apparecchiature collegate.

Una volta scollegata l'apparecchiatura, ripristinare la protezione da sovraccarico spostandola in posizione "ON" e ripristinare così l'uscita di corrente.

Il generatore ha un differenziale da 30mA (RCBO) che protegge dalle dispersioni di corrente e anche dalle scariche elettriche. Il differenziale protegge anche dal sovraccarico. In caso di salto RCBO, verificare eventuali problemi nel circuito elettrico e, una volta risolti, ripristinare l'uscita. Il generatore richiede un corretto collegamento a terra indipendente, affinché l'RCBO funzioni correttamente.

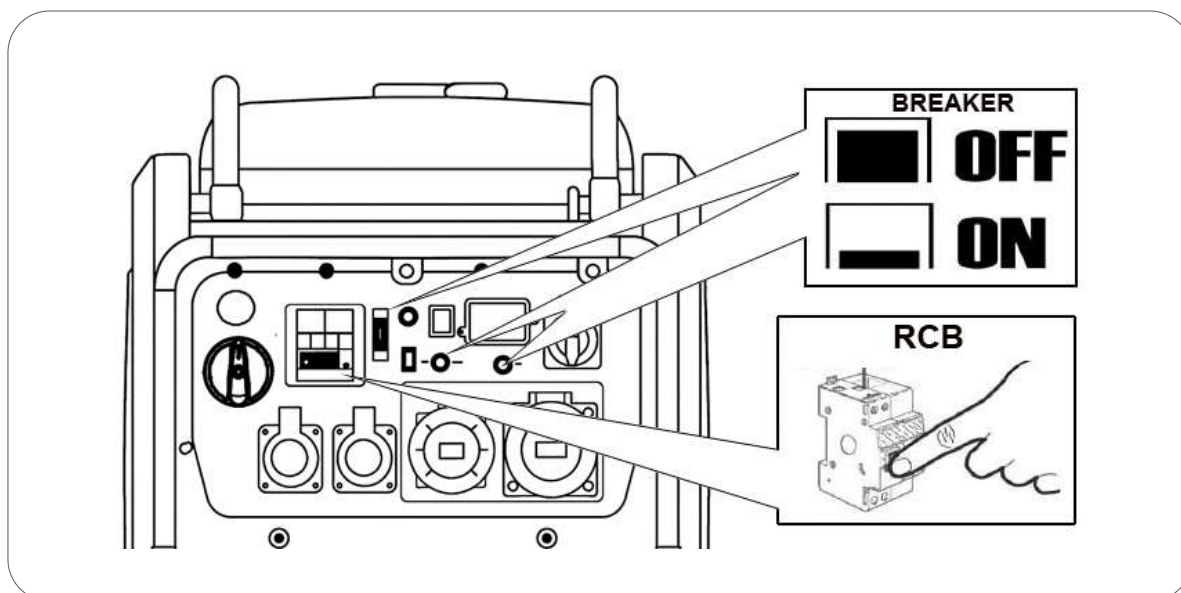

Se la protezione da sovraccarico scatta durante il collegamento dell'apparecchiatura, interrompere il collegamento. L'apparecchiatura può presentare un problema o addirittura superare la capacità massima della presa o addirittura del generatore stesso.

Ricorda che molte apparecchiature richiedono un consumo aggiuntivo all'avvio. Le apparecchiature dotate di motore elettrico (compressori, pompe dell'acqua, seghe, smerigliatrici o altro) richiedono fino a 3 volte più potenza per l'avviamento. Ad esempio, una pompa dell'acqua da 1000 W richiede 3000 W per avviarsi, quindi avremo bisogno di un generatore da almeno 3000 W. In alcuni frigoriferi questi calcoli possono dare risultati superiori.

6.2 Pannello di controllo digitale

1. Display a LED: Visualizza tensione, potenza, frequenza e tempo di funzionamento.

2. Pulsante di minimo basso: Il regime minimo ridotto riduce al minimo il consumo di carburante e il rumore, regolando il regime del motore al minimo necessario per il carico attuale.

3. Indicatore LED livello olio basso (rosso): Questa spia si accende quando il livello dell'olio motore scende al di sotto del livello di sicurezza e il generatore spegne automaticamente il motore. Il motore non si avvia finché non viene ripristinata la giusta quantità di olio nel basamento.

4. Pulsante di ripristino del sovraccarico con spia luminosa: La spia luminosa diventa verde quando l'inverter funziona al carico nominale. La spia luminosa diventa rossa lampeggiante o fissa quando il carico nominale viene superato. Al raggiungimento del carico massimo, l'inverter interromperà automaticamente tutte le uscite CA per protezione. Premere il pulsante di ripristino da sovraccarico per ripristinare l'alimentazione senza spegnere il motore.

5. Pulsante selettore: Premere questo pulsante per visualizzare sul display LED la tensione, la potenza, la frequenza o il tempo di funzionamento totale.

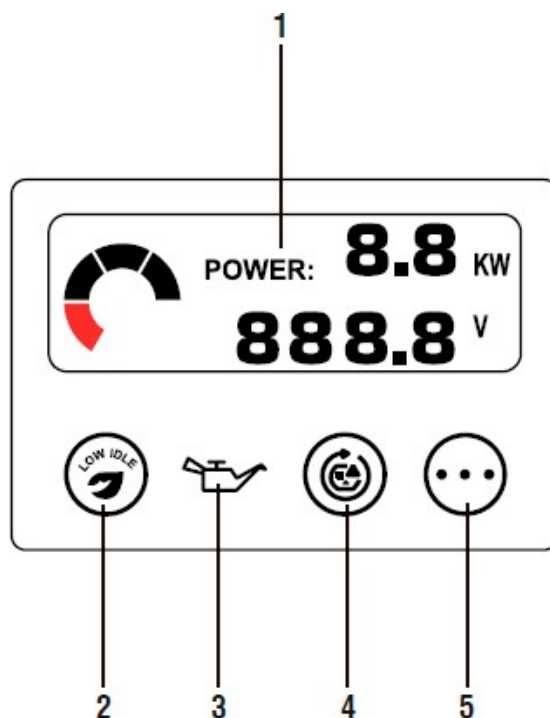

NOTA: Un filtro dell'aria sporco riduce la potenza massima in uscita dell'apparecchiatura, attivando l'allarme di sovraccarico anche quando il consumo energetico è inferiore alla potenza nominale del generatore.

6.3 Ricarica della batteria dal punto di ricarica

Il modello BALI-BORNEO è dotato di una PORTA DI RICARICA DELLA BATTERIA per ricaricare la batteria del generatore..

Collegare il caricabatteria (in dotazione alla macchina) ad una presa da 230V e alla presa del punto di ricarica (CHARGER PORT) sul pannello di controllo del generatore. La ricarica dovrebbe richiedere 4 ore.

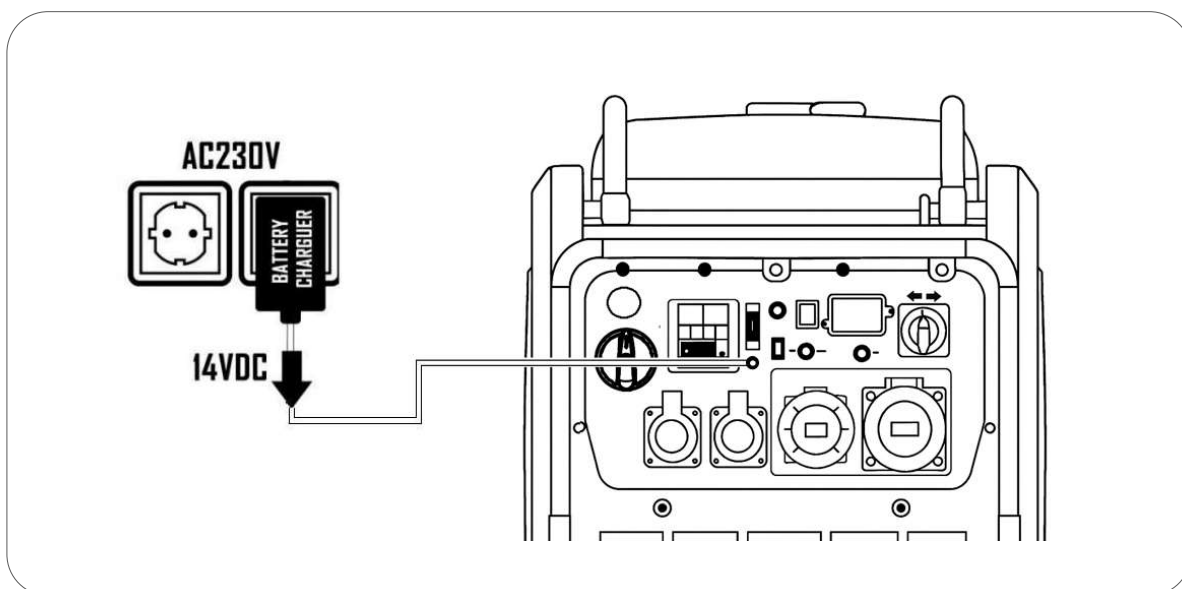

NOTA: Non utilizzare caricabatterie o altre prese diverse da quelle originali. Se è necessario sostituire il caricabatterie, acquistarne uno originale da un distributore GENERGY.

Se non disponi di una presa da 230 V, puoi avviare manualmente il generatore e lasciarlo funzionare per alcune ore. La batteria si ricarica anche dal motore.

Dopo la ricarica, se la batteria continua a non funzionare, portarla da un tecnico dell'assistenza per un'ispezione poiché potrebbe non essere in buone condizioni e potrebbe dover essere sostituita.

7. Modalità di guasto della rete

7.1 Introduzione

Il sistema ATS (automatic transfer switch) ci permette di controllare le funzioni di avvio e arresto del generatore, nonché la commutazione tra l'elettricità prodotta dal generatore e l'elettricità proveniente dalla rete. La comunicazione tra il pannello ATS e il generatore avviene tramite un cavo a 7 linee. L'operatore può decidere se lavorare in modalità automatica o manuale, e anche selezionare tra potenza del generatore o potenza della rete.

7.2 Componenti del pannello ATS

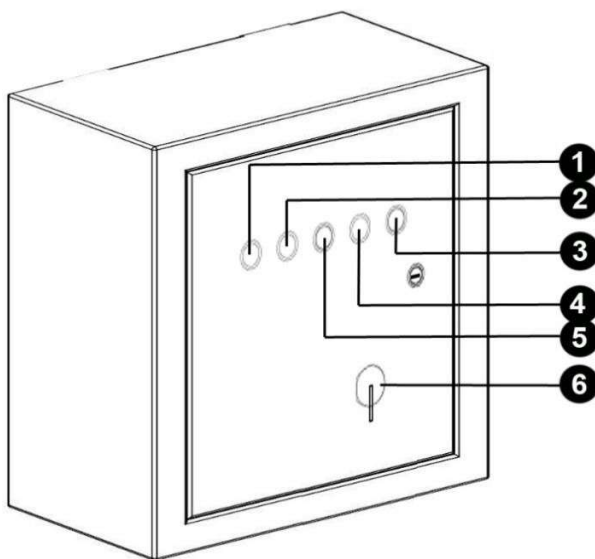

1. PILOTA RETE PRINCIPALE
2. PILOTA GENERATORE
3. PILOTA DI GUASTO
4. PILOTA BATTERIA OK
5. PILOTA POTENZA D'USCITA
6. MANUALE/AUTOMATICO

7.3 Parametri elettrici

Tensione di alimentazione: DC10-15V

Tensione di ingresso: AC220-240V

Frequenza nominale: 50-60Hz

Massima potenza: 22000W

Massima intensità: 100A

Connessione cablata: inclusa

7.4 Installazione

 **PERICOLO:** Il collegamento del generatore al pannello ATS deve essere effettuato da un elettricista qualificato e sempre in assenza di tensione in rete.

 **NOTA:** Se il collegamento della scatola è monofase: (utilizzare N e fase V).

 **NOTA:** Il diagramma seguente è semplicemente di riferimento e ha il solo scopo di aiutare a interpretarne il funzionamento. L'operatore è l'unico responsabile della sua installazione, che deve essere effettuata in conformità con le normative elettriche di ciascun paese o regione.

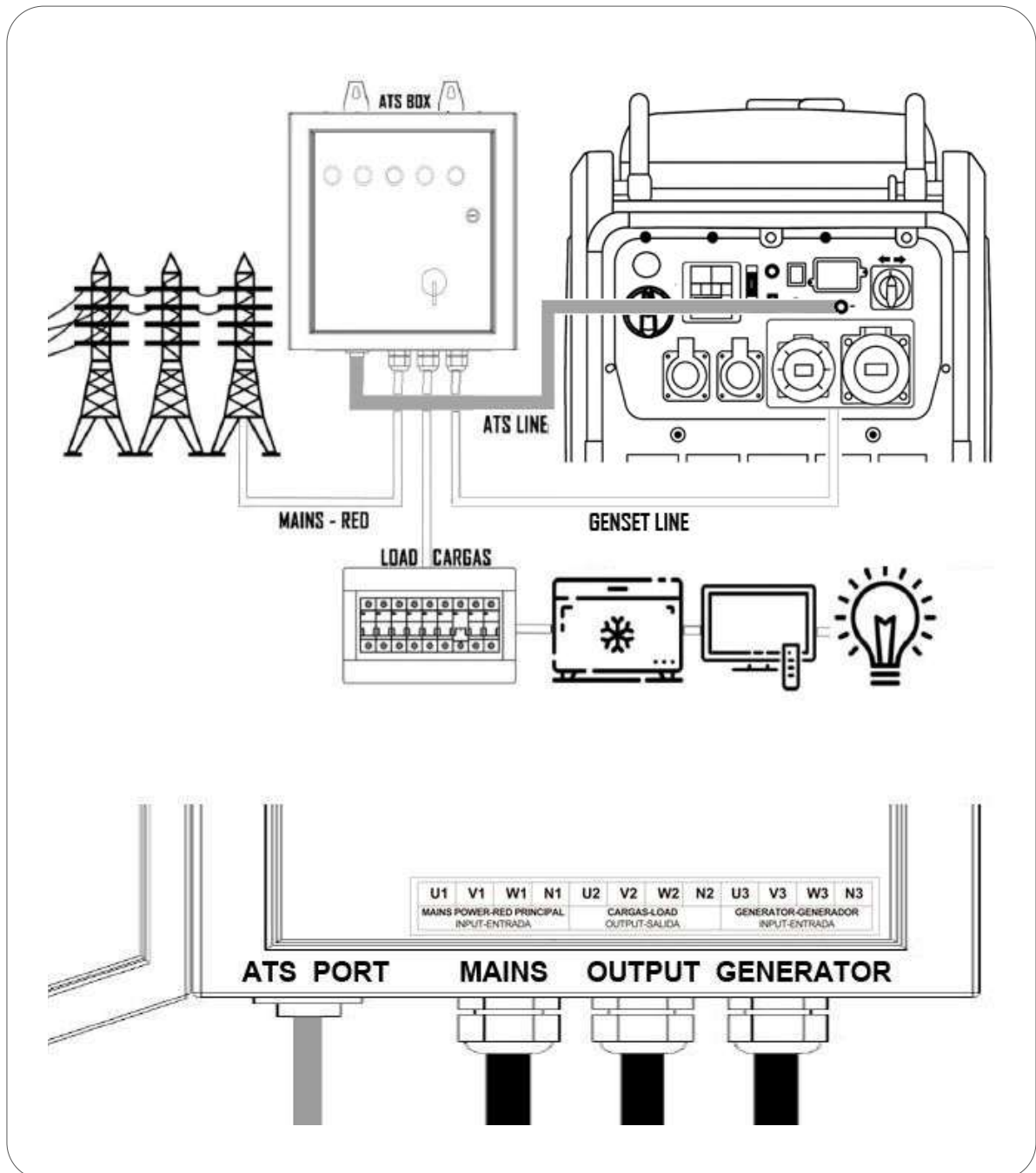

7.5 Principio di lavoro

Il pannello ATS ha due modalità operative, manuale e automatica:

Modalità manuale: quando il pannello ATS è in modalità manuale, il generatore non viene controllato automaticamente.

- Se contemporaneamente c'è elettricità nella rete e nel generatore, la corrente di uscita dell'energia proverrà dal generatore.
- Se c'è solo elettricità dal generatore, la corrente di uscita di potenza proverrà dal generatore.
- Se c'è solo l'elettricità della rete, la corrente di uscita dell'energia proverrà dalla rete.

Modalità automatica: il pannello ATS sarà controllato dal generatore. Ogni volta che c'è elettricità sulla rete, la priorità è la rete e il generatore rimane a riposo. Quando si verifica un'interruzione di corrente nella rete, il generatore si avvierà automaticamente e fornirà energia.

In caso di blackout della rete il generatore ha 80 secondi per avviarsi con un massimo di 6 tentativi durante questo periodo di tempo. Se il motore non si avvia durante questi 80 secondi, entrerà in modalità errore e il **PILOTA DI GUASTO** si accenderà per un minuto.

Anche l'arresto del generatore ha un limite prestabilito di 10 secondi. Se il generatore non si ferma durante questo tempo, il sistema interpreterà che c'è un mancato arresto e si accenderà il **PILOTA DI GUASTO**.

PILOTA DI GUASTO è solo informativo e non ha alcun effetto sul funzionamento.

Quando l'elettricità proveniente dalla rete alimenta l'apparecchiatura, carica contemporaneamente la batteria del generatore con DC 14,4 V. In questo modo è garantito il livello di carica ottimale della batteria del generatore, anche se il generatore resta a riposo per lunghi periodi di tempo.

7.6 Funzionamento

Modalità manuale:

1. Attivare la modalità automatica

Modalità automatica:

1. Selezionare la modalità manuale
2. Inizializzare il generatore

7.7 Diagramma

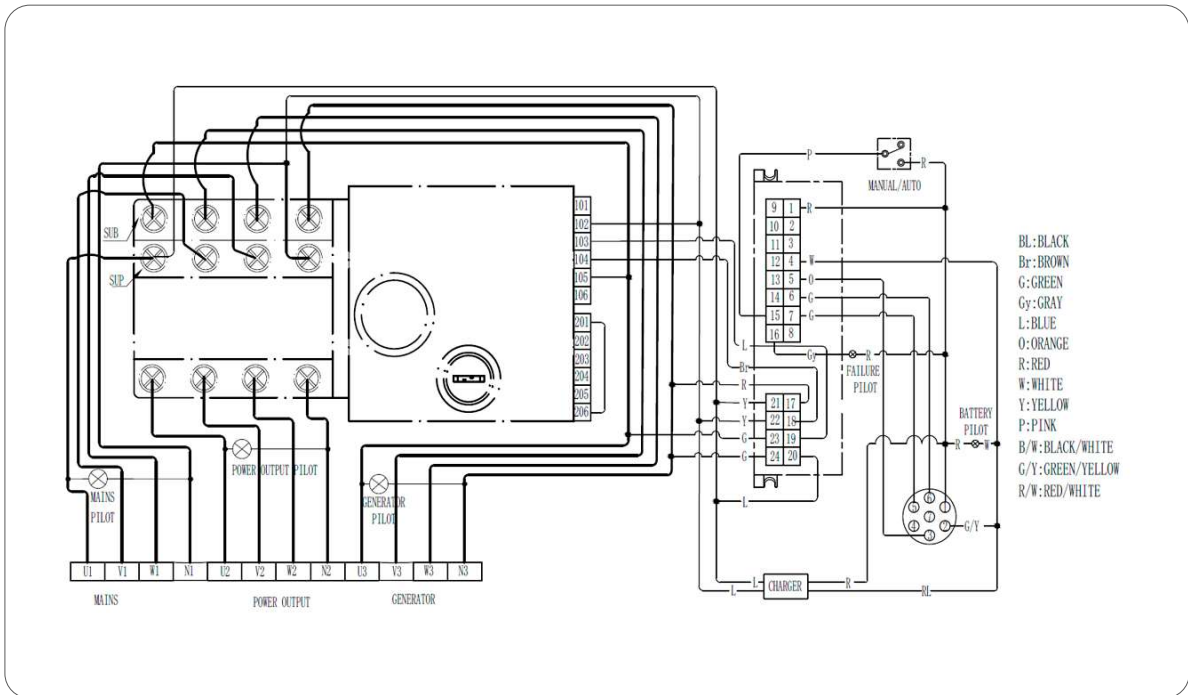

A proposito di carburante:

NOTA: Assicurarsi che il generatore funzioni almeno ogni 2 mesi. In caso contrario eseguire un avviamento manuale e mantenere il generatore in funzione per qualche minuto per garantire il ricambio del carburante nel circuito di aspirazione.

NOTA: Se il generatore non viene utilizzato o viene utilizzato solo poche volte, accertarsi che nel serbatoio non rimanga la stessa benzina per più di un anno. In caso contrario, sostituirlo.

NOTA: Se sei consapevole che il generatore non funzionerà per lunghi periodi di tempo, scegli di riempire completamente il serbatoio. A contatto con l'ossigeno, la benzina accelera la sua degradazione. Se il serbatoio è completamente pieno, la degradazione sarà più lenta. È inoltre possibile aggiungere uno stabilizzatore della benzina per rallentarne il degrado.

NOTA: In nessun caso GENERGY sarà responsabile per danni personali o materiali che dovessero derivare dalla mancanza di alimentazione elettrica per guasto del generatore.

Se hai domande, contattaci a spv@genergy.es.

8. Modalità automatica fotovoltaica

8.1 Introduzione

Il modello BALI-BORNEO è stato appositamente progettato per supportare un sistema solare in casi eccezionali in cui l'energia solare non è sufficiente. Il generatore è pronto per avviarsi e supportare l'impianto fotovoltaico, nonché arrestarsi quando il suo supporto non è più necessario. L'avvio e l'arresto del generatore vengono effettuati da un contatto NA (normalmente aperto) inviato dal regolatore solare.

8.2 Installazione

PERICOLO: Il collegamento del generatore all'impianto solare deve essere effettuato esclusivamente da un tecnico qualificato in impianti fotovoltaici, in quanto è necessario configurare sulla centralina solare i parametri di avvio e arresto del generatore.

NOTA: Il diagramma seguente è semplicemente di riferimento e ha il solo scopo di aiutare a interpretarne il funzionamento. L'operatore è l'unico responsabile della sua installazione, che deve essere effettuata in conformità con le normative elettriche di ciascun paese o regione.

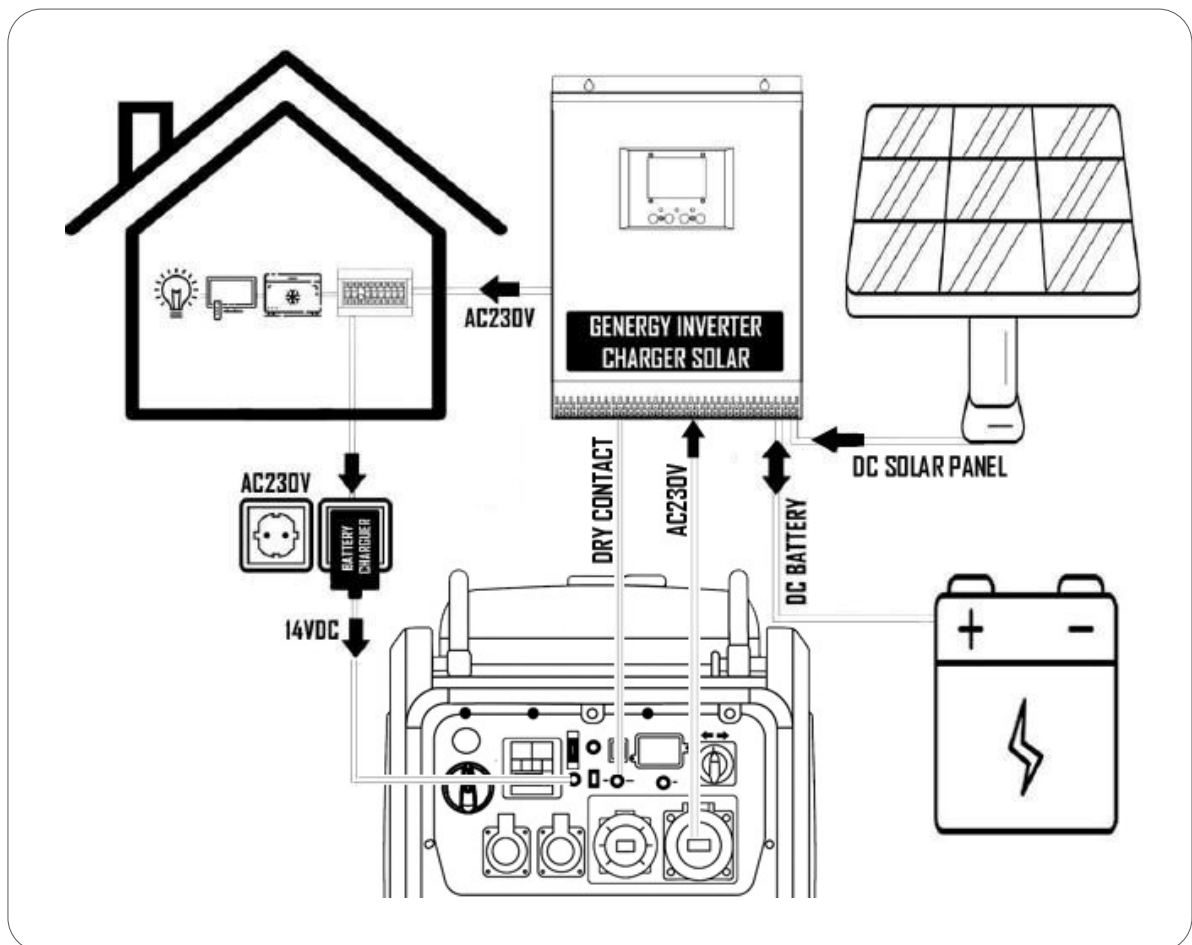

A Contatto NA (normalmente aperto) per l'avvio e l'arresto del generatore:

- **Contatto aperto:** generatore a riposo
- **Contatto chiuso:** il generatore si avvia e rimane in funzione fino alla riapertura del contatto.

Tieni presente che non tutti i controller solari sono preparati per funzionare con un generatore. Verificare con il tecnico solare o il fornitore del controller.

Sequenza di avvio: quando il contatto del generatore si chiude inizia il tentativo di avviamento. In caso di esito negativo al primo tentativo verranno effettuati ulteriori tentativi fino ad un massimo di cinque. Se il generatore fallisce tutti e cinque i tentativi preprogrammati, entrerà in modalità errore.

B **Supporto batteria generatore:** Il generatore dispone di un punto di ricarica sul pannello di controllo per ricaricare o mantenere la carica della batteria del generatore. Collegare il caricabatterie in dotazione ad una presa di rete da 230 V e la sua uscita da 14 V CC al punto di ricarica sul pannello di controllo.

NOTA: Non utilizzare un caricabatterie diverso dall'originale. Se devi sostituire il caricabatterie originale, acquista un GENERGY originale.

C **Utilizzare la presa da 64 A come alimentatore del controller:** Questa presa fornisce la capacità massima del generatore.

NOTA: Non utilizzare per questo scopo una delle due prese da 16A perché l'energia elettrica in uscita sarebbe limitata a 16A (3680W).

A proposito di carburante:

NOTA: Assicurarsi che il generatore funzioni almeno ogni 2 mesi. In caso contrario eseguire un avviamento manuale e mantenere il generatore in funzione per qualche minuto per garantire il ricambio del carburante nel circuito di aspirazione.

NOTA: Se il generatore non viene utilizzato o viene utilizzato solo poche volte, accertarsi che nel serbatoio non rimanga la stessa benzina per più di un anno. In caso contrario, sostituirlo.

NOTA: Se sei consapevole che il generatore non funzionerà per lunghi periodi di tempo, scegli di riempire completamente il serbatoio. A contatto con l'ossigeno, la benzina accelera la sua degradazione. Se il serbatoio è completamente pieno, la degradazione sarà più lenta. È inoltre possibile aggiungere uno stabilizzatore della benzina per rallentare il degrado.

NOTA: In nessun caso GENERGY sarà responsabile per danni personali o materiali che dovessero derivare dalla mancanza di alimentazione elettrica per guasto del generatore.

Se hai domande, contattaci a spv@genergy.es .

9. Manutenzione

L'obiettivo del piano di manutenzione è garantire che il generatore rimanga in buone condizioni e raggiunga la sua massima vita utile.

 **PERICOLO:** Spegnerne il motore prima di effettuare qualsiasi tipo di manutenzione. Se è necessario avviare il motore per qualsiasi controllo, assicurarsi che l'area sia ben ventilata. I gas di scarico contengono monossido di carbonio, che è velenoso per l'operatore.

 **NOTA:** Utilizzare solo ricambi originali GENERGY o, in mancanza, componenti di comprovata qualità.

Piano di manutenzione:

SERVIZIO	FASI DI MANUTENZIONE
Olio motore	Controllare il livello dell'olio prima di ogni utilizzo. Dopo 20 ore di rodaggio è necessario effettuare il primo cambio olio. Ogni 100 ore di utilizzo, effettuare nuovi cambi d'olio.
Filtro dell'aria	Ogni 50 ore controllare e pulire. Entro massimo 250 ore o prima se deteriorato, sostituirlo.
Candela	Ogni 50 ore pulire e regolare l'elettrodo. Entro massimo 250 ore o prima se deteriorato, sostituirlo.
Valvole motore*	Ogni 500 ore, regolare.* SCARICO (0,1~0,15) ASPIRAZIONE (0,1~0,15) COPPIA: 10-13 Nm
Camera di combustione *	Ogni 500 ore, pulire*
Serbatoio del carburante*	Ogni 500 ore, pulire*
Tubo del carburante*	Ogni 2 anni o prima se deteriorato, sostituire*.

 **NOTA:** Se si utilizza il generatore in luoghi con molta polvere o temperature molto elevate, effettuare la manutenzione più frequentemente.

 **NOTA:** Tutti i servizi contrassegnati con un asterisco (*) devono essere eseguiti da GENERGY Service o da un servizio qualificato. È necessario conservare la prova del lavoro svolto dall'officina.

 **NOTA:** Il mancato rispetto del piano di manutenzione ridurrà la vita utile del generatore e di conseguenza aumenterà i potenziali guasti non coperti da garanzia. Se uno o più servizi previsti dal piano di manutenzione risultano non conformi, la copertura della garanzia non si applica, se non previa autorizzazione del Servizio GENERGY o del Servizio Autorizzato GENERGY.

9.1 Cambio olio

1. Mantenere il motore in funzione per 5 o 10 minuti, in modo che l'olio possa raggiungere una certa temperatura e ridurre la sua viscosità (più liquido). In questo modo sarà più semplice estrarlo completamente.
2. Rimuovere il coperchio di accesso per la manutenzione (B).
3. Sotto il foro di scarico dell'olio, posizionare un contenitore adatto per raccogliere l'olio usato (C).
4. Svitare il tappo di scarico dell'olio dal tubo flessibile dell'olio (A) ruotandolo in senso antiorario.
5. Togliere il tappo con il livello dell'olio (D), in modo che il motore riceva aria e permetta così all'olio di espellere più velocemente.
6. Avviare delicatamente il motore tirando la fune di avviamento. In questo modo è possibile estrarre anche l'olio contenuto nelle parti mobili del motore.
7. Una volta estratto tutto l'olio dal motore, sostituire la vite di scarico. In caso di sversamenti, questi dovranno essere ripuliti.
8. Rabboccare con l'olio consigliato come indicato nel capitolo "Aggiunta e controllo dell'olio" di questo manuale.

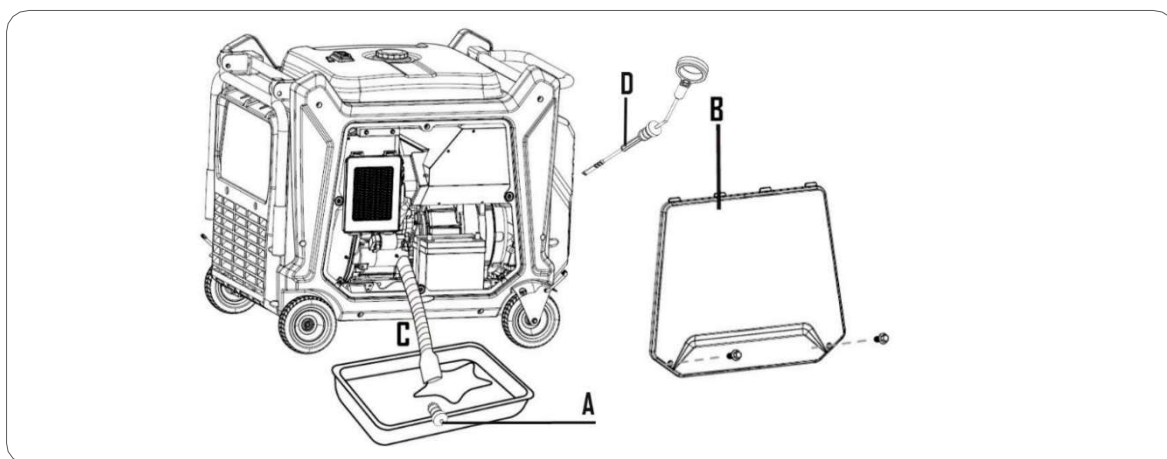

9.2 Manutenzione del filtro dell'aria

NOTA: La sporcizia nel filtro dell'aria riduce il flusso d'aria nel carburatore, limitando la combustione e causando seri problemi al motore. Pulire regolarmente il filtro dell'aria, secondo il programma di manutenzione riportato in questo manuale. In ambienti con molta polvere la pulizia dei filtri dovrebbe essere più frequente.

NOTA: Il generatore non deve mai funzionare senza il filtro dell'aria, altrimenti il motore si usurerà rapidamente.

 **AVVISO:** Non utilizzare benzina o solventi con un basso punto di accensione per pulire il filtro. In determinate condizioni sono infiammabili ed esplosivi.

1. Aprire il coperchio di manutenzione (A)
2. Rimuovere il coperchio del filtro dell'aria (C).
3. Rimuovere l'elemento del filtro dell'aria (B).
4. Pulire il filtro dell'aria (B) picchiettandolo delicatamente. È anche possibile utilizzare un compressore d'aria, assicurandosi di controllare la pressione dell'aria per evitare di danneggiare il filtro.
5. Reinstallare l'elemento del filtro dell'aria (B).
6. Fissare il coperchio del filtro dell'aria (C).
7. Chiudere il coperchio di manutenzione (A).

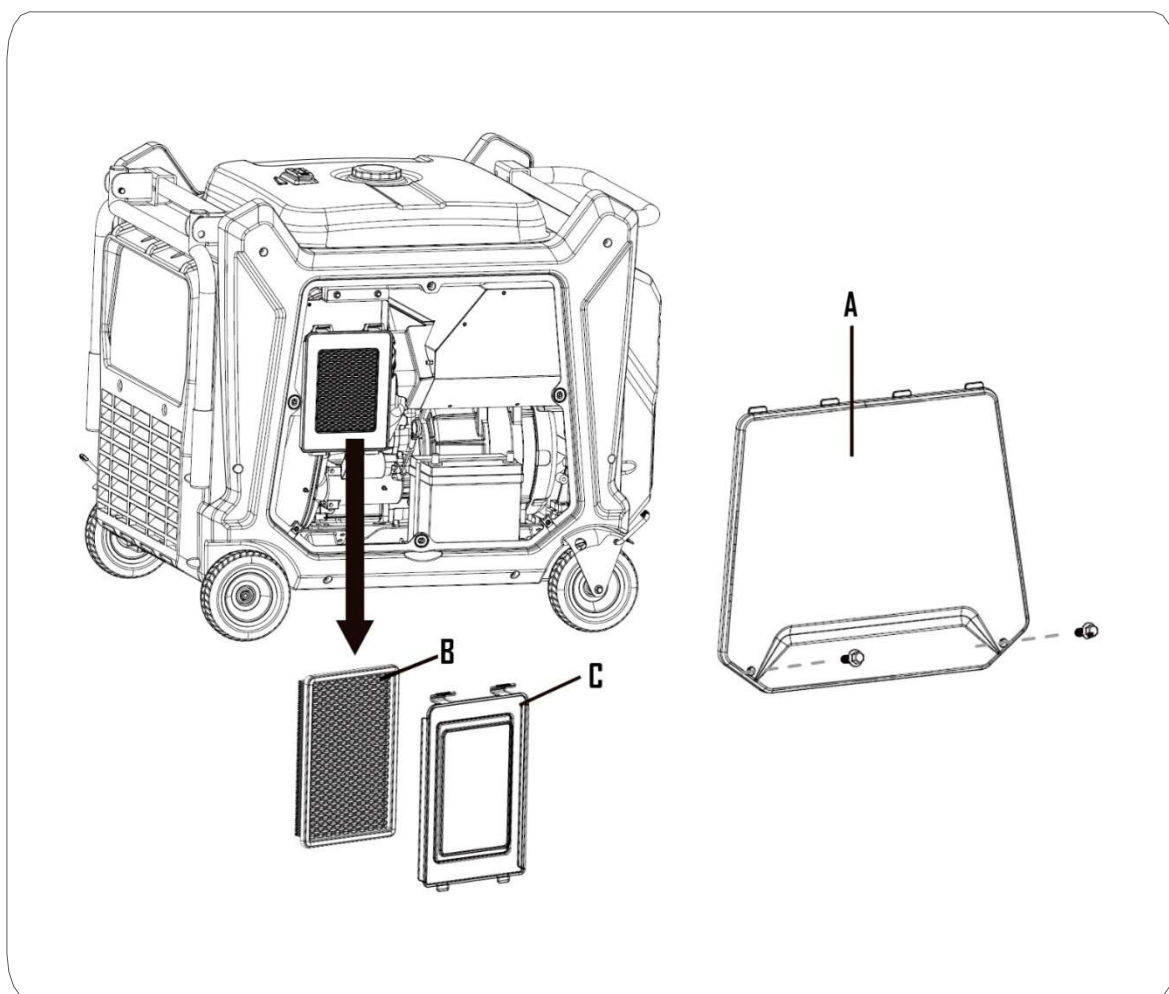

 **NOTA:** Il filtro dell'aria è una parte essenziale che influisce sulle prestazioni e sulle emissioni del generatore. Qualsiasi modifica è vietata.

Il funzionamento di un generatore senza filtro dell'aria o installato in modo errato causerà grave usura e gravi danni al motore. In tutti questi casi decade la garanzia completa della macchina.

9.3 Manutenzione della candela

Candele consigliate: **TORCH F6RTC**, **NGK BP6ES**, **BOSCH WR3C**.

1. Aprire il coperchio (**C**) e rimuovere la candela (**B**) estraendola.
2. Utilizzando una chiave per candele, svitare e rimuovere la candela (**A**) dal motore (ruotarla in senso antiorario).

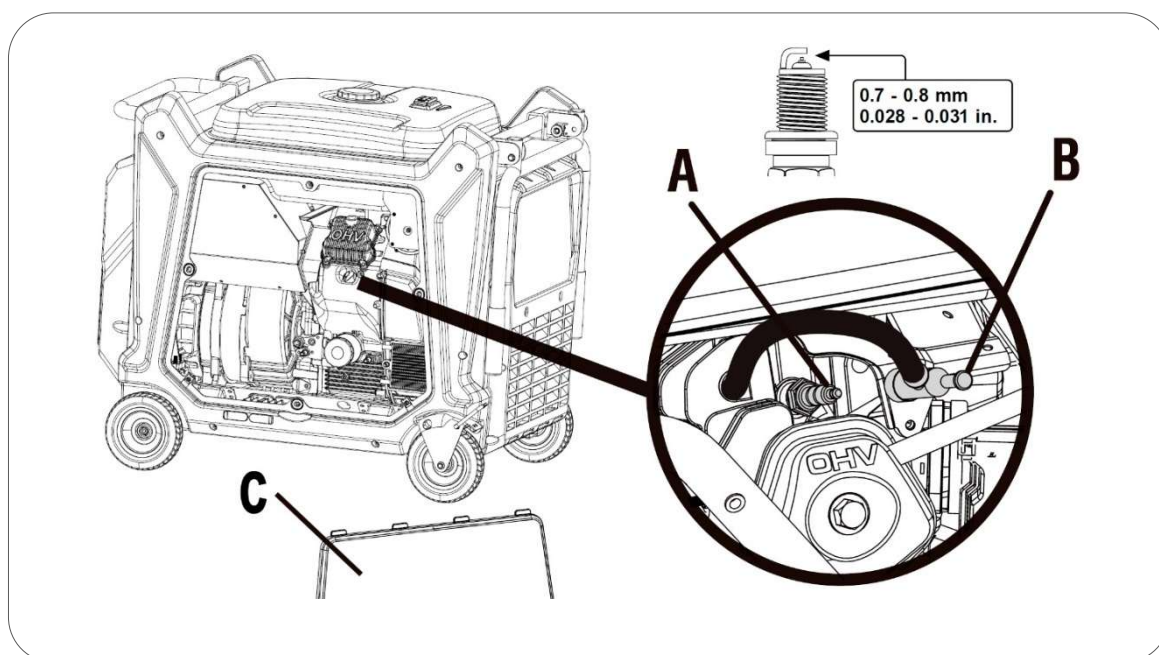



3. Ispezionare visivamente la candela. Se l'isolamento della candela è rotto o scheggiato, sostituirlo con uno nuovo. Per pulire lo sporco sull'elettrodo, utilizzare una spazzola metallica molto fine.
4. Controllare la distanza degli elettrodi con un metro. La distanza dovrebbe essere compresa tra 0,7 e 0,8 mm. Se non è conforme, regolarlo attentamente.
5. Posizionare la candela con molta attenzione, iniziando ad infilarla manualmente per evitare di danneggiare la filettatura. Con la candela completamente avvitata, effettuare un serraggio finale con la chiave per candele, secondo le seguenti raccomandazioni:
 - Candele nuove: 1/2 giro
 - Candele utilizzate: da 1/8 a 1/4 di giro
6. Installare il cappuccio della candela.

NOTA: La candela deve essere serrata saldamente. Una candela serrata o regolata male può surriscaldarsi e persino danneggiare il motore. D'altra parte, un serraggio eccessivo può danneggiare la candela e persino danneggiare la filettatura della testata del motore.

10. Trasporto e stoccaggio

Per evitare fuoriuscite di carburante durante il trasporto del generatore, è necessario tenere sempre chiusa la valvola del carburante e legare saldamente il generatore (in modo che non si muova).

 **NOTA:** Il generatore deve essere trasportato nella sua naturale posizione di lavoro. Non trasportare mai il generatore capovolto verticalmente o orizzontalmente rispetto alla sua posizione di base.

 **PERICOLO:** Non far funzionare mai il generatore all'interno di un veicolo da trasporto. Il generatore deve essere utilizzato solo in buone condizioni di ventilazione.

 **PERICOLO:** Quando parcheggiato e con il generatore all'interno, il mezzo di trasporto non deve essere lasciato al sole per lungo tempo. Un aumento eccessivo della temperatura (causato dall'esposizione al sole) può far evaporare la benzina e creare un ambiente esplosivo all'interno del veicolo.

 **AVVISO:** Durante il trasporto, non riempire eccessivamente il serbatoio del carburante.

 **PRECAUZIONE:** Svuotare il serbatoio del carburante quando si viaggia su strade sconnesse o attraverso i campi.

11. Risoluzione dei problemi

- Premere il pulsante di reset del sovraccarico sul pannello. Se il problema persiste, spegnere completamente il generatore e riaccenderlo. Se il problema persiste, contattare il nostro servizio di assistenza tecnica: spv@genergy.es
- Se il motore non si avvia:

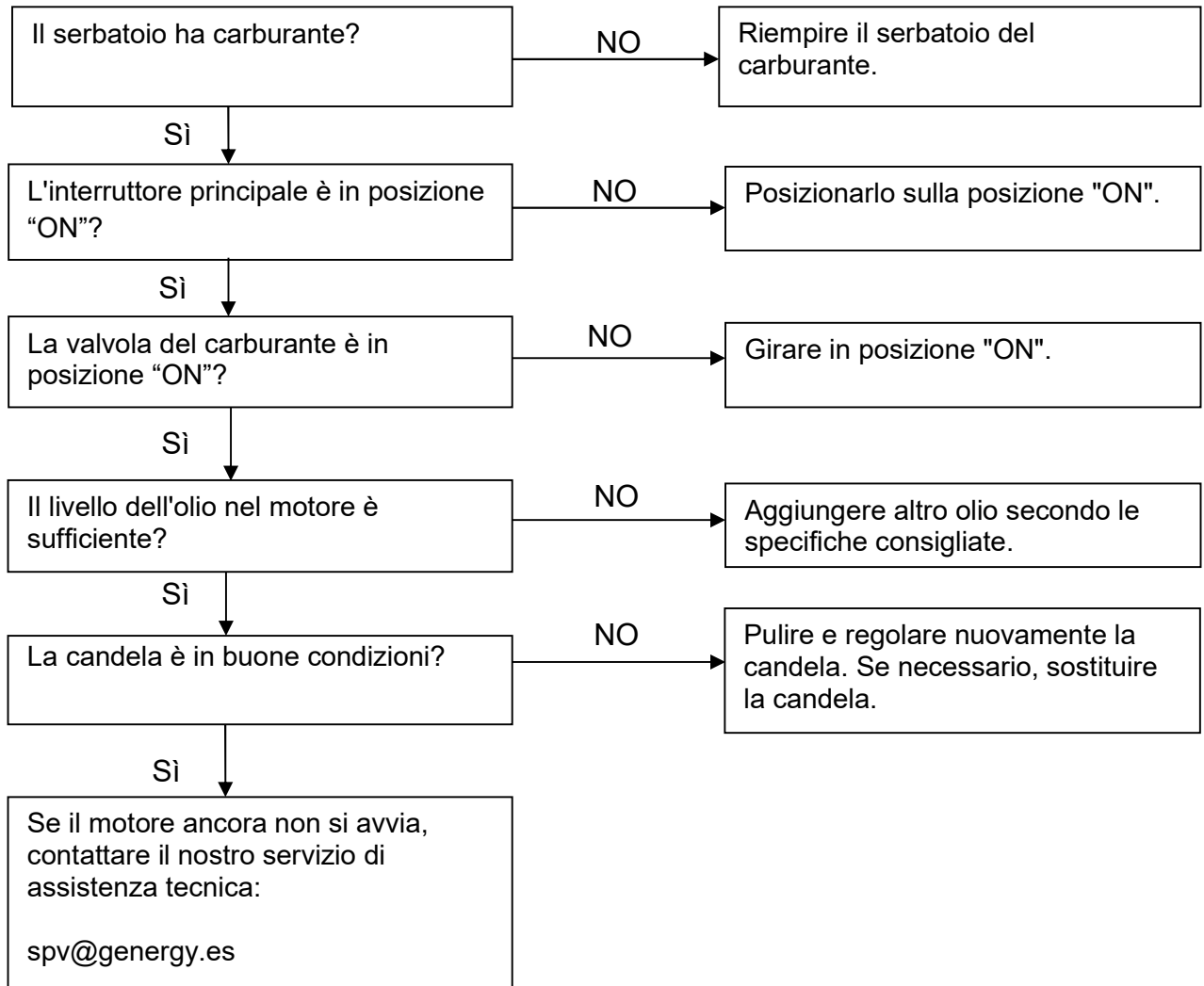

12. Informazioni tecniche

MODELLO	BALI	BORNEO
Sistema di stabilizzazione tensione —Tensione—Frequenza	Inverter 230V 50Hz T H D <3%	
AC 230V Massimo (S 25min)	13000W	19000W
AC 230V Nominale (COP)	12000W	18000W
AC 230V Massimo (S 25min)	13000W	19000W
AC 230V Nominale (COP)	12000W	18000W
Tipo per numero di fasi	DUAL VOLT	DUAL VOLT
Fattore di potenza	1	1
Modello del motore	SGS750PRO	SGS1000PRO
Cilindrata	744CC	999CC
Tipo di motore	Benzina, 4 tempi OHV raffreddato ad aria	
Livello medio di pressione acustica 7mt LpA (idle nominale)	66dB(A) – 74dB(A)	72dB(A) – 74dB(A)
Livello di potenza acustica garantito LwA	96dB(A)	
Tipo di avvio	Elettrico – Telecomando – Contatto secco - ATS	
Capacità del serbatoio del carburante	70L (Serbatoio extra large)	
Consumo benzina all'ora al 25% 50% 75% di carico (appross.)	2.7/LH – 3.7L/H – 5.2L/H	5.2/LH – 6.9L/H – 8.7L/H
Autonomia al 25% 50% 75% di carica (approssimativa)	26H – 19H – 13.5H	13.5H – 10.2H – 8H
Capacità e grado dell'olio	1.7L SAE10W40 SYNTHETIC	2.5L SAE10W40 SYNTHETIC
Livello di isolamento	H	
Classe in base alla qualità dell'isolamento	A	
Classe in base al reddito	G2	
Normalizzazione	ISO 8528-13:2016	
Kit di trasporto	Manicotto di trasporto e ruote	
Dimensioni	1003 x 784 x 967mm	1003 x 784 x 967mm
Peso	210Kg	219Kg

Misurazioni del livello di rumore:

- ✓ Il livello medio di pressione acustica a 7 metri (LpA) è la media aritmetica del livello di rumore ottenuto da quattro direzioni e a 7 metri di distanza dal generatore.

 **NOTA:** Diversi ambienti circostanti determinano diversi livelli di rumore.

Norma armonizzata applicata:

- ✓ ISO8528-13:2016: Gruppi elettrogeni con motore a combustione.

Direttive CE applicabili:

2006/42/EC:	Direttiva Macchine
EU/2016/1628:	Emissioni delle macchine a motore
2014/30/EU:	Compatibilità elettromagnetica
2014/35/EU:	Direttiva Bassa Tensione
2000/14/EC (revogada pela 2005/88/EC):	Direttiva sull'emissione sonora
2011/65/EU:	Direttiva RoHS
(EC) no-1907/2006:	Regolamento REACH

13. Garanzia

La seguente garanzia si applica al tuo prodotto:

- ✓ 3 anni per i prodotti fatturati ai consumatori (privati).
- ✓ 1 anno per prodotti fatturati a società, enti, cooperative o qualsiasi altra persona giuridica diversa dal consumatore finale (privato).

Il periodo di garanzia è definito solo dalle informazioni contenute nella fattura: tipo di entità che ha acquisito e data di acquisizione. In nessun caso la destinazione o l'uso indicato al prodotto viene considerato come riferimento.

Le fatture valide per la garanzia saranno quelle del distributore ufficiale GENERGY e al momento della vendita. Non saranno accettate fatture successive che dovessero derivare da vendite successive del prodotto tra persone fisiche o giuridiche.

Questa garanzia copre qualsiasi difetto di fabbricazione che il prodotto possa presentare durante il periodo di validità della sua garanzia, presupponendo che il piano di manutenzione sia rispettato e che la sua cura sia adeguata. La garanzia copre le parti di riparazione e la manodopera necessaria.

Qualsiasi tipo di materiale di consumo (filtri, batterie, batterie, candele, ecc.) o qualsiasi tipo di manutenzione preventiva non sono coperti dalla garanzia. Anche le parti soggette a usura causata dal normale funzionamento del generatore non sono coperte dalla garanzia.

Macchine vendute online nei mercati di rivendita: Consulta e segui le istruzioni del processo di garanzia indicate sul sito dove hai acquistato il prodotto.

La garanzia non copre danni ad altre cose, animali o persone in caso di incidente. Queste circostanze possono essere coperte dall'assicurazione di responsabilità civile del marchio a condizione che si possa dimostrare che l'apparecchiatura ha fallito, in modo affidabile, essendo stata utilizzata in conformità con le istruzioni contenute in questo manuale, senza manomissioni e collegata in conformità con le normative elettriche a bassa tensione del paese o zona di utilizzo.

Übersetzung der Originalanleitung

DANKE für den Kauf des **GENERGY** Benzingenerators.

- Das Urheberrecht an diesem Handbuch liegt bei unserem Unternehmen GENERGY España.
- Die Vervielfältigung, Übertragung und Verbreitung jeglicher Inhalte des Handbuchs ist ohne schriftliche Genehmigung von GENERGY España verboten.
- „GENERGY“ und „“ sind eingetragene Marken und Logos von GENERGY-Produkten und Eigentum von GENERGY España.
- GENERGY España behält sich das Recht vor, seine Produkte und Handbücher mit der Marke GENERGY ohne vorherige Zustimmung zu ändern.
- Dieses Handbuch muss als Teil des Produkts verwendet werden. Wenn Sie das Produkt weiterverkaufen, muss das Handbuch mit dem Produkt geliefert werden.
- Dieses Handbuch erläutert die korrekte Bedienung des Produkts. Bitte lesen Sie es sorgfältig durch, bevor Sie das Produkt verwenden. Der korrekte und sichere Betrieb gewährleistet Ihre Sicherheit und verlängert die Lebensdauer des Produkts.
- GENERGY España ist ständig innovativ in der Entwicklung seiner GENERGY-Produkte durch Design und Qualität. Obwohl es sich um die aktuellste Version des Handbuchs handelt, besteht die Möglichkeit, dass es leichte Unterschiede zwischen dem Inhalt und den Produkten gibt.
- Bei Fragen oder Unklarheiten wenden Sie sich bitte an Ihren GENERGY-Händler.





Inhalt des Handbuchs

1. Sicherheitshinweise.....	163
1.1 Zusammenfassung der wichtigsten Gefahren.....	163
2. Position der Sicherheits- und Gebrauchshinweise.....	164
3. Identifizierung der Komponenten.....	165
3.1 Bedienfeld.....	166
4. Kontrollen vor dem Einsatz	167
4.1 Batterieanschlüsse.....	167
4.2 Öl einfüllen und prüfen.....	168
4.3 Tanken und prüfen.....	169
5. Generatorstart.....	170
5.1 Der elektrische Start	170
5.2 Generator stoppen.....	171
5.3 Fernbedienung starten.....	172
5.4 Stoppen mit der Fernbedienung.....	173
5.5 Ein neues Fernbedienungsgerät synchronisieren.....	174
6. Die Generatornutzung.....	175
6.1 Steckdosenschutz	176
6.2 Digitales Kontrollpanel.....	177
6.3 Aufladen des Akkus über den Ladeanschluss.....	178
7. Modus „Netzausfall“.....	179
7.1 Einführung.....	179
7.2 Die Panel-Komponenten der ATS-Box.....	179
7.3 Elektrische Parameter.....	179
7.4 Installation.....	180
7.5 Funktionsprinzip.....	181
7.6 Betrieb.....	181
7.7 Diagramm.....	182
8. Photovoltaik-Automatikmodus.....	183
8.1 Einführung.....	183
8.2 Installation.....	183
9. Wartung.....	185
9.1 Ölwechsel.....	186
9.2 Luftfilterwartung.....	186
9.3 Wartung der Zündkerze.....	188
10. Transport und Lagerung.....	189
11. Problemlösung.....	190
12. Technische Informationen	191
13. Garantie.....	192
14. EU-Konformitätserklärung.....	Ende des Handbuchs
15. Unterstützung nach dem Verkauf.....	Ende des Handbuchs

1. Sicherheitshinweise

Die Sicherheit ist sehr wichtig. Im gesamten Handbuch finden Sie wichtige Sicherheitshinweise. Lesen, verstehen und befolgen Sie diese Anweisungen, um einen sicheren Betrieb des Generators zu gewährleisten.

Wir unterteilen Sicherheitsbenachrichtigungen in 4 verschiedene Typen, abhängig von der Schwere ihrer Folgen (bei Nichtbeachtung):

 ACHTUNG	Eine unmittelbar gefährliche Situation, die zu schweren oder tödlichen Verletzungen führt, wenn sie nicht vermieden wird.
 WARNUNG	Eine potenziell gefährliche Situation, die zu schweren oder tödlichen Verletzungen führen kann, wenn sie nicht vermieden wird.
 VORSICHT	Eine potenziell gefährliche Situation, die zu leichten oder mittelschweren Verletzungen führen kann, wenn sie nicht vermieden wird.
 HINWEIS	Eine Situation, die Sachschäden verursachen kann, wenn sie nicht vermieden wird.

1.1 Zusammenfassung der wichtigsten Gefahren

Bevor Sie den Generator verwenden, müssen Sie das gesamte Handbuch lesen und verstehen!

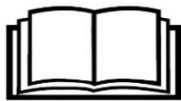

Die Verwendung des Generators ohne entsprechende Kenntnisse seiner Funktionsweise und der Sicherheitsnormen stellt eine Gefahr für den Benutzer und die Anlage dar.
Erlauben Sie niemandem, der nicht qualifiziert ist, den Generator zu benutzen.

Benzin ist explosiv und feuergefährlich!



Tanken Sie nicht, während der Generator in Betrieb ist.
Tanken Sie nicht, wenn Sie rauchen oder sich eine Flamme in der Nähe befindet.
Verschüttetes Benzin beseitigen.
Lassen Sie den Generator vor dem Tanken zunächst abkühlen.
Verwenden Sie immer für Benzin zugelassene Behälter.
Verwenden Sie den Generator nicht in explosiven Umgebungen, Gasanlagen oder dergleichen. Konsultieren Sie immer die Sicherheitsabteilung.

Motorabgase enthalten giftiges Kohlenmonoxidgas!



Benutzen Sie den Generator niemals in Ihrem Haus, in der Garage, im Tunnel, im Lager, im Keller oder an einem anderen Ort ohne Belüftung.
Benutzen Sie den Generator nicht in der Nähe von Fenstern oder Türen, wo die austretenden Gase eindringen können.
Das Auspuffrohr stößt giftiges Kohlenmonoxidgas aus dem Generator aus. Dieses Gas ist sehr gefährlich und kann weder gesehen noch gerochen werden.

Achtung elektrische Gefahr!

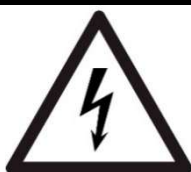

Bedienen Sie den Generator nicht mit nassen Händen.
Setzen Sie den Generator nicht Regen, Feuchtigkeit oder Schnee aus.
Überprüfen Sie immer den Zustand der Kabel und elektrischen Anschlüsse.
Stellen Sie außerdem sicher, dass die anzuschließenden Geräte in gutem Zustand sind.
Erdung des Generators.

2. Position der Sicherheits- und Gebrauchshinweise

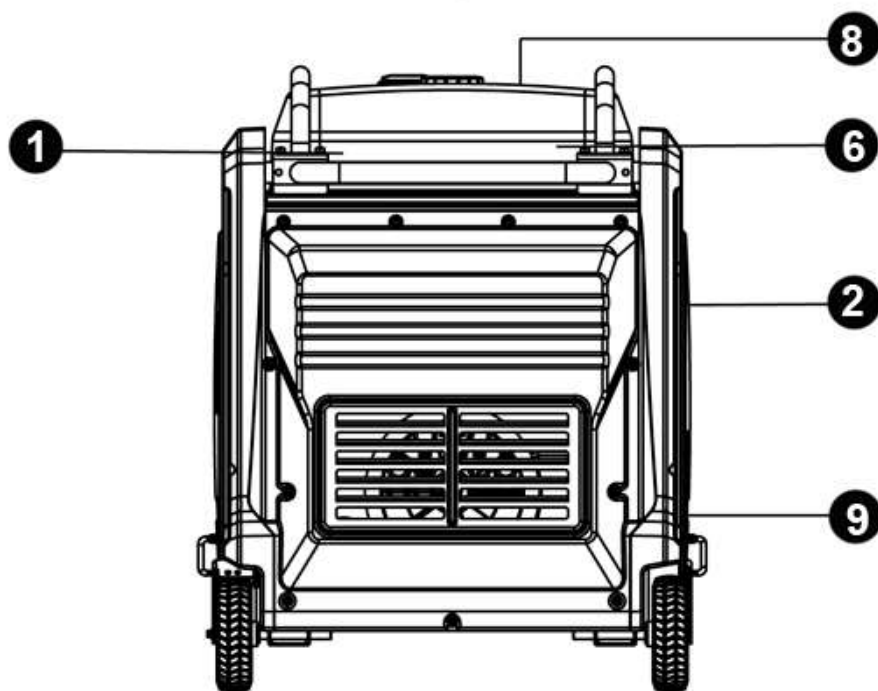
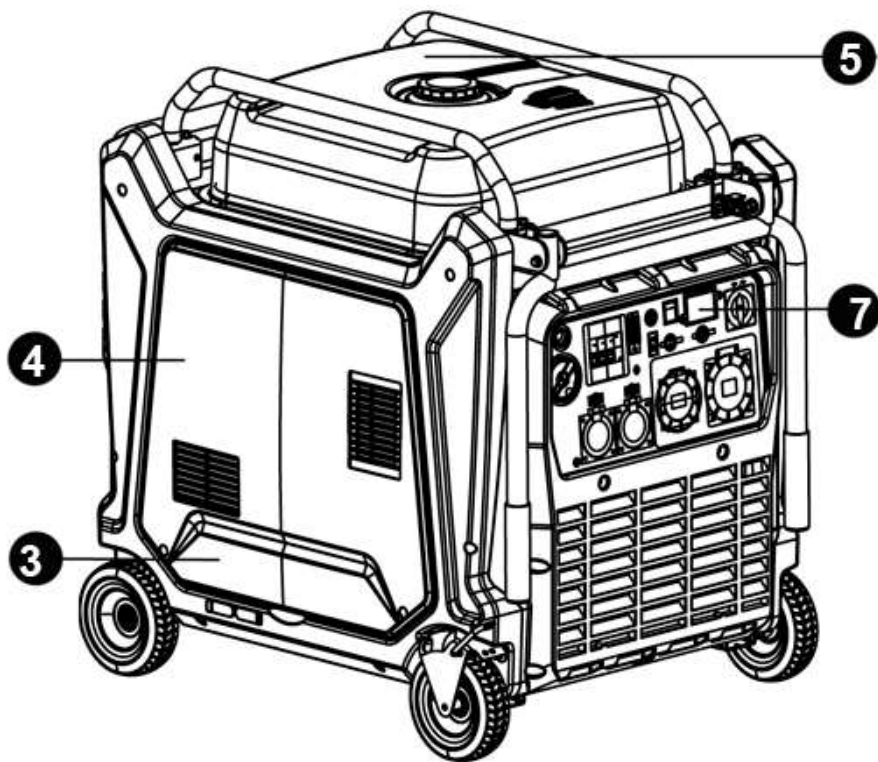

1-Sicherheitstemperatur	2-Technische Daten, CE-Kennzeichnung, Geräuschpegel	3-Wartung
4-Marke, Modell und Leistung	5-Sicherheit	6-Elektrische Sicherheit und CO-Schutz
7-Beschriftung des Bedienfelds	8-Startanleitung	9-Wartung

3. Identifizierung der Komponenten

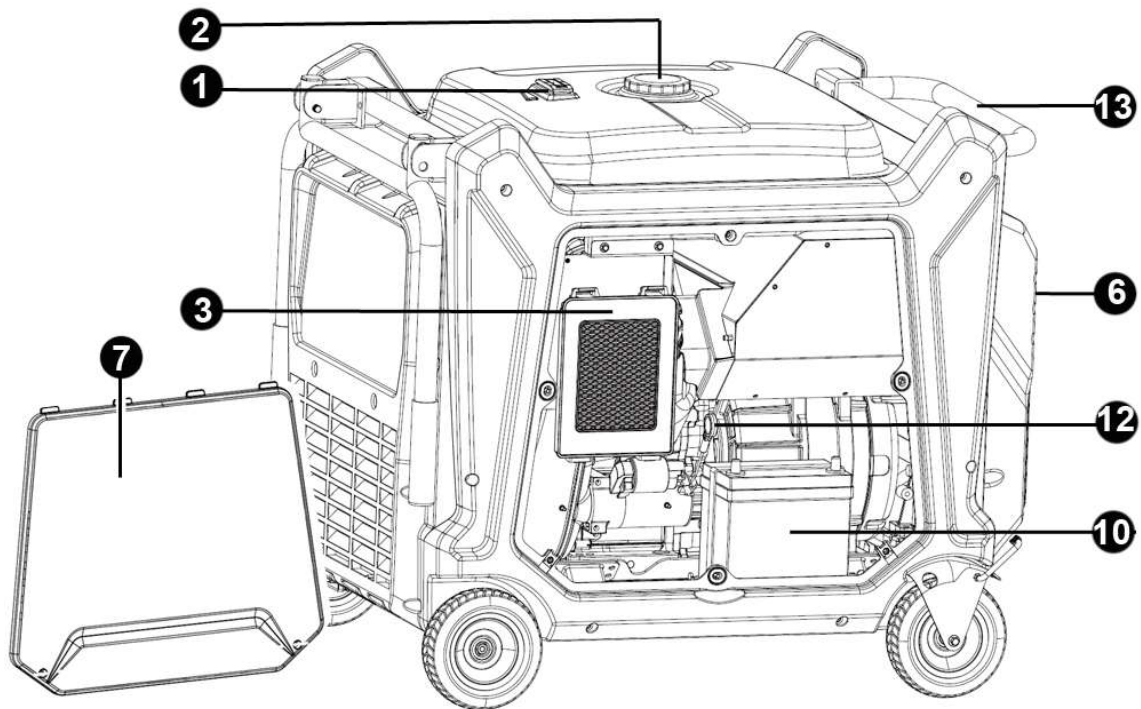
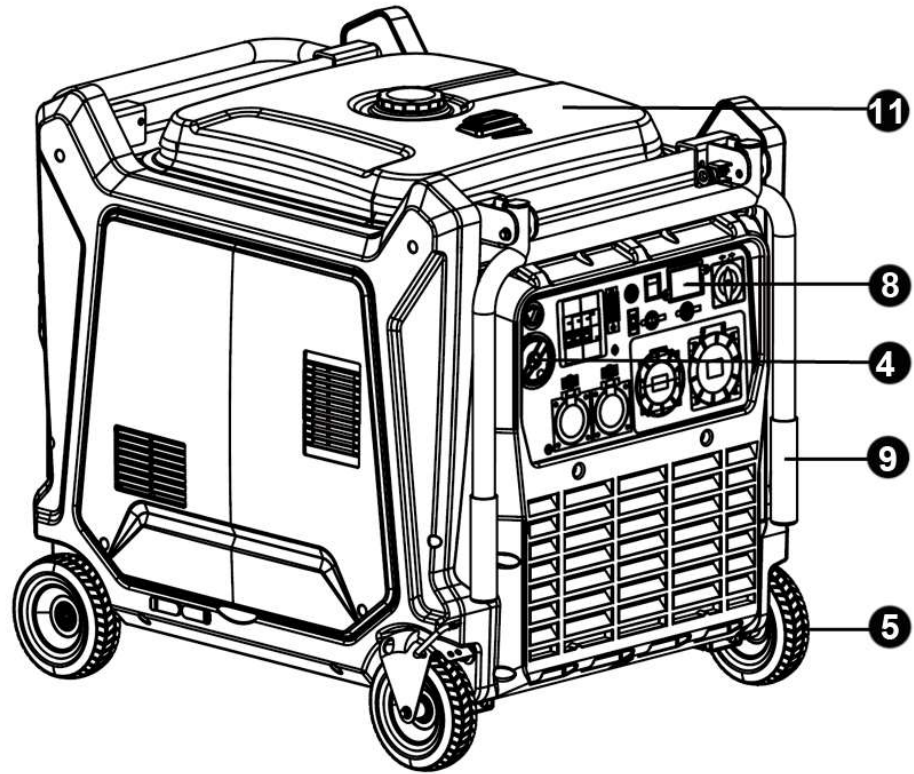

1- Tankanzeige	2- Tankdeckel	3- Luftfilter	4- Manueller Start
5- Radsätze	6- Auspuffrohr	7- Zugang zum Motor	8- Kontrollpanel
9- Teleskop-Lenker	10- Zugang zur Batterie	11- Benzintank	
12- Motorzugang zum Einfüllen des Öls	13- Hebegriff		

3.1 Bedienfeld

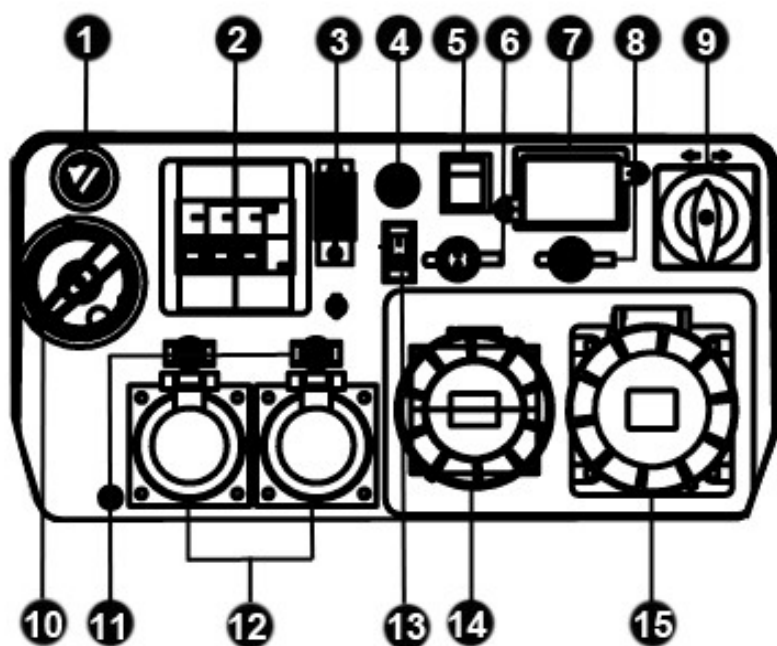

1-Notknopf	2-30mA Differenzialschutzschalter
2-63A Steckdosen Schutzschalter	4-Start-Taste
5-Hauptschalter	6-Trockenkontakt-Signal (NO)
7-Digitaler Bildschirm	8-ATS-Anschluss für externe ATS-Box (nicht optional)
9-Spannungswahlschalter	10-Kraftstoffventil
11-16A Steckdosen Schutzschalter	12-16A Steckdose
13-Trockenkontakt (ON/OFF)	14-32A Drehstromsteckdose
15-63A Einphasen-Steckdose	

4. Kontrollen vor dem Einsatz

4.1 Batterieanschlüsse

1. Vor dem Anschließen der Batterie prüfen Sie, ob sich der Hauptschalter und das Kraftstoffventil in der Position „OFF“ befinden.
2. Entfernen Sie mit einem Schraubendreher die beiden Schrauben und öffnen Sie die Zugangsabdeckung wie in der Abbildung gezeigt.

HINWEIS: Stellen Sie sicher, dass die Verbindung zwischen ihnen gut gemacht ist.

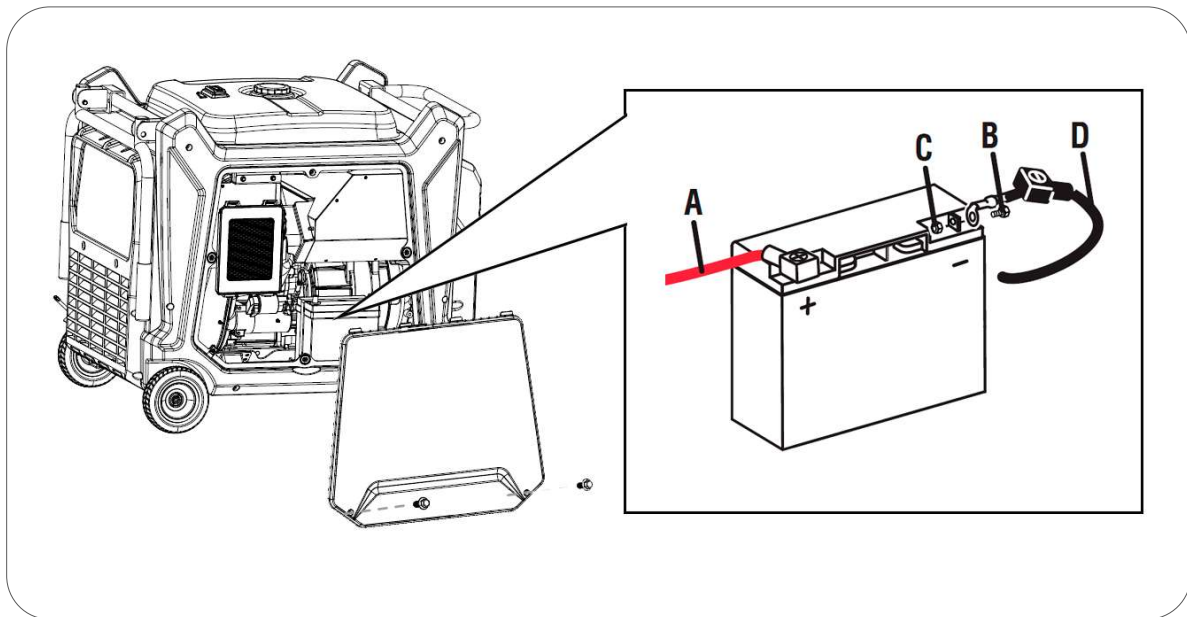

HINWEIS: Dieses Produkt ist mit einem Elektrostarter ausgestattet, der von einer Batterie im Inneren der Maschine gespeist wird. Wenn Sie das Gerät länger als 3 Monate nicht benutzen, laden Sie den Akku auf, da er sonst beschädigt wird. Sie können die Maschine einfach alle 2-3 Monate für 1 Stunde starten, um den Akku aufzuladen.

4.2 Öl einfüllen und prüfen

HINWEIS: Der Generator wird ohne Öl geliefert. **Versuchen Sie nicht, den Generator zu starten, ohne vorher Öl in den Motor zu geben!**

Der Generator muss auf einer vollkommen ebenen Fläche stehen und nivelliert sein, um einen Fehler bei der Ölstandsanzeige zu vermeiden.

1. Entfernen Sie mit einem Schraubendreher die 2 Schrauben und öffnen Sie das Zugangsfenster gemäß der Abbildung unten.
2. Entfernen Sie die Kappe mit dem Ölstand, wie in Abbildung unten gezeigt.
3. Füllen Sie das Öl in den Motor.
4. Öl bis zur oberen Markierung (H) einfüllen.

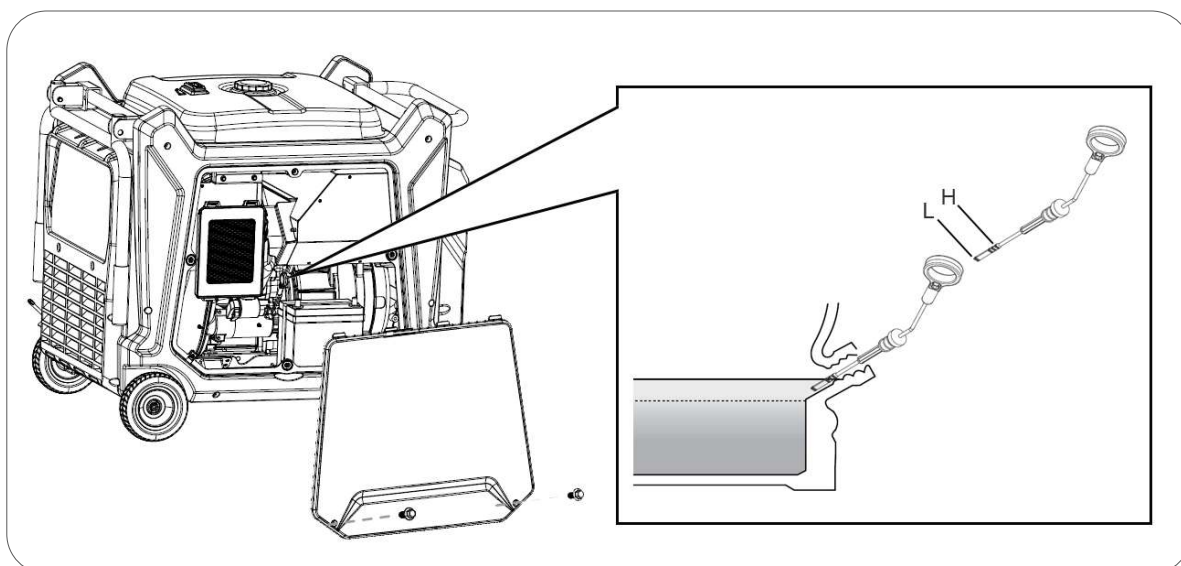

Die geschätzte Ölmenge zum Erreichen des korrekten Füllstands beträgt 1,7 l (BALI) und 2,5 l (BORNEO).

Verwenden Sie vorzugsweise ein synthetisches Motoröl SAE10W40 mit API „SJ“ (USA) oder ACEA „A3“ (EUROPA) oder aktueller (siehe Behälterspezifikationen). Dieses Öl liefert hervorragende Ergebnisse in unterschiedlichen Klimazonen wie Kontinentaleuropa, sowohl im Winter als auch im Sommer.

HINWEIS: Der Motor kann während des Betriebs etwas Öl verbrauchen. Deshalb vor jeder Fahrt stets den Ölstand prüfen und ggf. nachfüllen.

HINWEIS: Verwenden Sie niemals Öle, die alt, schmutzig, in schlechtem Zustand oder ohne Spezifikationen (Qualität und Güteklasse) sind. Mischen Sie keine unterschiedlichen Ölarten.

4.3 Tanken und prüfen

- ☐ **HINWEIS:** Verwenden Sie nur bleifreies Benzin (86 Oktan oder höher).
- ☐ **HINWEIS:** Verwenden Sie niemals abgelaufenes, verunreinigtes oder mit Öl/Benzin vermisches Benzin.
- ☐ **HINWEIS:** Vermeiden Sie, dass Schmutz oder Wasser in den Kraftstofftank gelangt.
- ☐ **HINWEIS:** Verwenden Sie kein Benzingemisch mit Ethanol oder Methanol, da der Motor dadurch schwer beschädigt werden kann.

Entfernen Sie den Tankdeckel, indem Sie ihn gegen den Uhrzeigersinn drehen. Tanken Sie, ohne den maximalen Füllstand (MAX) gemäß der untenstehenden Abbildung zu erreichen. Die ungefähre Tankkapazität beträgt 30 Liter für den Standard-Kraftstofftank und 70 Liter für den extra großen GENERGY-Tank.

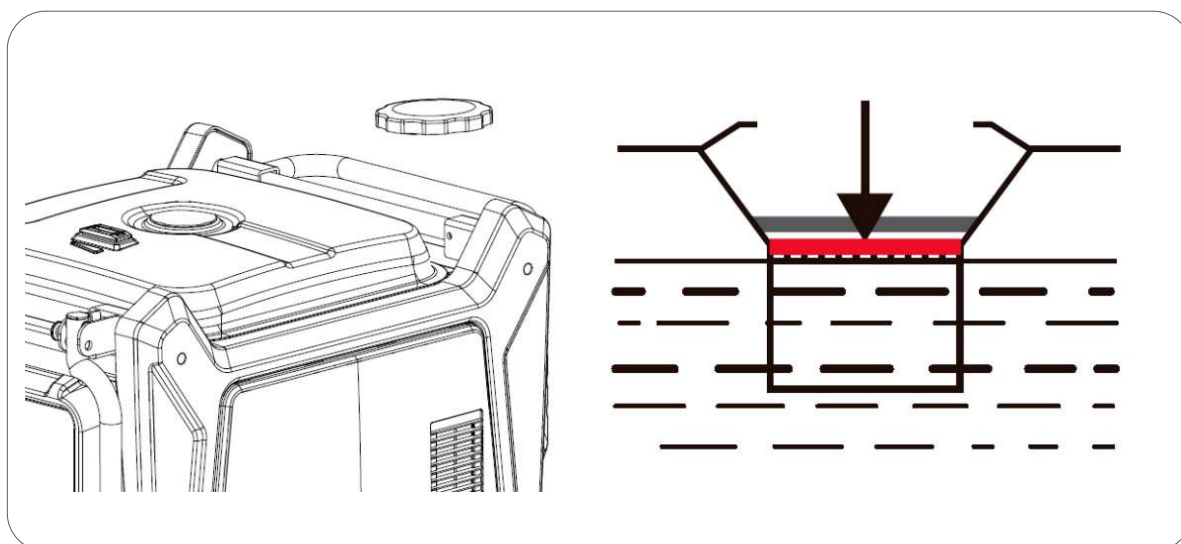

- ⚡ **ACHTUNG:** Benzin ist äußerst explosiv und feuergefährlich. Während des Tankens ist das Rauchen, die Verwendung von Feuer oder anderen Flammen strengstens verboten. Die gleichen Verfahren gelten für den Kraftstofflagerplatz.
- ⊘ **WARNUNG:** Bewahren Sie den Kraftstoff außerhalb der Reichweite von Kindern auf.
- ⊘ **WARNUNG:** Vermeiden Sie beim Tanken das Verschütten von Kraftstoff (wischen Sie eventuell verschütteten Kraftstoff auf, bevor Sie den Motor neu starten).
- ⊘ **WARNUNG:** Überfüllen Sie den Kraftstofftank nicht (überschreiten Sie nicht den Maximalfüllstand). Stellen Sie nach dem Tanken sicher, dass der Tankdeckel richtig angebracht und geschlossen ist.
- ⊙ **VORSICHT:** Vermeiden Sie Hautkontakt und atmen Sie die Kraftstoffdämpfe nicht ein.

5. Generatorstart

5.1 Der elektrische Start

1. Stellen Sie das Kraftstoffventil auf die Position „ON“ (GAS).

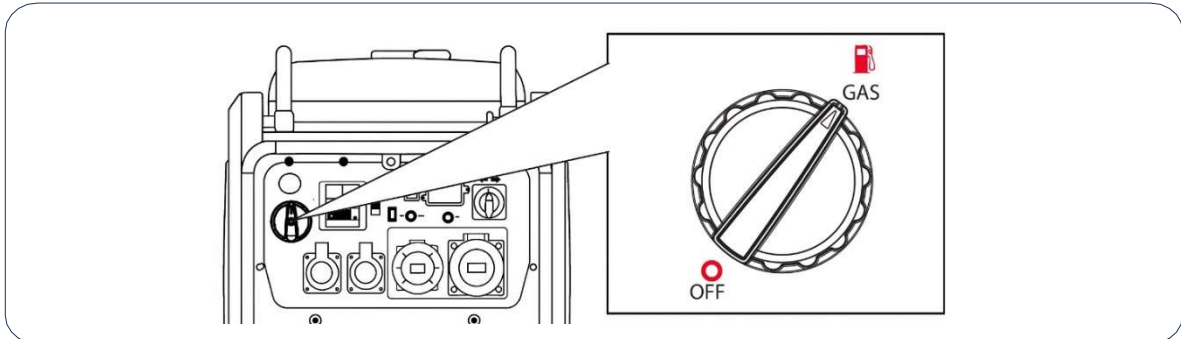

2. Drücken Sie den Hauptschalter in die Position „ON“.

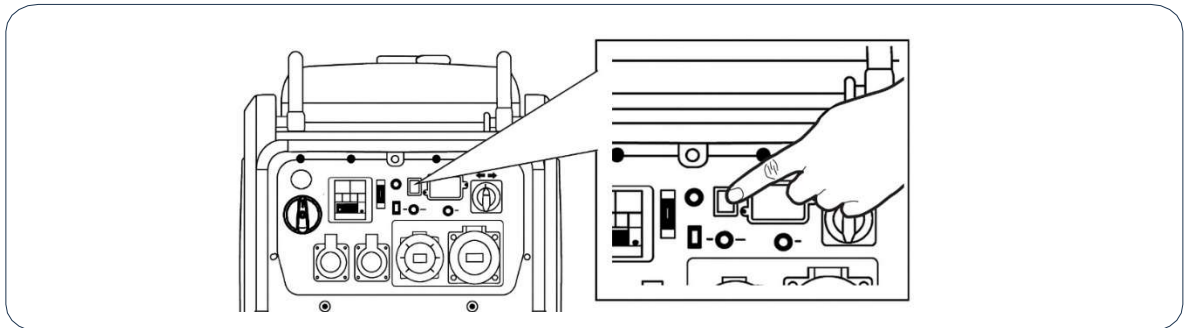

3. Drücken Sie die Taste "START/STOP" für MOTOR.

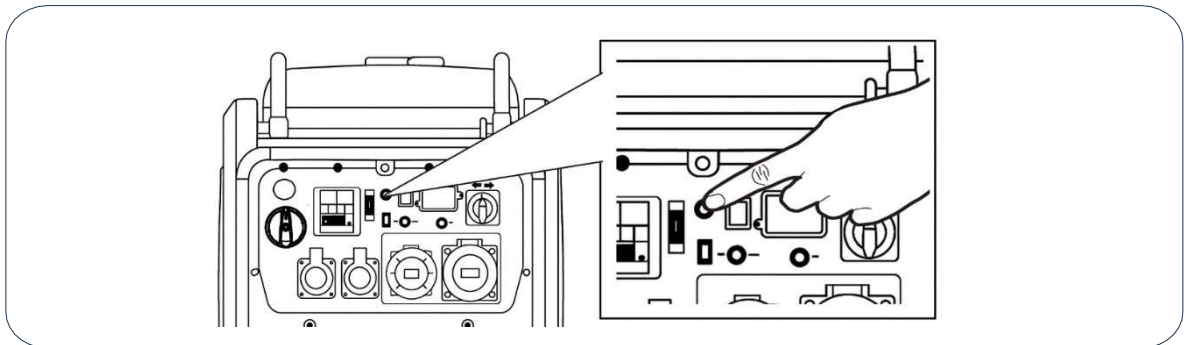

HINWEIS: Wenn der Generator beim ersten Startversuch nicht anspringt, versucht er es automatisch bis zu maximal fünfmal erneut. Wenn der Generator nach fünf Versuchen immer noch nicht anspringt, schalten Sie das System vollständig aus und drücken Sie die Taste „**Motor START**“ erneut manuell.

HINWEIS: Beim ersten Start der Maschine oder wenn die Maschine längere Zeit nicht benutzt wurde, kann die Batterie zu schwach sein, um zu starten.

Wenn Sie feststellen, dass die Akkuladung nicht ausreicht, lesen Sie das Kapitel „Aufladen des Akkus über den Ladeanschluss“ in diesem Handbuch.

5.2 Generator stoppen

1. Trennen Sie die Verbraucher und lassen Sie den Motor einige Minuten lang ohne Last laufen.
2. Drücken Sie den Hauptschalter in die Position „OFF“.

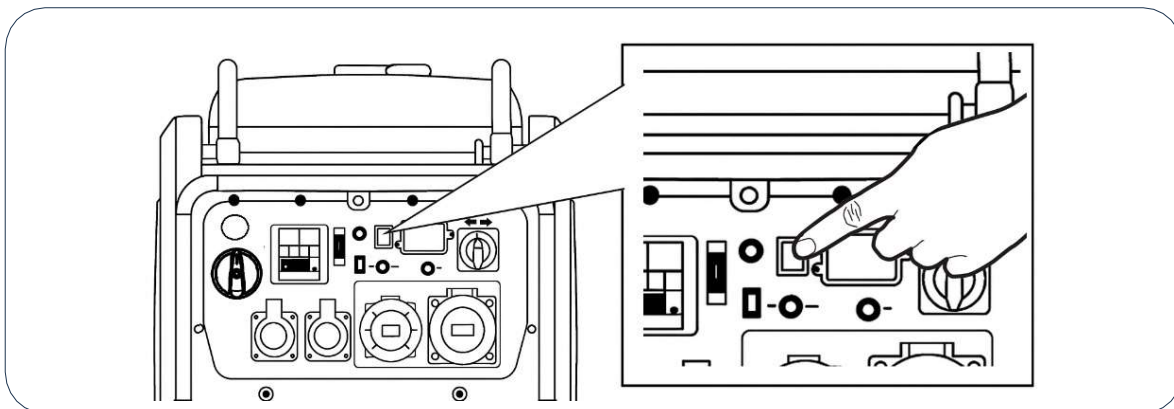

3. Stellen Sie das Kraftstoffventil auf die Position „OFF“.

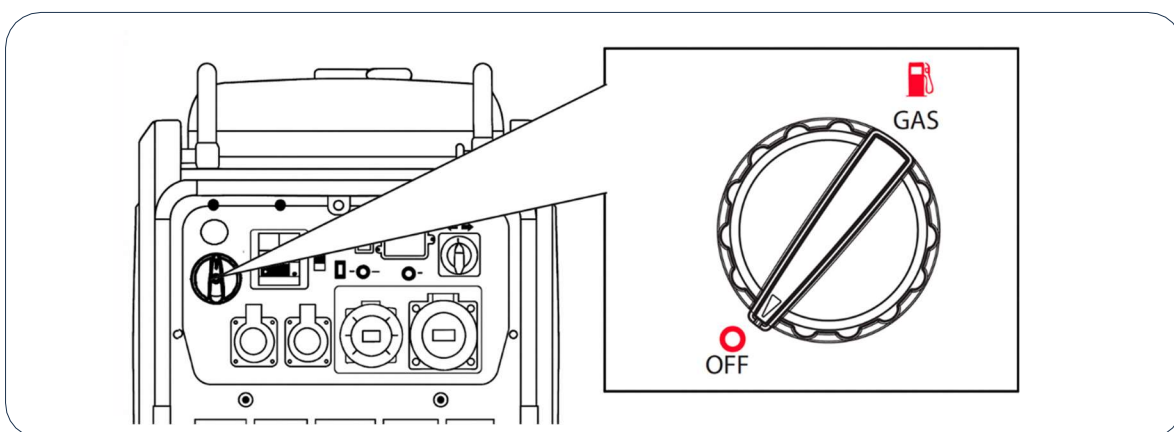

5.3 Fernbedienung starten

1. Stellen Sie das Kraftstoffventil auf die Position „ON“ (GAS).

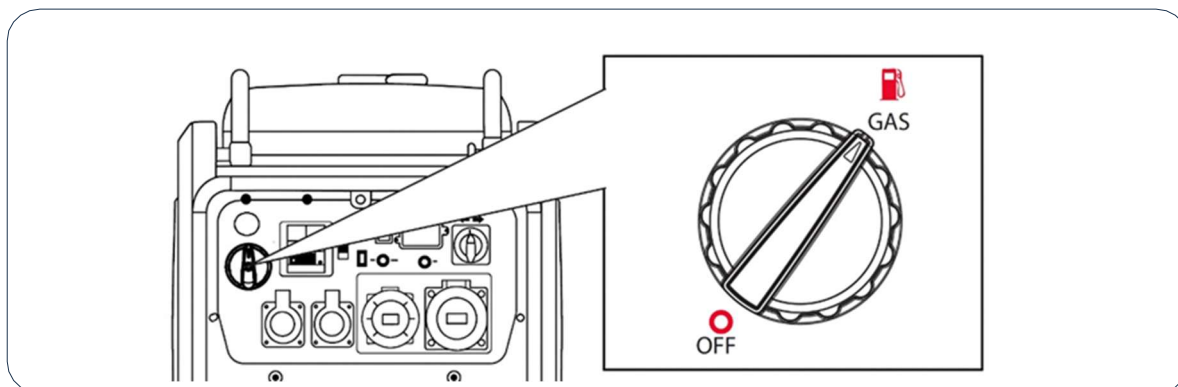

2. Drücken Sie den Hauptschalter in die Position „ON“.

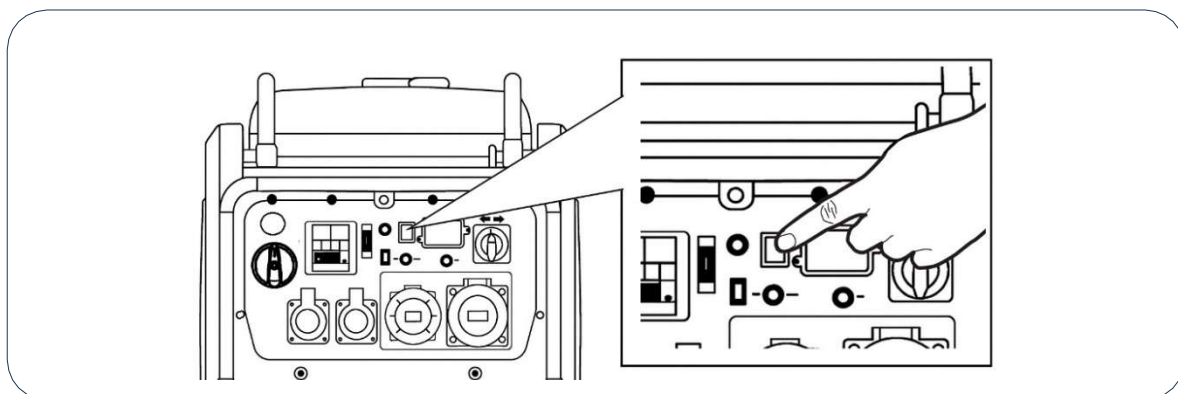

3. Drücken Sie auf der Fernbedienung **eine Sekunde lang** die Taste „ON“. Der Generator führt den Startvorgang automatisch durch.



HINWEIS: Wenn der Generator beim ersten Startversuch nicht anspringt, versucht er es automatisch bis zu maximal fünfmal erneut. Wenn der Generator nach fünf Versuchen immer noch nicht anspringt, ist das System OFF. Dann muss er per Fernbedienung erneut eingeschaltet werden.

HINWEIS: Beim ersten Start der Maschine oder wenn die Maschine längere Zeit nicht benutzt wurde, kann die Batterie zu schwach sein, um zu starten.

Wenn Sie feststellen, dass die Akkuladung nicht ausreicht, lesen Sie das Kapitel „Aufladen des Akkus über den Ladeanschluss“ in diesem Handbuch.

HINWEIS: Halten Sie die Taste „ON“ auf der Fernbedienung nicht gedrückt. Drücken Sie sie nur etwa eine Sekunde lang.

HINWEIS: Der Auto-Choke funktioniert nicht, wenn die Batterie sehr schwach oder beschädigt ist. In diesem Fall müssen Sie den Choke manuell schließen und dann das Starterseil ziehen. Während der Motor läuft, wird die Batterie aufgeladen. Sie können es auch bei ausgeschaltetem Motor über die Außensteckdose am Bedienfeld aufladen. Siehe Kapitel „ Aufladen des Akkus über den Ladeanschluss “.

HINWEIS: Wenn der Generator länger als 24 Stunden ausgeschaltet bleibt, wechselt er automatisch in den „SLEEP“-Modus. Um die Fernbedienung wieder zu aktivieren, müssen Sie die START-Taste am Generator drücken. Diese Funktion verhindert die Entladung der Batterie.

HINWEIS: Wenn die Fernbedienung nicht oder nicht normal funktioniert, ersetzen Sie die Batterie.

5.4 Stoppen mit der Fernbedienung

Drücken Sie auf der Fernbedienung die Taste „OFF“.

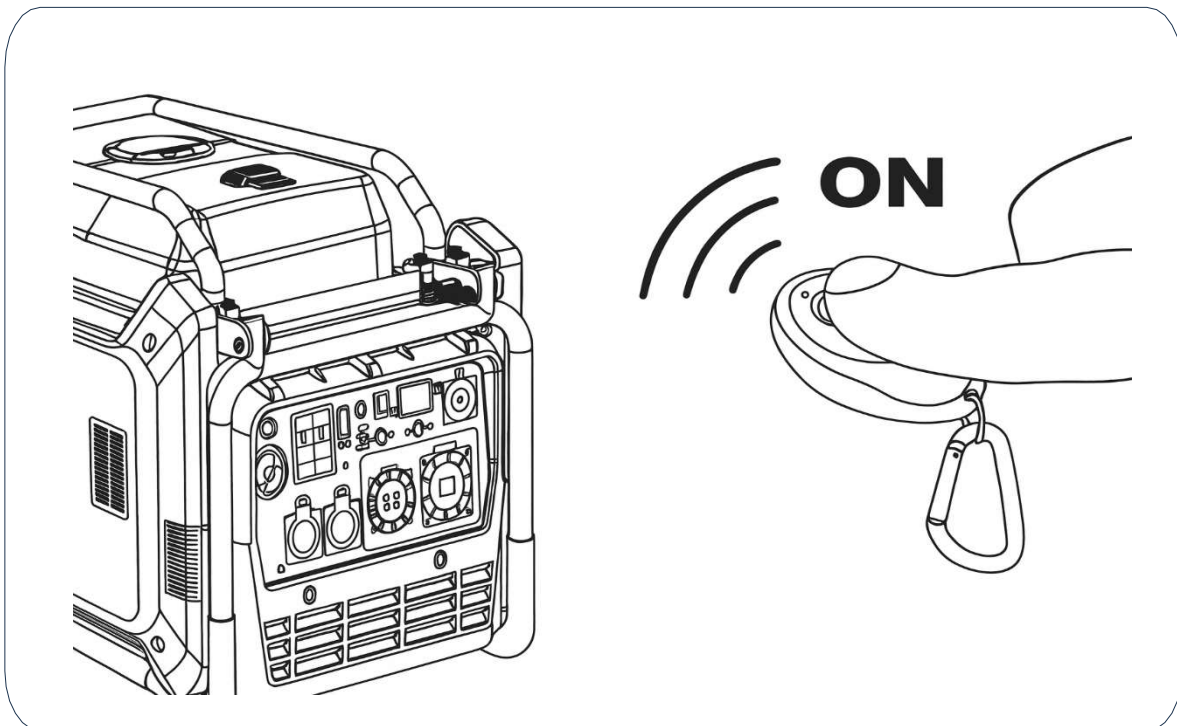

5.5 Ein neues Fernbedienungsgerät synchronisieren

1. Drehen Sie den Hauptschalter im Bedienfeld in die Position "ON".
2. Drücken Sie die „START-TASTE“ im Bedienfeld innerhalb von 3 Sekunden 5 Mal hintereinander, um die Synchronisierungsfunktion zu aktivieren; die rote Kontrollleuchte der Taste bleibt an.
3. Drücken und halten Sie die Taste „STOP“ auf der ersten Fernbedienung länger als 1 Sekunde. die „START“-Taste blinkt rot.
4. Drücken und halten Sie die „START“-Taste auf der Fernbedienung länger als 1 Sekunde gedrückt; die „START-TASTE“ blinkt rot.
5. Wählen Sie nun je nach Bedarf Option A oder B:
 - A) A) Um nur diese Fernbedienung zu synchronisieren: Drücken Sie die „START-TASTE“ innerhalb von 3 Sekunden 5 Mal hintereinander; die rote Leuchte an der Taste erlischt, und die Fernbedienung wird aktiviert.
 - B) B) Zum Synchronisieren zweier Fernbedienungen: Halten Sie die „START“-Taste auf der Fernbedienung länger als 1 Sekunde gedrückt; die „START-TASTE“ blinkt rot.

Drücken Sie die „START-TASTE“ innerhalb von 3 Sekunden 5 Mal hintereinander; die rote Leuchte an der Taste erlischt und die Fernbedienung wird aktiviert.

6. Die Generatornutzung

Um die Motorleistung zu verbessern und die Lebensdauer der Maschine zu verlängern, wird eine 20-stündige Einlaufzeit ohne Belastung des Generators empfohlen, wobei die Belastung 75 % der maximalen Leistung des Geräts nicht überschreitet.

- ⊘ **WARNUNG:** Stellen Sie sicher, dass die Erdung an einen unabhängigen Erdungsstab angeschlossen ist. Die Erdung schützt den Benutzer vor versehentlicher Entladung. Wenn diese Verbindung nicht hergestellt wird, besteht für den Benutzer die Gefahr schwerer Verletzungen oder des Todes im Falle eines Stromschlags. Bei Fragen wenden Sie sich an Ihren Elektriker.

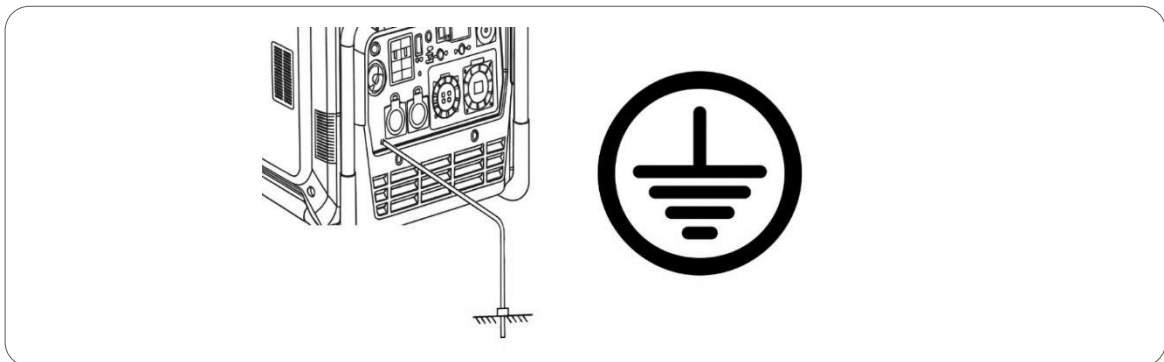

- ⊘ **WARNUNG:** Schließen Sie den Spannungsausgang des Generators niemals direkt an ein Gebäude oder ein Haus an (auch wenn ein Schutzschalter für den Hauptstromkreis vorhanden ist). Die Rückleitung des Hauptstromkreises führt zu einem Stromschlag mit der Generatorleistung, der zu schweren Schäden am Generator oder sogar zu einem Brand führen kann.

- ⊘ **WARNUNG:** Schließen Sie den Generator nicht parallel zu anderen Generatoren an, um die Leistung zu erhöhen. Die Generatoren werden beschädigt und es besteht hohe Brandgefahr.

□ **HINWEIS:** Schließen Sie keine Verlängerung an das Abgasrohr an.

□ **HINWEIS:** Wenn ein Verlängerungskabel benötigt wird, müssen Sie auf dessen gute Qualität und den richtigen Querschnitt achten (fragen Sie Ihren Elektriker).

□ **HINWEIS:** Geräte mit Elektromotor (Kompressoren, Wasserpumpen, Sägen, Schleifmaschinen usw.) benötigen beim Starten bis zu dreimal mehr Leistung. Beispielsweise benötigt eine 500W Wasserpumpe 1500W zum Starten. Überprüfen Sie daher immer die Nennleistungen (Nennleistung) der anzuschließenden Geräte und stellen Sie sicher, dass diese die vom Generator erzeugte Maximalleistung gemäß unserer Empfehlung nicht überschreiten.

- ⊘ **WARNUNG:** Stellen Sie vor dem Anschluss an den Generator sicher, dass die gesamte Ausrüstung ordnungsgemäß funktioniert.

Wenn das Gerät anormal läuft, langsam läuft oder sich spontan abschaltet, stoppen Sie den Generator sofort und trennen Sie das Gerät.

6.1 Steckdosenschutz

Der Generator verfügt über thermische Schutzschalter (Leistungsschalter), die die maximale Ausgangslast an den Steckdosen schützen.

Wird die maximale Belastbarkeit einer Steckdose überschritten, unterbricht der Schutzschalter die Stromzufuhr, um eine Überhitzung oder einen Brand in der Steckdose oder dem angeschlossenen Stecker zu verhindern.

Bei Überlastung trennen Sie zunächst die angeschlossenen Geräte.

Nach dem Trennen des Gerätes muss der Überlastschutz durch Verschieben in die Position „ON“ zurückgesetzt werden, um die Spannungsausgabe wiederherzustellen.

Das Gerät verfügt über einen 30-mA-Differentialschalter (RCBO), der vor Stromlecks schützt und auch Personen vor Stromschlägen schützt. Dieses Gerät schützt auch vor maximaler Überlastung, die vom Gerät unterstützt wird. Im Falle eines Überspringens des RCBO prüfen Sie mögliche Probleme im Stromkreis und stellen Sie nach der Lösung den Ausgang wieder her. Der Generator benötigt eine korrekte unabhängige Erdungsverbindung, damit der RCBO ordnungsgemäß funktioniert.

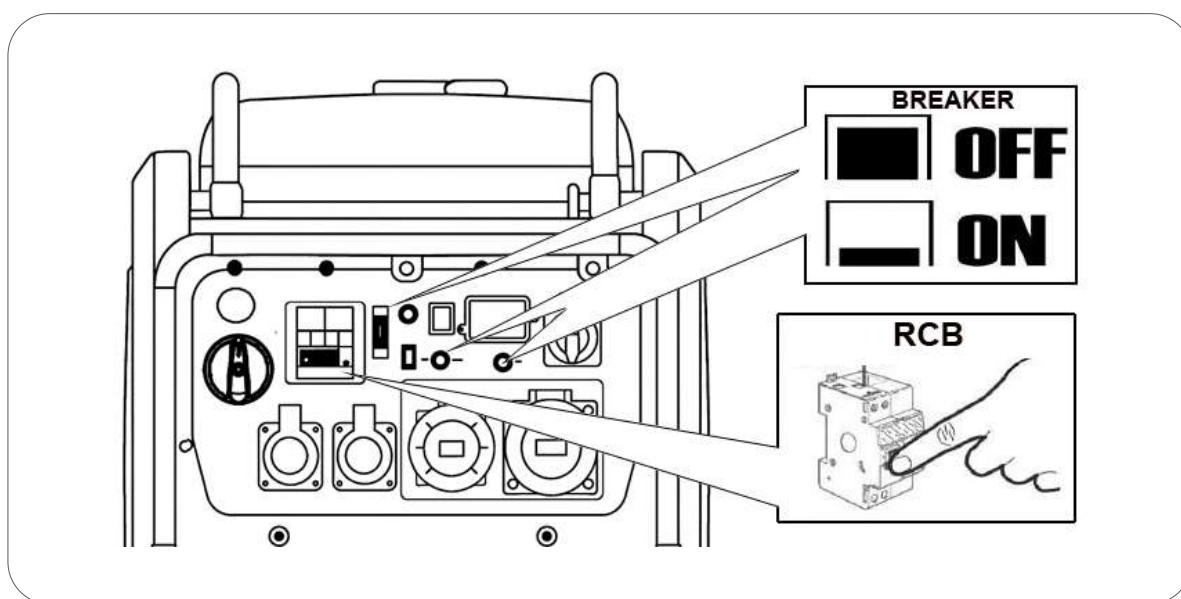

Wenn der Überlastschutz beim Anschließen des Geräts springt, geben Sie den Anschluss auf. Wenn der Überlastschutz beim Anschließen des Geräts springt, geben Sie den Anschluss auf.

Denken Sie daran, dass viele Geräte einen zusätzlichen Stromverbrauch benötigen, um zu starten. Geräte mit Elektromotor (Kompressoren, Wasserpumpen, Sägen, Schleifmaschinen usw.) benötigen beim Starten bis zu dreimal mehr Strom. Beispielsweise benötigt eine 1000-W-Wasserpumpe 3000 W zum Starten, sodass wir einen Generator mit mindestens 3000 W benötigen. Bei manchen Kühlschränken können diese Berechnungen sogar noch größer sein.

6.2 Digitales Kontrollpanel

1. **LED-Multimeter:** Zeigt Spannung, Leistung, Frequenz und Laufzeit an.

2. **Leerlaufdrehzahl-Druckknopf:** Durch die niedrige Leerlaufdrehzahl werden Kraftstoffverbrauch und Geräuscentwicklung minimiert, indem die Motordrehzahl auf das für die aktuelle Last erforderliche Minimum angepasst wird.

3. **Ölmangelanzeige-LED (rot):** Die Kontrollleuchte leuchtet auf, wenn der Motorölstand unter den sicheren Betriebspegel fällt, und der Generator schaltet den Motor automatisch ab. Der Motor startet erst wieder, wenn sich die korrekte Ölmenge im Kurbelgehäuse befindet.

4. **Überlast-Reset-Taste mit Kontrollleuchte:** Die Kontrollleuchte leuchtet grün, wenn der Wechselrichter unter Nennlast läuft. Die Kontrollleuchte blinkt rot oder leuchtet dauerhaft rot, wenn die Nennlast überschritten wird. Wenn die maximale Last erreicht ist, schaltet der Wechselrichter zum Schutz des Wechselrichters automatisch alle Wechselstromausgänge ab. Durch Drücken der Überlastschutz Taste kann die Stromversorgung wiederhergestellt werden, ohne den Motor abzustellen.

5. **Auswahlschaltfläche:** Drücken Sie diese Taste, um Spannung, Leistung, Frequenz oder Gesamtlaufzeit im LED-Multimeter anzuzeigen.

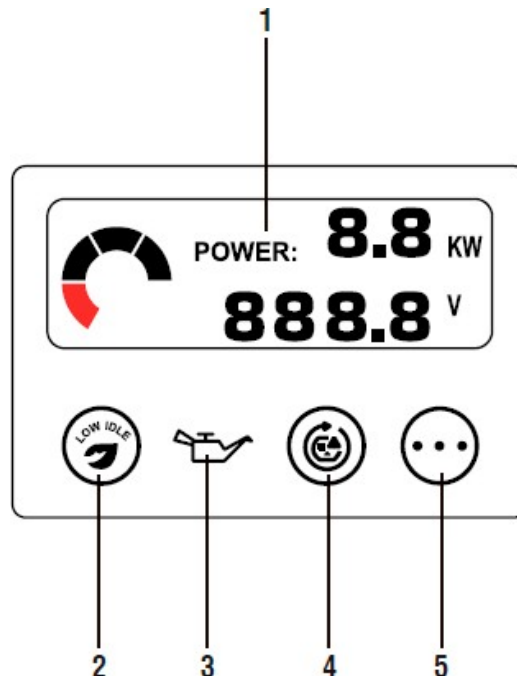

HINWEIS: Ein verschmutzter Luftfilter reduziert die maximale Leistung des Geräts und aktiviert den Überlastalarm selbst bei geringerer Leistungsaufnahme als der Nennleistung des Generators.

6.3 Aufladen des Akkus über den Ladeanschluss

Das BALI-BORNEO-Modell verfügt über einen BATTERIELADEANSCHLUSS zum Aufladen der Generatorbatterie.

Schließen Sie das Batterieladegerät (im Lieferumfang der Maschine enthalten) an eine 230-V-Steckdose und an den Ladeanschluss (CHARGER PORT) am Bedienfeld des Generators an. Der Ladevorgang kann etwa vier Stunden dauern.

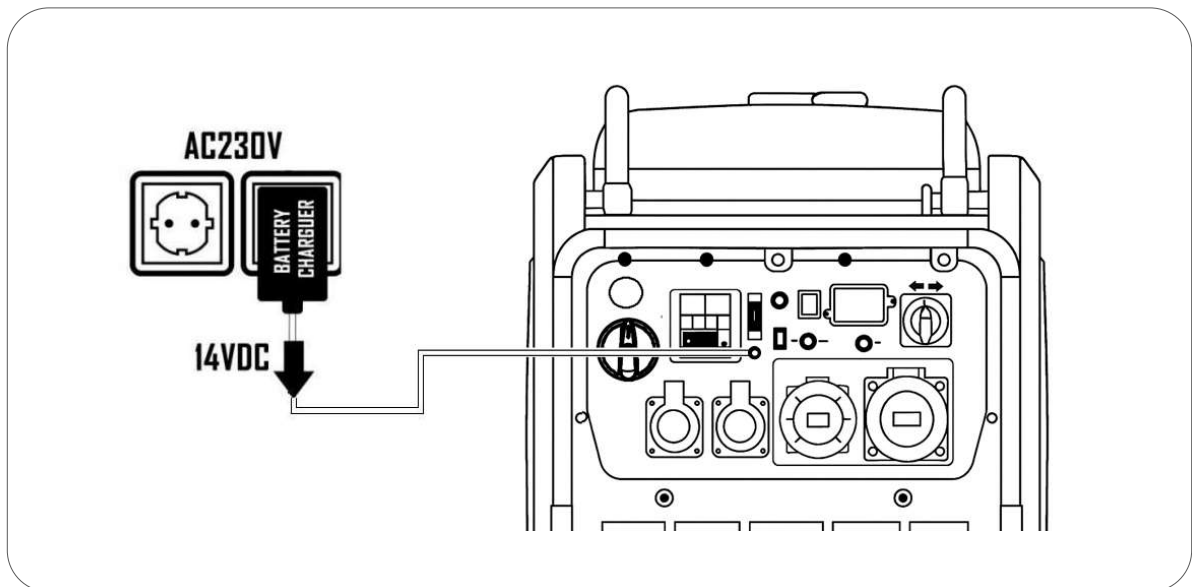

HINWEIS: Verwenden Sie keine Ladegeräte oder andere Stecker als die Original. Wenn Sie das Ladegerät ersetzen müssen, kaufen Sie ein Original bei Ihrem GENERGY-Händler.

Wenn Sie keine 230V-Steckdose haben, können Sie den Generator manuell starten und einige Stunden laufen lassen. Die Batterie wird auch vom Motor aufgeladen.

Wenn der Akku nach dem Laden immer noch nicht funktioniert, bringen Sie ihn zur Überprüfung zu einem technischen Service. Er ist möglicherweise in einem schlechten Zustand und muss ersetzt werden.

7. Modus „Netzausfall“

7.1 Einführung

Das ATS-System (Automatic Transfer Switching) ermöglicht die Steuerung der Start- und Stoppfunktionen des Generators sowie die Umstellung zwischen der Generatorleistung und der Netzleistung. Die Signalkommunikation zwischen ATS und Generator erfolgt über ein Kabel mit 7 Leitungen. Der Benutzer kann entscheiden, ob er im automatischen oder manuellen Modus arbeiten möchte, und auch zwischen Generatorleistung oder Netzleistung wählen.

7.2 Die Panel-Komponenten der ATS-Box

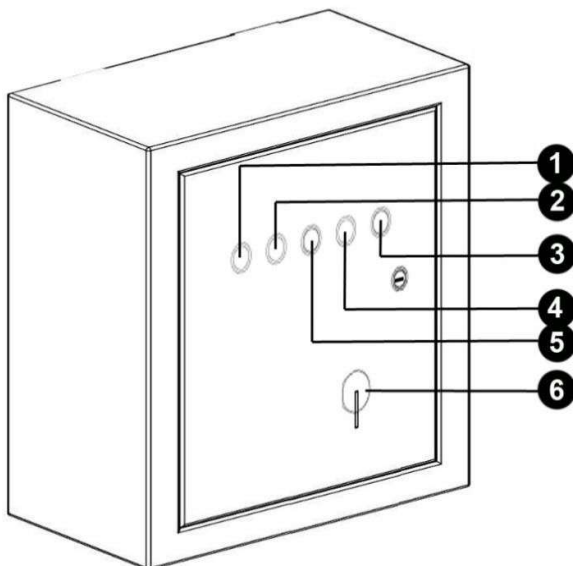

1. NETZ-PILOT
2. GENERATOR-PILOT
3. FEHLER-PILOT
4. BATTERIE OK-PILOT
5. LEISTUNGSAusgangSPILO
6. MANUELL/AUTO

7.3 Elektrische Parameter

Stromversorgung: DC10-15V
Eingangsspannung: AC220-240V
Nennfrequenz: 50-60Hz
Maximale Leistung: 22000W
Maximale Intensität: 100A
Kabelanschluss: enthalten

7.4 Installation

⚡ ACHTUNG: Der Anschluss des Generators und der ATS-Box muss durch einen qualifizierten Elektriker und immer ohne Netzspannung erfolgen.

☐ HINWEIS: Wenn der Anschluss der Box für 1 Phase vorgesehen ist: (Verwenden Sie N und Phase V).

☐ HINWEIS: Das folgende Diagramm dient nur als Referenz und soll lediglich bei der Interpretation der Funktionsweise helfen. Die ausschließliche Verantwortung für die Installation liegt beim Benutzer. Diese muss gemäß den Elektrovorschriften des jeweiligen Landes bzw. der jeweiligen Region erfolgen.

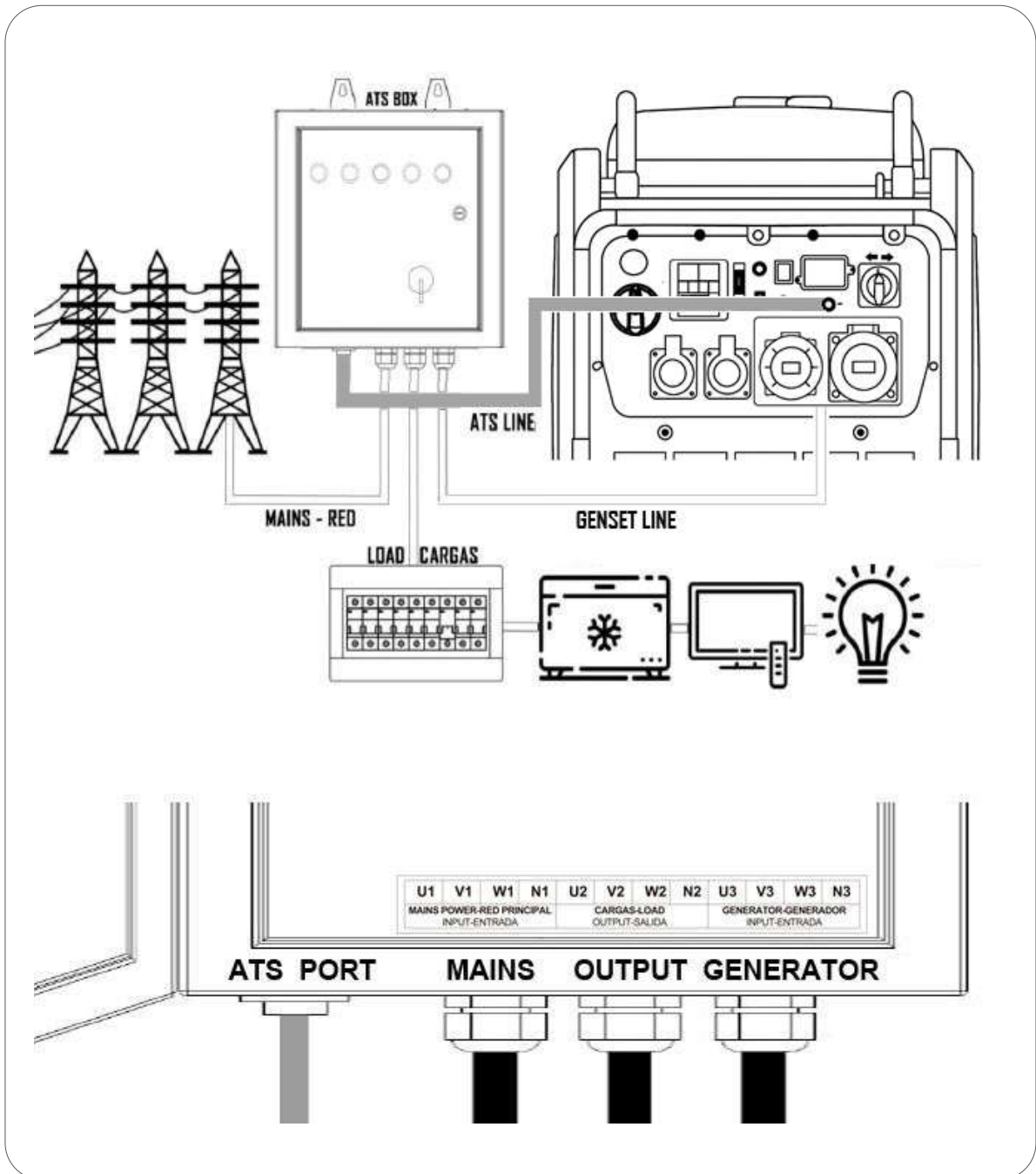

7.5 Funktionsprinzip

Die ATS-Box verfügt über zwei Betriebsarten: manuell und automatisch:

Manueller Modus: Wenn sich die ATS-Steuerbox im manuellen Modus befindet, wird der Generator nicht automatisch gesteuert.

- Wenn gleichzeitig Strom aus dem Netz und dem Generator vorhanden ist, erfolgt die Ausgangsleistung vom Generator.
- Wenn nur Generatorleistung vorhanden ist, wird die Ausgangsleistung vom Generator stammen.
- Wenn nur Netzstrom vorhanden ist, wird die Ausgangsleistung aus dem Netz stammen.

Automatischer Modus: Die ATS-Box steuert den Generator. Wenn Netzstrom vorhanden ist, hat dieser immer Priorität und der Generator bleibt im Standby-Modus. Bei einem Stromausfall startet der Generator automatisch und sorgt für die Stromversorgung.

Bei einem Stromausfall hat der Generator 80 Sekunden Zeit zum Starten, wobei in dieser Zeit maximal sechs Startversuche möglich sind. Wenn der Motor nicht innerhalb von 80 Sekunden startet, fällt er in den Fehlermodus und die **FEHLER-PILOT** leuchtet eine Minute lang auf.

Auch der Stopp des Generators ist auf 10 Sekunden begrenzt. Wenn der Generator innerhalb dieser Zeit nicht stoppt, geht das System davon aus, dass ein Abschaltfehler vorliegt und der **FEHLER-PILOT** leuchtet auf.

Der **FEHLER-PILOT** dient lediglich zu Informationszwecken und hat keinen Einfluss auf den Betrieb.

Wenn der Netzstrom die Geräte versorgt, versorgt er gleichzeitig die Batterie des Generators mit DC 14,4V. Damit ist der optimale Ladezustand der Batterie gewährleistet, auch wenn der Generator längere Zeit im Standby-Modus ist.

7.6 Betrieb

Automatischer Modus:

1. Automatikmodus aktivieren.

Manueller Modus:

1. Wählen Sie den manuellen Modus.
2. Starten Sie den Generator.

7.7 Diagramm

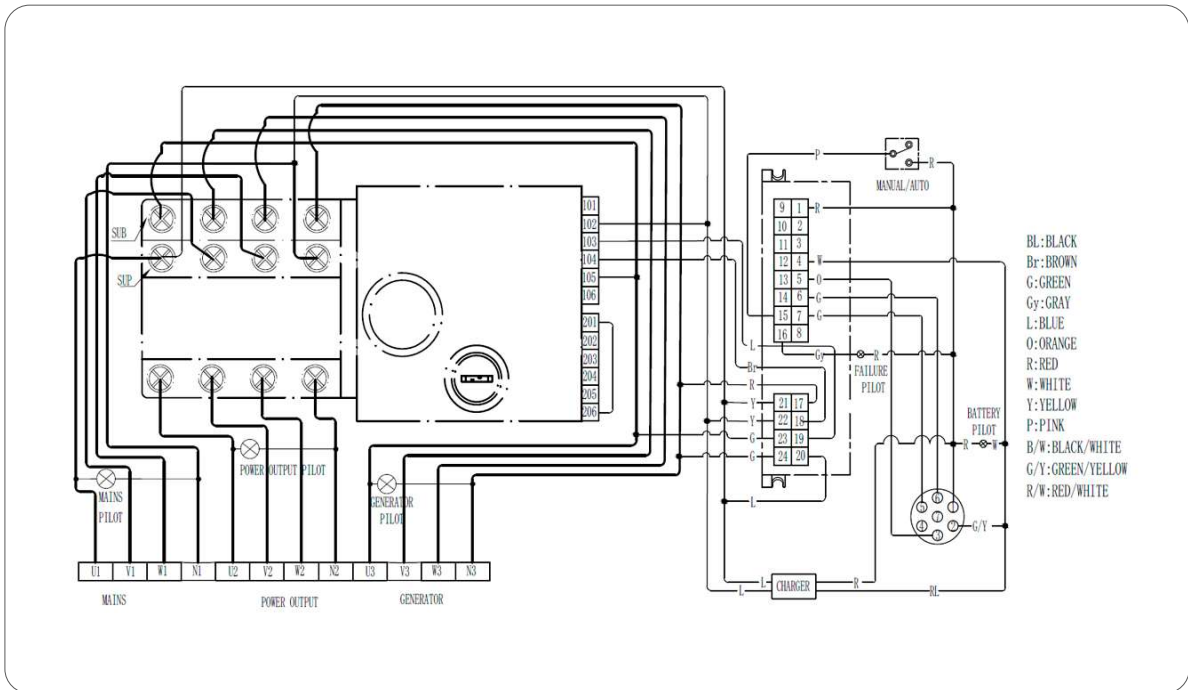

Über Kraftstoff:

HINWEIS: Achten Sie darauf, dass der Generator mindestens alle zwei Monate startet. Führen Sie andernfalls einen manuellen Start durch und lassen Sie den Generator einige Minuten lang laufen, um sicherzustellen, dass der Kraftstoff in den Einlasskreisläufen erneuert wird.

HINWEIS: Wenn der Generator nicht oder nur sehr selten verwendet wird, achten Sie darauf, dass das gleiche Benzin nicht länger als ein Jahr im Tank verbleibt. Andernfalls ersetzen Sie es.

HINWEIS: Wenn Sie wissen, dass der Generator längere Zeit nicht läuft, füllen Sie den Tank vollständig. Bei Kontakt mit Sauerstoff beschleunigt das Benzin seine Zersetzung. Wenn der Tank vollständig gefüllt ist, erfolgt die Zersetzung langsamer. Um den Abbau zu verzögern, können Sie auch einen Benzinstabilisator hinzufügen.

HINWEIS: GENERGY haftet niemals für Personen- oder Sachschäden, die durch mangelnde Versorgung aufgrund eines Generatorsausfalls entstehen können.

Wenn Sie Fragen haben, kontaktieren Sie uns unter spv@genergy.es.

8. Photovoltaik-Automatikmodus

8.1 Einführung

Das Modell BALI-BORNEO wurde speziell zur Unterstützung einer Solaranlage in Ausnahmefällen entwickelt, in denen Solarenergie nicht ausreicht. Der Generator ist bereit, zu starten und die Photovoltaikanlage zu unterstützen, sowie anzuhalten, wenn diese Unterstützung nicht mehr benötigt wird. Der Start und Stopp des Generators erfolgt über einen vom Solarregler gesendeten Kontakt NO (Normally Open).

8.2 Installation

⚡ ACHTUNG: Der Anschluss des Generators an die Solaranlage darf nur durch den Monteur der Photovoltaikanlage erfolgen, da hierfür im Solarregler die Parameter für Start und Stopp des Generators eingestellt werden müssen.

🗨 HINWEIS: Das folgende Diagramm dient lediglich als Referenz und soll lediglich bei der Interpretation der Funktionsweise helfen. Für die Installation ist ausschließlich der Benutzer verantwortlich, die gemäß den elektrischen Vorschriften des jeweiligen Landes oder der jeweiligen Region durchgeführt werden muss.

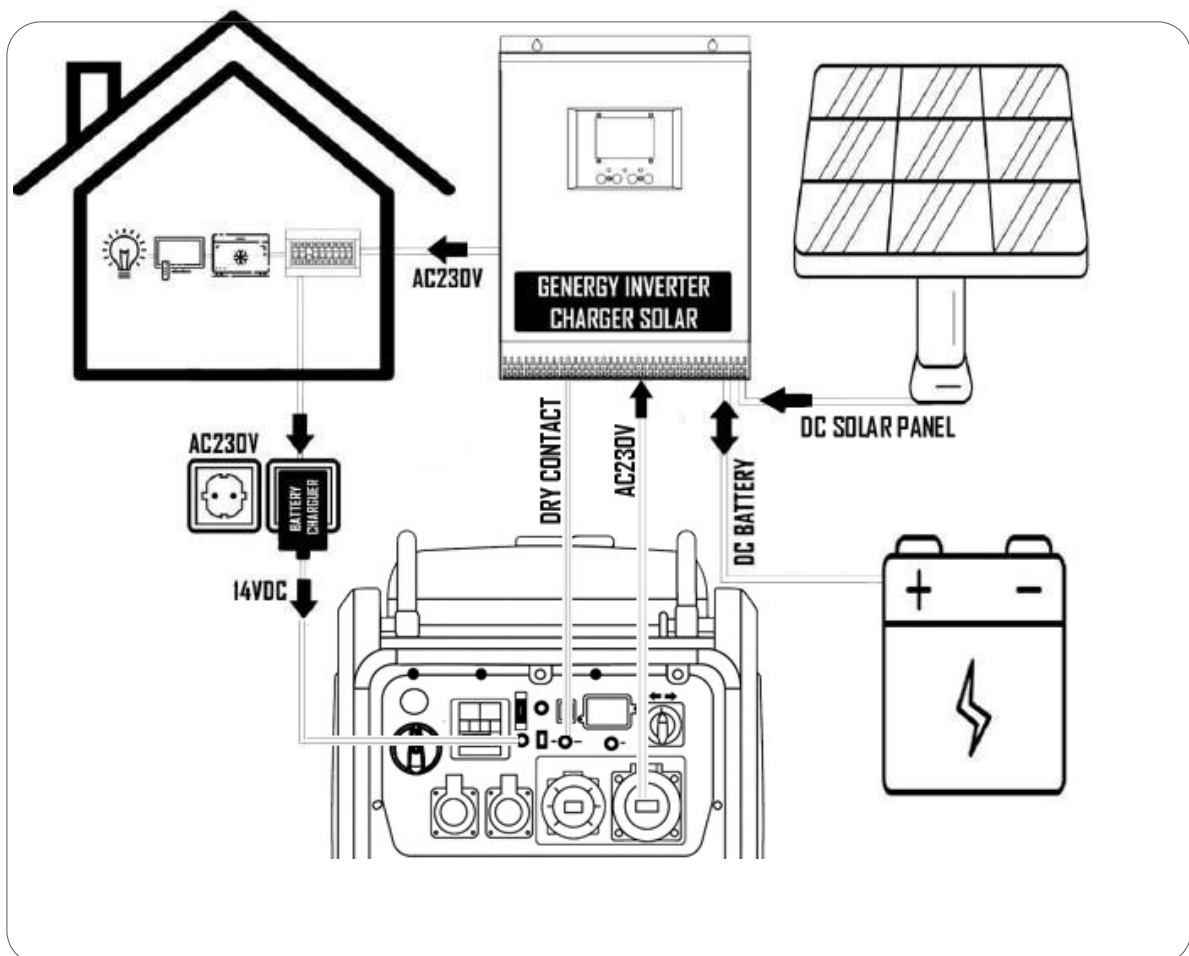

A Kontakt NO (Normally Open) zum Starten und Stoppen des Generators:

- **Kontakt offen: Generator in Standby**
- **Kontakt geschlossen:** Generator startet und bleibt in Betrieb, bis der Kontakt wieder geöffnet wird.

Betrieb mit einem Generator vorbereitet sind. Erkundigen Sie sich bei Ihrem Solartechniker oder beim Lieferanten des Controllers.

Startsequenz: Wenn der Generatorkontakt schließt, beginnt der Startversuch. Wenn dies nicht gelingt, werden neue Versuche durchgeführt, maximal fünf. Wenn der Generator die fünf vorprogrammierten Versuche nicht schafft, fällt er in den Fehlermodus.

B **Generatorbatterieunterstützung:** Der Generator verfügt über einen Ladeanschluss am Panel zum Aufladen oder Aufrechterhalten der Batterieladung. Schließen Sie das mitgelieferte Ladegerät an die 230-V-Steckdose und seinen DC-14-V-Ausgang an den Anschluss am Bedienfeld an.

HINWEIS: Verwenden Sie kein anderes Ladegerät als das Original. Wenn Sie das Originalladegerät ersetzen müssen, kaufen Sie ein Originalladegerät von GENERGY.

C **Nutzen Sie die 64A-Buchse als Stromversorgung für den Controller:** Diese Steckdose ermöglicht die maximale Leistungsabgabe des Generators.

HINWEIS: Verwenden Sie hierfür nicht eine der beiden 16A-Steckdosen, da die Leistungsabgabe auf 16A (3680W) begrenzt wird.

Über Kraftstoff:

HINWEIS: Achten Sie darauf, dass der Generator mindestens alle zwei Monate startet. Führen Sie andernfalls einen manuellen Start durch und lassen Sie den Generator einige Minuten lang laufen, um sicherzustellen, dass der Kraftstoff in den Einlasskreisläufigen erneuert wird.

HINWEIS: Wenn der Generator nicht oder nur sehr selten verwendet wird, achten Sie darauf, dass das gleiche Benzin nicht länger als ein Jahr im Tank verbleibt. Andernfalls ersetzen Sie es.

HINWEIS: Wenn Sie wissen, dass der Generator längere Zeit nicht läuft, füllen Sie den Tank vollständig. Bei Kontakt mit Sauerstoff beschleunigt das Benzin seine Zersetzung. Wenn der Tank vollständig gefüllt ist, erfolgt die Zersetzung langsamer. Um den Abbau zu verzögern, können Sie auch einen Benzinstabilisator hinzufügen.

HINWEIS: GENERGY haftet niemals für Personen- oder Sachschäden, die durch mangelnde Versorgung aufgrund eines Generatorsausfalls entstehen können.

Wenn Sie Fragen haben, kontaktieren Sie uns unter spv@genergy.es .

9. Wartung

Der Wartungsplan soll sicherstellen, dass der Generator in einem guten Betriebszustand bleibt und das Maximum seiner Nutzungsdauer erreicht.

 **ACHTUNG:** Vor der Durchführung von Wartungsarbeiten den Motor abstellen. Wenn Sie den Motor zu Kontrollzwecken starten müssen, stellen Sie zunächst sicher, dass der Bereich gut belüftet ist. Die Abgase enthalten Kohlenmonoxid, das für den Benutzer giftig ist.

 **HINWEIS:** Verwenden Sie nur GENERGY-Originalteile oder, falls nicht verfügbar, Komponenten von geprüfter Qualität.

Wartungsplan:

SERVICE	WARTUNGSSCHRITTE
Motoröl	Überprüfen Sie den Ölstand vor jedem Gebrauch. Nach 20 Stunden sollte der erste Ölwechsel erfolgen. Alle 100 Betriebsstunden einen neuen Ölwechsel durchführen.
Luftfilter	Alle 50 Stunden prüfen und reinigen. Nach maximal 250 Stunden oder früher, wenn es beschädigt ist, ersetzen Sie es.
Zündkerze	Die Elektrode alle 50 Stunden reinigen und justieren. Nach maximal 250 Stunden oder früher, wenn es beschädigt ist, ersetzen Sie es.
Motorventile*	Stellen Sie alle 500 Stunden ein* Auspuff (0,1–0,15) Ansaugung (0,1–0,15) Drehmoment: 10–13 Nm
Brennkammer*	Reinigen Sie alle 500 Stunden*
Kraftstofftank*	Reinigen Sie alle 500 Stunden*
Kraftstoffschlauch*	Alle 2 Jahre ersetzen oder früher, wenn es beschädigt ist*

 **HINWEIS:** Wenn Sie den Generator an Orten mit viel Staub oder hohen Temperaturen verwenden, ist eine häufigere Wartung erforderlich.

 **HINWEIS:** Alle mit einem Sternchen (*) gekennzeichneten Serviceleistungen sollten vom GENERGY Service oder einem qualifizierten Serviceunternehmen durchgeführt werden. Sie müssen den Bericht über die vom technischen Service durchgeführten Arbeiten aufbewahren.

 **HINWEIS:** Die Nichteinhaltung des Wartungsplans verkürzt die Lebensdauer des Generators und erhöht die Möglichkeit von Fehlfunktionen oder Schäden. In diesen Fällen erlischt die Garantie. Wenn eine oder mehrere geplante Wartungen nicht durchgeführt wurden, wird die Garantie nicht angewendet, es sei denn, der GENERGY-Service oder ein autorisierter GENERGY-Service haben dies genehmigt.

9.1 Ölwechsel

1. Lässt den Motor 5 bis 10 Minuten lang laufen, damit das Öl eine gewisse Temperatur erreichen und seine Viskosität verringern kann (flüssiger werden). Auf diese Weise wird es einfacher sein, es vollständig zu extrahieren.
2. Wartungsabdeckung (B) entfernen.
3. Stellen Sie unter die Ölablassöffnung einen geeigneten Behälter zum Auffangen des Altöls (C).
4. Den Ölablassverschluss durch Drehen gegen den Uhrzeigersinn vom Ölschlauch (A) abschrauben.
5. Entfernen Sie die Kappe mit dem Ölstand (D), damit der Motor Luft bekommt und das Öl schneller ausstößt.
6. Drehen Sie den Motor, indem Sie sanft am Starterseil ziehen. So kann das in den beweglichen Teilen des Motors enthaltene Öl abgesaugt werden.
7. Sobald das gesamte Motoröl abgesaugt ist, setzen Sie die Ablassschraube ein. Bei verschütteten Flüssigkeiten reinigen.
8. Füllen Sie das empfohlene Öl gemäß dem Kapitel „Öl einfüllen und prüfen“ in dieser Bedienungsanleitung nach.

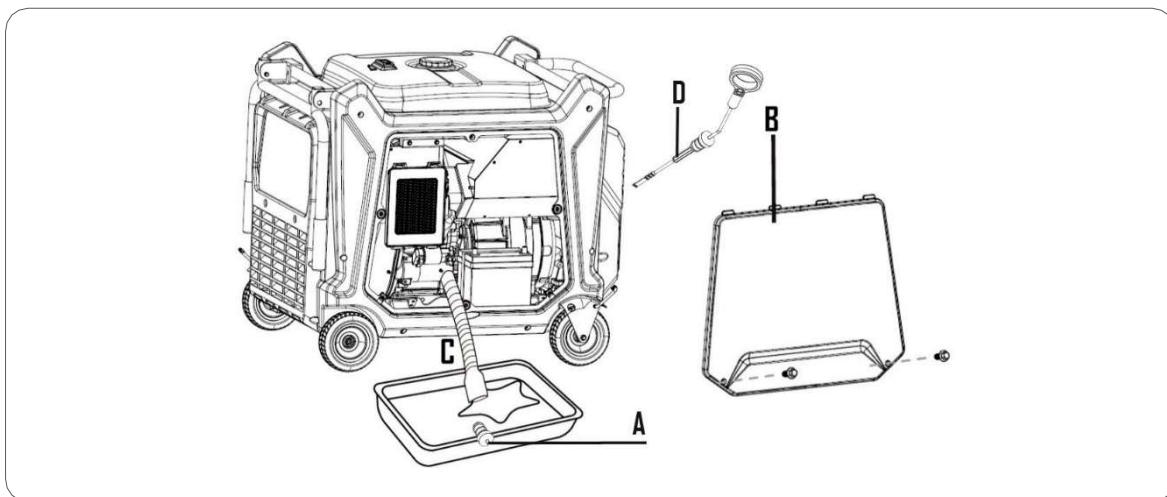

9.2 Luftfilterwartung

HINWEIS: Der Schmutz im Luftfilter verringert den Luftstrom im Vergaser, begrenzt die Verbrennung und kann zu ernsthaften Motorproblemen führen. Reinigen Sie den Luftfilter regelmäßig gemäß dem Wartungsplan in diesem Handbuch. In staubigen Bereichen sollte die Filterreinigung häufiger erfolgen.

HINWEIS: Der Generator sollte nie ohne Luftfilter laufen, sonst kommt es zu einem schnellen Motorverschleiß.

 **WARNUNG:** Verwenden Sie zum Reinigen des Filters kein Benzin oder Lösungsmittel mit niedrigem Flammpunkt. Sie sind unter bestimmten Bedingungen brennbar und explosiv.

1. Öffnen Sie die Wartungsabdeckung (A).
2. Entfernen Sie die Luftfilterabdeckung (C).
3. Luftfilterelement (B) herausnehmen.
4. Reinigen Sie den Luftfilter (B) durch leichtes Abklopfen. Alternativ können Sie einen Kompressor verwenden. Achten Sie dabei darauf, den Luftdruck zu kontrollieren, um den Filter nicht zu beschädigen.
5. Bauen Sie das Luftfilterelement (B) wieder ein.
6. Bringen Sie die Abdeckung des Luftfilters an (C).
7. Schließen Sie die Wartungsabdeckung (A).

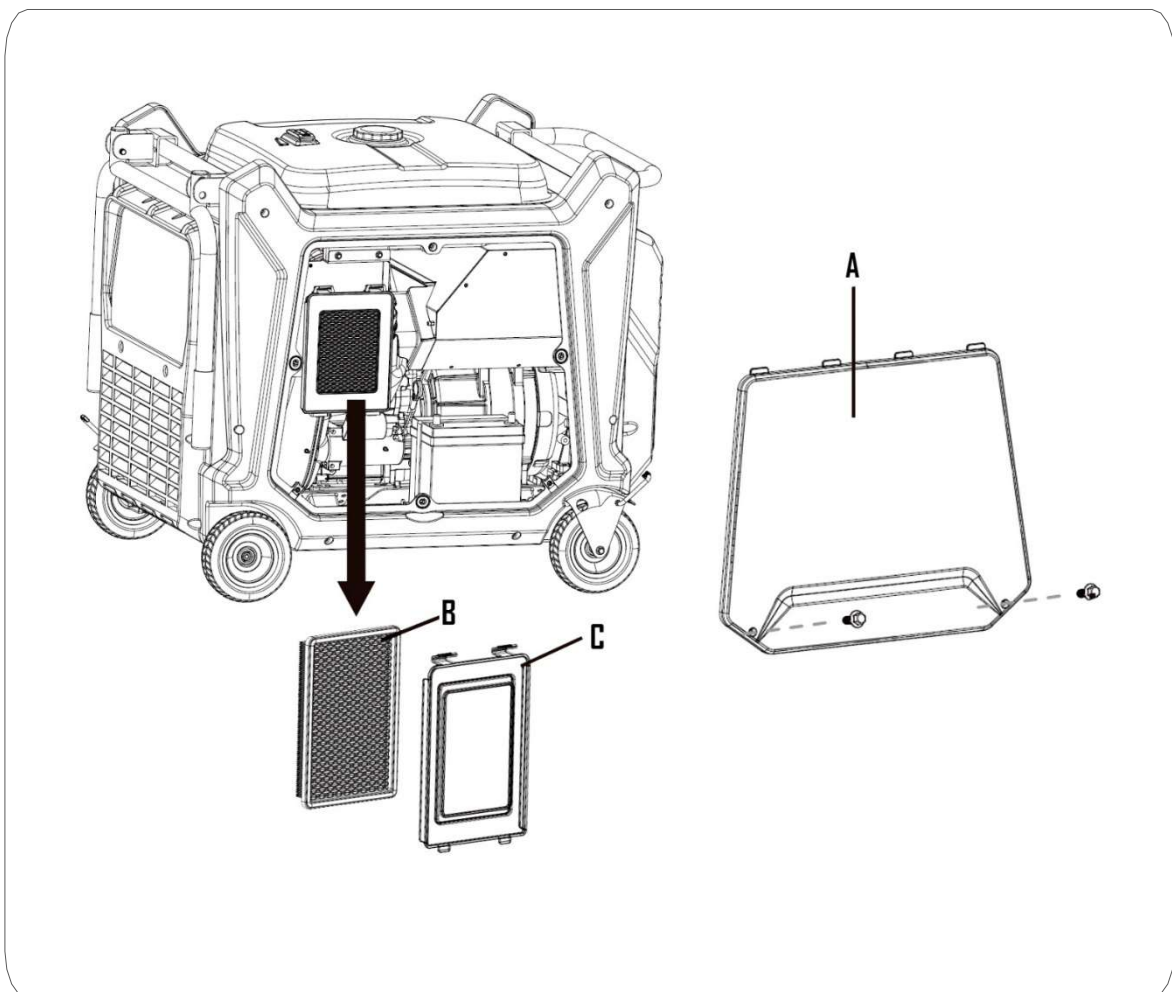

 **HINWEIS:** The air filter is an essential part that affects equipment performance and emissions. Jegliche Modifikation ist verboten.

Der Betrieb des Generators ohne Luftfilter oder bei unsachgemäßer Installation führt zu starkem Verschleiß und schweren Motorschäden. In all diesen Fällen ist die vollständige Garantie der Maschine ausgeschlossen.

9.3 Wartung der Zündkerze

Empfohlene Zündkerzen: **TORCH F6RTC**, **NGK BP6ES**, **BOSCH WR3C**.

1. Öffnen Sie die Abdeckung (**C**) und entfernen Sie die Zündkerzenkappe (**B**), indem Sie sie herausziehen.
2. Mit einem Zündkerzenschlüssel die Zündkerze (**A**) vom Motor abschrauben und entfernen (gegen den Uhrzeigersinn drehen).

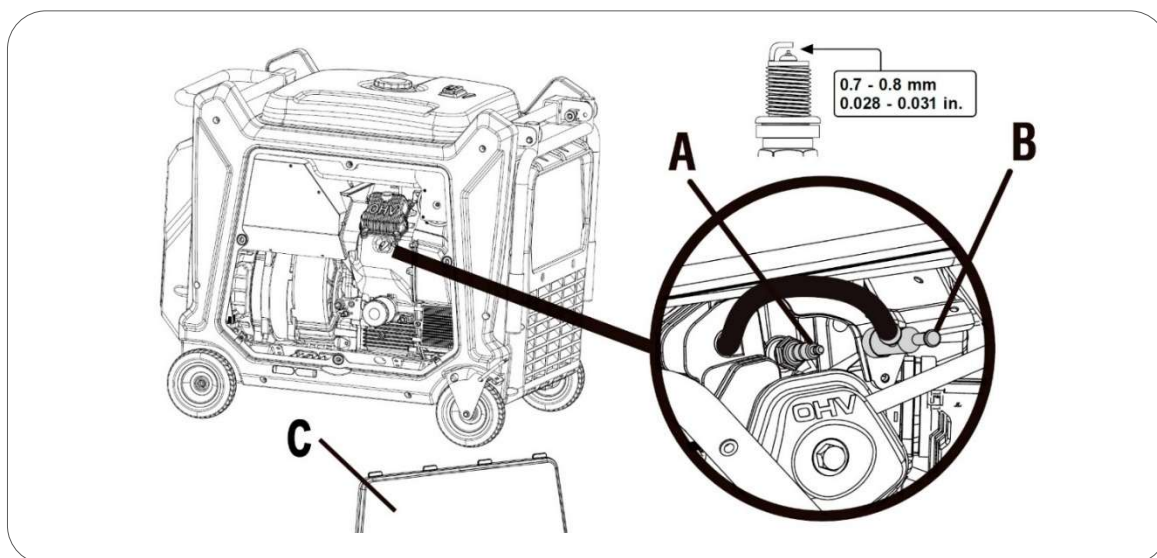



3. Überprüfen Sie die Zündkerze visuell. Wenn die Isolierung der Zündkerze Risse oder Abplatzungen aufweist, ersetzen Sie sie durch eine neue. Um Schmutz auf der Elektrode zu entfernen, verwenden Sie eine sehr dünne Drahtbürste.
4. Prüfen Sie den Elektrodenabstand mit einem Messschieber. Der Abstand sollte zwischen 0,7 und 0,8 mm liegen. Wenn es nicht übereinstimmt, passen Sie es sorgfältig an.
5. Setzen Sie die Zündkerze vorsichtig wieder ein und beginnen Sie mit dem Einfädeln manuell, um eine Beschädigung des Gewindes zu vermeiden. Wenn die Zündkerze vollständig eingeschraubt ist, ziehen Sie sie abschließend mit einem Zündkerzenschlüssel gemäß den folgenden Empfehlungen fest:
 - Neue Zündkerzen: 1/2 Umdrehung
 - Gebrauchte Zündkerzen: 1/8 bis 1/4 Umdrehung
6. Setzen Sie die Zündkerzenkappe.

HINWEIS: Die Zündkerze muss fest angezogen sein. Eine falsch montierte Zündkerze kann den Motor überhitzen und sogar beschädigen. Andererseits kann ein zu festes Anziehen die Zündkerze beschädigen und das Gewinde des Zylinderkopfes beschädigen.

10. Transport und Lagerung

Um zu verhindern, dass beim Transport des Generators Kraftstoff ausläuft, muss das Kraftstoffventil immer geschlossen sein und der Generator muss festgebunden sein (damit er sich nicht bewegt).

 **HINWEIS:** Der Generator muss in seiner natürlichen Arbeitsposition transportiert werden. Transportieren Sie den Generator niemals in einer anderen Position (vertikal oder horizontal).

 **HINWEIS:** Starten Sie den Generator niemals in einem Transportfahrzeug. Der Generator sollte nur unter guten Belüftungsbedingungen verwendet werden.

 **ACHTUNG:** Wenn geparkt und mit dem Generator im Inneren, das Transportfahrzeug darf nicht über längere Zeit der Sonne ausgesetzt sein. Übermäßiger Temperaturanstieg (verursacht durch Sonneneinstrahlung) führt zur Verdunstung des Benzins und führt anschließend zu einer explosionsfähigen Umgebung im Fahrzeuginneren.

 **WARNUNG:** Beim Transport den Kraftstofftank nicht zu voll füllen.

 **VORSICHT:** Wenn der Generator über unebene Straßen oder Felder transportiert werden soll, entleeren Sie den Kraftstofftank.

11. Problemlösung

- Drücken Sie den Überlastschuttschalter im Bedienfeld. Falls dies nicht funktioniert, schalten Sie den Generator vollständig ab und starten Sie ihn neu. Sollte das Problem weiterhin bestehen, kontaktieren Sie unseren technischen Kundendienst.: spv@genergy.es.
- Der Motor startet nicht:

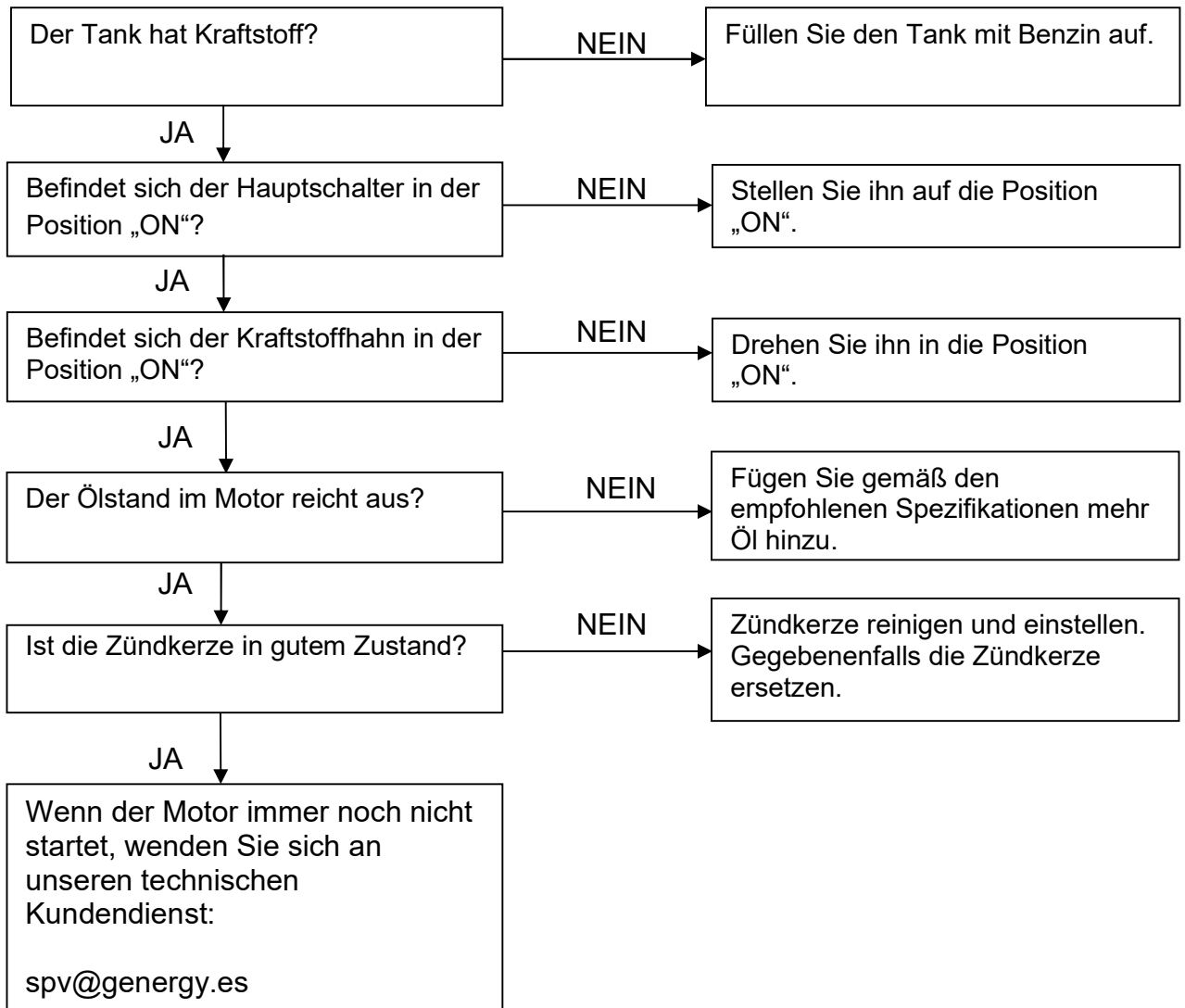

12. Technische Informationen

MODELL	BALI	BORNEO
Spannungsstabilisierungssystem — Spannung — Frequenz	Inverter 230V 50Hz T H D <3%	
AC 230V Maximal (S 25min)	13000W	19000W
AC 230V Nennleistung (COP)	12000W	18000W
AC 400V Maximal (S 25min)	13000W	19000W
AC 400V Nennleistung (COP)	12000W	18000W
Typ nach Phasenzahl	DUAL VOLT	DUAL VOLT
Leistungsfaktor	1	1
Motormodell	SGS750PRO	SGS1000PRO
Zylinder	744CC	999CC
Motortyp	Benzin, 4-fach OHV luftgekühlt	
Durchschnittlicher Schalldruckpegel 7 m LpA (Im Leerlauf)	66dB(A) – 74dB(A)	72dB(A) – 74dB(A)
Niveau der garantierten akustischen Leistung LwA	96dB(A)	
Typ starten	Elektrisch – RC – Trockenkontakt – ATS	
Kraftstofftankkapazität	70L (Extra großer Tank)	
Verbrauch pro Stunde 25 % 50 % 75 % der Last (geschätzt)	2.7/LH – 3.7L/H – 5.2L/H	5.2/LH – 6.9L/H – 8.7L/H
Autonomie bei 25 % 50 % 75 % der Last (geschätzt)	26H – 19H – 13.5H	13.5H – 10.2H – 8H
Ölkapazität und -qualität	1.7L SAE10W40 SYNTHETIC	2.5L SAE10W40 SYNTHETIC
Isolationsniveau	H	
Klasse nach Isolationsqualität	A	
Performance-Klasse	G2	
Normalisierung	ISO 8528-13:2016	
Transportkit	Lenker mit Rädern	
Abmessungen	1003 x 784 x 967mm	1003 x 784 x 967mm
Gewicht	210Kg	219Kg

Messungen des Geräuschpegels:

- ✓ Der durchschnittliche Schalldruckpegel in 7 Metern Entfernung (LpA) ist der arithmetische Durchschnitt des Schallpegels aus vier Richtungen und 7 Metern Entfernung vom Generator.

HINWEIS: Unterschiedliche Umgebungen können zu unterschiedlichen Geräuschpegeln führen.

Angewandter harmonisierter Standard:

- ✓ ISO8528-13:2016: Generatorsätze mit Verbrennungsmotorantrieb.

Geltende EU-Richtlinien:

2006/42/EC:	Maschinenrichtlinie
EU/2016/1628:	Emissionen motorbetriebener Maschinen
2014/30/EU:	Elektromagnetische Kompatibilität
2014/35/EU:	Niederspannungsrichtlinie
2000/14/EC (repealed by 2005/88 / EC):	Lärm-Emissionsrichtlinie
2011/65/EU:	RoHS-Richtlinie
(EC) no-1907/2006:	REACH Verordnung

13. Garantie

Die folgende Garantie gilt für Ihr Produkt:

- ✓ 3 Jahre für Geräte, die Endnutzern in Rechnung gestellt werden (Endnutzer).
- ✓ 1 Jahr für Maschinen, die an Unternehmen, Genossenschaften oder andere juristische Personen außer dem Endverbraucher (Endnutzer) in Rechnung gestellt werden.

Die Dauer der Garantie richtet sich ausschließlich nach den Angaben auf der Rechnung: Käufertyp und Kaufdatum. **Der Zweck oder die Verwendung des Produkts werden niemals als Referenz betrachtet.**

Für die Garantie gelten die Rechnungen des offiziellen GENERGY-Händlers und zum Zeitpunkt des Verkaufs. **Nachfolgende Rechnungen, die aus aufeinanderfolgenden Verkäufen des Produkts zwischen Einzelpersonen oder Unternehmen entstehen können, werden nicht akzeptiert.**

Diese Garantie deckt alle Herstellungsfehler ab, die während der Garantiezeit am Produkt auftreten können, vorausgesetzt, dass der Wartungsplan eingehalten und das Produkt entsprechend gepflegt wird. Die Garantie deckt die zu reparierenden Teile und den dafür erforderlichen Arbeitsaufwand ab.

Die Garantie deckt keine Verbrauchsmaterialien (Filter, Batterien, Zündkerzen usw.) und auch keine vorbeugende Wartung ab. Darüber hinaus sind Teile, die durch den normalen Betrieb des Generators verschleißsen, nicht von der Garantie abgedeckt.

Maschinen, die online über Reseller-Marktplätze verkauft werden: Bitte lesen und befolgen Sie die Anweisungen zum Garantieprozess auf der Website, auf der Sie das Produkt gekauft haben.

Die Garantie deckt keine Schäden an anderen Sachen, Tieren oder Personen bei Unfällen ab. Diese Umstände werden möglicherweise von der Haftpflichtversicherung des Herstellers abgedeckt, wenn ein Ausfall des Geräts bei Verwendung gemäß den Anweisungen in diesem Handbuch zuverlässig nachgewiesen werden kann. without manipulation and connected in accordance with the low voltage electrical regulations of the country or area of use. Ohne Manipulation und angeschlossen in Übereinstimmung mit den Niederspannungsvorschriften des Landes oder Einsatzgebietes.



Declaración de conformidad / Declaration of conformity / Declaração de conformidade / Déclaration de conformité / Dichiarazione di conformità / Konformitätserklärung

GENERGY POWER PRODUCTS S.L. Avenida del Ebro, 10 Calahorra 26500 (La Rioja) Spain

Declara que el siguiente aparato cumple con los requisitos básicos adecuados a la seguridad y salud según las directivas de la CE (mostradas en esta declaración) basados en su diseño de origen puesto en circulación por nosotros. Esta declaración se refiere exclusivamente a la maquinaria en el estado en que se ofrece al mercado, y excluye los componentes que se añadan y / o las operaciones realizadas posteriormente por el usuario final.

Declare that the following Appliance complies with the appropriate basic safety and health requirements of the EC Directives (show in this declaration) based on its design and type, as brought into circulation by us. This declaration relates exclusively to the machinery in the state in which it was placed on the market, and excludes components which are added and/or operations carried out subsequently by the final user.

Declaramos que o seguinte equipamento cumpre com os requisitos básicos relativos à Segurança e Saúde, segundo as directivas da CE (incluídas nesta declaração), e o desenho de origem disponibilizado por nós. Esta declaração refere-se exclusivamente ao estado do equipamento quando se coloca no mercado, e excluem acessórios e/ou componentes adicionados pelo utilizador à posteriori.

Nous déclarons que les équipements suivants sont conformes aux exigences de base relatives à la sécurité et à la santé, selon les directives CE (incluses dans cette déclaration), et au dessin original fourni par nos soins. Cette déclaration se réfère exclusivement à l'état de l'équipement au moment de sa mise sur le marché et exclut les accessoires et/ou composants ajoutés postérieurement par l'utilisateur.

Dichiariamo che il seguente apparecchio è conforme ai requisiti fondamentali di sicurezza e salute delle direttive CE (indicati nella presente dichiarazione) in base alla sua progettazione e tipologia, come da noi immessi in circolazione. La presente dichiarazione riguarda esclusivamente la macchina nello stato in cui è stata immessa sul mercato, escludendo i componenti aggiunti e/o le operazioni effettuate successivamente dall'utilizzatore finale.

Erklären, dass das folgende von uns auf den Markt gebrachte Gerät den relevanten grundlegenden Gesundheits- und Sicherheitsanforderungen der EG-Richtlinien (aufgeführt in dieser Erklärung) entspricht. Diese Erklärung bezieht sich ausschließlich auf die Maschine in dem Zustand, in dem sie auf den Markt gebracht wurde und schließt eventuell vom Endbenutzer hinzugefügte Komponenten und/oder nachträgliche Eingriffe aus.

- ✓ Denominación / Name / Designação / Désignation / Designazione / Bezeichnung: Generador a gasolina / Gasoline gen set / Gerador a gasolina / Générateur d'essence / Generatore di benzina / Benzingenerator
- ✓ Marca / Brand / Marca / Marque / Marca / Marke: GENERGY
- ✓ Modelo / Model / Modelo / Modèle / Modello / Modell: BALI 13000W / BORNEO 19000W
- ✓ N° Serie / Serial-no / N° serie / N° de série / Numero di serie / Serien-Nr: Carter/Crankcase/bloco do motor/Carter/moteur/Carter/Kurbelgehäuse

Norma armonizada usada / Used harmonized standards / Norma harmonizada usada / Norme harmonisée utilisée / Norma armonizzata utilizzata / Verwendete harmonisierte Norm:

- ✓ ISO8528-13:2016: Grupos electrógenos accionados por motor de combustión / Reciprocating internal combustion engine driven generating sets / Geradores movidos a motor de combustão / Générateurs entraînés par des moteurs à combustion / Generatori alimentati da motore a combustione / Generatoren mit Verbrennungsmotor

Aplicable a Europa / Aplicable to Europe / Aplicável a Europa/ Applicable en Europe / Applicabile all'Europa / Gilt für Europa:

- ✓ 2006/42/EC: Directiva de maquinaria / Machinery directives / Diretiva máquinas / Directive Machines / Macchine direttive / Richtlinienmaschinen
- ✓ EU/2016/1628: Emisiones de máquinas movidas por motor / Emissions machines powered by engine / Emissões de máquinas motorizadas / Émissions des machines motorisées / Emissioni macchine alimentate da motore / Emissionsmaschinen mit Motorantrieb
- ✓ 2014/30/EU: Compatibilidad electromagnética / Electromagnetic compatibility / compatibilidade eletromagnética / Compatibilité électromagnétique / Compatibilità elettromagnetica / Elektromagnetische Verträglichkeit
- ✓ 2014/35/EU: Directiva bajo voltaje / Low voltage directive / Diretiva baixa tensão / Directive basse tension / Direttiva bassa tensione / Niederspannungsrichtlinie
- ✓ 2000/14/EC (amended 2005/88/EC): Directiva de emisiones sonoras / Noise Emission directive / Diretiva emissões de ruído / Directive sur les émissions sonores / Direttiva sulle emissioni acustiche / Lärmemissionsrichtlinie
- ✓ 2011/65/EU: Directiva RoHS / RoHS directive/ diretiva RoHS / Directive RoHS / Direttiva RoHS / RoHS-Richtlinie (Related standar: IEC 62321-1:2013, IEC 62321-2:2013, IEC 62321-3-1:2013, IEC 62321-4:2013+A1:2017, IEC 62321-5:2013, IEC 62321-6:2015, IEC 62321-7-1:2015, IEC 62321-7-2:2017 & ISO 17075-1:2017, IEC 62321-8:2017)
- ✓ (EC) NO.1907/2006: Regulacion REACH/REACH regulations/ Regulação REACH / Règlement REACH / Normativa REACH / REACH-Verordnung

Nível de potencia acústica garantizada / Guaranteed sound power level / Nivel de potência acústica garantida / Niveau de puissance acoustique garanti / Livello di potenza sonora garantito / Garantierter

Schalleistungspegel: 95 dB L_{WA}

Calahorra 02-01-2026

Genergy Power Products S.L.

CIF: B-26426643

www.genergy.es

Mr Ruben Losantos (Tech manager)

No retorne este producto a la tienda – Do not return this product to the store.

¡ESTAMOS AQUÍ PARA AYUDAR! WE ARE HERE TO HELP!

Envíe sus dudas a nuestro equipo postventa (respuesta en 24 horas)
Send your questions to our customer care team (reply within 24 hours)

spv@genergy.es

Si lo prefiere llame directamente a nuestro equipo postventa
Contacto telefónico únicamente en español – phone service only available in Spanish

690 138 487

- Dudas primera puesta en marcha
Doubts first start of the machine
- Documentación técnica
Technical documentation
- Asesoramiento técnico-technical advice
- Mantenimiento-Maintenance
- Recambios-Spare parts



AVENIDA DEL EBRO, 10 CALAHORRA (LA RIOJA) ESPAÑA

INFORMACION - INFORMATION - INFORMAÇÕES: INFO@GENERGY.ES