

Manual de uso

GENERADOR INVERTER



INSTRUCCIONES DE USO

POR FAVOR, LEA ESTE MANUAL CON ATENCIÓN ANTES DE UTILIZAR LA MÁQUINA



INSTRUCTIONS FOR USE

PLEASE READ THIS MANUAL CAREFULLY BEFORE USING THE MACHINE



INSTRUÇÕES DE UTILIZAÇÃO

DEVE LER ESTE MANUAL COM ATENÇÃO ANTES DE UTILIZAR O EQUIPAMENTO



INSTRUCTIONS D'UTILISATION

VOUS DEVEZ LIRE ATTENTIVEMENT CE MANUEL AVANT D'UTILISER L'ÉQUIPEMENT

CONSERVE ESTE MANUAL

Incluye instrucciones de seguridad importantes.

KEEP THIS MANUAL

It includes important safety instructions.

DEVE GUARDAR ESTE MANUAL

Inclui instruções de segurança importantes.

VOUS DEVEZ CONSERVER CE MANUEL

Comprend des instructions de sécurité importantes.

Instrucciones originales

GRACIAS por su compra del Generador gasolina GENERGY.

- Los derechos de autor de estas instrucciones pertenecen a nuestra empresa GENERGY España.
- Se prohíbe la reproducción, transferencia, distribución de cualquier contenido del manual sin la autorización escrita de GENERGY España.
- “GENERGY” y “ ” son respectivamente, la marca comercial y logo registrados de los productos GENERGY cuya propiedad corresponde a GENERGY España.
- GENERGY España se reserva el derecho de modificación de nuestros productos bajo la marca GENERGY y la revisión del manual sin previo aviso.
- Use este manual como parte del generador. Si revende el generador, se debe entregar el manual con el generador.
- Este manual contiene la forma de operar correctamente el generador; por favor, lea cuidadosamente antes de usar el generador. El funcionamiento correcto y seguro va a garantizar su seguridad y prolongar la vida útil del generador.
- GENERGY España innova de forma continua el desarrollo de sus productos GENERGY tanto en diseño como calidad. A pesar de que esta es la versión más actualizada del manual, tal vez el contenido de este manual puede tener diferencias leves con el producto.
- Póngase en contacto con su distribuidor GENERGY si tiene alguna pregunta o duda.





Contenido del manual

1. Información de seguridad	3
1.1 Resumen de los peligros más importantes en el uso de la máquina.....	3
2. Ubicación de los adhesivos seguridad y uso.....	4
3. Identificación de los componentes.....	5
3.1 Panel de control.....	6
4. Labores previas al funcionamiento	6
4.1 Conexionar el terminal de la batería.....	6
4.2 Carga y revisión de aceite.....	7
4.3 Carga y revisión de combustible.....	8
5. Arranque del generador.	9
5.1 Arranque eléctrico.....	9
5.2 Arranque manual	10
5.3 Arranque por control remoto (modelos que lo incluyan).....	11
5.4 Sincronizar un nuevo mando de control remoto	12
5.5 Fallo arranque por inactividad del estrangulador automático	12
6. Uso del generador	13
6.1 Advertencias eléctricas previas al uso.....	13
6.2 Modo ECO.....	14
6.3 Pantalla de control digital	15
7. Mantenimiento	18
7.1 Cambio de aceite.....	19
7.2 Mantenimiento del filtro de aire	20
7.3 Mantenimiento de la bujía.....	21
7.4 Mantenimiento de parachispas del tubo de escape.....	22
8. Transporte y almacenaje.....	22
8.1 Transporte del generador.....	22
8.2 Almacenaje del generador	23
9. Información técnica.....	26
10. Información de la garantía	28
11. Declaración de conformidad CE.....	Final Manual
12. Asistencia postventa.....	Final Manual



1. Información de seguridad

La seguridad es muy importante. A lo largo de todo el manual se han incluido importantes mensajes de seguridad. Lea y cumpla estos mensajes para que el uso de este equipo sea totalmente seguro.

Hemos dividido los mensajes de seguridad en 4 tipos diferenciados por la gravedad de sus consecuencias si no se cumplen:

 PELIGRO	Situación inminentemente peligrosa que, de no evitarse, provocará lesiones graves o letales .
 ADVERTENCIA	Situación potencialmente peligrosa que, de no evitarse, podría provocar lesiones graves o letales .
 PRECAUCION	Situación potencialmente peligrosa que, de no evitarse, puede provocar lesiones leves o moderadas .
 NOTA	Situación que, de no evitarse, puede causar daños materiales .

1.1 Resumen de los peligros más importantes en el uso de la máquina.

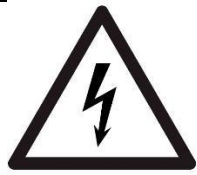
¡Lea por completo el manual de usuario antes del uso de la maquina!	
	El uso del equipo sin estar correctamente informado de su funcionamiento y normas de seguridad entraña peligros. No permita que nadie use el grupo sin haber sido instruido para ello.
¡La gasolina es explosiva e inflamable!	
	No repostar con máquina en marcha. No repostar fumando o con llamas. Limpiar los derrames de gasolina. Dejar enfriar antes de repostar. Use envases homologados para la gasolina. No utilice el generador en atmósferas potencialmente explosivas, plantas de gas o similar, consulte con los responsables de seguridad.
¡Las emisiones del motor contienen monóxido de carbono venenoso!	
	Nunca use dentro de casa, garajes, túneles, bodegas o cualquier lugar sin ventilación. No use el equipo cerca de ventanas o puertas donde los gases puedan entrar al interior. El escape expulsa monóxido de carbono venenoso. Usted no podrá ver ni oler este gas por lo que es muy peligroso.
¡Atención a los riesgos eléctricos!	
	No opere el generador con las manos mojadas. No exponga el generador a la lluvia, humedad o nieve. Compruebe que el cableado eléctrico y que los aparatos a conectar estén en buen estado. Conecte la toma de tierra del generador.

2. Ubicación de los adhesivos de seguridad y uso

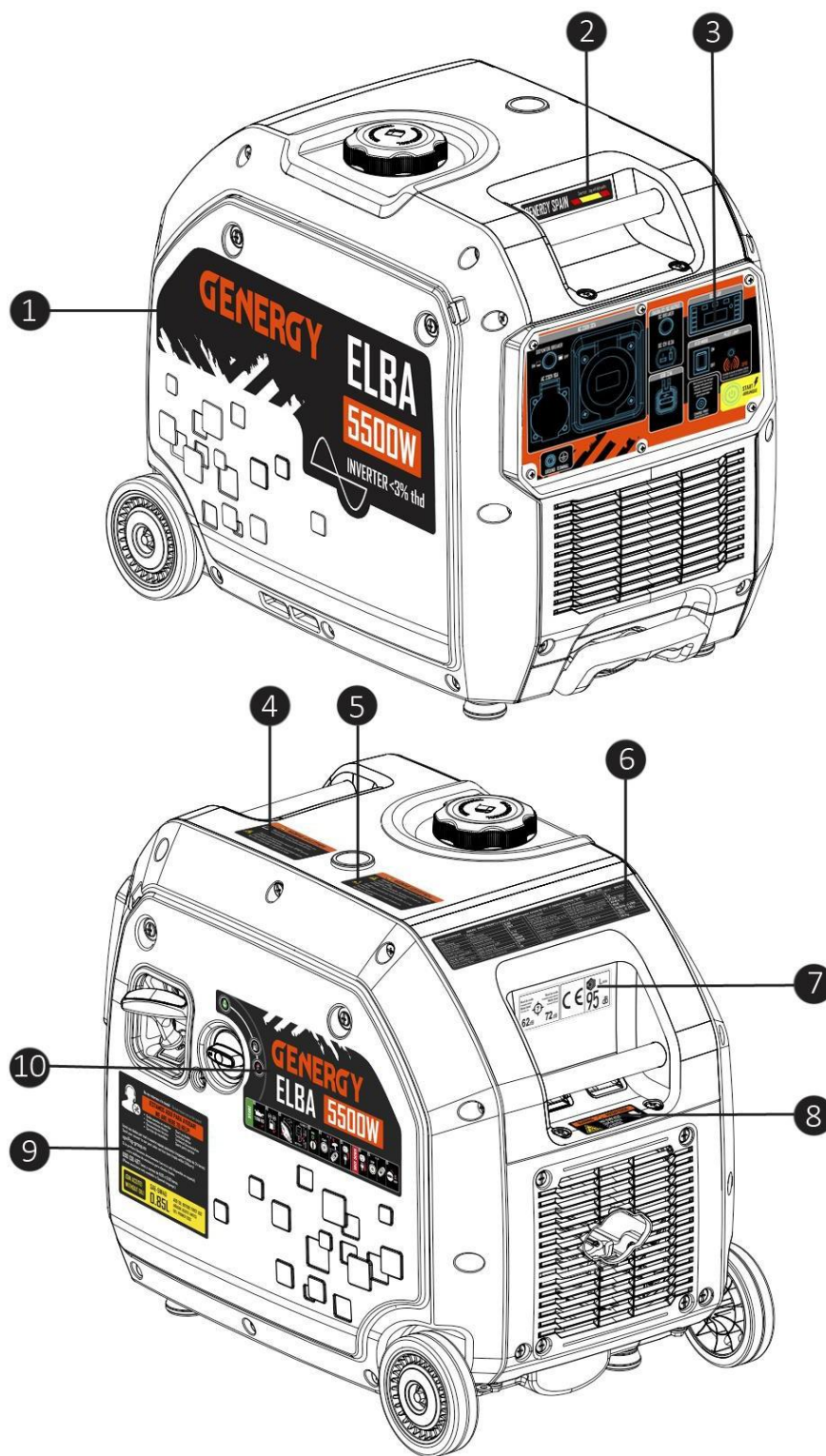

---1---	---2---	---3---
Marca y modelo	Adhesivo decorativo	Panel de control
---4---	---5---	---6---
Advertencia de seguridad	Advertencias de seguridad	Especificaciones
---7---	---8---	
Nivel de ruido - CE	Advertencia zona caliente	
---9---	---10---	
Postventa – Info aceite	Guía rápida de uso	

3. Identificación de los componentes

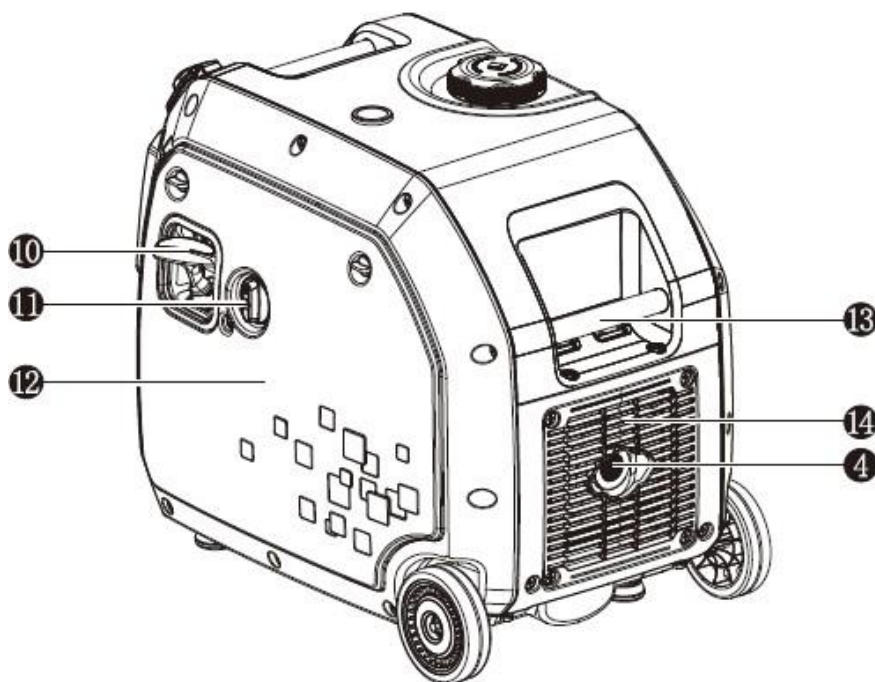
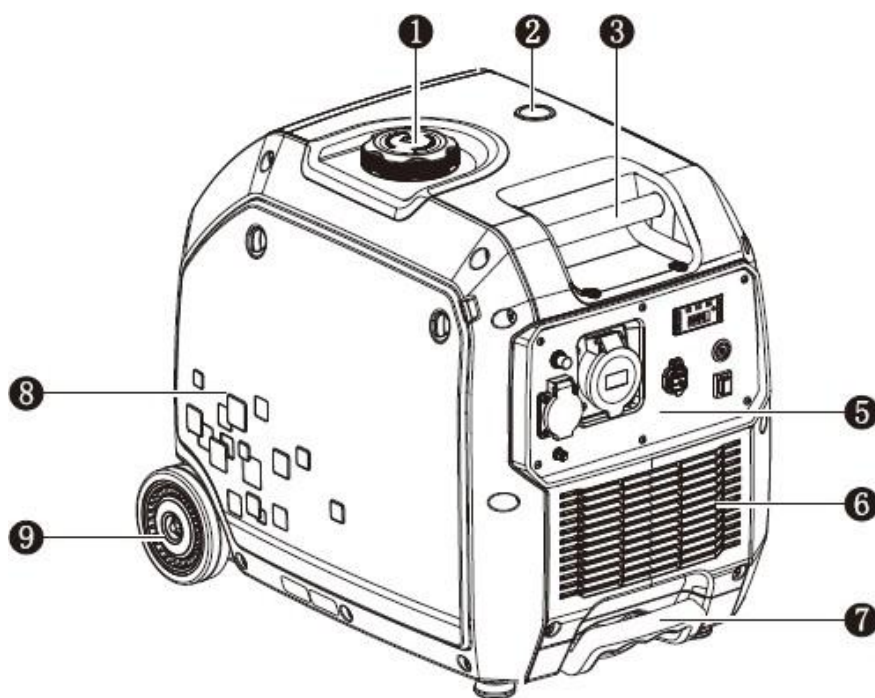

---1---	---2---	---3---
Tapón combustible	Visor nivel combustible	Asa de elevación
---4---	---5---	---6---
Escape	Panel de control	Rejilla ventilación
---7---	---8---	---9---
Asa telescópica	Tapa acceso mantenimiento	Ruedas de transporte
---10---	---11---	---12---
Arranque manual	Dial multifunción	Tapa acceso mantenimiento
---13---	---14---	---15---
Asa elevación	Rejilla ventilación	Escape

3.1 Panel de control

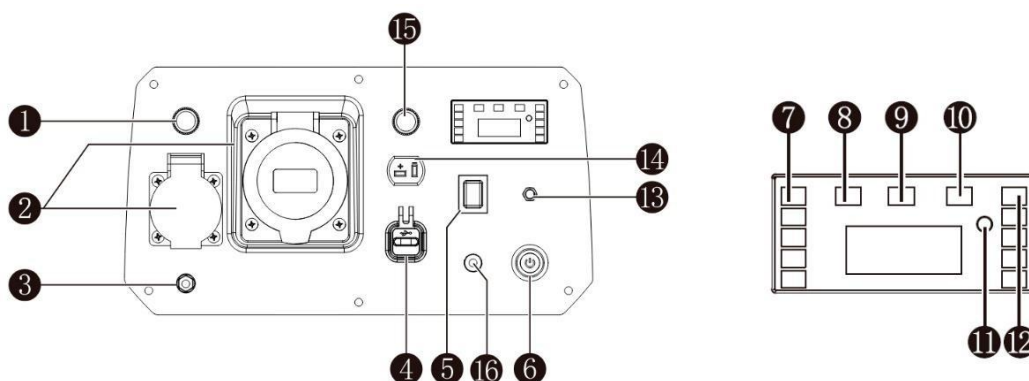

1-Magnetotermico de 16A	2-Tomacorrientes de 16 y 32A
3-Conexión de Tierra	4-Toma USB 2.1A
5-Modo ECO	6-Pulsador arranque
7-Barra indicadora de carga	8-Piloto de sobrecarga
9-Piloto de salida 230V	10-Piloto falta de aceite
11-Cambio de parámetro y Reset sobrecarga	12-Indicador de combustible (aproximado)
13-Piloto control remoto	14-Socket CC12V
15-Magnetotermico salida 12V	16-Puerto carga batería.

El generador está dotado de un asa telescópica tipo *trolley* para un cómodo desplazamiento. Simplemente estire o contraiga el asa según necesidad.

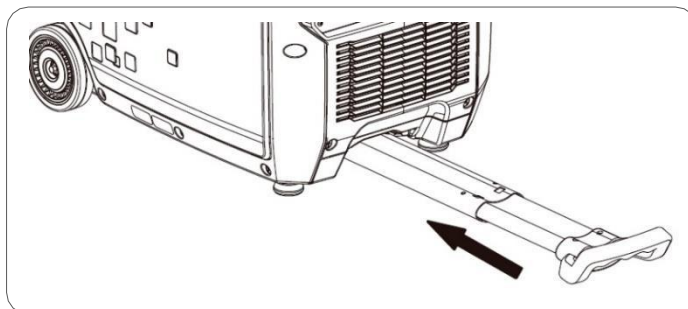

4. Labores previas al funcionamiento

4.1 Conexionar el terminal de la batería

1. Soltar los 3 tornillos de la cubierta de mantenimiento y abrirla.
2. Conectar el terminal de batería como se muestra en el gráfico inferior.

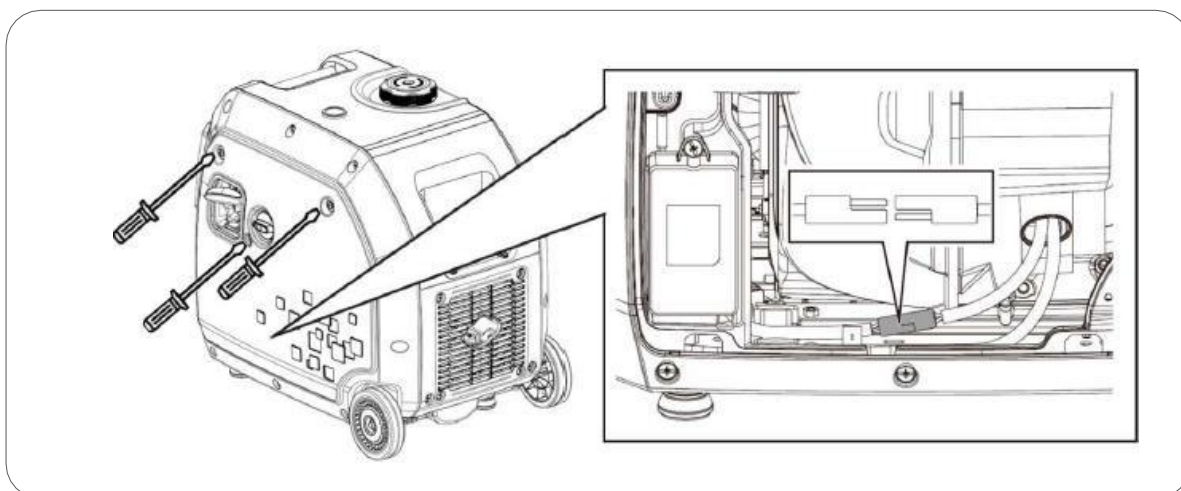

4.2 Carga y revisión de aceite

NOTA: La máquina de origen se entrega sin aceite, **¡no intente poner la máquina en marcha sin haber puesto antes el aceite!**

Asegúrese que el generador está en una superficie perfectamente nivelada para que no haya error en el nivel del aceite.

Con la ayuda de un destornillador afloje los dos tornillos y abra la cubierta de mantenimiento.

Extraiga el tapón medidor de aceite

Con la ayuda de un embudo rellene del aceite indicado y con la cantidad indicada.

Limpie e Introduzca la varilla de nivel para comprobar el correcto nivel, debería estar cercano a la "H" de la varilla sin superarla.

La capacidad orientativa de aceite es de 0.85L.

Use aceite de motor de 4 tiempos de buena calidad SAE10W30 o SAE10W40. Clasificación del aceite recomendado API "SJ" (USA) o ACEA "A3" (EUROPA) o bien más actuales (ver especificaciones del envase).

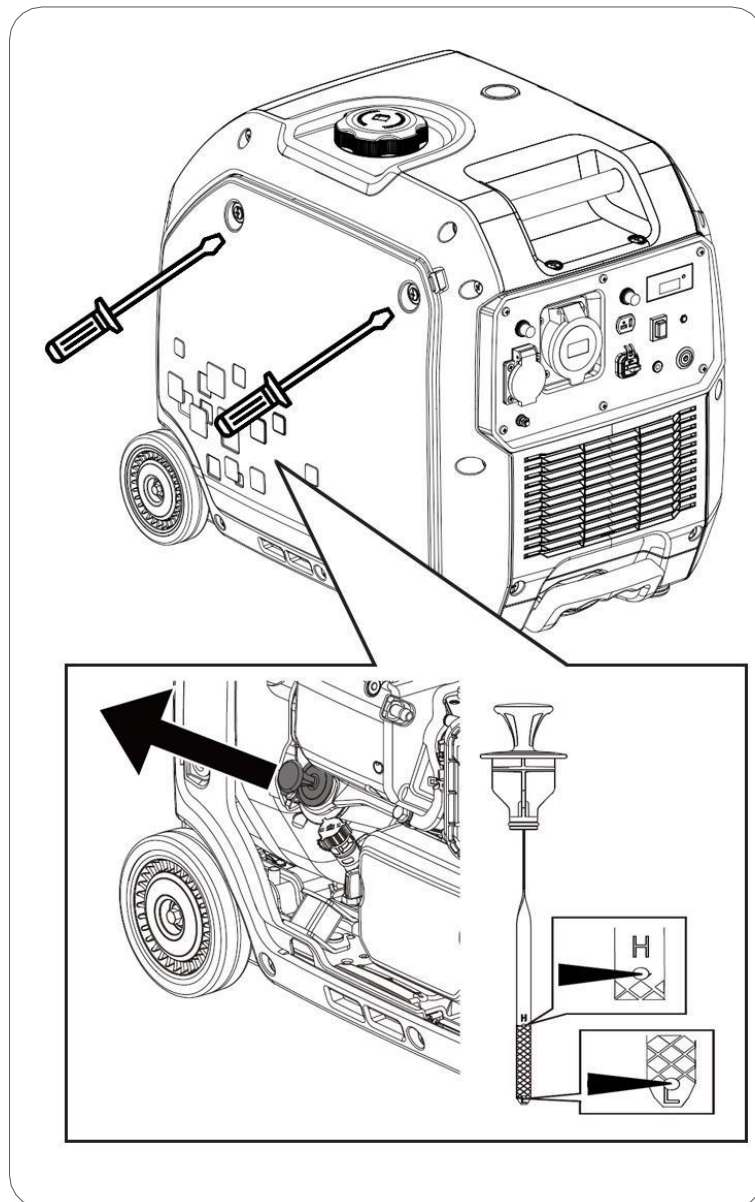



NOTA: Tenga en cuenta que el motor consume algo de aceite con el uso, revise el nivel de aceite antes de cada uso y reponga si el nivel ha disminuido.

NOTA: Nunca use aceites viejos, sucios, en mal estado o si no conoce su grado y calidad. No mezcle aceites de diferentes tipos.

4.3 Carga y revisión de combustible

 **NOTA:** Use únicamente gasolina sin plomo (86 octanos superior).

 **NOTA:** Nunca use gasolina pasada, contaminada o mezclas de aceite/gasolina.

 **NOTA:** Evite que entre suciedad o agua en el tanque de combustible.

 **NOTA:** No use una mezcla de gasolina con etanol o metanol, de lo contrario, se puede dañar seriamente el motor.

Retire el tapón de combustible girando en sentido contrario a las agujas del reloj. Rellene de gasolina dejando al menos 2cm de aire en tanque para la expansión del combustible. La capacidad aproximada del tanque de combustible es de 13.5L.

Después de repostar, cierre el pósito de combustible con el tapón.

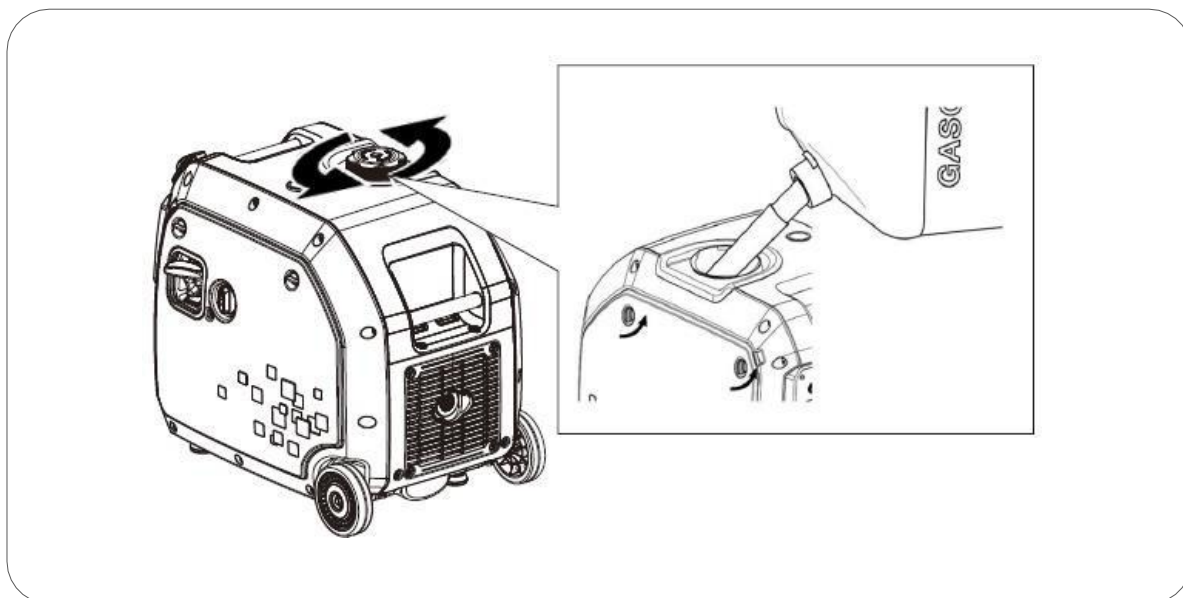

 **PELIGRO:** La gasolina es extremadamente explosiva e inflamable. Esta totalmente prohibido fumar, hacer fuego o generar cualquier tipo de llama en el momento del repostaje o en el lugar donde se almacena el combustible.

 **ADVERTENCIA:** Mantenga el combustible fuera del alcance de los niños.

 **ADVERTENCIA:** Evite derrames de combustible al repostar. (Limpie posibles derrames antes de arrancar de nuevo el motor)

 **ADVERTENCIA:** No llene totalmente el tanque de combustible, deje un mínimo de 2cm de aire para la expansión del combustible.

 **PRECAUCION:** Evite el contacto con la piel y no respire el vapor del combustible.

5. Arranque del generador

5.1 Arranque eléctrico

1. Girar el dial en la posición "RUN".

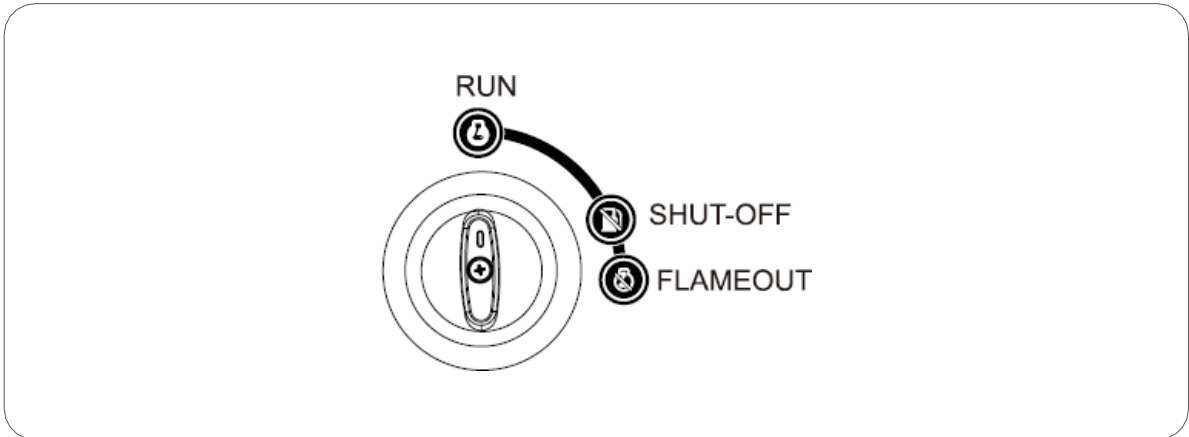

2. Pulse el botón "START" del panel de arranque durante 1segundo. El generador arrancara de forma automática.

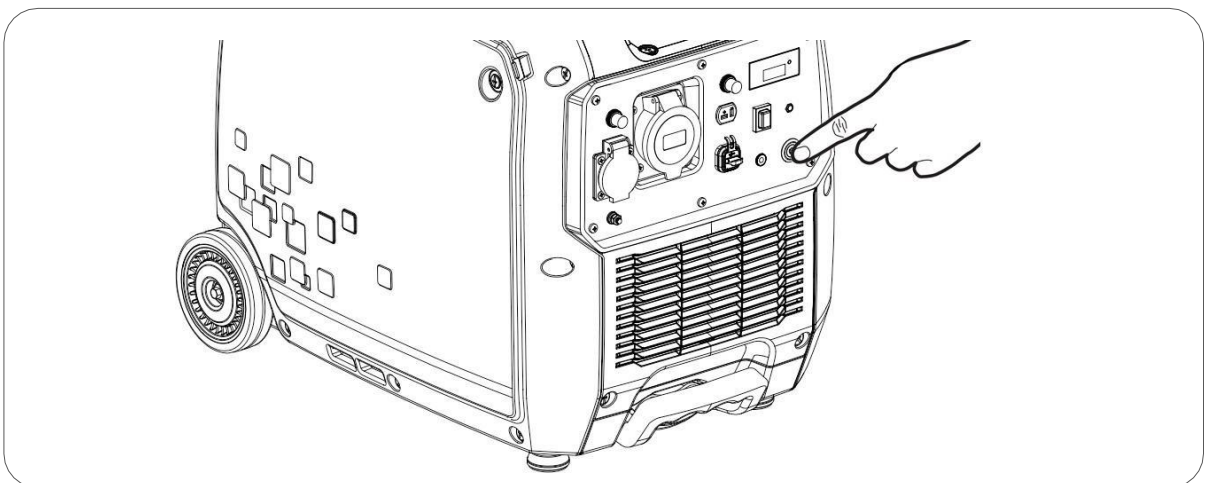

3. Para apagar el generador gire el dial a la derecha (posición FLAMEOUT) según la figura superior.

Apagado del motor cuando ya no se va a usar el generador durante varios días o semanas, o si se va a almacenar: desplace el dial a posición "SHUT-OFF", el generador continuara funcionando por unos momentos hasta agotar la gasolina de la línea de admisión. Cuando se detenga por falta de gasolina pase el dial a "FLAMEOUT". Esta acción evita que la gasolina del circuito quede retenida y se pueda estropear con el tiempo. Para periodos de almacenamiento superiores a 6 meses consulte el capítulo de transporte y almacenaje.

Información: Función OPD (Output power delayed): La salida de corriente 230V del generador tiene un retardo de 20 segundos desde que el motor se puso en marcha. De esta manera se evita que el generador arranque con carga conectada.

5.2 Arranque manual

1. Girar el dial en la posición "RUN".

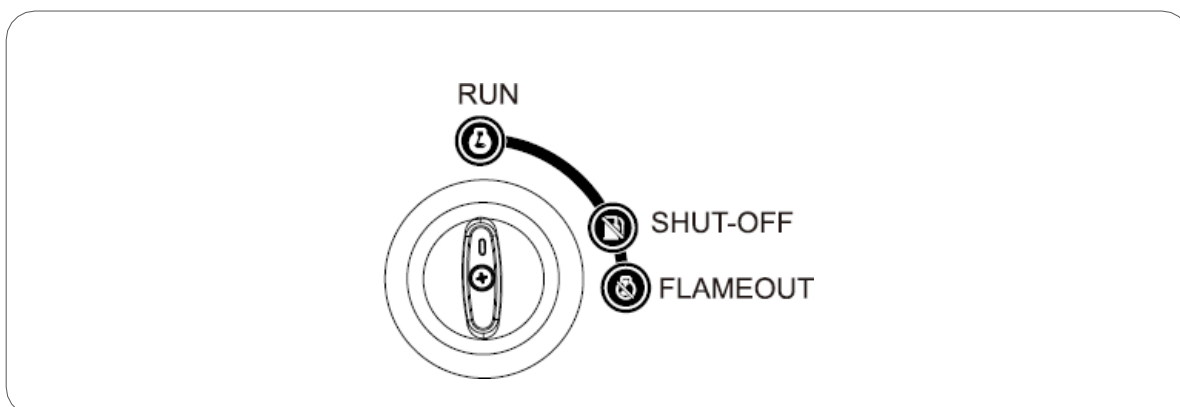

2. Tirar suavemente de la cuerda hasta encontrar resistencia, después deje recoger la cuerda. Ahora tire de la cuerda enérgicamente para arrancar el motor según la siguiente figura.

NOTA: Mantenga siempre el dial en posición RUN mientras el motor este en marcha.

NOTA: Si alcanza el final de recorrido de la cuerda de forma brusca dañara el muelle de retroceso del tirador o la cuerda y no sería cubierto por la garantía.

NOTA: No suelte la maneta después del tirón para evitar que el tirador pueda golpear la máquina. Acompañe con la mano la maneta hasta que se haya recogido

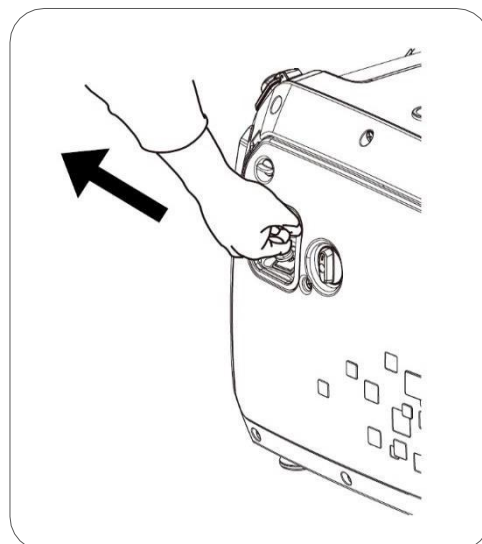

3. Para apagar el generador gire el dial a la derecha (posición FLAMEOUT) según la figura superior.

Apagado del motor cuando ya no se va a usar el generador durante varios días o semanas, o si se va a almacenar: desplace el dial a posición "SHUT-OFF", el generador continuara funcionando por unos momentos hasta agotar la gasolina de la línea de admisión. Cuando se detenga por falta de gasolina pase el dial a "FLAMEOUT". Esta acción evita que la gasolina del circuito quede retenida y se pueda estropear con el tiempo. Para periodos de almacenamiento superiores a 6 meses consulte el capítulo de transporte y almacenaje.

Información: Función OPD (Output power delayed): La salida de corriente 230V del generador tiene un retardo de 20 segundos desde que el motor se puso en marcha. De esta manera se evita que el generador arranque con carga conectada.

5.3 Arranque por control remoto (versiones que lo incluyan)

1. Girar el dial en la posición "RUN".

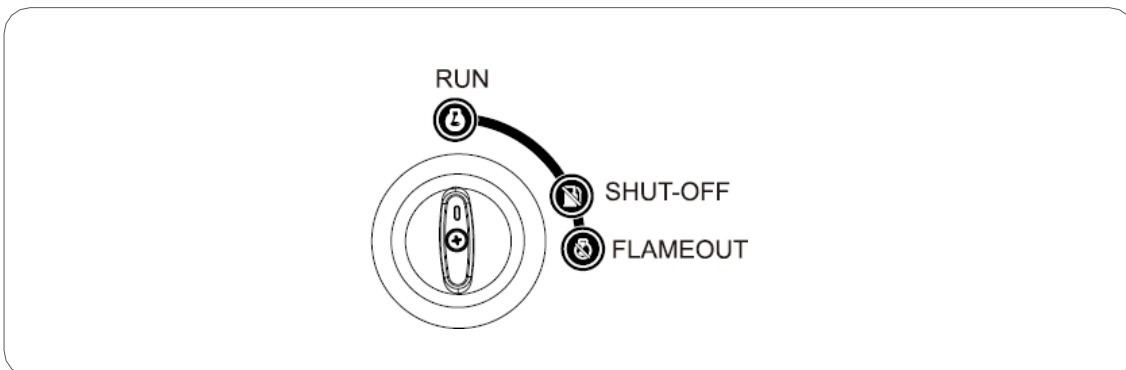

2. Pulse el botón "ON" del control remoto durante 1 segundo y soltar. El generador iniciará la secuencia de arranque de forma automática.

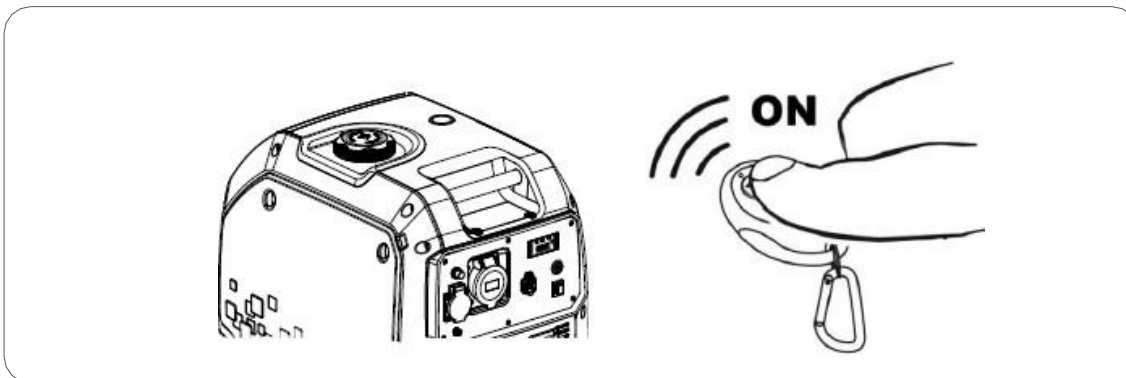

Si el generador no logra arrancar al primer intento, realizará de forma automática otros seis nuevos intentos, simplemente espere. Si el generador no arranca en los seis intentos preprogramados, puede volver a pulsar el botón de "ON" del mando para iniciar otra secuencia de arranques.

3. Apagado del generador por control remoto. Pulse el botón OFF del mando a distancia del control remoto.

NOTA: Si el generador permanece apagado por más de 24 horas, el generador pasará automáticamente al modo "SLEEP". Para reactivar el control remoto debe presionar el botón START en el generador. Esta función previene la descarga de la batería.

Apagado del motor cuando ya no se va a usar el generador durante varios días o semanas, o si se va a almacenar: No use el mando. Vaya al generador y desplace el dial a posición "SHUT-OFF", el generador continuará funcionando por unos momentos hasta agotar la gasolina de la línea de admisión. Cuando se detenga por falta de gasolina pase el dial a "FLAMEOUT". Esta acción evita que la gasolina del circuito quede retenida y se pueda estropear con el tiempo. Para periodos de almacenamiento superiores a 6 meses consulte el capítulo de transporte y almacenaje.

NOTA: Si el mando no funciona o lo hace de forma incorrecta, reemplace su pila.

Función OPD (Output power delayed): La salida de corriente del generador tiene un retardo de 20 segundos desde que el motor se puso en marcha. De esta manera se evita que el generador arranque con carga conectada.

5.4 Sincronizar un nuevo mando RC

Si necesita sincronizar un nuevo mando de control remoto:

1. Gire el interruptor de combustible a 'RUN'
2. Presione y mantenga presionado el botón de inicio durante 5S y suéltelo.
3. Presione el Botón "ON" del transmisor de control remoto durante 1 S.
4. Si el generador arranca significa que el mando está sincronizado correctamente

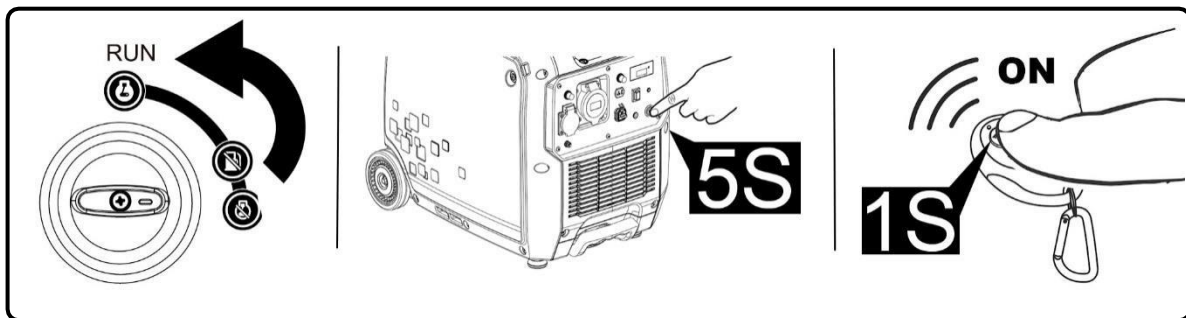

5.5 Fallo de arranque por inactividad del estrangulador automático

El estrangulador automático no podrá funcionar de forma automática si no hay batería, está totalmente descargada o dañada. Esto dificultará o impedirá el arranque. En ese caso siga el siguiente procedimiento:

Abrir la cubierta de mantenimiento y desplazar la palanca del estrangulador a la Derecha.

Tirar suavemente de la cuerda hasta encontrar resistencia, después deje recoger la cuerda. Ahora tirar de la cuerda enérgicamente para arrancar el motor.

Una vez arrancado el motor girar la palanca del estrangulador lentamente a la izquierda.

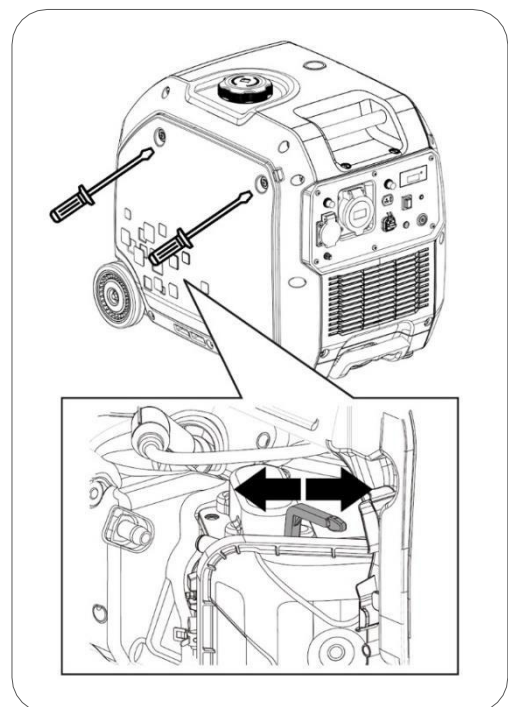

6. Uso del generador

6.1 Advertencias eléctricas previas al uso

⊘ **ADVERTENCIA:** Asegúrese de conectar la toma de Tierra a una pica de tierra independiente. La conexión a tierra protege al usuario en caso de descargas accidentales. La omisión de esta conexión expone al usuario a riesgos de lesiones graves o incluso la muerte en el caso de una descarga. Si tiene dudas consulte con su electricista.

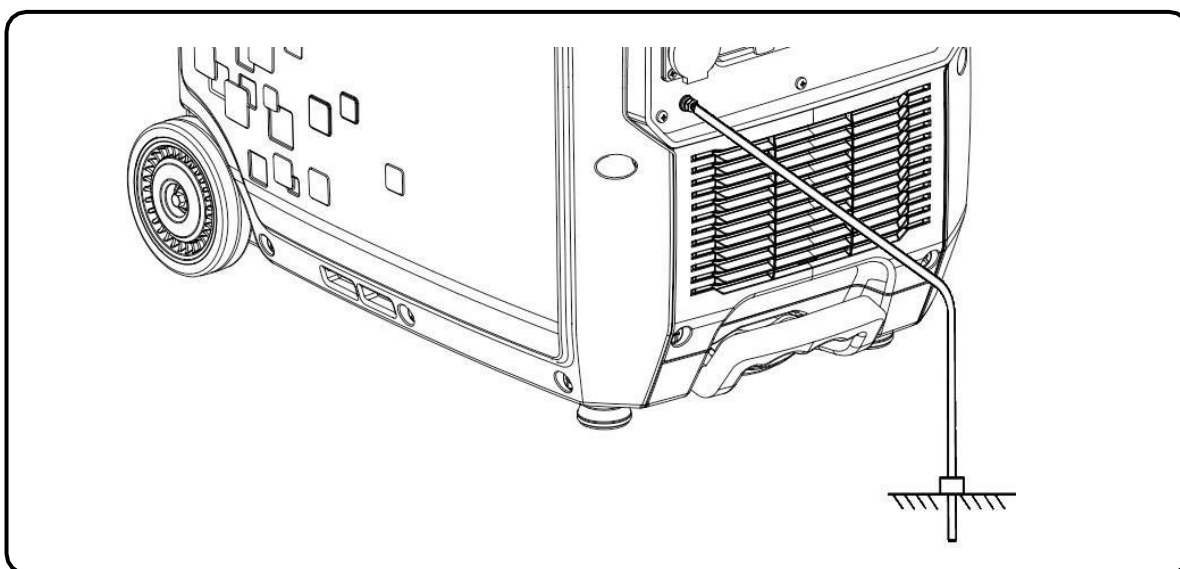

⊘ **ADVERTENCIA:** No conecte nunca la salida de la tensión 230V del equipo a un edificio o vivienda (ni aun cuando haya un corte de luz). El retorno de la red principal chocaría con la tensión del generador y provocaría graves daños al equipo, o incluso un incendio.

⊘ **ADVERTENCIA:** No haga la conexión en paralelo con otros generadores, ambos resultarían dañados y con riesgo de incendio.

□ **NOTA:** No conecte una extensión al tubo de escape.

□ **NOTA:** Cuando se requiere un cable de extensión, asegúrese de usar un cable de goma de buena calidad y de sección adecuada (consulte con su electricista).

- ✓ Longitud del cable de 60m: use cable mínimo de 2mm²
- ✓ Longitud de cable de 100m use cable mínimo de 2,5mm²

□ **NOTA:** Los aparatos que usan un motor como compresores, bombas de agua, sierras, amoladoras... requieren hasta 3 veces más potencia para su arranque. Como ejemplo, una bomba de agua de 500W necesitaría un generador de 1500W para su arranque. Verifique que las cargas a conectar no superan la potencia máxima del grupo según esta indicación.

⊘ ADVERTENCIA: Confirme que todos los aparatos eléctricos estén en buenas condiciones de trabajo antes de conectarlos al generador.

Si un aparato eléctrico trabaja de forma anormal, lento o se detiene de repente, apague el motor generador de inmediato y desconecte el aparato.

Para mejorar el funcionamiento del motor y prolongar la vida útil de la máquina, se recomienda un periodo de “rodaje” de 20 horas sin forzar el generador, con cargas no superiores al 60% de la salida máxima del equipo.

6.2 Modo ECO

El modo ECO se utiliza para reducir el consumo de combustible y reducir el nivel de ruido, especialmente cuando las cargas conectadas son bajas.

Cuando el modo ECO está activado —posición **ON** del interruptor— las revoluciones se mantienen en un punto bajo. Las revoluciones irán aumentando progresivamente según la carga que se conecte. Se recomienda el modo ECO con potencias entre 0 y 2000W.

Si desconectamos el modo ECO —posición **OFF** del interruptor— las revoluciones aumentan a su ritmo nominal, lo que ofrece una mejor capacidad frente a cargas altas.

NOTA: No utilice el modo ECO si se van a conectar grandes cargas de un golpe, especialmente si son equipos inductivos con grandes picos de arranque.

NOTA: No utilice el modo ECO si se van a conectar equipos que requieran altibajos de energía constantes.

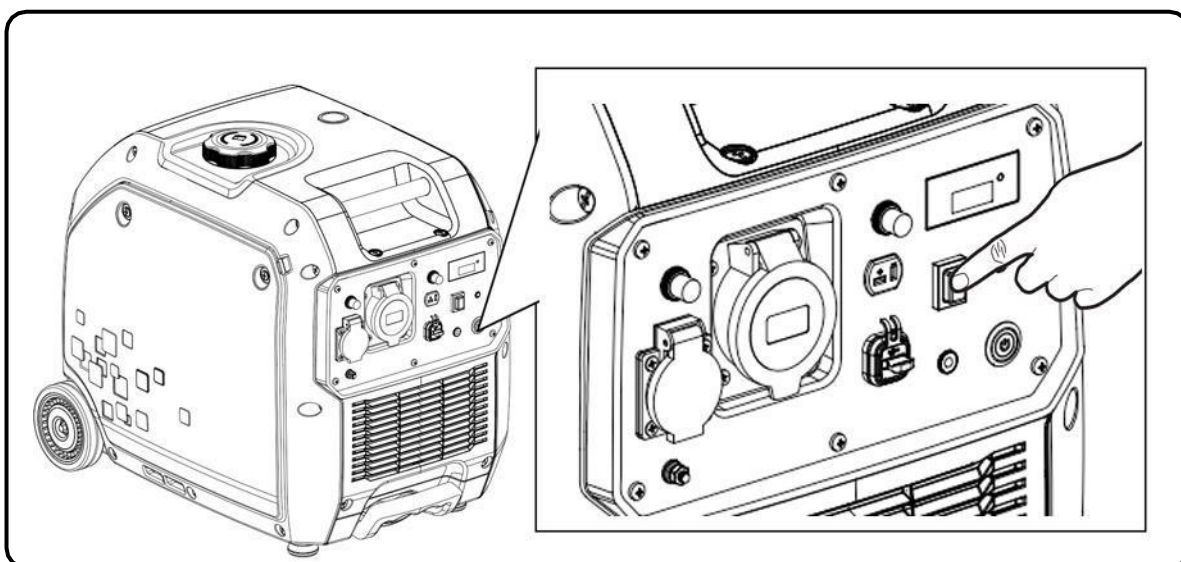

6.3 Pantalla de control digital

Piloto central: Funcionamiento correcto

Se enciende después de arrancar el equipo y si el funcionamiento es normal con salida 230V.

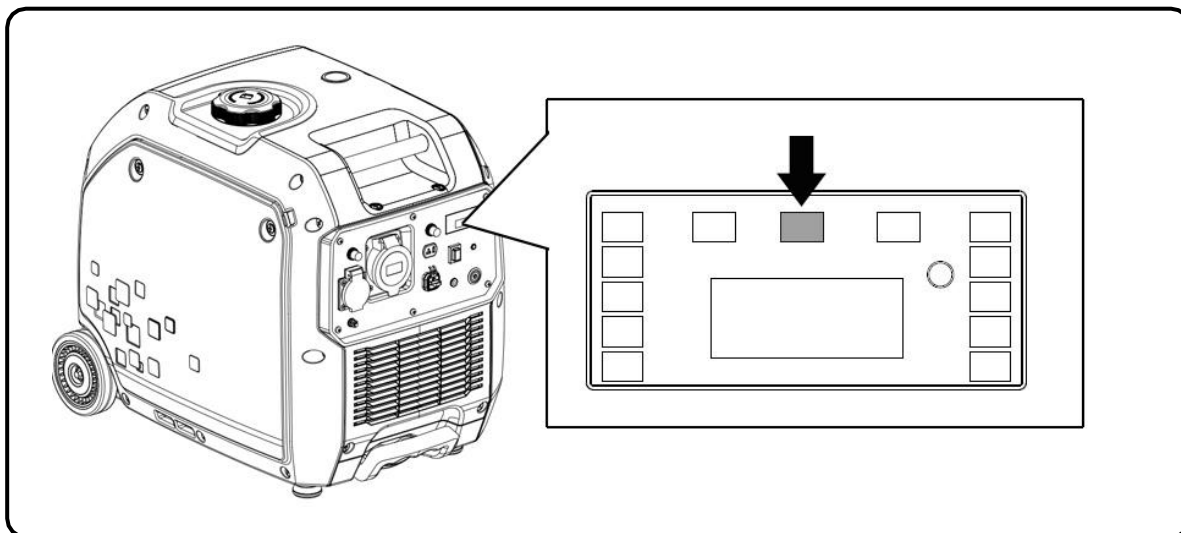

Piloto izquierdo: sobrecarga del generador

Si hay una sobrecarga el piloto de sobrecarga se iluminara, al mismo tiempo se apagará el piloto de salida 230V (piloto del centro). En caso de sobrecarga el motor continuará en marcha, pero la salida de electricidad se cortará.

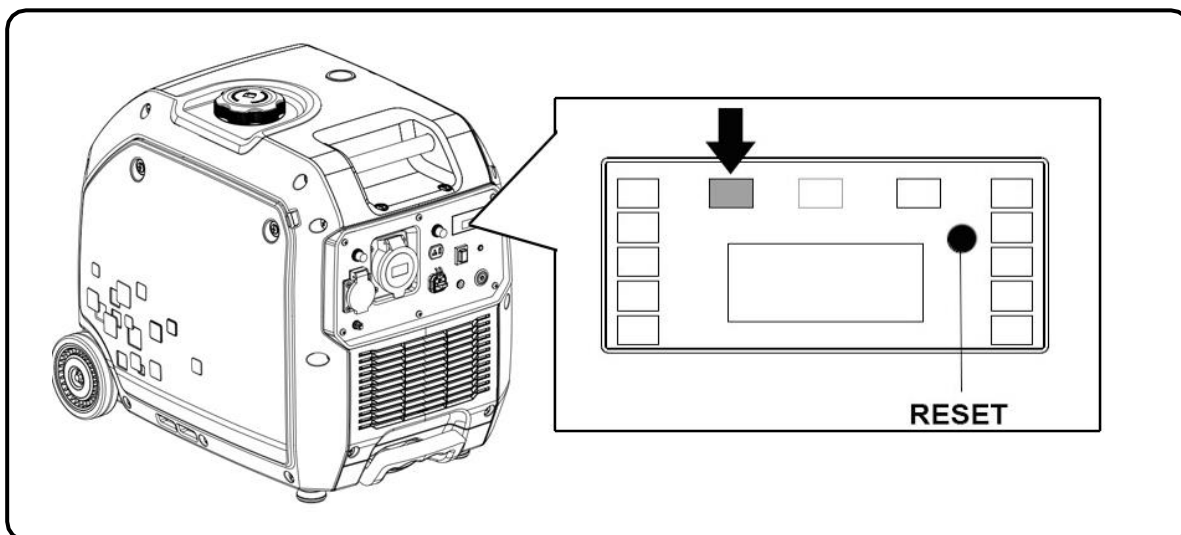

En caso de sobrecarga seguir estos pasos:

1. Retirar la carga.
2. Pulsar el botón **RESET** según la figura superior.
3. Conectar una carga inferior a la potencia nominal del equipo.

NOTA: Un filtro de aire sucio puede reducir la potencia máxima del equipo, mantenga el filtro de aire siempre en estado óptimo

Piloto derecho: Fallo de aceite

El piloto se encenderá ante un bajo de nivel de aceite y el motor se apagará por seguridad. El motor no arrancará hasta que el nivel de aceite no vuelva a ser correcto.

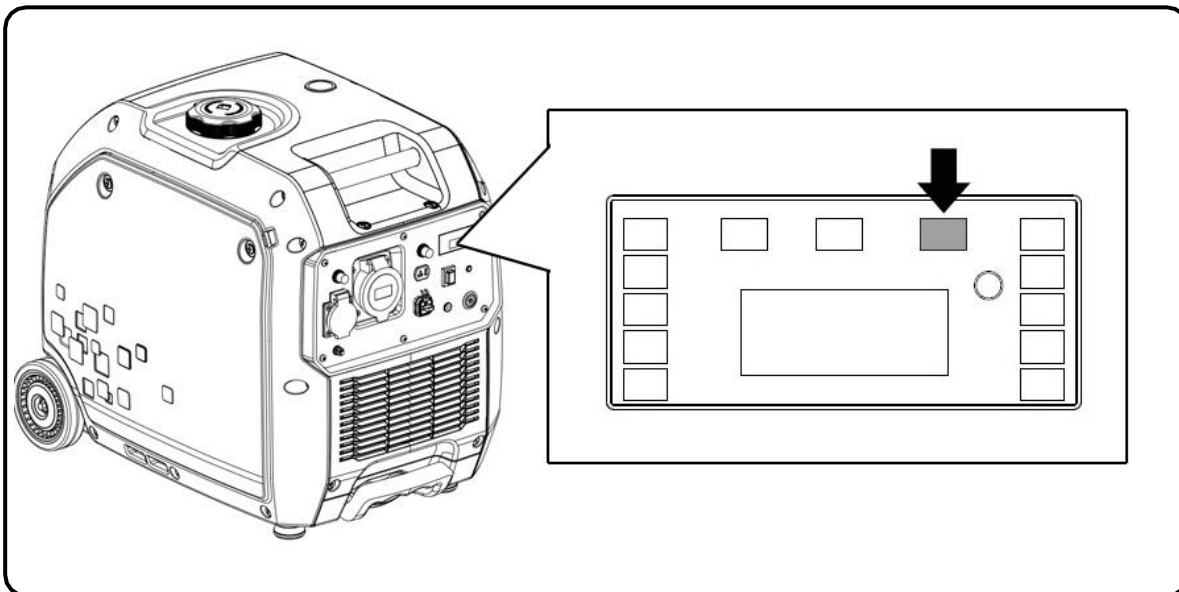

Si se intenta arrancar el motor con bajo nivel de aceite este no arrancará y el piloto de falta de aceite destellará en los intentos de arranque.

El sistema de alerta de aceite está diseñado para evitar daños en el motor causados por una cantidad insuficiente de aceite en el cárter.

NOTA: La protección por falta de aceite debe ser considerada como una seguridad extrema. Es responsabilidad única del usuario revisar el nivel de aceite antes de cada uso como se indica en el manual. Es poco probable que esta seguridad pueda fallar, pero si lo hace, los daños en el motor serían muy importantes. La responsabilidad única de la avería sería del cliente por falta de mantenimiento y la reparación sería excluida de la garantía.

Recuerde que es una alarma de seguridad en caso de nivel crítico, no es un avisador de falta de aceite.

IMPORTANTE: El sistema de alerta solo actúa por fallo de nivel, no puede proteger en casos como aceite inadecuado o si está en malas condiciones.

Seleccionador de parámetros en pantalla

Durante el uso la pantalla central puede mostrar Voltaje, frecuencia y horas de trabajo. Para intercambiar entre los parámetros es necesario pulsar el botón de **RESET (A)**.

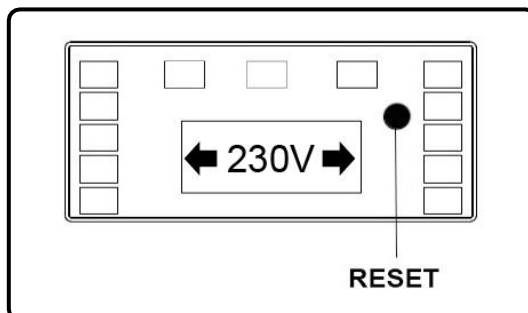

Barra indicadora de carga AC

Muestra una aproximación de la carga usada en el generador respecto de la total, esta función es meramente orientativa.

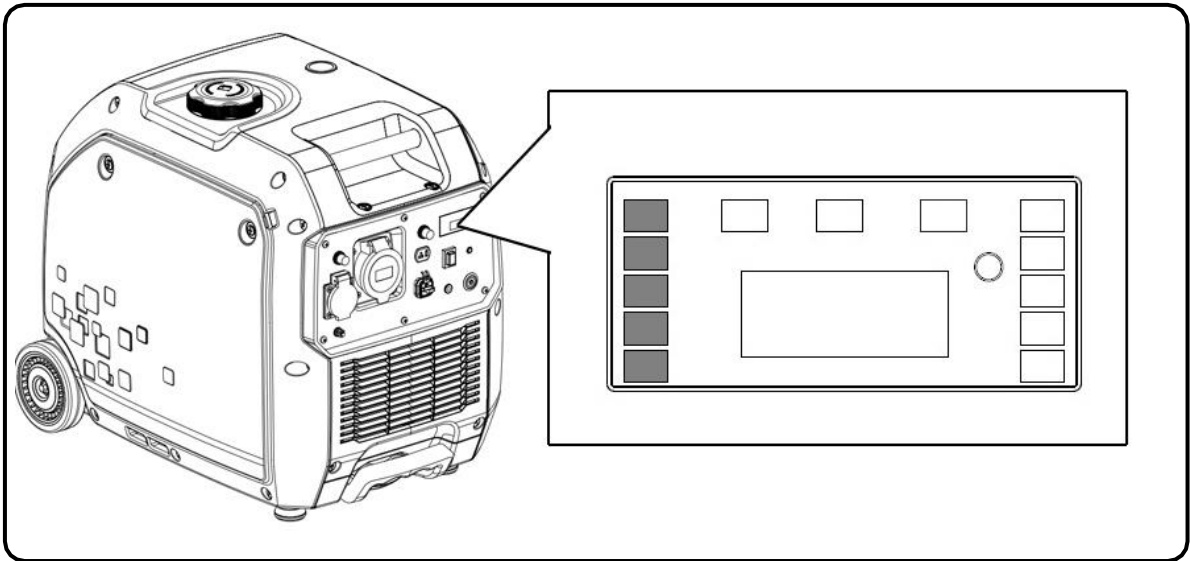

Barra indicadora de combustible

Muestra una aproximación del nivel de combustible que hay en el tanque.

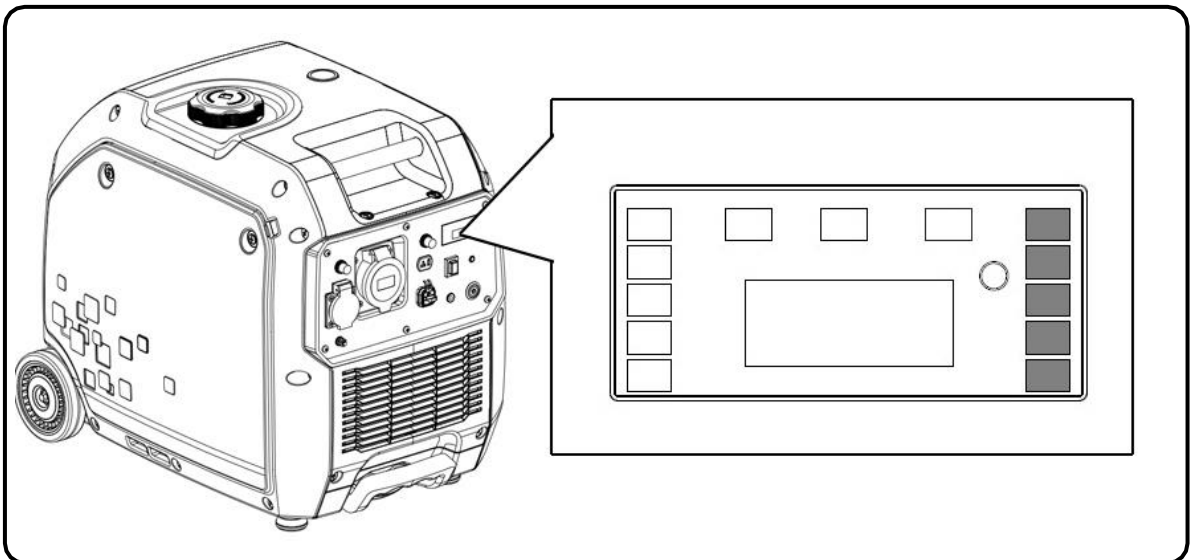

7. Mantenimiento

El propósito del programa de mantenimiento es mantener el generador en buen estado de funcionamiento y alcanzar la máxima vida útil del equipo.

 **PELIGRO:** Detenga el motor antes de realizar cualquier mantenimiento. Si necesita arrancar el motor para alguna comprobación, asegúrese que el área esté bien ventilada. Los gases de escape contienen monóxido de carbono venenoso.

 **NOTA:** Utilice repuestos originales GENERGY o en su defecto componentes de calidad demostrada para el mantenimiento.

Programación de mantenimiento.

SERVICIO	PERIODOS DE MANTENIMIENTO
Aceite del motor	Revisar nivel antes de cada uso. El primer cambio de aceite tras 20 horas de rodaje. Sucesivos cambios de aceite cada 100 horas de uso.
Filtro de aire	Revisar y limpiar cada 50 horas. Reemplazar a las 250horas como máximo, o antes si se observa deterioro.
Bujía	Limpiar y ajustar electrodo cada 50horas. Reemplazar a las 250horas o antes si se observa deterioro.
Apaga chipas del escape	Limpiar cada 300horas o 1 año (lo que antes suceda)
Válvulas de motor*	Ajustar cada 500horas*
Cámara de combustión*	Limpiar cada 500horas*
Tanque de combustible*	Limpiar cada 500horas*
Manguera de combustible*	Reemplazar cada dos años o antes si se observa algún deterioro*

 **NOTA:** Realice el mantenimiento con más frecuencia cuando el equipo se use en lugares con mucho polvo o muy altas temperaturas.

 **NOTA:** Los servicios marcados con asterisco deben ser realizados por un servicio GENERGY o un taller cualificado. Guarde comprobante de las operaciones realizadas por taller.

 **NOTA:** La falta de cumplimiento de los servicios de mantenimiento acortará la vida del generador y producirá averías que no serán cubiertas por la garantía. No se atenderá garantía si no se cumple con el plan de mantenimiento detallado, salvo que haya sido autorizado a saltarse un servicio por GENERGY o un servicio autorizado GENERGY.

7.1 Cambio de aceite

Mantenga el motor en marcha por 5 o 10 minutos para que el aceite alcance algo de temperatura y disminuya su viscosidad (más líquido). De este modo será más fácil extraerlo por completo.

1. Coloque un recipiente adecuado junto al generador para recoger el aceite.
2. Desenrosque el tapón de drenaje de aceite girando en sentido inverso a las agujas del reloj y deje salir el aceite.
3. Retire el tapón de llenado de aceite, esto permitirá la entrada de aire al motor lo que facilitara la expulsión del aceite.

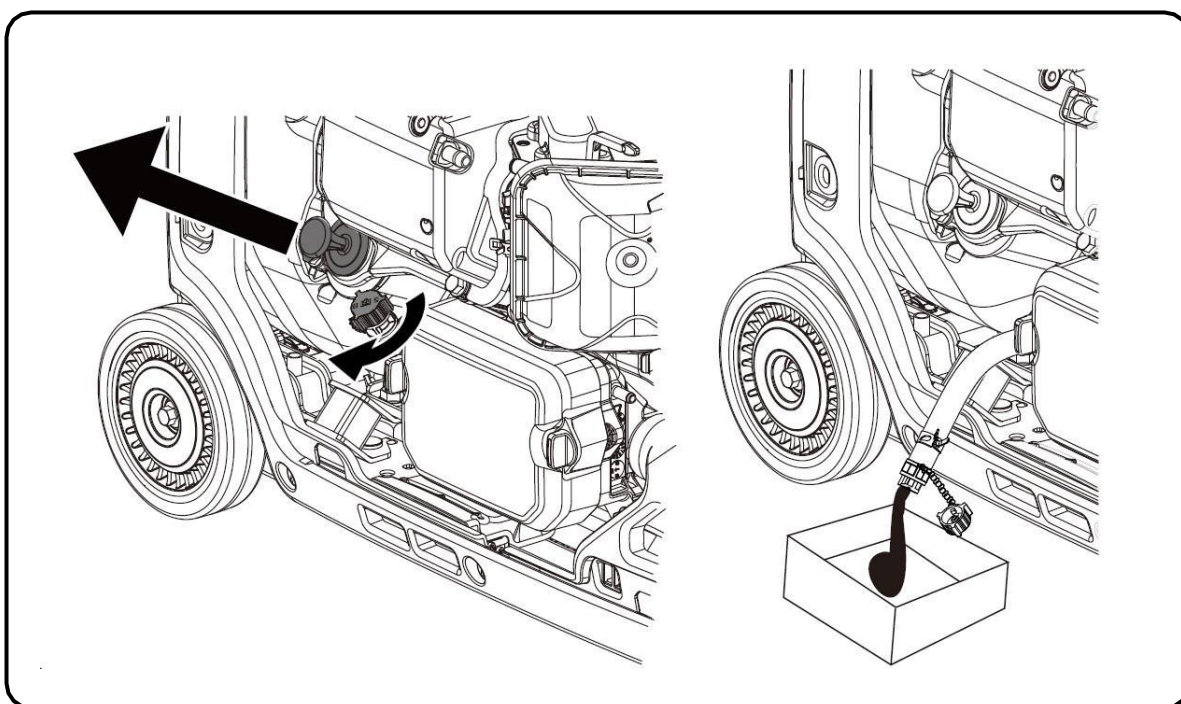

4. Una vez todo el aceite ha sido extraído limpie derrames de aceite si los hubiera.
5. Vuelva a llenar con el aceite recomendado según el capítulo “Carga y revisión de aceite”.

IMPORTANTE: Para cumplir con los requisitos medioambientales, el aceite usado se debe poner en un recipiente sellado y ser transportado a la estación de servicio para reciclar. No lo tire a la basura y no lo derrame en el suelo.

7.2 Mantenimiento del filtro de aire

NOTA: Un filtro de aire sucio restringirá el flujo de aire en el carburador lo que provocará una incorrecta combustión que puede provocar serios problemas al motor. Limpie el filtro con regularidad según el plan de mantenimiento de este manual, y con más frecuencia en áreas con mucho polvo.

NOTA: Nunca haga funcionar el generador sin el filtro de aire, de lo contrario se traducirá en una rápida abrasión del motor.

ADVERTENCIA: No use gasolina o disolventes de bajo punto de ignición para la limpieza del filtro. Son inflamables y explosivos bajo ciertas condiciones.

1. Afloje y retire los tornillos de cierre (1) y abra la cubierta del filtro de aire (2)
2. Extraiga el elemento filtrante (3).

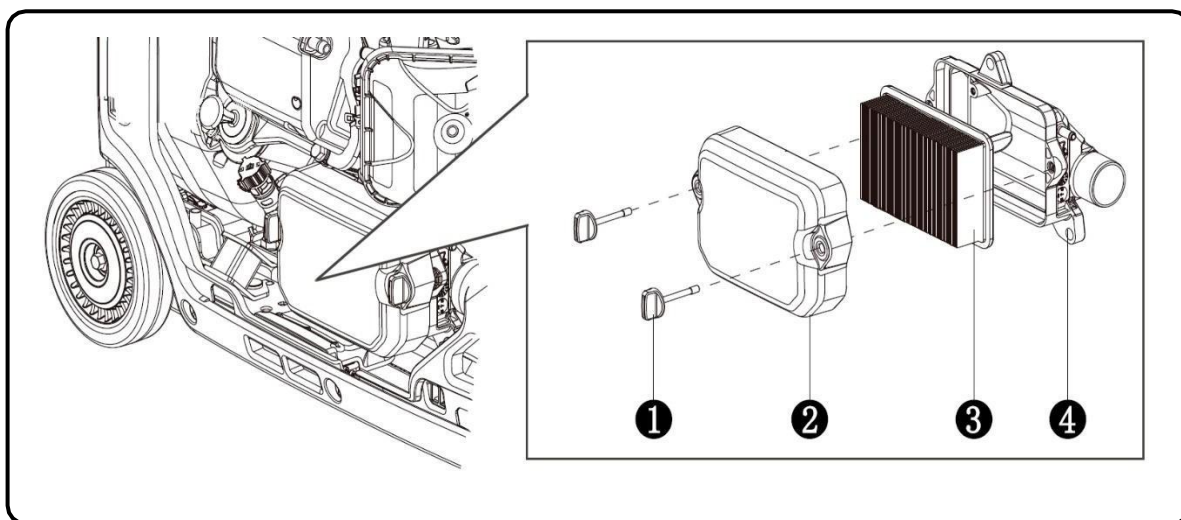

3. Inspeccione el filtro y revise que no está dañado, caso contrario reemplácelo.
4. Sacuda el filtro (3) golpeándolo suavemente con una superficie plana para desprender la suciedad.
5. Una vez limpio vuelva a instalar el filtro (3), cierre la tapa (2) fijándola firmemente con los tornillos (1).

NOTA: Aunque el aspecto del filtro sea bueno, debe ser reemplazado cada 250 horas como máximo ya que también se satura por el interior impidiendo el paso de aire. Además, un filtro muy deteriorado podría desprenderse y romperse, provocando averías en el motor

7.3 Mantenimiento de la bujía

Recomendación bujías: **TORCH E6RTC**, **NGK BPR6HS** o equivalentes.

1. Abra la tapa de acceso de mantenimiento.
2. Desconecte el capuchón de la bujía (2) tirando hacia afuera.
3. Con la ayuda de la llave de bujías (1) extraiga la bujía desenroscándola del motor (gire en sentido contrario a las agujas del reloj).

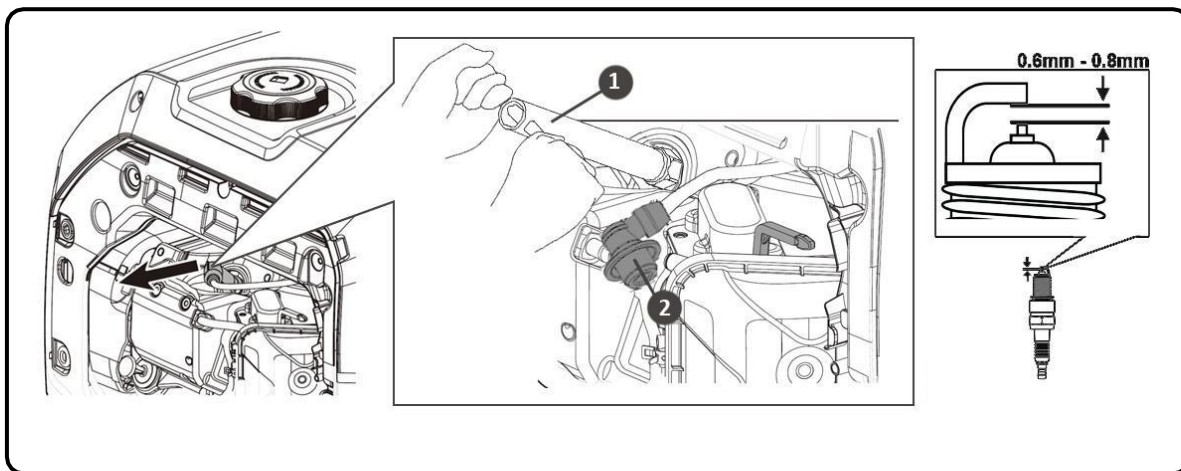

4. Inspeccione visualmente la bujía. Cambie a una nueva si su aislante está agrietado o astillado. Limpie con un cepillo de alambre fino el electrodo para limpiar los depósitos de suciedad.

5. Mida la distancia del electrodo con una galga. Valor normal 0,6- 0,8 mm, Ajuste la abertura con cuidado si el valor no es correcto.

6. Vuelva a colocar con cuidado la bujía, iniciando el roscado con la mano para evitar que se dañen las roscas. Una vez roscada la bujía hasta el final de la rosca realice el apriete final:

- Bujías nuevas 1/2 vuelta con la llave de bujías.
- Las bujías usadas de 1/8 a 1/4 de vuelta con la llave bujías.

7. Vuelva a instalar el capuchón de la bujía y cierre la tapa de acceso a la bujía.

NOTA: La bujía debe estar firmemente apretada. Una bujía poco ajustada puede calentarse, incluso podrá dañar el motor. Del mismo modo un apriete excesivo puede dañar la bujía y peor aún la rosca de la culata del motor.

7.4 Mantenimiento de parachispas del tubo de escape

⊙ **PRECAUCION:** Espere a que el tupo de escape esté completamente frío antes de realizar esta operación de mantenimiento.

Realice esta operación máximo cada 300horas como máximo

1. Soltar los tornillos que fija el parachispas con un destornillador magnético.
2. Extraer el parachispas y limpiarlo con un cepillo
3. Volver a instalar el parachispas.

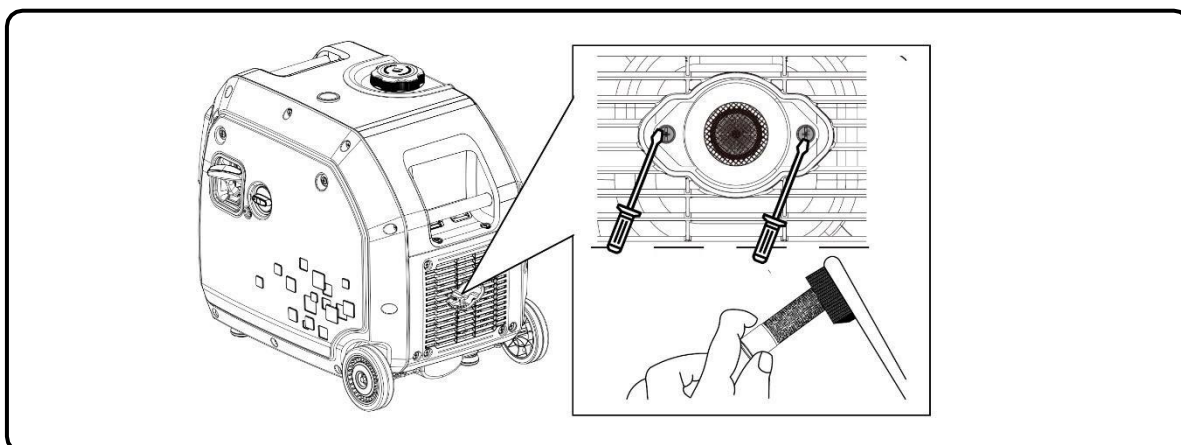

8. Transporte y almacenaje

8.1 Transporte del generador

Para evitar derrames de combustible durante el transporte mantenga siempre la válvula de gasolina en cerrado. Fije la máquina para que no pueda desplazarse.

□ **NOTA:** Nunca ponga de lado o bocabajo la máquina para transportarla, manténgala en todo momento en su posición natural de trabajo.

⚡ **PELIGRO:** Nunca utilice el generador dentro del vehículo de transporte. El generador debe utilizarse únicamente en buenas condiciones de ventilación.

⚡ **PELIGRO:** No deje su vehículo estacionado al sol durante mucho tiempo con el generador en su interior. El aumento excesivo de temperatura podría evaporar la gasolina y formar un ambiente explosivo en el vehículo.

⊘ **ADVERTENCIA:** No llene en exceso el tanque si se va a transportar el equipo.

⊙ **PRECAUCION:** Vacíe el tanque de combustible, cuando el generador se traslade por carretera muy bacheada o campo a través.

8.2 Almacenaje del generador

La gasolina pierde sus propiedades si está almacenada por mucho tiempo y deja residuos que pueden atascar los pasos del carburador dificultado o impidiendo el arranque tras un descanso temporal. Si vamos a dejar de usar el grupo temporalmente es necesario seguir algunas instrucciones.

Usos esporádicos al largo del año:

Puede encontrarse dificultad en el arranque si el generador se usa con poca frecuencia, para evitarlo asegúrese que el generador trabaja al menos 30 minutos al mes para que la gasolina de la línea de admisión se renueve.

Largos periodos de inactividad:

Largos periodos de inactividad (a partir de 6 meses) pueden ocasionar dificultad o impedir directamente el arranque, así como producir un ritmo de trabajo en el motor inestable. Para evitarlo:

1. Vacíe el tanque de combustible con la ayuda de una bomba manual, depositando la gasolina en un recipiente homologado.

NOTA: no use botellas de plástico normales, algunos plásticos de descomponen parcialmente en contacto con la gasolina y la contaminan, esta gasolina contaminada puede dañar un motor si es reutilizada en otro motor.

PELIGRO: La gasolina es explosiva e inflamable. Nunca fume o genere cualquier tipo de llama o chispa mientras este manipulando gasolina.

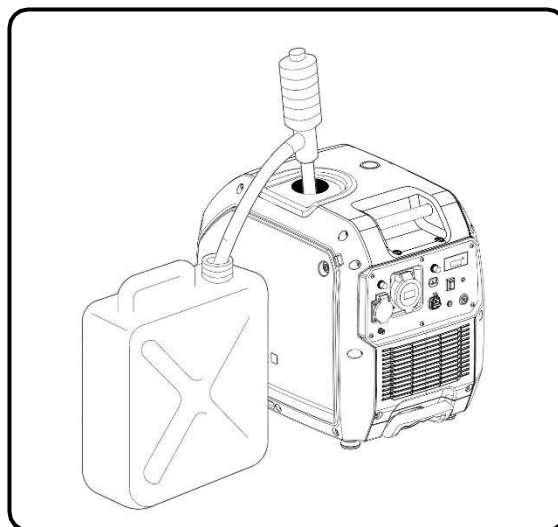

2. Añada estabilizadora de gasolina —según las indicaciones del fabricante— en una garrafa en un litro de gasolina.

3. Ponga esta gasolina tratada en el tanque del generador. Arranque el generador y deje el motor funcionado por unos minutos para que la gasolina tratada recircule por el circuito de admisión.

4. Después apague el motor girando la válvula de combustible a “SHUT-OFF”. Una vez parado gire de nuevo a “RUN”. De este modo la válvula de gasolina está abierta.

5. Con un destornillador afloje el tornillo de drenaje del carburador y deje escurrir la gasolina sobrante por completo.

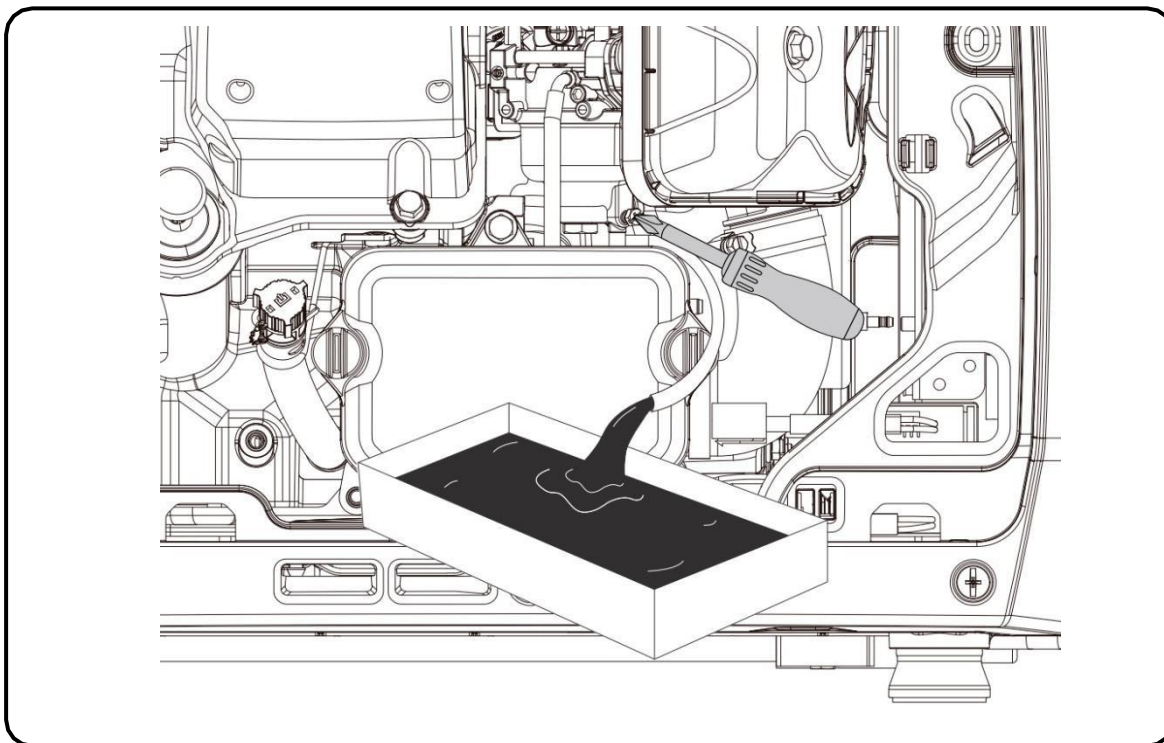

6. Una vez drenado cierre el drenaje del carburador con su tornillo y gire la válvula de combustible a “SHUT-OFF”.

7. Reemplace el aceite del motor. Es mejor que el motor repose con un aceite en buen estado.

8. Retire el capuchón de la bujía, y la bujía. Vierta en el cilindro —a través del orificio de la bujía— una cucharadita de aceite de motor limpio (10 ~ 20 ml). Tire de la maneta de arranque suavemente, esto hará girar el motor y distribuirá el aceite. Posteriormente vuelva a instalar la bujía.

9. Tire de la cuerda de arranque lentamente hasta sentir resistencia. En este punto, el pistón está subiendo en su carrera de compresión y las válvulas de admisión y escape están cerradas. En esta posición no puede entrar humedad en el motor lo que se proporciona una defensa contra la corrosión interna.

10. Cubra el generador con una funda y almacene en un lugar estable, limpio, seco, lejos de humedades y luz directa del sol.

Alternativa para no tener que vaciar el tanque: Si no es práctico vaciar por completo el tanque de combustible también puede optarse por dejarlo **completamente** lleno de gasolina con el tratamiento del estabilizador. Tras poner el estabilizador arranque el motor por 10 minutos para que recircule la gasolina tratada hasta el motor. Cierre la válvula hasta que se detenga por falta de combustible.

 **NOTA:** Revise el periodo máximo de resistencia de la gasolina con el estabilizador. Pasado este plazo habría que reemplazar toda la gasolina.

 **NOTA:** Mantenga completamente lleno el tanque. Cuanta menor cantidad de aire haya en contacto con la gasolina más lenta será la descomposición de la gasolina.

 **NOTA:** Sugerimos el uso de marcas reconocidas para el estabilizador, el uso de un aditivo inapropiado, equivocado o de dudosa calidad pueden generar fallos o averías que estarán totalmente excluidas de la garantía.

 **NOTA:** El uso de gasolinas en mal estado o pasadas puede generar fallos y averías en el generador. Este tipo de daños derivados del estado del combustible están totalmente excluidos de la garantía.

 **NOTA:** El estabilizador prolonga el óptimo estado de la gasolina de forma temporal. Una vez vencido el plazo indicado por el fabricante, la gasolina no podrá utilizarse.

9. Información técnica

MODELO	ELBA
Sistema de estabilización de Voltaje —Voltaje—Frecuencia	INVERTER 230V 50Hz
AC 230V Máxima	5500W
AC 230V Nominal (COP)	5000W
AC 400V Máxima	-
AC 400V Nominal (COP)	-
Tipo por su número de fases	Monofasico
Factor de potencia	1
Modelo motor	SGB300PRO
Cilindrada	302CC
Tipo de motor	Gasolina, 4 tiempos OHV refrigerado por aire
Nivel de presión acústica media 7mts LpA (Ralenti-nominal)	52dB – 72dB
Nivel de potencia acústica garantizada LwA	95dB
Tipo de arranque	Manual-electrico
Capacidad tanque combustible	13.5L
Consumo hora 25% 50% 75% carga	0.8 L/H — 1 L/H — 2.5 L/H
Autonomía al 25% 50% 75% carga	16.8 H — 12.8 H — 5.5H
Capacidad y grado de aceite	0.85L — SAE10W30, SAE10W40
Nivel de aislamiento	F
Clase según calidad aislamiento	A
Clase según rendimiento	G2
Estándar	ISO 8528-13:2016
Kit de transporte	SI
Dimensiones	626 x 442 x 558mm
Peso	50kg

MODELO	ELBA RC
Sistema de estabilización de Voltaje —Voltaje—Frecuencia	INVERTER 230V 50Hz
AC 230V Máxima (S2 5min)	5500W
AC 230V Nominal (COP)	5000W
AC 400V Máxima (S 25min)	-
AC 400V Nominal (COP)	-
Tipo por su número de fases	Monofasico
Factor de potencia	1
Modelo motor	SGB300PRO
Cilindrada	302CC
Tipo de motor	Gasolina, 4 tiempos OHV refrigerado por aire
Nivel de presión acústica media 7mts LpA (Ralenti-nominal)	52dB – 72dB
Nivel de potencia acústica garantizada LwA	95dB
Tipo de arranque	Manual-Electrico-Remoto
Capacidad tanque combustible	13.5L
Consumo hora 25% 50% 75% carga	0.8 L/H — 1 L/H — 2.5 L/H
Autonomía al 25% 50% 75% carga	16.8 H — 12.8 H — 5.5H
Capacidad y grado de aceite	0.85L — SAE10W30, SAE10W40
Nivel de aislamiento	F
Clase según calidad aislamiento	A
Clase según rendimiento	G2
Estándar	ISO 8528-13:2016
Kit de transporte	SI
Dimensiones	626 x 442 x 558mm
Peso	50kg

Mediciones de los niveles de ruido:

- ✓ El nivel sonoro a 7mts es la media aritmética de nivel de sonido (lpA) obtenido en cuatro direcciones y a 7 metros de distancia del generador.

 **NOTA:** El nivel de ruido puede variar notablemente en diferentes entornos.

Norma armonizada usada:

- ✓ ISO8528-13:2016: Grupos electrogénéos accionados por motor de combustión

Directivas CE aplicables:

2006/42/EC:	Directiva de maquinaria
EU/2016/1628:	Emisiones de máquinas movidas por motor
2014/30/EU:	Compatibilidad electromagnética
2014/35/EU:	Directiva bajo voltaje
2000/14/EC (Enmienda 2005/88/EC):	Directiva de emisiones sonoras
2011/65/EU:	Directiva RoHS
(EC) no-1907/2006:	Regulación REACH

10. Información de la garantía

Su máquina dispone de la siguiente garantía:

- ✓ 3 años para máquinas facturadas a consumidores (particulares).
- ✓ 1 año para máquinas facturadas a empresas, sociedades, cooperativas, autónomos, ...

El periodo de garantía se rige únicamente por la factura y el carácter legal del facturado, **no se tomará en ningún caso como referencia el destino o uso que se esté dando al producto.**

Las facturas válidas para garantía serán las del distribuidor oficial GENERGY y en el momento de la venta. **No se aceptarán facturas posteriores que puedan darse de sucesivas ventas del producto entre particulares o empresas.**

La garantía cubre cualquier defecto que pueda tener la máquina durante periodo de garantía, siempre que el mantenimiento y cuidados de la máquina hayan sido adecuados. La garantía cubrirá todos los repuestos necesarios, así como la mano de obra.

La garantía no cubre consumibles (filtros, pilas, baterías, bujías) ni operaciones de mantenimiento preventivo. Tampoco el desgaste lógico de piezas por fatiga.

Maquinas vendidas Online a través de *marketplaces* de revendedores fuera de España y Portugal: Por favor consulte y siga las instrucciones de proceso de garantía indicado en la web donde compro el producto.

La garantía no cubre daños sobre otros bienes, animales, personas en caso de accidentes. Estas circunstancias podrían cubrirse con el seguro de responsabilidad civil de la marca siempre que se demuestre —de forma fidedigna— un fallo del equipo, habiéndose usado según las indicaciones de esta manual, sin manipulaciones y conectado según la normativa eléctrica de baja tensión del país o área de uso.

Translation of the original manual

THANK YOU for purchasing the **GENERGY** gasoline Generator.

- Copyright for these instructions belongs to our company GENERGY España.
- Reproduction, transference and distribution of any manual content is forbidden without written authorization from GENERGY España.
- “GENERGY” and “” are, respectively, registered trademark and logo of GENERGY products, owned by GENERGY España.
- GENERGY España reserves the right of modifying our products under the GENERGY brand and reviewing the manual without prior consent.
- Use this manual as part of the generator. If you resell the generator, the manual must be delivered along with the generator.
- This manual explains the correct form of operating the generator; please read carefully before using the generator. Correct and safe operation will ensure your safety and extend the life of the generator.
- GENERGY España is constantly innovating development of its GENERGY products, in design as well as quality. Despite this being the most updated version of the manual, the content of this manual may have slight differences from the product.
- Contact your GENERGY distributor in case of any questions or doubts.





Manual contents

1. Safety information	31
1.1 Summary of the most important hazards during the usage.....	31
2. Location of safety and usage labels	32
3. Identification of components	33
3.1 Main control panel	34
4. Checks before use	34
4.1 Battery connections	34
4.2 Oil filling and checking	35
4.3 Refueling and checking.....	36
5. Generator starting	37
5.1 Electrical starting.....	37
5.2 Manual starting	38
5.3 Remote control starting (in available models).....	39
5.4 Synchronize new remote control devices	40
5.5 Start failure due to inactivity of the automatic choke	40
6. The generator usage	41
6.1 Electrical warnings before use.....	41
6.2 ECO mode.....	42
6.3 Digital control panel	43
7. Maintenance	46
7.1 Oil change... ..	47
7.2 Air filter maintenance	48
7.3 Spark plug maintenance	49
7.4 Spark arrestor maintenance	50
8. Transport and storage	50
8.1 Generator transport.....	50
8.2 Generator storage.....	51
9. Technical information	54
10. Warranty information	56
11. EC Declaration of conformity	End of manual
12. After sales service	End of manual





1. Safety information

The safety is very important. Throughout the manual you will find important safety messages. Read, understand and comply with these messages to ensure that the use of the generator is completely safe.

We divide safety messages in 4 different types, according to the gravity of their consequences (if they are not fulfilled).

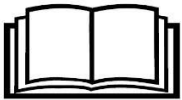
 DANGER	An imminently dangerous situation that will cause serious or fatal injuries , if it is not avoid.
 WARNING	A potentially dangerous situation that can cause serious or fatal injuries , if it is not avoid.
 CAUTION	A potentially dangerous situation that can cause mild or moderate injuries , if it is not avoid.
 NOTE	A situation that can cause material damage , if it is not avoid.

1.1 Summary of the most important hazards during the usage

Before using the generator, you must read and understand the entire manual!	
	Using the generator without being properly informed of its operation and safety standards will result in hazards to the user and the plant. Do not allow anyone to use the generator without being qualified to do it.
Gasoline is explosive and flammable!	
	Do not refuel while the generator is running. Do not refuel if you are smoking or if there is a flame near. Clean gasoline spillages. Before refueling, first let the generator cool down. Always use containers approved for gasoline. Do not use the generator in potentially explosive environments, gas installations or similar. Always consult the safety department.
Engine emissions contain poisonous carbon monoxide gas!	
	Never use the generator inside your house, garage, tunnel, warehouse, cellar or any other place without ventilation. Do not use the generator near windows or doors where emitted gases may enter inside. The exhaust pipe expels poisonous carbon monoxide gas from the generator. This gas is very dangerous and cannot be seen or smelled.
Attention to electrical hazards!	
	Do not operate the generator with wet hands. Do not expose the generator to rain, humidity or snow. Always check the condition of the wires and electrical connections. Also, confirm the good condition of the equipment to connect. Grounding the generator.

2. Location of safety and usage labels

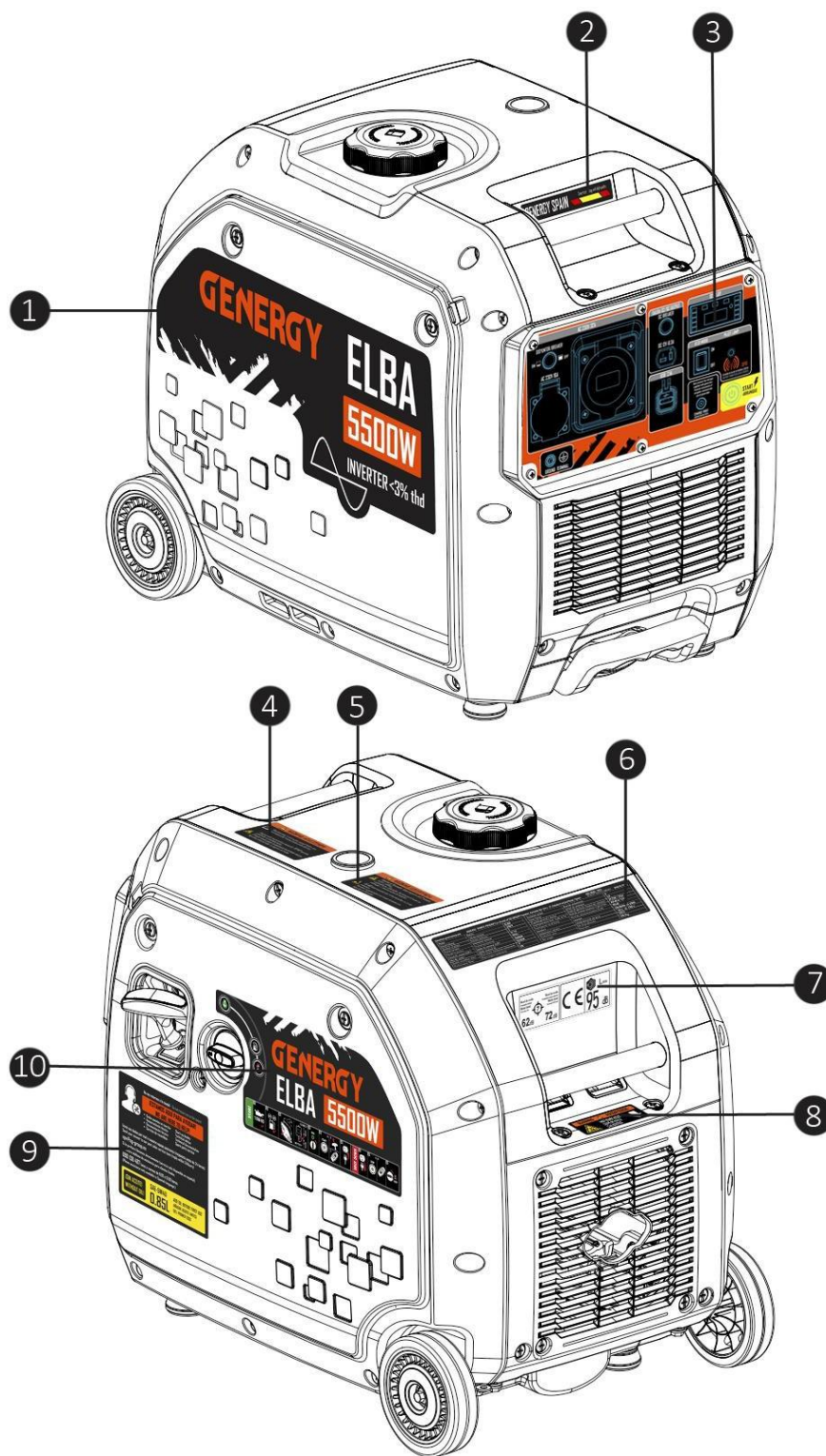

---1---	---2---	---3---
Brand and model	Decorative sticker	Control panel
---4---	---5---	---6---
Safety warning	Safety warning	Specifications
---7---	---8---	
Noise level - CE	Hot zone warning	
---9---	---10---	
After sales – Oil info	Quick use guide	

3. Identification of components

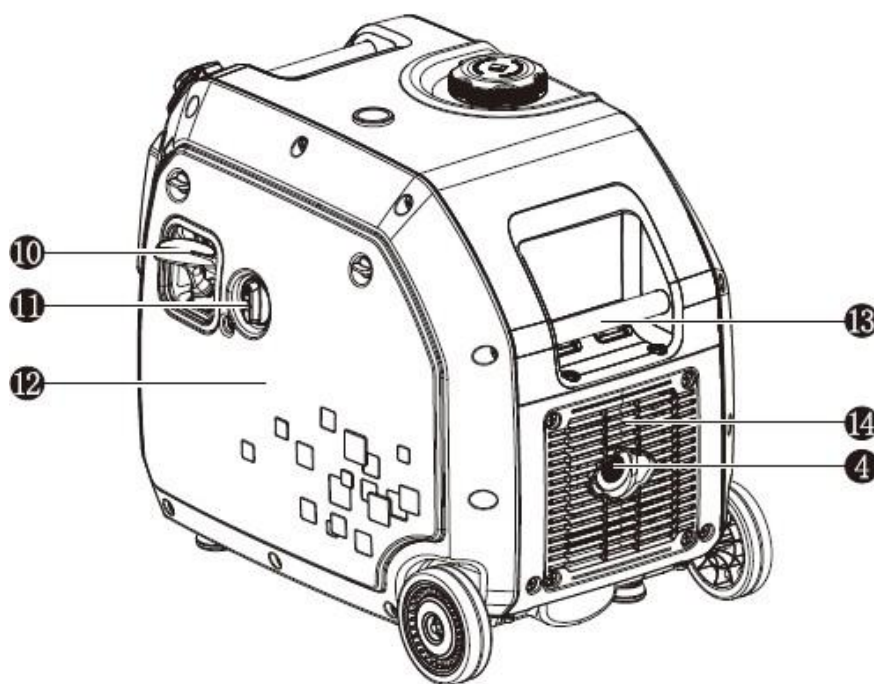
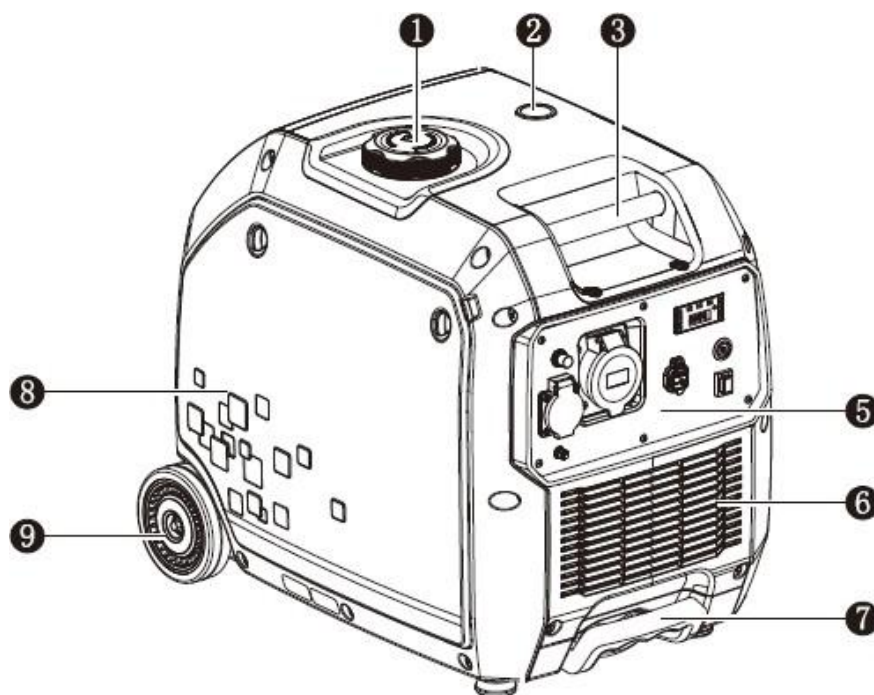

---1---	---2---	---3---
Fuel cap	Fuel level indicator	Lifting handle
---4---	---5---	---6---
Exhaust pipe	Control panel	Ventilation grid
---7---	---8---	---9---
Telescopic handle	Maintenance cover	Transport wheels
---10---	---11---	---12---
Manual starting handle	Multifunction dial	Maintenance cover
---13---	---14---	---15---
Lifting handle	Ventilation grid	Exhaust pipe

3.1 Main control panel

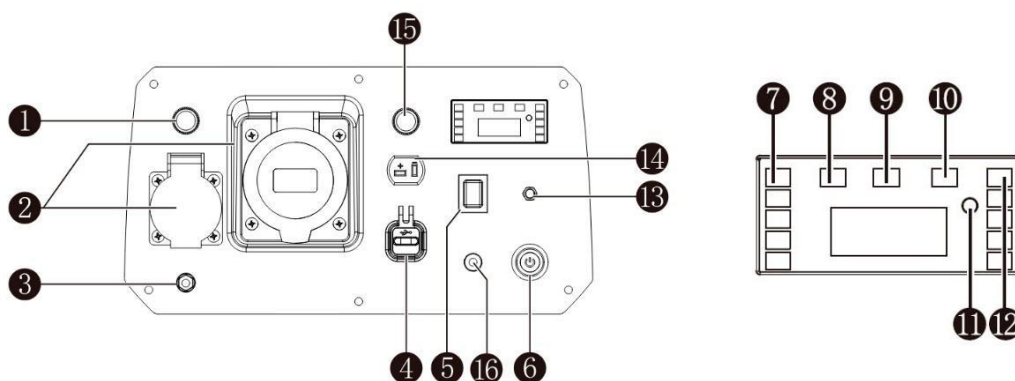

- | | |
|--|-----------------------------------|
| 1- Thermal circuit breaker of 16A | 2- 16 and 32A sockets |
| 3- Ground wire connection | 4- Socket USB 2.1A |
| 5- ECO mode switch | 6- Start button |
| 7- Charging indicator bar | 8- Overload indicator |
| 9- Output indicator 230V | 10- Lack of oil alarm indicator |
| 11- Overload restart - Switch V-HZ-HOURS | 12- Fuel indicator (approximate) |
| 13-Remote control pilot | 14-Socket DC12V |
| 15-Thermal circuit breaker for DC12V | 16-Battery charge port. |

The generator is equipped with a trolley-type telescopic handle for comfortable movement. Simply stretch or contract the handle as needed.

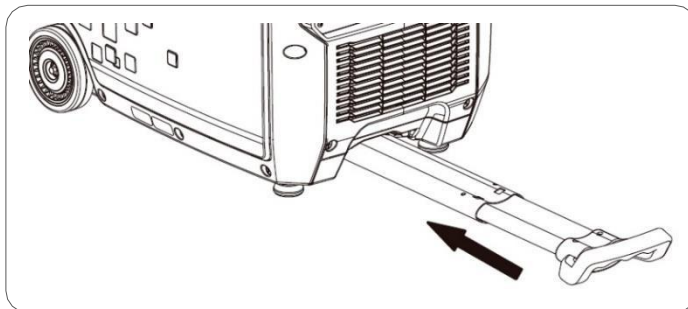

4. Checks before use

4.1 Battery connections

1. Remove the 3 screws from the maintenance cover and open it.
2. Connect the battery terminal, according to the figure below.

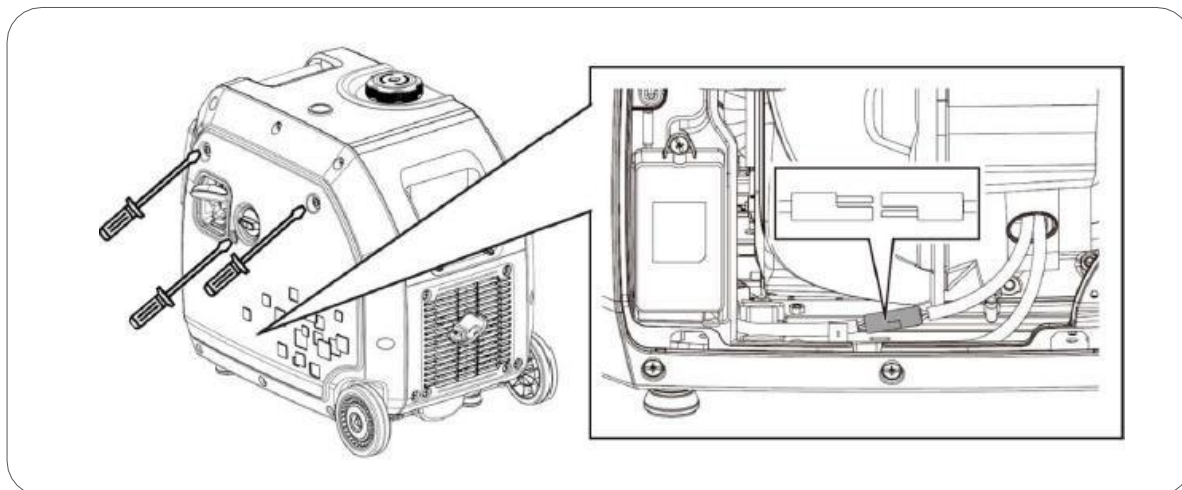

4.2 Oil filling and checking

NOTE: The generator is delivered without oil. **Do not attempt to start the generator without adding oil in the engine first!**

The generator has to be on a perfectly flat surface and levelled, to avoid an error in the oil level reading.

Remove the 2 screws from the maintenance cover and open it.

Remove the oil cap (oil dipstick level).

With the help of a funnel, fill with the recommended oil and with the indicated amount.

Clean and Insert the dipstick to check the correct level, it should be close to the "H" of the dipstick without exceeding it.

The indicative oil capacity is 0.85L.

Use good quality synthetic four-stroke engine oil SAE10W30 or SAE10W40. Recommended oil classification must be API "SJ" (USA) or ACEA "A3" (EUROPA) or more updated (See container specifications).

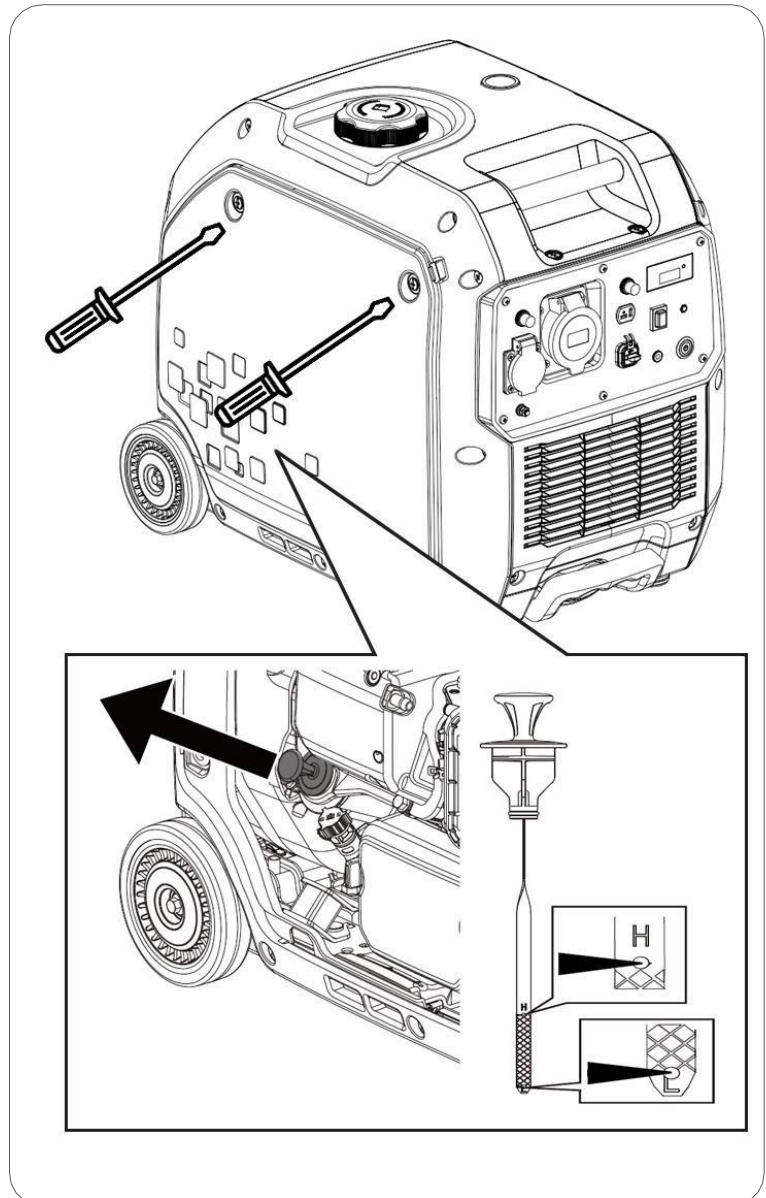

NOTE: The engine may consume a bit of oil during its running. Therefore, before each usage, always check oil level and refill if necessary.

NOTE: Never use oils that are old, dirty, in poor condition or without specifications (grade and quality). Do not mix different types of oils.

4.3 Refueling and checking

- ☐ **NOTE:** Use only unleaded gasoline (86 Octane or higher).
- ☐ **NOTE:** Never use expired gasoline, contaminated or mixed with oil.
- ☐ **NOTE:** Avoid dirt or water into the fuel tank.
- ☐ **NOTE:** Do not use a mixture of gasoline with ethanol or methanol, because the engine can be damaged seriously.

Remove the fuel cap, turning counterclockwise. Refill with gasoline letting at least 2 cm of air in the tank, to allow the expansion of the fuel. The approximated tank capacity is 13.5L.

After refueling, close the fuel tank with the cap.

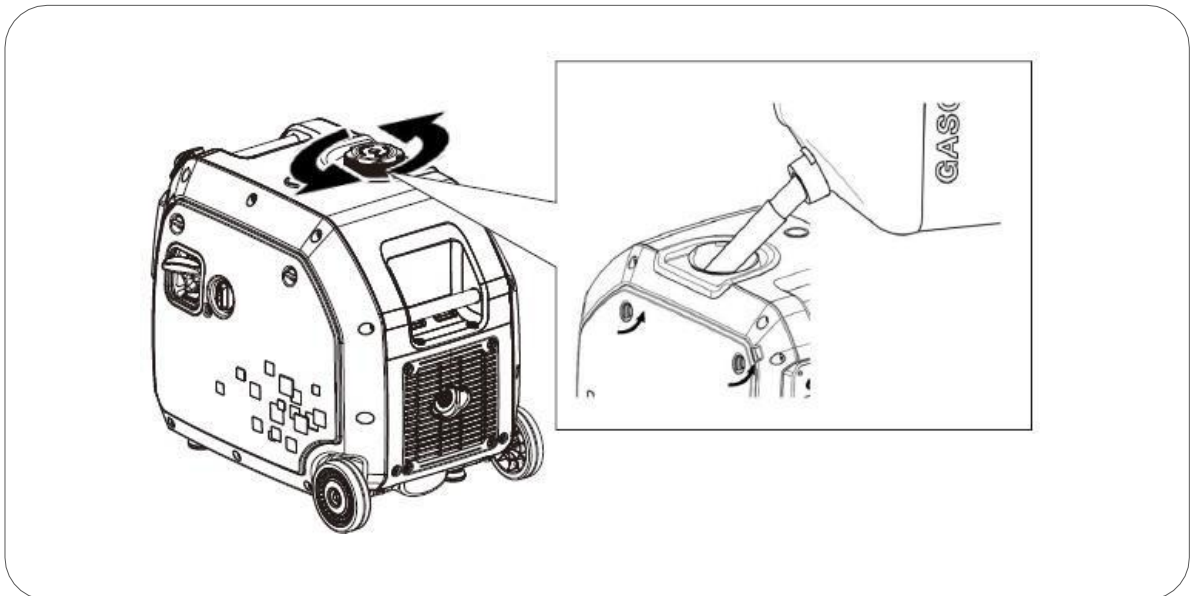

⚡ **DANGER:** Gasoline is extremely explosive and flammable. During the refuelling is completely forbidden to smoke, to do fire or other any kind of flame. The same procedures for the fuel storage place.

⊘ **WARNING:** Keep the fuel out of the reach of children.

⊘ **WARNING:** Avoid fuel spillages when refuelling (clean possible spillages before restarting the engine again).

⊘ **WARNING:** Do not fill the fuel tank completely, letting at least 2 cm of air in the tank to allow the expansion of the fuel..

⊙ **CAUTION:** Avoid skin contact and do not inhale the fuel vapors.

5. Generator starting

5.1 Electrical starting

1. Turn the dial to the “RUN” position.

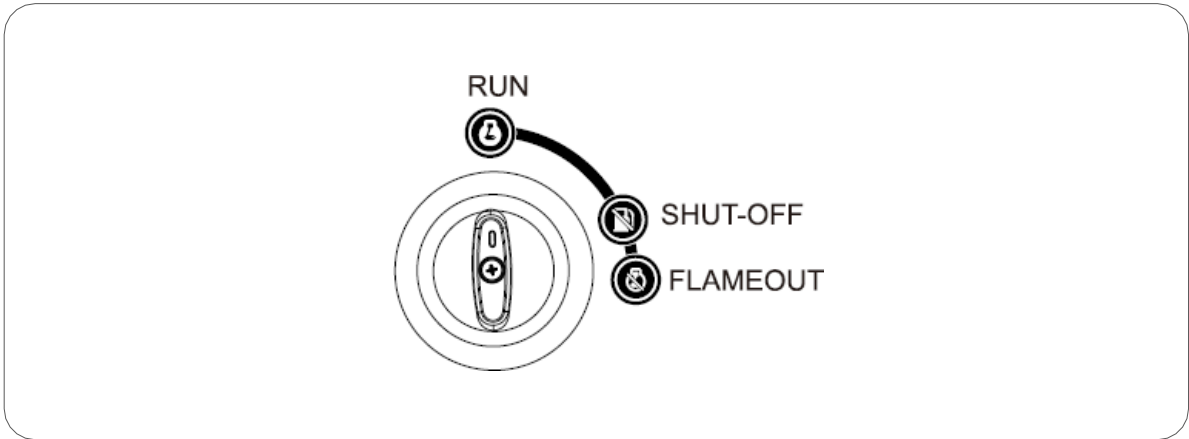

2. Press the “START” button on the control panel for 1 second. The generator will start automatically.

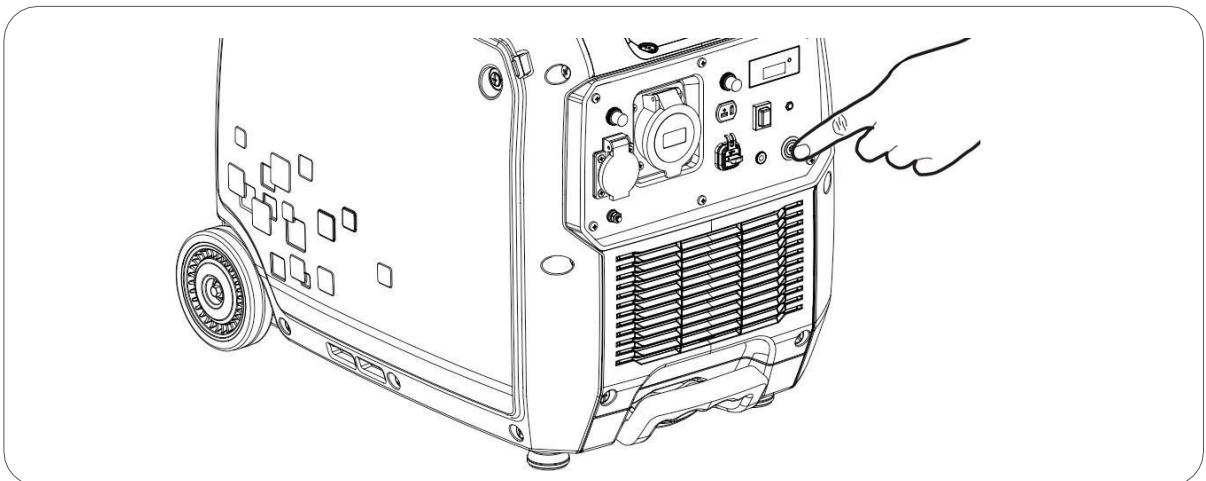

3. To turn off the generator, turn the dial to the right (“FLAMEOUT” position) according to the figure above.

Engine shutdown when the generator will no longer be used for several days or weeks, or if it will be stored: Move the dial to the “SHUT-OFF” position, the generator will continue running for a few moments until the gasoline in the admission line runs out. When stopped due to lack of gasoline, turn the dial to “FLAMEOUT”. This action prevents the gasoline in the circuit from being retained and could deteriorate over time. For storage periods longer than 6 months, consult the transportation and storage chapter.

Information: OPD Function (Output power delayed). Up to 20 seconds after the starting, the generator does not generate electricity in the 230V socket. This ensures that the generator starts without supplying power to the connected equipment.

5.2 Manual starting

1. Turn the dial to the “RUN” position”.

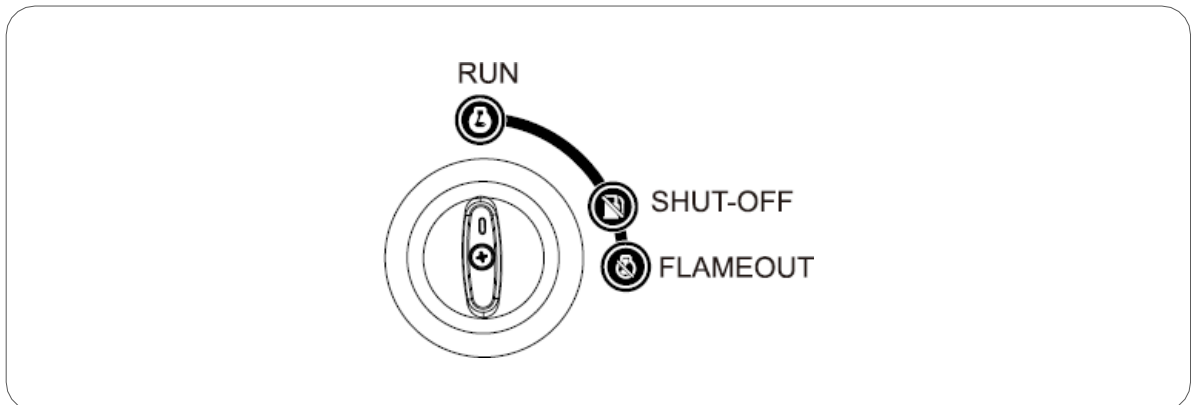

2. Smoothly, pull the starter rope (recoil starter) until you find resistance. So let the rope recoils. Then pull the rope energetically to start the engine, according to the figure below.

NOTE: Always keep the dial in the “RUN” position while the engine is running.

NOTE: If the rope recoils abruptly, the spring or the rope itself may be damaged. This is not covered by the warranty.

NOTE: The recoiling of the rope must be controlled by the user, holding the handle tightly. The recoil handle with tension, if wilfully released, may damage the generator.

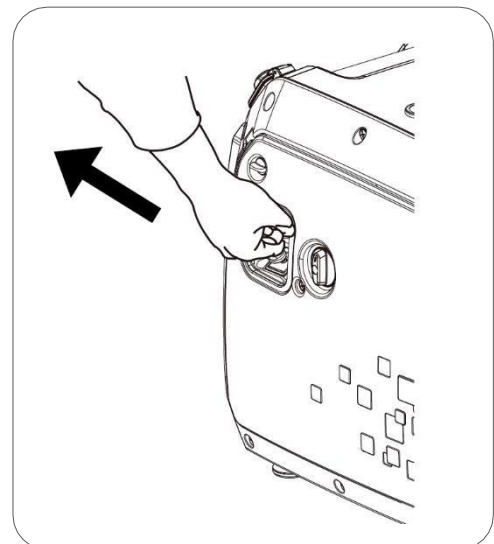

3. To turn off the generator, turn the dial to the right (“FLAMEOUT” position) according to the figure above.

Engine shutdown when the generator will no longer be used for several days or weeks, or if it will be stored: Move the dial to the “SHUT-OFF” position, the generator will continue running for a few moments until the gasoline in the admission line runs out. When stopped due to lack of gasoline, turn the dial to “FLAMEOUT”. This action prevents the gasoline in the circuit from being retained and could deteriorate over time. For storage periods longer than 6 months, consult the transportation and storage chapter.

Information: OPD Function (Output power delayed). Up to 20 seconds after the starting, the generator does not generate electricity in the 230V socket. This ensures that the generator starts without supplying power to the connected equipment.

5.3 Remote control starting (in available models)

1. Turn the dial to the “RUN” position”.

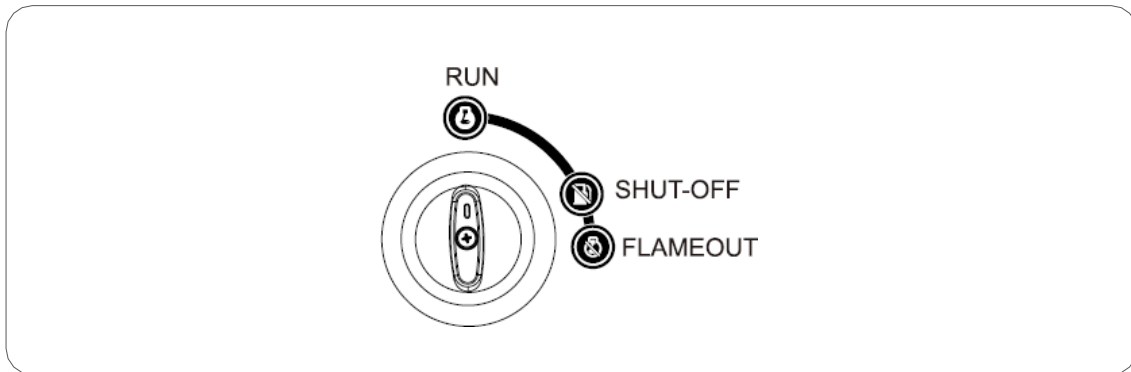

2. On the remote control device, press the start button “ON” for one second and after release it. The generator performs a starting sequence automatically.

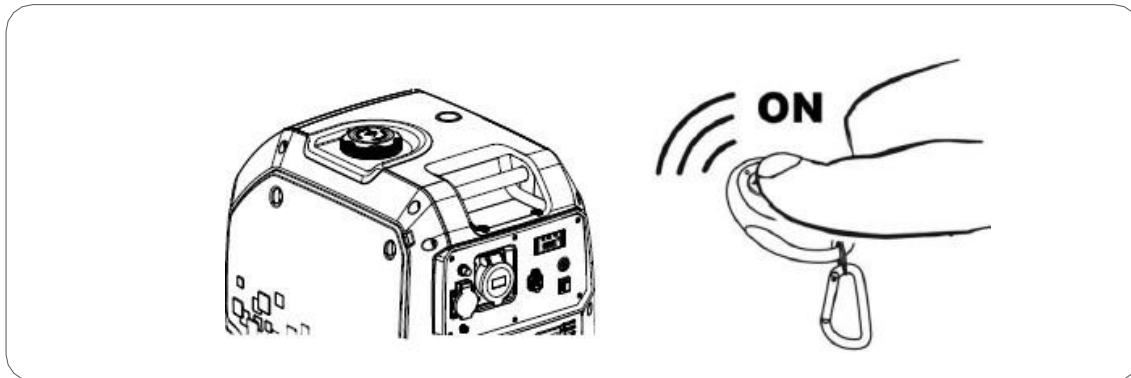

If the generator does not start on the first attempt, the generator will do 6 more attempts automatically. Just wait. If it doesn't start in the first 6 attempts, you can press the start button “ON” again (on the remote control device) to start a new starting sequence

3. Generator shutdown by remote control. Press the “OFF” button on the remote control.

NOTE: If the generator remains off for more than 24 hours, the generator will automatically go into “SLEEP” mode. To reactivate the remote control you must press the “START” button on the generator. This function prevents battery discharge.

Engine shutdown when the generator will no longer be used for several days or weeks, or if it will be stored: Do not use the remote. On generator, move the dial to the “SHUT-OFF” position, the generator will continue running for a few moments until the gasoline in the admission line runs out. When stopped due to lack of gasoline, turn the dial to “FLAMEOUT”. This action prevents the gasoline in the circuit from being retained and could deteriorate over time. For storage periods longer than 6 months, consult the transportation and storage chapter.

NOTE: If the remote does not work or works incorrectly, replace its battery.

Information: OPD Function (Output power delayed). Up to 20 seconds after the starting, the generator does not generate electricity in the 230V socket. This ensures that the generator starts without supplying power to the connected equipment.

5.4 Synchronize new remote control devices

If you need to pair a new remote control:

1. Turn the fuel switch to 'RUN'
2. Press and hold the "START" button for 5 seconds and release it.
3. Press the "ON" Button of the remote control for 1 second.
4. If the generator starts it means that the control is synchronized correctly.

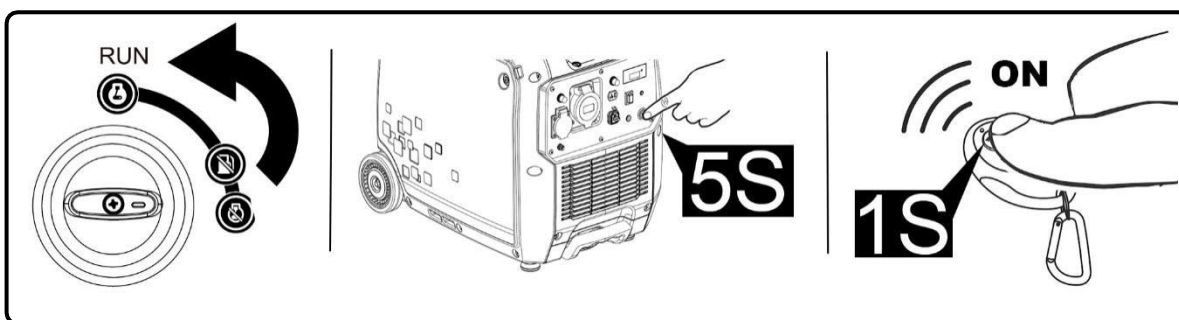

5.5 Start failure due to inactivity of the automatic choke

The automatic choke will not be able to work automatically if there is no battery, is completely discharged or damaged. This will make starting difficult or impossible. In that case, follow the following procedure:

Open the maintenance cover and move the choke lever to the right.

Smoothly pull the rope until you find resistance, then let the rope go back. Now pull the rope energetically to start the engine.

Once the engine has started, turn the choke lever slowly to the left.

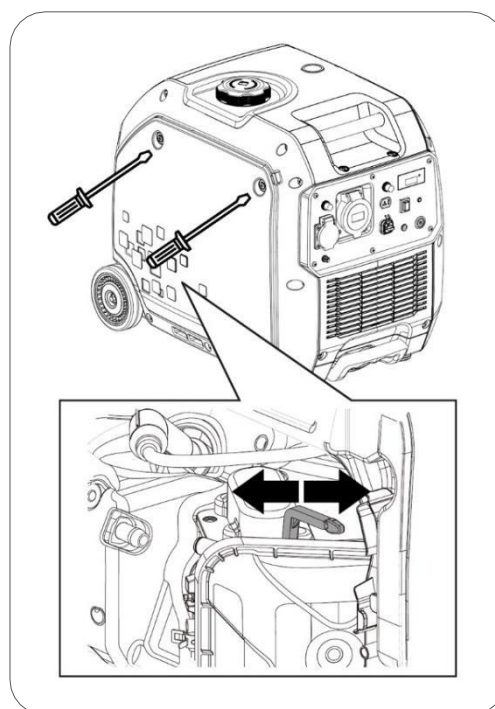

6. The generator usage

6.1 Electrical warnings before use

⊘ WARNING: Be sure to connect the ground connection to an independent ground rod. Grounding protects the user in case of accidental discharge. Failure to make this connection exposes the user to the risk of serious injury or death in the event of a shock. If you have doubts, ask your electrician.

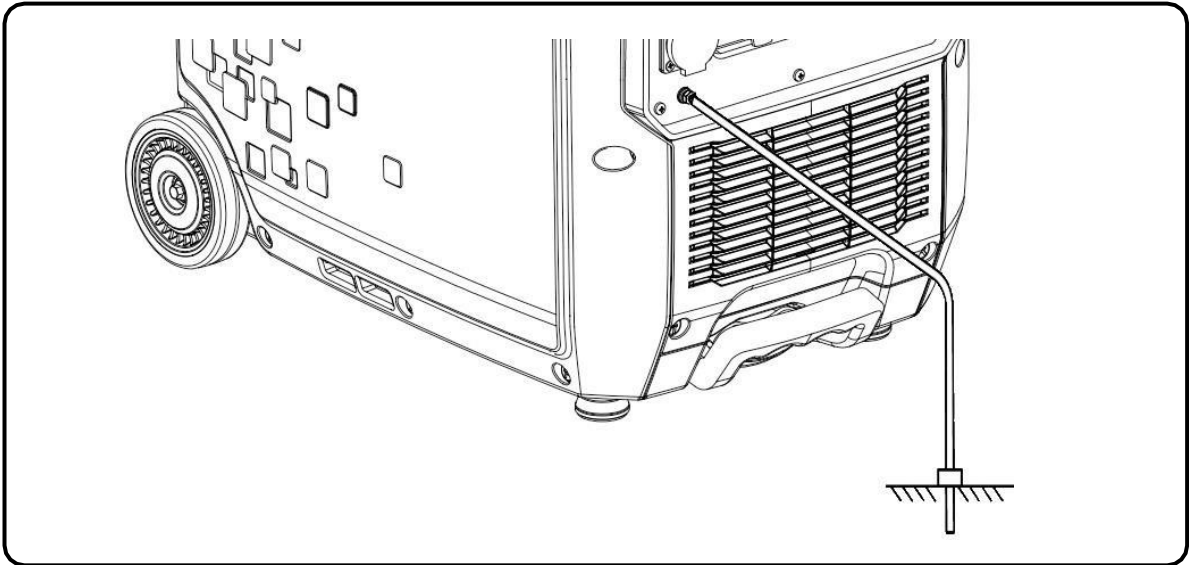

⊘ WARNING: Never connect directly the 230V output of the generator to a building or a house (even when there is a circuit breaker for the main circuit). The return of the main circuit will shock with the generator output, which will do serious damages to the generator or even a fire.

⊘ WARNING: Do not connect the generator in parallel with other generators in order to add powers. The generators will be damaged and there will be a high risk of fire.

□ NOTE: Do not connect an extension to the exhaust pipe.

□ NOTE: When an extension cable is required, you have to ensure its good quality and proper section (ask to your electrician):

- ✓ Cable length 60m: minimum cable section 2mm²
- ✓ Cable length 100m: minimum cable section 2.5mm²

□ NOTE: Equipment that has an electric motor (compressors, water pumps, saws, etc.) requires up to 3 times more power during the starting. For example, a 500W water pump requires 1500W to start up. Therefore, always confirm the nominal powers (rated) of the equipment to be connected and ensure that they do not exceed the maximum power produced by the generator, according to the recommendations above.

 **WARNING:** before connecting to the generator, confirm if all equipment is in good working conditions.

If an equipment runs abnormally, slowly or spontaneously shuts down, stop the generator immediately and disconnect the equipment.

To improve engine performance and to give more life to the generator, a running-in (without forcing the engine) period of 20 hours is recommended, with a power consumption up to 60% of the maximum power produced by the generator.

6.2 ECO Mode

ECO mode is used to reduce fuel consumption and noise level, especially when the power consumption for the connected equipment is low.

When the mode is activated - **ON** position of the switch - the engine rotation remains low. Gradually the rotation increases according to the power consumption of the connected equipment. ECO mode is recommended for power consumptions between 0 and 2000W.

If you switch off the ECO mode - **OFF** position of the switch - the rotation increases to its nominal speed, which provides greater capacity for higher power consumptions.

 **NOTE:** If you connect equipment with a high power consumption, do not activate ECO mode. Especially, in case of inductive equipment with starting peak current.

 **NOTE:** If you connect equipment with a constant variation (low and high) of the power consumption, do not activate ECO mode.

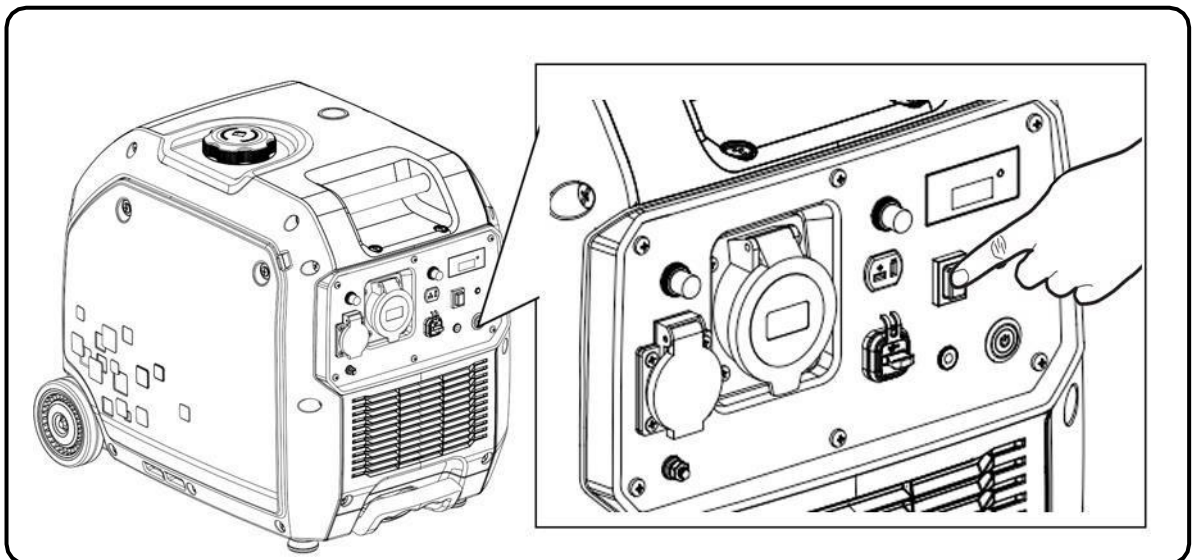

6.3 Digital control panel

Central indicator: Correct running

Turns on after the generator starts and it means the normal running of the 230V output.

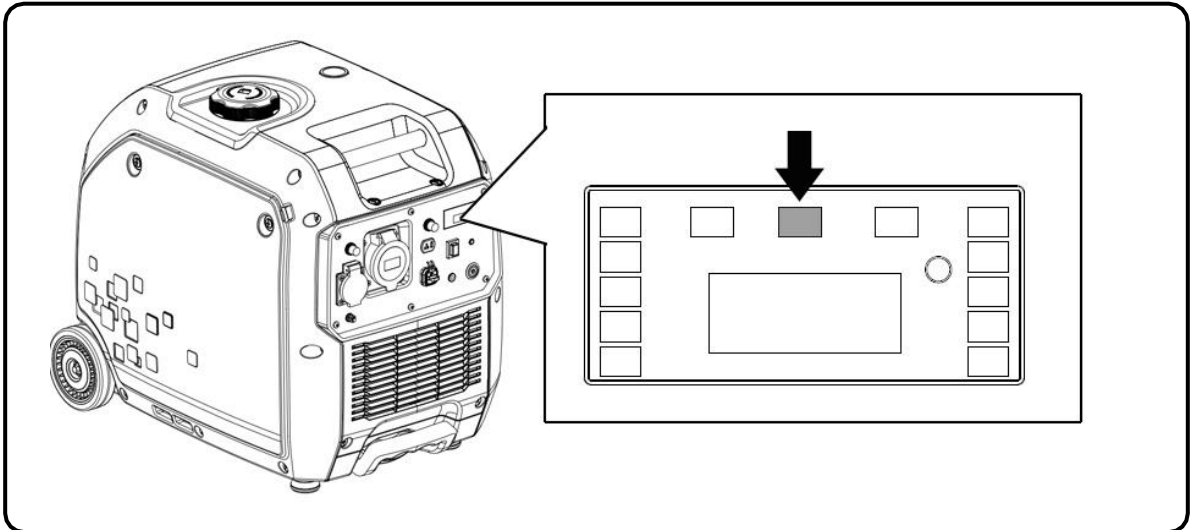

Left indicator: Generator overload

If the generator is overloaded, the indicator turns on, at the same time turns off the 230V output indicator (in the center). In this case, the generator will keep running, but the voltage output will be cut off.

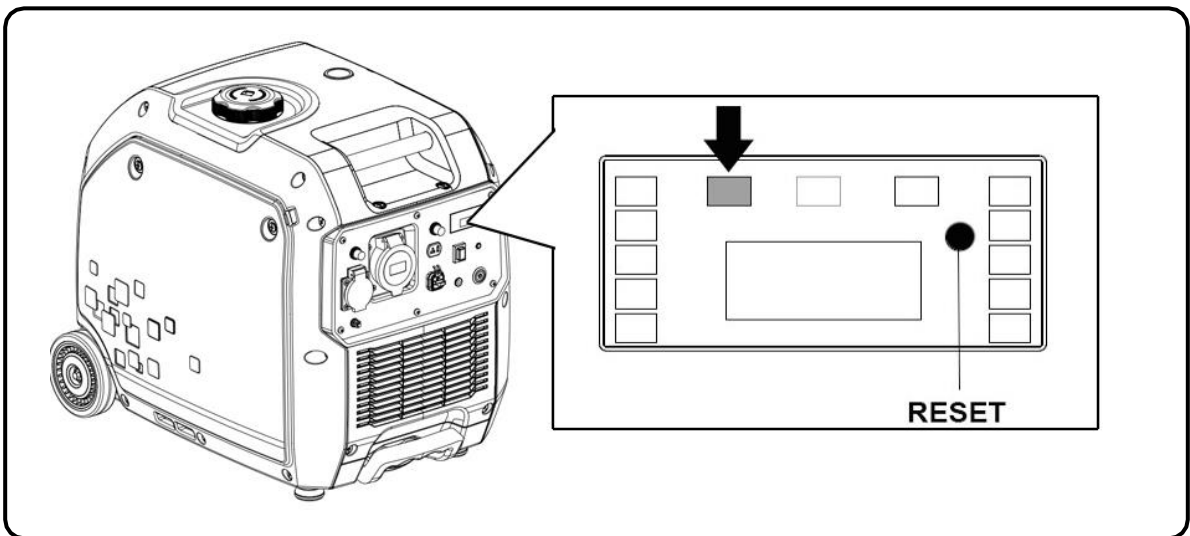

In case of overload, follow the steps below:

1. Disconnect the equipment from the generator.
2. Press the **RESET** button, according to the figure above.
3. Connect other equipment which power consumption is less than the rated power performed by the generator.

NOTE: The dirt in the air filter reduces the power generator, so always keep the air filter in good condition.

Right indicator: Lack of oil

With a low oil level, this indicator turns on. Consequently, for security reasons, the engine turns off. The engine only start again if the oil level is restored.

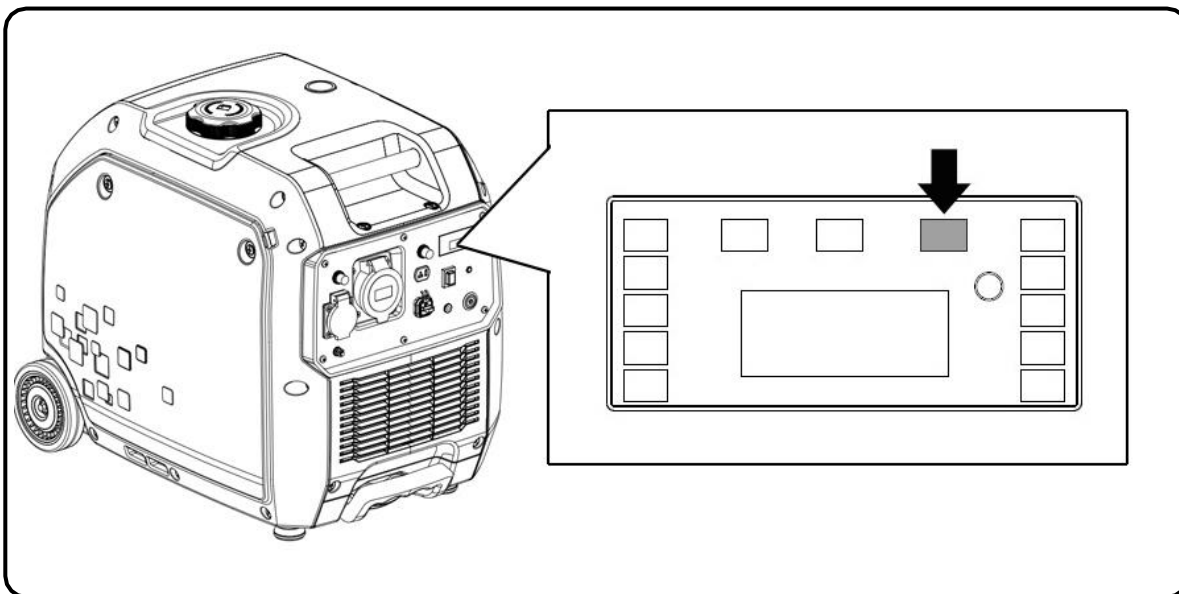

If you try to start the engine with a low oil level, it will not start and the indicator will flash during all starting attempts.

The lack of oil alarm is designed to avoid damage to the engine caused by insufficient oil.

NOTE: Protection due to lack of oil must be considered an extra security. Checking the oil level before each use is the full responsibility of the user, as indicated and recommended in the manual. The probability of the alarm system fail is very low, but if the checking also fails, the damage on the engine will be very high. Thus, unique and exclusively, the user is responsible for any damage due to lack of oil. This kind of damage is not covered by the warranty.

Remember that is a security system in case of a critical level, it is not an indicator of lack of oil.

IMPORTANT: This alarm system only works when the level of oil is not enough, no protecting in case of an inadequate oil or an oil in poor condition.

Parameters selector

On the main control panel, you can see Voltage, Frequency and Hours of running. So, you have to press the **RESET** button (A) to see each parameter.

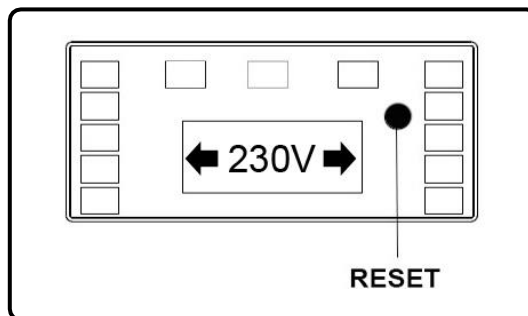

Left side indicator column: Generator power output indicator

Show by approximation, the level of power consumption against to the total capacity of the generator. Only an indicative function.

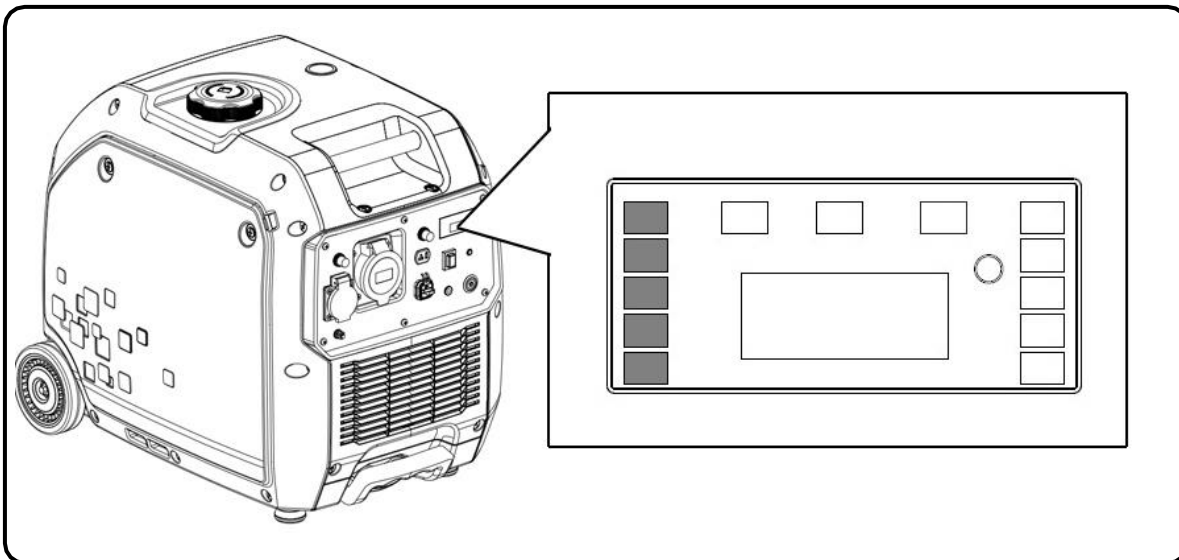

Right side indicator column: Fuel indicator bar

Shows the fuel level in the tank, by approximation.

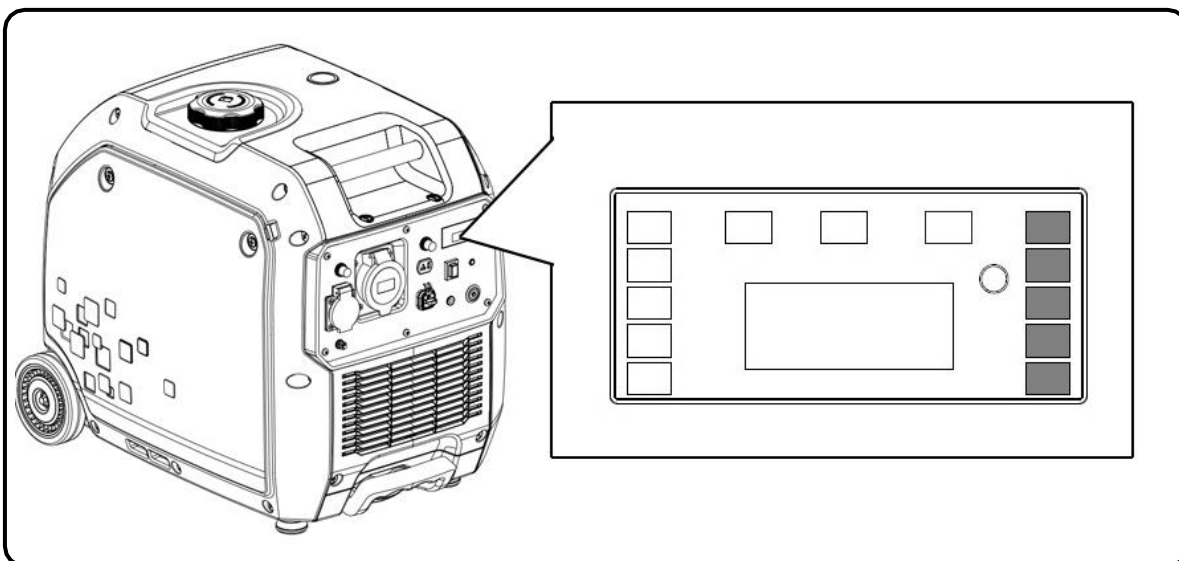

7. Maintenance

The purpose of the maintenance plan is to ensure that the generator remains in good working condition and that it reaches the maximum of its useful life.

 **DANGER:** Turn the engine off before doing any maintenance. If you need to start the engine for any checking, first ensure that the area is well ventilated. The exhaust gases contain carbon monoxide, which is poisonous to the user.

 **NOTE:** Apply only GENERGY original parts or, if not available, components of proven quality.

Maintenance plan:

SERVICE	STAGES OF MAINTENANCE
Engine oil	Check the oil level before each use. After 20 hours, the first oil change should be made. Every 100 hours of use, do new oil changes.
Air filter	Check and clean every 50 hours. At a maximum of 250 hours or earlier if it is damaged, replace.
Spark plug	Clean and adjust the electrode every 50 hours. At a maximum of 250 hours or earlier if it is damaged, replace.
Spark arrestor	Every 300 hours or 1 year, clean.
Engine valves*	Adjust every 500 hours*
Combustion chamber *	Clean every 500 hours*
Fuel tank*	Clean every 500 hours*
Fuel hose*	Replace every 2 years or earlier if it is damaged*

 **NOTE:** If you use the generator in places with a lot of dust or with high temperatures, does more frequent maintenance.

 **NOTE:** All services marked with an asterisk (*) should be performed by Genergy Technical Service or a Genergy Authorized Service. You must save the report of the work done by the workshop.

 **NOTE:** The failure of compliance with the maintenance plan will shorten the life of the generator and will increase the possibilities of malfunctions or damages. The warranty will not be applied in these cases. If one or more services planned were not done, the warranty will not be applied, unless authorized by the Genergy Technical Service or a Genergy Authorized Service.

7.1 Oil change

Keep the engine running during 5 or 10 minutes, so that the oil can reach some temperature and decrease its viscosity (more liquid). In this way, it will be easier to extract it completely.

1. Place a suitable container to collect the used oil, near of the generator.
2. Unscrew the oil drain plug by turning counterclockwise and let the oil drain out.
3. Remove the oil cap, this will allow air to enter the engine which will facilitate the expulsion of the oil.

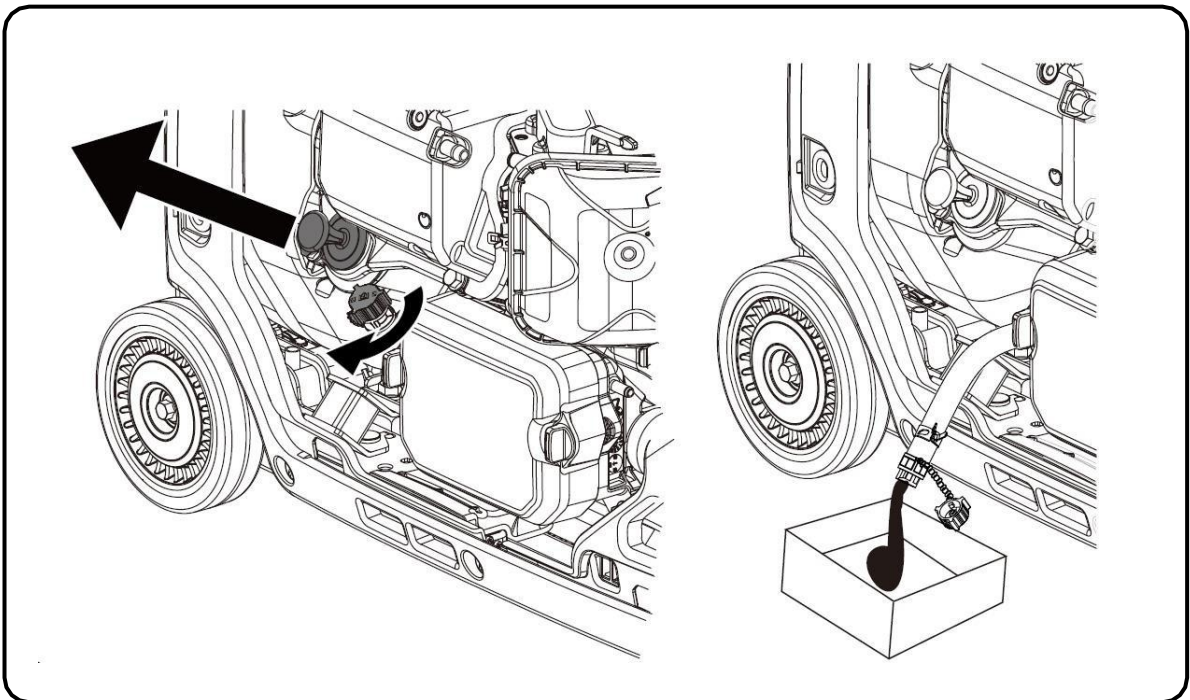

4. Once all engine oil has been extracted, clean up any spillages.
5. Refill with oil, according to the recommendations of chapter: ***Oil filling and checking.***

IMPORTANT: To safeguard the environmental regulations, the used oil must be placed in a sealed container and delivered to a service station for recycling. Do not put it in the trash or spill it on the ground.

7.2 Air filter maintenance

NOTE: The dirt in the air filter reduces the air flow in the carburettor, limiting its combustion and promoting serious engine problems. Clean the air filter regularly, according to the maintenance plan in this manual. In dusty areas, filter cleaning should be more frequent.

NOTE: The generator should never work without the air filter, otherwise we will have a quick engine wear.

WARNING: Do not use gasoline or solvents with a low flash point to clean the filter. They are flammable and explosive under certain conditions.

1. Unscrew and remove the locking screws (1) and open the air filter cover (2)
2. Take off the air filter (3).

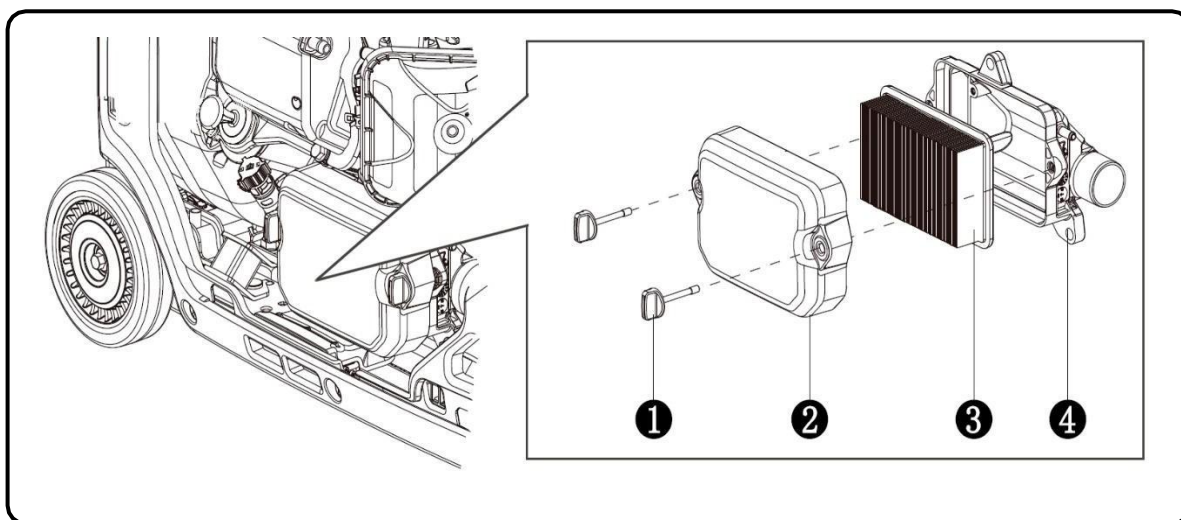

3. Inspect the filter and check that it is not damaged, if not, replace it.
4. Shake the filter (3) by smoothly hitting it against a flat surface to loosen any dirt.
5. Once clean reinstall the filter (3), close the cover (2), fixing it firmly with the screws (1).

NOTE: Although the appearance of the filter is good, it must be replaced every 250 hours maximum since it also becomes saturated on the inside, blocking the passage of air. Furthermore, a very deteriorated filter could come loose and break, causing damage to the engine.

7.3 Spark plug maintenance

Recommended spark plugs: **TORCH** E6RTC, **NGK** BPR6HS or similar references.

1. Open the access cover for the spark plug.
2. Remove the cap of spark plug (2), pulling it out.
3. With a spark plug wrench unscrew (1) and remove the spark plug from the engine (turn counterclockwise).

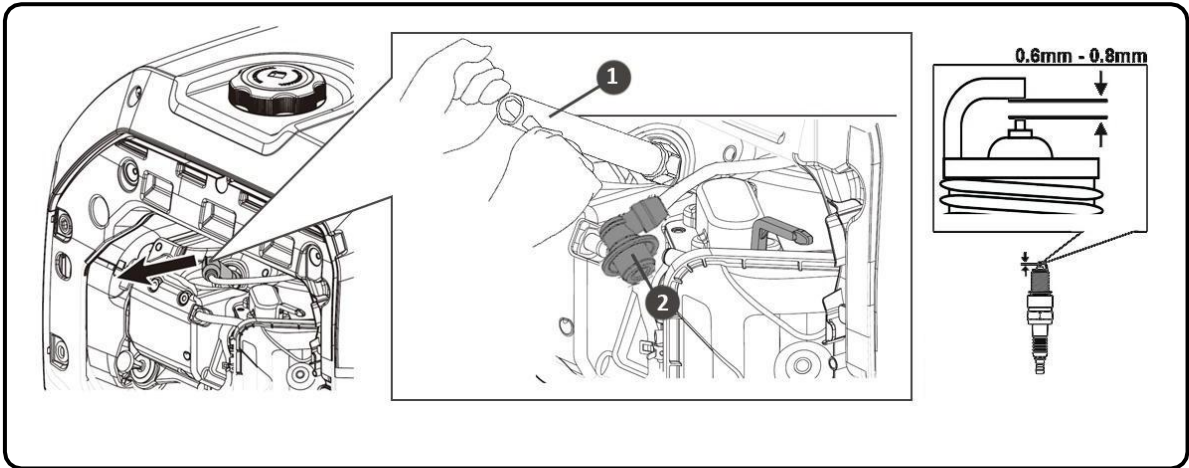

4. Visually check the spark plug. If the spark plug insulation is cracked or chipped, replace it with a new one. To clean dirt on the electrode, use a very thin wire brush.

5. Check the electrode distance with a caliper. The distance should be between 0.6 and 0.8mm. If it does not match, adjust it carefully.

6. Carefully put back the spark plug, starting its threading manually to avoid the damage of the thread. With the spark plug fully threaded make a final tightening with a spark plug wrench, according to the following recommendations:

- New spark plugs: 1/2 turn.
- Used spark plugs: 1/8 to 1/4 turn.

7. Put back the cap of the spark plug and close the access cover.

NOTE: The spark plug must be firmly tightened. An incorrectly fitted spark plug can heat up and even damage the engine. On the other hand, over-tightening can damage the spark plug and damage the thread of the cylinder head.

7.4 Spark arrestor maintenance

⊙ **CAUTION:** Let the generator cool down completely, before performing a spark arrestor maintenance.

Perform this operation every 300 hours maximum

1. Remove the screw that hold the spark arrestor.
2. Remove the spark arrestor and clean it with a brush.
3. Reinstall the spark arrestor.

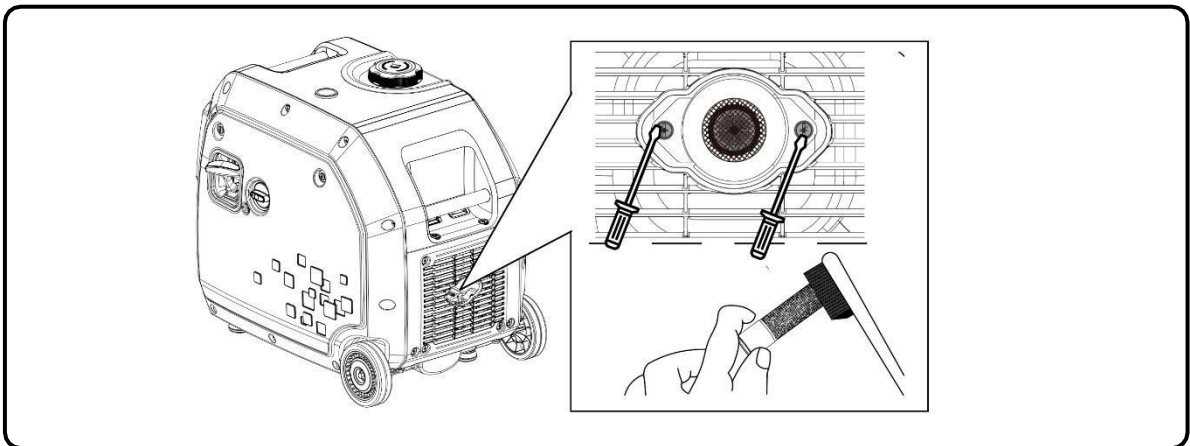

8. Transport and storage

8.1 Generator transport

To avoid spillages of fuel during the generator transport, the fuel valve must always be closed. The generator must be well tied (so that it does not move).

□ **NOTE:** The generator must be transported in its natural working position. Never transport the generator in other position (vertically or horizontally).

⚡ **DANGER:** Never start the generator inside of a transport vehicle. The generator should only be used in good conditions of ventilation.

⚡ **DANGER:** When parked and with the generator inside, the transport vehicle must not be exposed to the sun for a long time. Excessive temperature increases (caused by the sun exposure) and will evaporate the gasoline and to promote an explosive environment inside the vehicle.

⊘ **WARNING:** In case of transport, do not fill too much the fuel tank.

⊙ **CAUTION:** To empty the fuel tank if the generator will be transported over rough roads or fields.

8.2 Generator storage

When stored for long periods of time, gasoline loses its properties and creates waste. That can block the fuel path to the carburettor, making it difficult or impossible the generator starting. If the generator does not run for long periods of time, it is necessary to apply certain procedures.

Sporadic uses throughout the year:

With occasional use it is possible that the generator will have difficulties with the starting. To avoid this, ensure that the generator runs at least 30 minutes per month, and thus, the gasoline in the admission circuit is renewed.

Long periods of inactivity:

It is considered the stops with more than 6 months, which may cause difficulties or even directly avoid the starting, and produce an unstable speed on the engine. To avoid it:

1. Drain out the fuel tank with the support of a hand pump, storing the gasoline in an approved container.

 **NOTE:** Do not use normal plastic bottles, because some plastics decompose partially in contact with gasoline and become it contaminated. If reused, contaminated gasoline can damage an engine.

 **DANGER:** Gasoline is explosive and flammable. During gasoline handling, never smoke or cause any spark or flame.

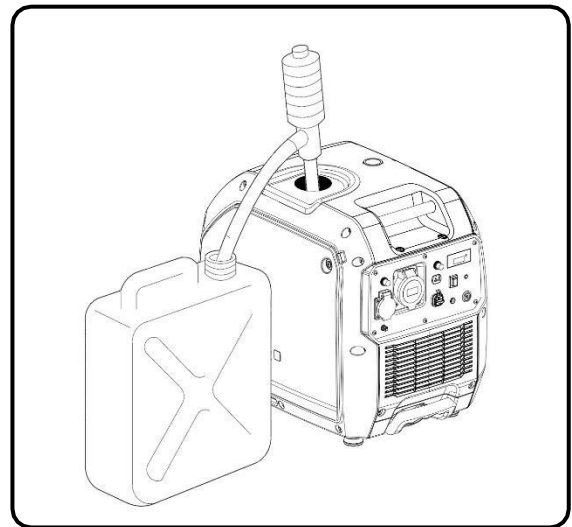

2. To add a gasoline stabilizer – according to the manufacturer's recommendations – one bottle per one liter of gasoline (see specifications).

- 3 Put back this treated gasoline in the generator tank. Start the generator and let the engine runs during few minutes so that the treated gasoline flows through the admission circuit.

4. Then, turn off the generator, turning the fuel valve to the “SHUT-OFF” position. Once stopped, turn back to the “RUN” position. Thus, the fuel valve is open.

5. With a screwdriver, loosen the carburettor drain screw and let the gasoline to drain out completely (see the figure below).

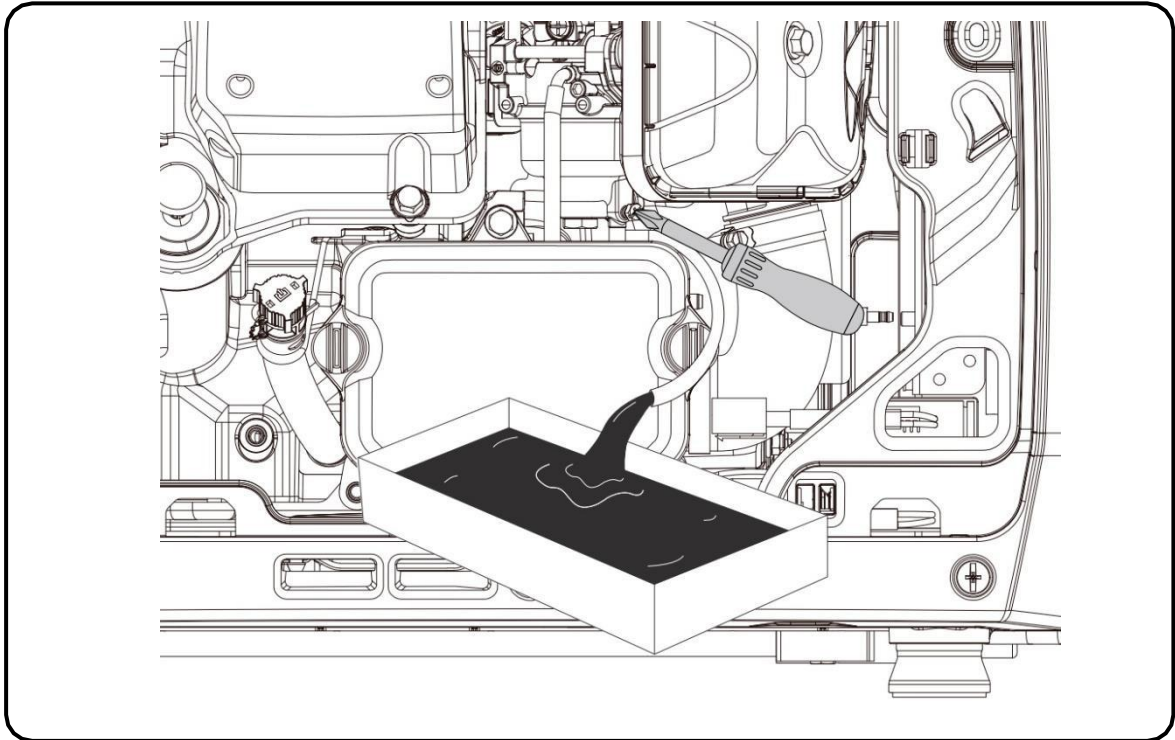

6. Once the carburettor is drained, put back the drain screw and turn the fuel valve to the “SHUT-OFF” position.

7. Change the engine oil. It is recommended that the engine rest with the oil in good condition.

8. Remove the cap of spark plug, pulling it out, and the spark plug. Put directly into the cylinder (through the spark plug hole), a teaspoon of clean engine oil (10 ~ 20ml). Smoothly, pull the starter rope of the engine, which will turn the engine and distribute the oil. Then, put back the spark plug.

9. Slowly, pull the starter rope until you feel resistance. At this point, the piston is rising in its compression stroke and the admission and exhaust valves are closed. In this position, moisture cannot enter in the motor, which provides protection against internal corrosion.

10. The generator must be protected by its packaging or cover with a suitable cloth, and stored in a stable, clean and dry place, free of moisture and without direct sunlight.

Alternative to avoid the fuel drainage: if for some reason it is not possible to drain out the fuel tank completely, you can also choose to let it completely filled with a gasoline and stabilizer treatment. After adding the stabilizer, start the engine and keep it running for 10 minutes for the treated gasoline to flow. So, close the fuel valve and keep it running until it stops due to lack of fuel.

 **NOTE:** Check the maximum resistance period of the gasoline with the stabilizer. If expired, gasoline must be completely replaced.

 **NOTE:** Keep the tank completely full. If the amount of air is small, the decomposition of the gasoline is slower.

 **NOTE:** Sugerimos el uso de marcas reconocidas para el estabilizador, el uso de un aditivo inapropiado, equivocado o de dudosa calidad pueden generar fallos o averías que estarán totalmente excluidas de la garantía.

 **NOTE:** Regarding the quality of the stabilizer, we recommend choosing a recognized brand. The use of an improper additive, wrong or of dubious quality can cause failures or malfunctions, which are totally excluded from the warranty.

 **NOTE:** The stabilizer improves the good condition of the gasoline. Once the expiry date of the manufacturer has expired, the gasoline is considered inappropriate and cannot be used.

9. Technical information

MODEL	ELBA
Voltage stabilizer system —Voltage — Frequency	INVERTER 230V 50Hz
AC 230V Maximum (S 25min)	5500W
AC 230V Rated (COP)	5000W
AC 400V Maximum (S 25min)	-
AC 400V Rated (COP)	-
Type by number of phases	Single phase
Power factor	1
Engine model	SGB300PRO
Cylinder	302CC
Engine type	Gasoline, 4 times OHV air-cooled
Average level of noise pressure 7mts LpA (<i>Ralenti</i> -nominal)	52dB – 72dB
Level of guaranteed acoustic power LwA	95dB
Start type	Manual-Electrical
Fuel tank capacity	13.5L
Consumption per hour 25% 50% 75% of load	0.8 L/H — 1 L/H — 2.5 L/H
Autonomy at 25% 50% 75% of load	16.8 H — 12.8 H — 5.5H
Oil capacity and grade	0.85L — SAE10W30, SAE10W40
Isolation level	F
Class according to insulation quality	A
Performance class	G2
Normalization	ISO 8528-13:2016
Transport kit	Yes
Dimensions	626 x 442 x 558mm
Weight	50kg

MODEL	ELBA RC
Voltage stabilizer system —Voltage — Frequency	INVERTER 230V 50Hz
AC 230V Maximum (S 25min)	5500W
AC 230V Rated (COP)	5000W
AC 400V Maximum (S 25min)	-
AC 400V Rated (COP)	-
Type by number of phases	Single phase
Power factor	1
Engine model	SGB300PRO
Cylinder	302CC
Engine type	Gasoline, 4 times OHV air-cooled
Average level of noise pressure 7mts LpA (<i>Ralenti</i> -nominal)	52dB – 72dB
Level of guaranteed acoustic power LwA	95dB
Start type	Manual-Electrical-Remote control
Fuel tank capacity	13.5L
Consumption per hour 25% 50% 75% of load	0.8 L/H — 1 L/H — 2.5 L/H
Autonomy at 25% 50% 75% of load	16.8 H — 12.8 H — 5.5H
Oil capacity and grade	0.85L — SAE10W30, SAE10W40
Isolation level	F
Class according to insulation quality	A
Performance class	G2
Normalization	ISO 8528-13:2016
Transport kit	Yes
Dimensions	626 x 442 x 558mm
Weight	50kg

Measurements of noise levels:

- ✓ The average noise pressure level at 7 meters (LpA) is the arithmetic average of the noise level obtained from four directions and 7 meters away from the generator.

 **NOTA:** Different environments can result in different noise levels.

Harmonized standard applied:

- ✓ ISO8528-13:2016: Generator sets driven by combustion engine.

Applicable EC directives:

2006/42/EC:	Machinery Directive
EU/2016/1628:	Engine-driven machine emissions
2014/30/EU:	Electromagnetic compatibility
2014/35/EU:	Low voltage directive
2000/14/EC (repealed by 2005/88 / EC):	Noise emissions directive
2011/65/EU:	RoHS Directive
(EC) no-1907/2006:	REACH Regulation

10. Warranty

The warranty covering of your generator (an option of the following):

- ✓ 3 years for machines billed to consumers (end user).
- ✓ 1 year for machines billed to companies, cooperatives or any other legal entity other than the final consumer (end user).

The warranty period is defined only by the information on the invoice: type of purchasing entity and date of purchase. **Never, it is considered as a reference the purpose or the usage that the product had.**

The invoices valid for warranty will be those of the official GENERGY distributor and at the moment of sale. **Subsequent invoices that may occur from successive sales of the product between individuals or companies will not be accepted.**

This warranty covers any manufacturing defect that the generator may have during the period of its warranty period, with the assumption that the maintenance plan is respected and its care is suitable. The warranty covers the repair parts and the necessary manpower.

The warranty does not cover any type of consumable (filters, batteries, spark plugs, etc.), nor any type of preventive maintenance. Also, no covered by the warranty, the parts with wear caused by the normal running of the generator.

Machines sold online through reseller marketplaces outside Spain and Portugal: Please consult and follow the warranty process instructions indicated on the website where you purchased the product.

The warranty does not cover damage to other property, animals, or people in case of accidents. These circumstances could be covered by the brand's civil liability insurance provided that a failure of the equipment is demonstrated—reliably—having been used according to the instructions in this manual, without manipulation and connected in accordance with the low voltage electrical regulations of the country or area of use.

OBRIGADO pela sua compra do Gerador a gasolina GENERGY.

- Os direitos de autor deste manual pertencem à nossa empresa GENERGY España.
- É proibida a reprodução, transferência, distribuição de qualquer conteúdo do manual sem a autorização escrita de GENERGY España.
- “GENERGY” e  ” são respetivamente, a marca comercial e logótipo dos produtos GENERGY que são propriedade de GENERGY España.
- GENERGY España reserva o direito de modificar os seus produtos sob a marca GENERGY e a revisão do manual sem aviso prévio.
- Utilizar este manual como parte do gerador. Se revender o gerador, deve entregar o manual com o gerador.
- Este manual descreve como utilizar corretamente o gerador; ler cuidadosamente antes de utilizar o gerador. O funcionamento correto e seguro garante a sua segurança e prolonga a vida útil do gerador.
- GENERGY España inova continuamente no desenvolvimento dos seus produtos GENERGY tanto em conceção como em qualidade. Apesar de esta ser a versão mais recente do manual, o seu conteúdo pode diferir ligeiramente do produto.
- Contactar o seu distribuidor GENERGY se tiver alguma questão ou dúvida.





Conteúdo do manual

1. Informação sobre a segurança	59
1.1 Resumo dos perigos mais importantes durante a utilização	59
2. Localização das etiquetas de segurança e utilização	60
3. Identificação dos componentes.....	61
3.1 Painel de controlo	62
4. Verificações antes de colocar em funcionamento.....	62
4.1 Ligações da bateria.....	62
4.2 Colocação e verificação do óleo.....	63
4.3 Colocação e verificação do combustível.....	64
5. Arranque do gerador	65
5.1 Arranque elétrico	65
5.2 Arranque manual.....	66
5.3 Arranque por controlo remoto (nas versões disponíveis).....	67
5.4 Sincronizar um novo comando de controlo remoto.....	68
5.5 Falha no arranque por inatividade do estrangulador automático.....	68
6. Utilização do gerador e das suas proteções.....	69
6.1 Avisos elétricos para antes da utilização.....	69
6.2 Modo ECO.....	70
6.3 Painel de controlo digital	71
7. Manutenção.....	74
7.1 Mudança de óleo	75
7.2 Manutenção do filtro de ar.....	76
7.3 Manutenção da vela.....	77
7.4 Manutenção do “para-faíscas”.....	78
8. Transporte e armazenagem	78
8.1 Transporte do gerador	78
8.2 Armazenagem do gerador	79
9. Informação técnica.....	82
10. Garantia.....	84
11. Declaração de conformidade CE	Final Manual
12. Assistência pós-venda	Final Manual

1. Informação sobre a segurança

A segurança é muito importante. Ao longo de todo o manual encontram-se mensagens importantes de segurança. Leia, compreenda e cumpra estes avisos para garantir que a utilização do gerador é totalmente segura.

Dividimos as mensagens de segurança em 4 tipos diferentes, de acordo com a gravidade das suas consequências (caso não sejam cumpridas):

 PERIGO	Situação iminente perigosa que provocará lesões graves ou mortais , se não for evitada.
 AVISO	Situação potencialmente perigosa que pode provocar lesões graves ou mortais , se não for evitada.
 PRECAUÇÃO	Situação potencialmente perigosa que pode provocar lesões leves ou moderadas , se não for evitada.
 NOTA	Situação que poderá causar danos materiais , se não for evitada.

1.1 Resumo dos perigos mais importantes durante a utilização

Antes de utilizar o gerador, deve ler e compreender todo o manual!	
	A utilização do gerador sem estar corretamente informado do seu funcionamento e das suas normas de segurança, implica perigos para o utilizador e instalações. Não permita que ninguém utilize o gerador, sem estar habilitado para tal.
A gasolina é explosiva e inflamável!	
	Não reabastecer com o gerador em funcionamento. Não reabastecer se há presença de chamas ou se o utilizador está a fumar. Limpar os derrames de gasolina. Antes de reabastecer, primeiro deixar o gerador arrefecer. Utilizar sempre vasilhames homologados para a gasolina. Não utilize o gerador em atmosferas potencialmente explosivas, instalações de gás ou similares. Consulte sempre os responsáveis de segurança.
As emissões do motor contêm monóxido de carbono venenoso!	
	Nunca utilizar o gerador dentro de uma habitação, garagens, túneis, adegas ou qualquer outro lugar sem ventilação. Não utilizar o gerador perto de janelas ou portas, onde os gases emitidos podem entrar no interior. O escape expulsa do motor o monóxido de carbono venenoso, o qual não pode ser visto nem cheirado, pois é muito perigoso.
Atenção aos riscos elétricos!	
	Não manusear o gerador com as mãos molhadas. Não expor o gerador à chuva, humidade ou neve. Verificar sempre o estado dos fios e conexões elétricas, e se os equipamentos a conectar estão em bom estado de funcionamento. Conectar a tomada terra do gerador.

2. Localização das etiquetas de segurança e utilização

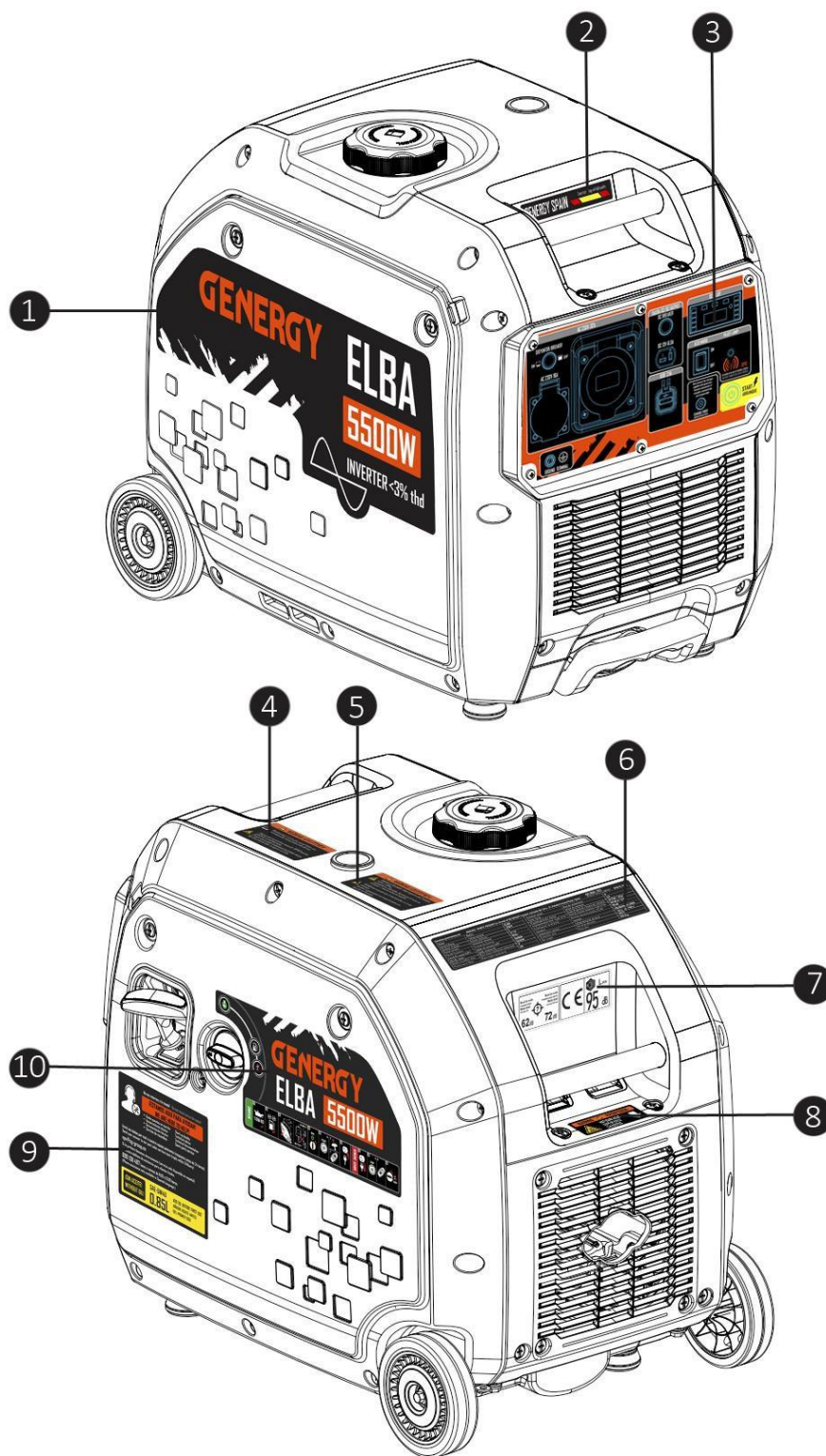

---1---	---2---	---3---
Marca e modelo	Etiqueta decorativa	Painel de controlo
---4---	---5---	---6---
Aviso de segurança	Aviso de segurança	Especificações
---7---	---8---	
Níveis de ruído - CE	Aviso zona alta temperatura	
---9---	---10---	
Contacto pós venda – Info óleo	Guia rápido de utilização	

3. Identificação dos componentes

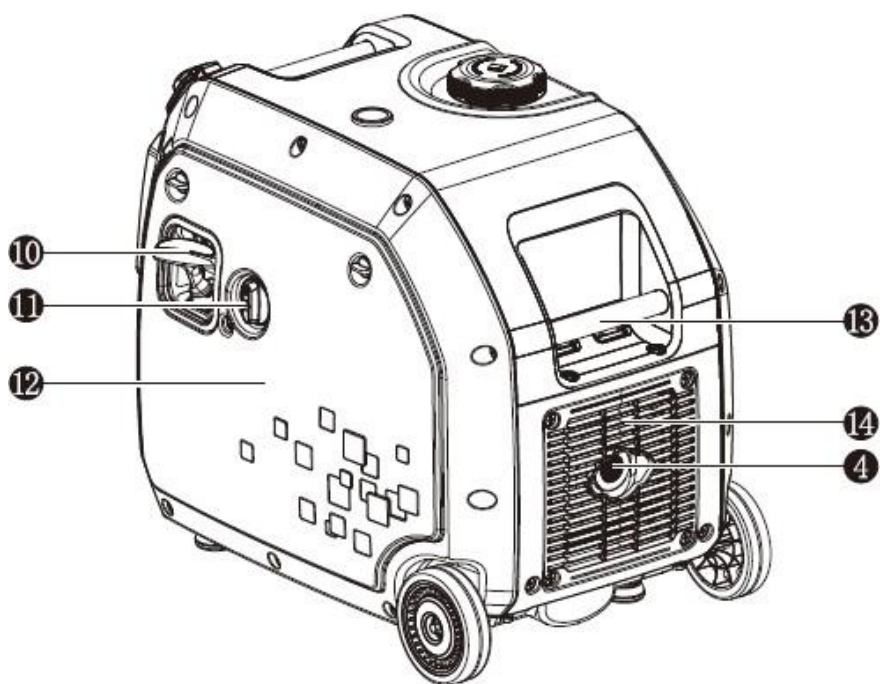
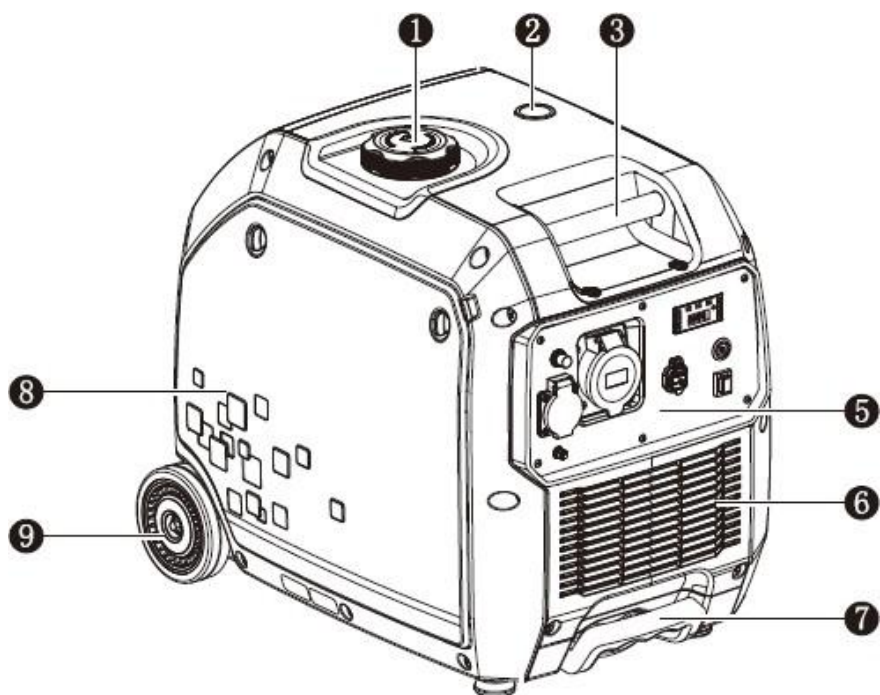

---1---	---2---	---3---
Tampão de combustível	Visor nível combustível	Asa de elevação
---4---	---5---	---6---
Tubo de escape	Painel de controlo	Grelha de ventilação
---7---	---8---	---9---
Punho telescópico	Tampa acesso manutenção	Rodas de transporte
---10---	---11---	---12---
Arranque manual	Dial multifunções	Tampa acesso manutenção
---13---	---14---	---15---
Punho para elevação	Grelha de ventilação	Tubo de escape

3.1 Painel de controlo

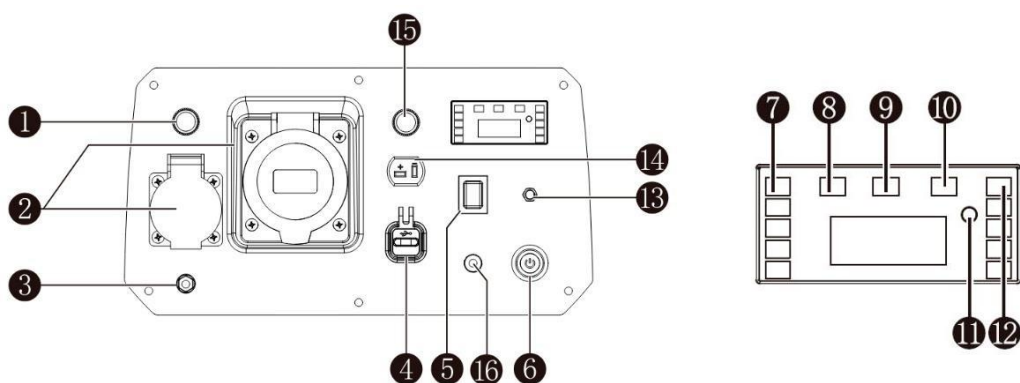

1-Disjuntor magnetotérmico de 16A	2-Tomadas de 16 e 32A
3-Ligação terra	4-Tomada USB 2.1A
5-Modo ECO	6-Botão de arranque
7-Barra indicadora de carga	8-Indicador de sobrecarga
9-Indicador de saída 230V	10-Indicador de falta de óleo
11- Reiniciar sobrecarga - comutador V-HZ-HORAS	12-Indicador de combustível (aproximado)
13-Piloto de controle remoto	14-Tomada de CC12V
15- Disjuntor magnetotérmico de 12V	16- PORTA DE CARREGAMENTO DA BATERIA

O gerador está equipado com um punho telescópico tipo *trolley* para um movimento mais confortável. Basta esticar ou contrair o punho conforme a necessidade.

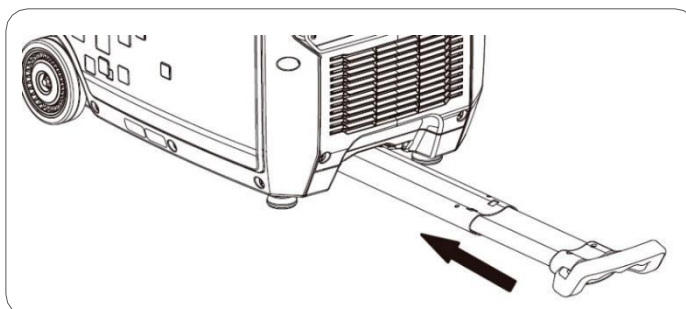

4. Verificações antes de colocar em funcionamento

4.1 Ligações da bateria

1. Retirar os 3 parafusos da tampa de acesso para manutenção.
2. Conectar o terminal de bateria segundo a figura abaixo.

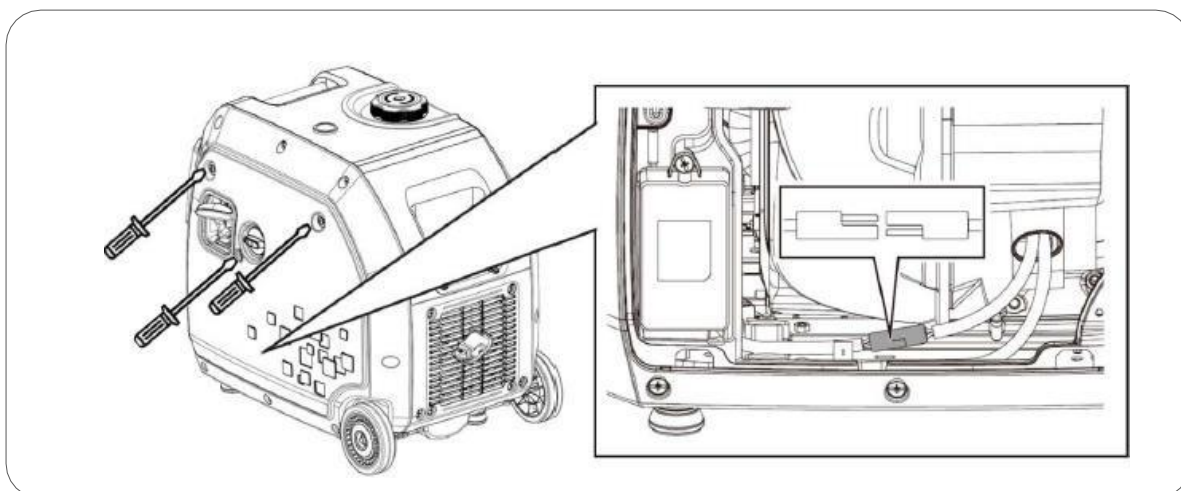

4.2 Colocação e verificação do óleo

NOTA: De origem, o gerador é entregue sem óleo. **Não tente colocar o gerador em funcionamento, sem primeiro colocar o óleo no motor!**

Assegurar se o gerador está numa superfície perfeitamente plana e nivelada, para que não haja erro de leitura do nível de óleo no motor.

Com uma chave de fendas, desaperte os dois parafusos e abra a tampa de acesso para manutenção.

Retire o tampão com o nível de óleo.

Usando um funil, ateste com óleo recomendado e respeitando a quantidade.

Limpar e introduzir a vareta de nível do tampão para verificar o nível correto de óleo. Este deve estar próximo do "H", sem superar esse limite.

A quantidade indicativa de óleo é de 0.85L.

Utilizar óleo de motor a 4 tempos sintético de boa qualidade SAE10W30 ou SAE10W40. A classificação do óleo recomendado deve ser API "SJ" (USA) ou ACEA "A3" (EUROPA) ou mais atuais (ver especificações na embalagem).

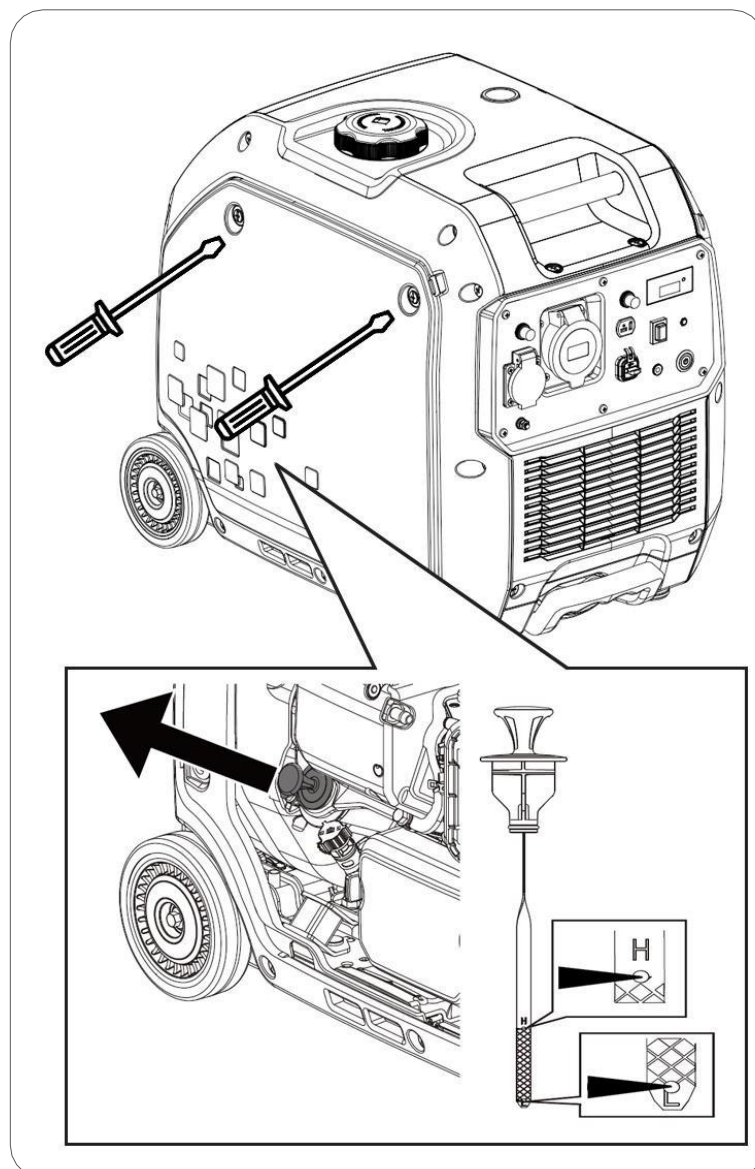

NOTA: Tenha em consideração que o motor pode consumir um pouco de óleo durante o seu funcionamento. Por isso, antes de cada utilização, verifique sempre o nível de óleo e reabasteça se necessário.

NOTA: Nunca utilizar óleos velhos, sujos, em mau estado ou de especificações desconhecidas (grau e qualidade). Não misture óleos de diferentes tipos.

4.3 Colocação e verificação do combustível



NOTA: Utilizar apenas gasolina sem chumbo (86 Octanas ou superior).

☐ **NOTA:** Nunca utilizar gasolina velha, contaminada ou misturada com óleo.

☐ **NOTA:** Evitar a entrada de sujeira ou água no depósito de combustível.

☐ **NOTA:** Não utilizar uma mistura de gasolina com etanol ou metanol, caso contrário, pode danificar seriamente o motor.

Retirar o tampão de acesso ao depósito de combustível, rodando em sentido contrário aos ponteiros do relógio. Reabasteça de gasolina deixando pelo menos 2cm de ar no depósito para expansão do combustível. A capacidade aproximada do depósito é de 13.5L.

Depois de abastecer, feche o depósito de combustível com o tampão.

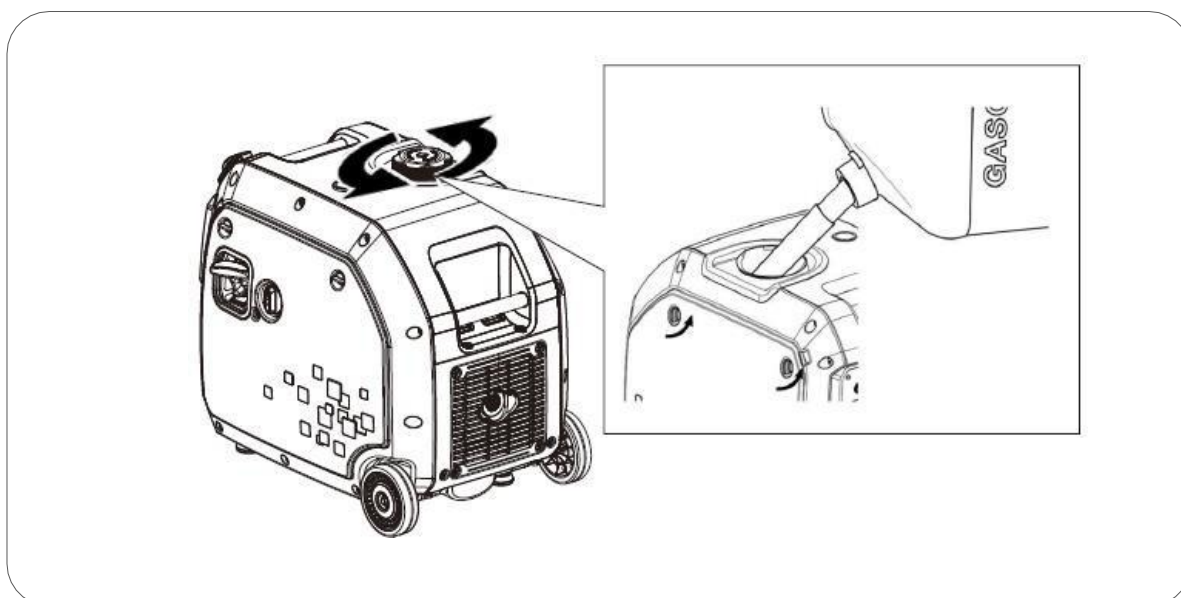

⚡ **PERIGO:** A gasolina é extremamente explosiva e inflamável. No momento de reabastecimento, é totalmente proibido fumar, fazer fogo ou gerar qualquer tipo de chama. Tenha o mesmo cuidado no local onde armazena o combustível.

⊘ **AVISO:** Manter o combustível fora do alcance das crianças.

⊘ **AVISO:** Evitar derrames de combustível ao reabastecer. (antes de novo arranque do motor, limpar possíveis derrames).

⊘ **AVISO:** Não encha totalmente o depósito de combustível, deixe pelo menos 2 cm de ar para garantir a expansão do combustível.

⊙ **PRECAUÇÃO:** Evitar o contacto com a pele e não respirar os vapores do combustível.

5. Arranque do gerador

5.1 Arranque elétrico

1. Rodar o dial para a posição “RUN”.

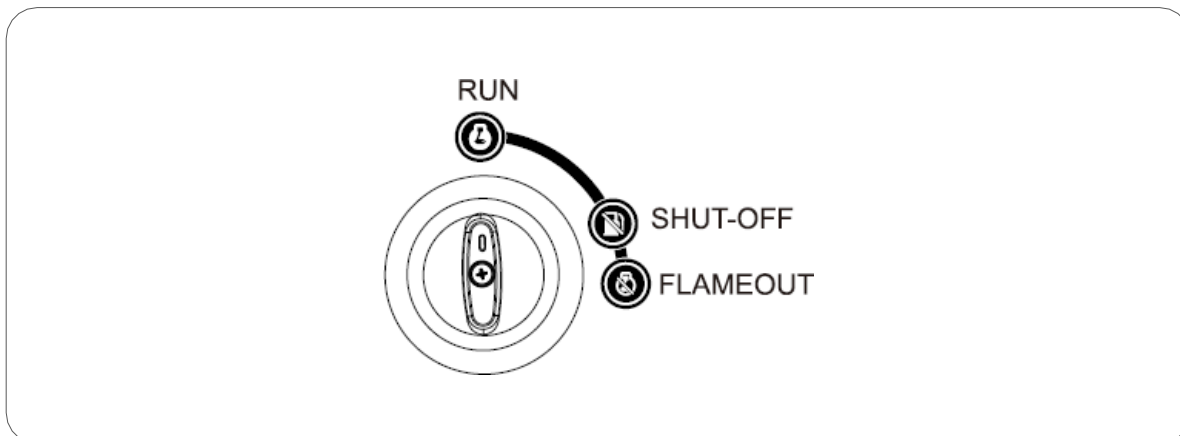

2. Pressione o botão “START” no painel de controlo durante 1 segundo. O gerador arranca de forma automática.

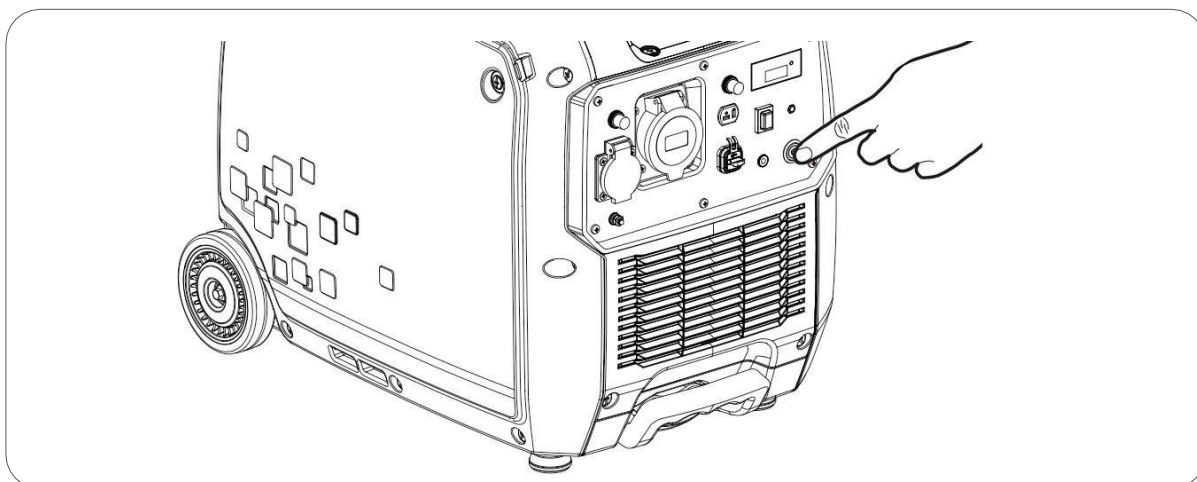

3. Para desligar o gerador rode o dial para a direita (posição FLAMEOUT), segundo a imagem acima.

Caso o gerador não seja utilizado por vários dias ou semanas, ou se vai ser armazenado: posicione o dial na posição “SHUT-OFF”, o gerador continua a funcionar por algum tempo até esgotar a gasolina no circuito de admissão. Quando parar por falta de gasolina passe o dial para a posição “FLAMEOUT”. Esta ação evita que a gasolina do circuito fique retida e que possa obstruir com o tempo. Para períodos de armazenamento superiores a 6 meses, consulte o capítulo de transporte e armazenagem.

Informação: Função OPD (Output power delayed). Até 20 segundos após o arranque, o gerador não gera eletricidade para a tomada 230V. Deste modo, assegura-se que o gerador arranca sem equipamentos em carga.

5.2 Arranque manual

1. Rodar o dial para a posição “RUN”.

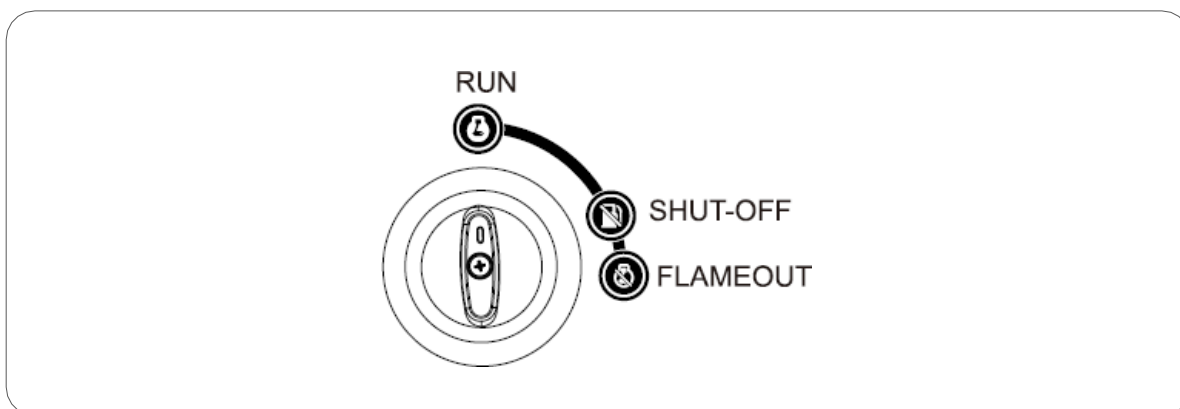

2. Suavemente, puxar a corda de arranque até encontrar resistência. Depois deixe a corda recolher. Seguidamente, puxe a corda de modo energético para arrancar o motor, segundo a figura abaixo.

NOTA: Manter sempre o dial na posição RUN enquanto o motor está em funcionamento.

NOTA: Se o final do curso da corda de arranque é atingido de modo abrupto, a mola de retrocesso do arrancador ou a própria corda podem danificar-se. Tal não está coberto pela garantia.

NOTA: Acompanhe o curso da corda de arranque até que este se recolha totalmente, segurando o seu punho de modo firme. Soltar o punho deliberadamente durante o curso pode provocar danos no gerador

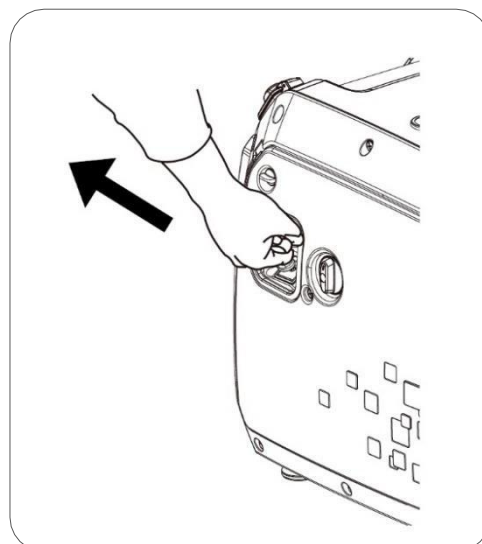

3. Para desligar o gerador rode o dial para a direita (posição FLAMEOUT), segundo a imagem acima.

Caso o gerador não seja utilizado por vários dias ou semanas, ou se vai ser armazenado: posicione o dial na posição “SHUT-OFF”, o gerador continua a funcionar por algum tempo até esgotar a gasolina no circuito de admissão. Quando parar por falta de gasolina passe o dial para a posição “FLAMEOUT”. Esta ação evita que a gasolina do circuito fique retida e que possa obstruir com o tempo. Para períodos de armazenamento superiores a 6 meses, consulte o capítulo de transporte e armazenagem.

Informação: Função OPD (Output power delayed). Até 20 segundos após o arranque, o gerador não gera eletricidade para a tomada 230V. Deste modo, assegura-se que o gerador arranca sem equipamentos em carga.

5.3 Arranque por controlo remoto (nas versões disponíveis)

1. Rodar o dial para a posição “RUN”.

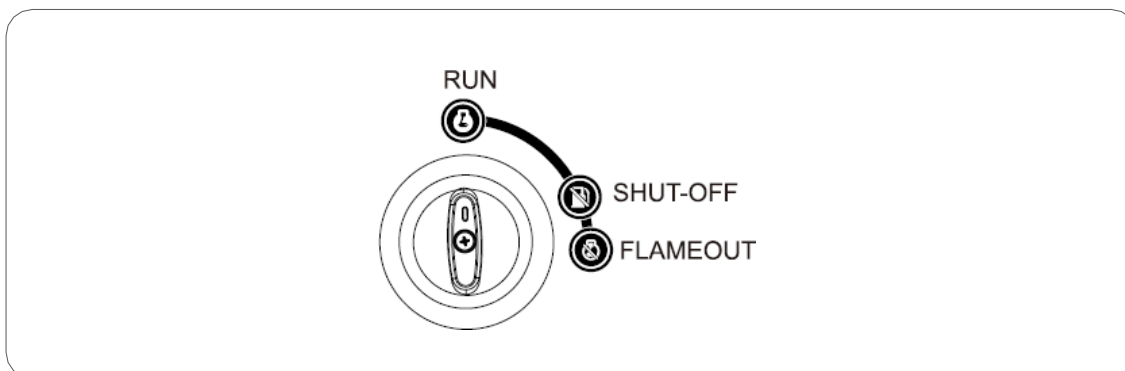

2. Pressione o botão “ON” no controlo remoto durante 1 segundo e soltar. O gerador iniciará uma sequência de arranque de forma automática.

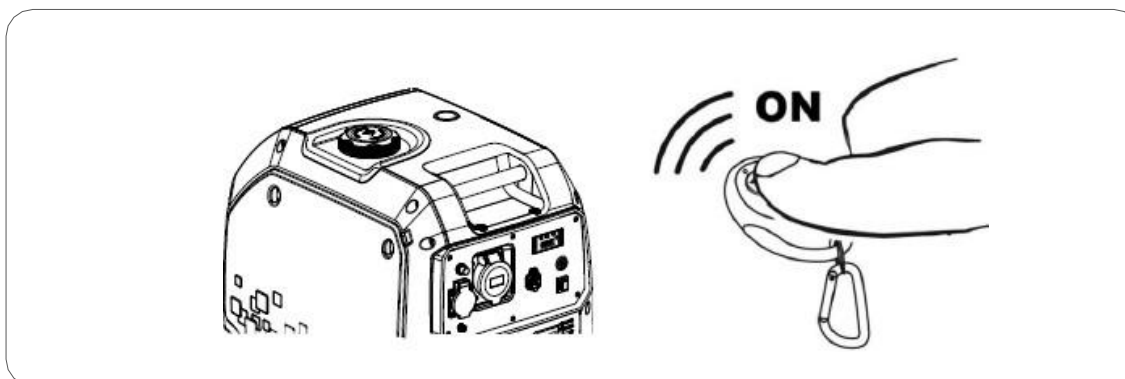

Se o gerador não arrancar na primeira tentativa, o gerador realizará mais 6 tentativas de modo automático. Simplesmente, aguarde. Caso o gerador não arranque nessas 6 primeiras tentativas automáticas, pode voltar a pressionar o botão de arranque para iniciar nova sequência de arranques.

3. Desligar o gerador por controlo remoto. Pressione o botão “OFF” no comando de controlo remoto.

NOTA: Se o gerador permanece desligado por mais de 24 horas, o gerador passará automaticamente ao modo “SLEEP”. Para reativar o controlo remoto deve pressionar o botão “START” no gerador. Esta função previne a descarga da bateria.

Caso o gerador não seja utilizado por vários dias ou semanas, ou se vai ser armazenado: posicione o dial na posição “SHUT-OFF”, o gerador continua a funcionar por algum tempo até esgotar a gasolina no circuito de admissão. Quando parar por falta de gasolina passe o dial para a posição “FLAMEOUT”. Esta ação evita que a gasolina do circuito fique retida e que possa obstruir com o tempo. Para períodos de armazenamento superiores a 6 meses, consulte o capítulo de transporte e armazenagem.



NOTA: Se o LED do comando não liga ou está fraco, deve-se substituir a pilha..

Informação: Função OPD (Output power delayed). Até 20 segundos após o arranque, o gerador não gera eletricidade para a tomada 230V. Deste modo, assegura-se que o gerador arranca sem equipamentos em carga.

5.4 Sincronizar um novo comando de controlo remoto

Para sincronizar um novo comando de controlo remoto:

1. Rode o dial para a posição 'RUN'
2. Pressione e mantenha pressionado o botão de arranque durante 5S e solte.
3. Pressione o botão "ON" do comando de controlo remoto durante 1S.
4. Se o gerador arranca significa que o comando está sincronizado corretamente

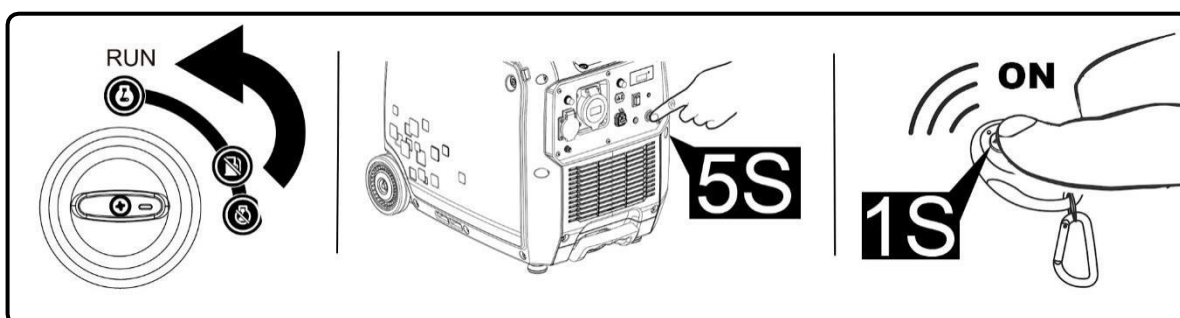

5.5 Falha no arranque por inatividade do estrangulador automático

O estrangulador automático não pode funcionar de forma automática se não há bateria, por esta estar totalmente descarregada ou danificada. Isto dificultará ou até impedirá o arranque. Nesse caso, siga o seguinte procedimento:

Abrir a tampa de manutenção e mover a patilha do estrangulador para a direita.

Suavemente, puxar a corda de arranque até encontrar resistência. Depois deixe a corda recolher. Seguidamente, puxe a corda de modo energético para arrancar o motor.

Logo que arranque, mover a patilha do estrangulador lentamente para a esquerda.

6. Utilização do gerador e das suas proteções

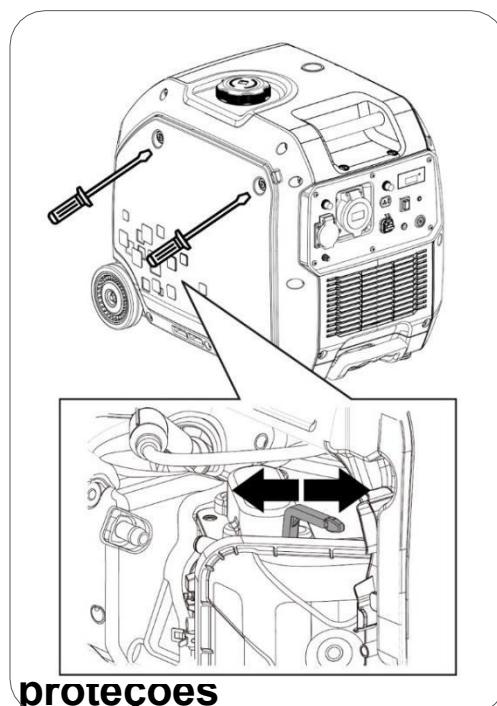

6.1 Avisos elétricos para antes da utilização

⊘ AVISO: Certifique-se de realizar a ligação à Terra a um elétrodo independente. A ligação à Terra protege o utilizador em caso de descarga accidental. Caso esta conexão não seja feita, o utilizador fica exposto ao risco de ferimentos graves ou morte num cenário de choque elétrico. Em caso de dúvidas, consulte o seu eletricitista.

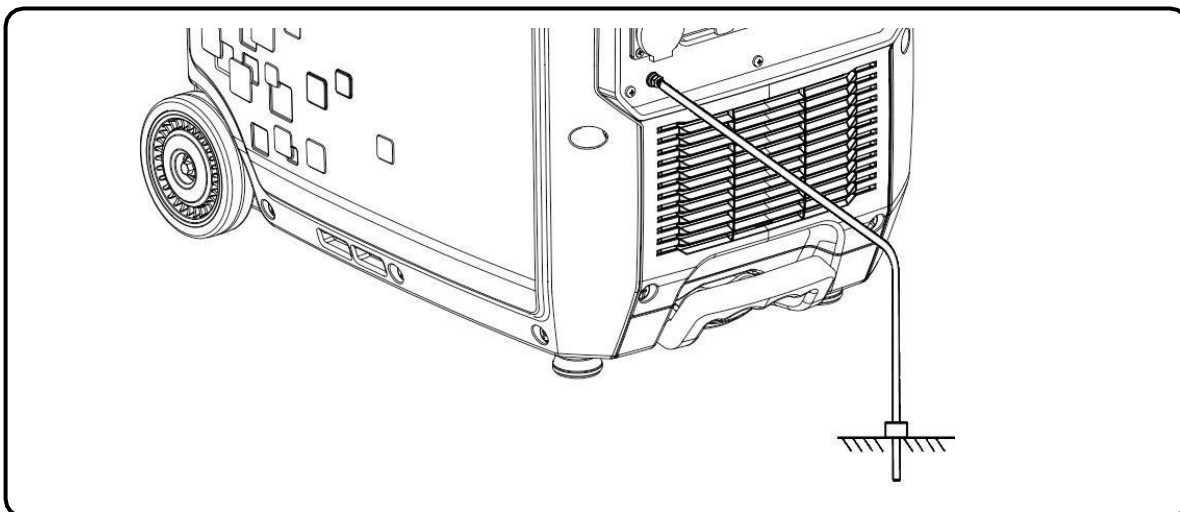

⊘ AVISO: Nunca conectar diretamente a tomada de saída 230V do gerador a um edifício ou habitação (mesmo quando haja um corte da eletricidade da rede). O retorno da eletricidade da rede chocará com a tensão de saída do gerador e provocará danos graves no mesmo ou até um incêndio.

⊘ AVISO: Não conectar o gerador em paralelo com outros geradores, com o objetivo de somar as potências. Os geradores ficarão danificados e há um elevado risco de incêndio.

□ NOTA: Não conecte uma extensão ao tubo de escape.

□ NOTA: Quando se exige a utilização de um cabo de extensão, tem de se assegurar a sua boa qualidade e uma espessura adequada (consulte o seu eletricitista).

- ✓ Comprimento do cabo 60m: cabo de 2mm² ou superior
- ✓ Comprimento do cabo 100m: cabo de 2,5mm² ou superior

□ NOTA: Os equipamentos que têm um motor elétrico (compressores, bombas de água, serras, etc.) requerem até 3 vezes mais potência durante o seu arranque. Por exemplo, uma bomba de água de 500W requer 1500W para realizar o seu arranque. Portanto, confirme sempre as potências nominais dos equipamentos a conectar e assegure que não superam a potência máxima produzida pelo gerador, segundo as recomendações acima.

⊘ AVISO: Confirmar se todos os equipamentos elétricos estão em boas

condições de funcionamento, antes de conectar ao gerador.

Se um equipamento funciona de forma anormal, lento ou se desliga espontaneamente, pare de imediato o gerador e desconecte o equipamento.

Para melhorar o funcionamento do motor e prolongar a vida útil do gerador, recomenda-se um período de rodagem de 20 horas (sem forçar o motor), com cargas nunca superiores a 60% da potência máxima de saída.

6.2 Modo ECO

O modo ECO utiliza-se para reduzir o consumo de combustível e o nível de ruído, especialmente quando as cargas conectadas são baixas.

Quando o modo está ativado – Posição **ON** do interruptor – as rotações do motor mantêm-se a um nível baixo. As rotações aumentam progressivamente, de acordo com a carga conectada. Recomenda-se o modo ECO para cargas entre 0 e 2000W.

Se desligar o modo ECO – Posição **OFF** do interruptor – as rotações aumentam para o seu ritmo nominal, o que proporciona uma maior capacidade para cargas mais elevadas.

NOTA: Se conectar cargas elevadas, não acione o modo ECO. Especialmente se forem equipamentos indutivos com grandes picos de arranque.

NOTA: Se conectar cargas que estão constantemente a variar (baixas e elevadas), não acione o modo ECO.

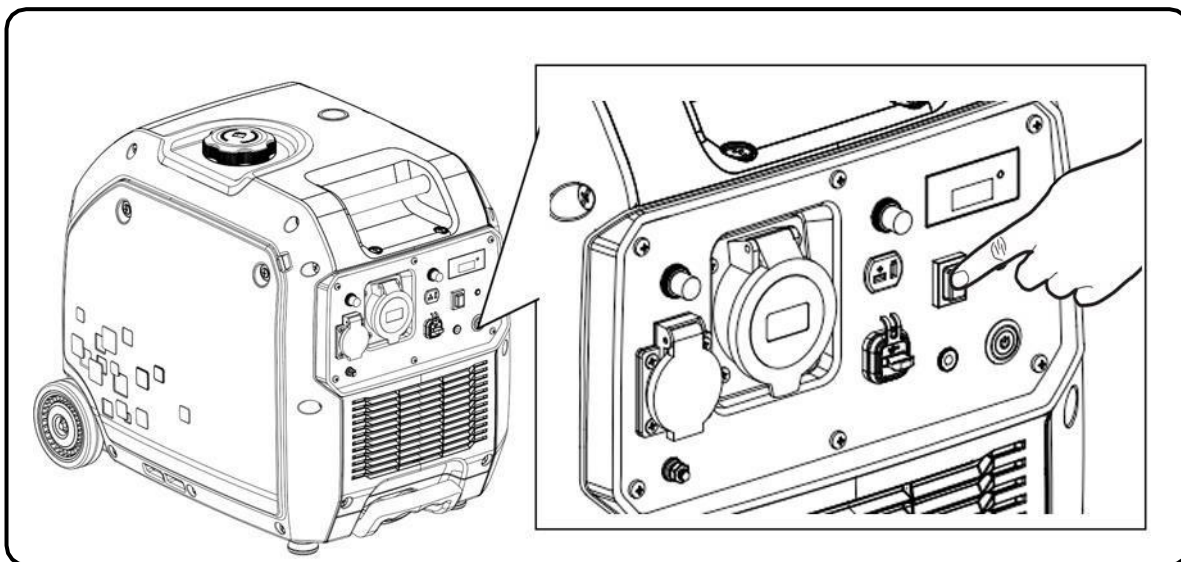

6.3 Painel de controlo digital

Indicador central: Funcionamento correto

Liga-se após o arranque do gerador e indica o funcionamento normal da saída de 230V.

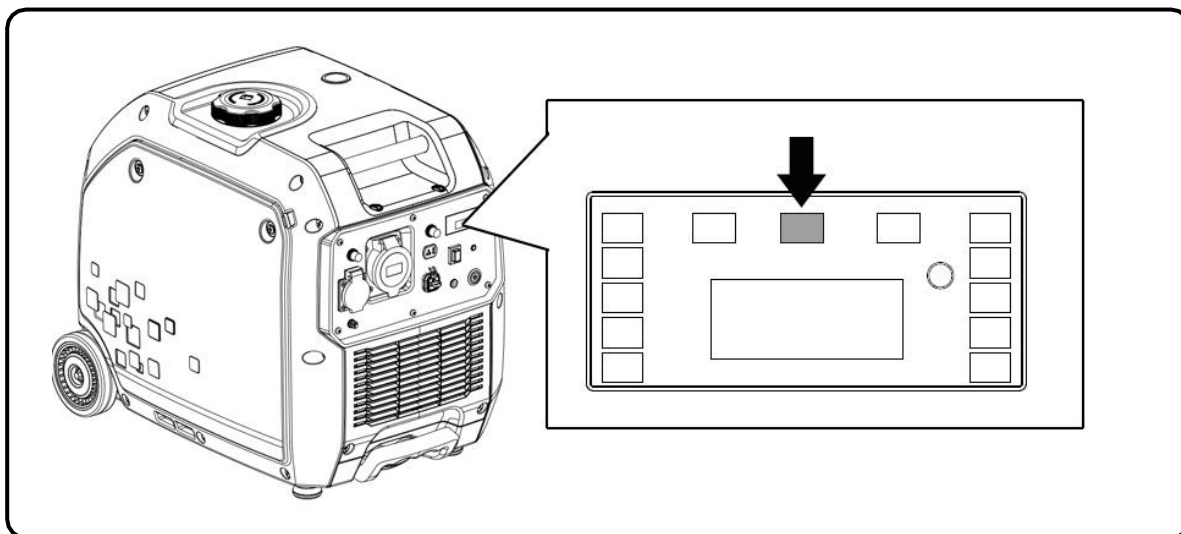

Indicador esquerdo: sobrecarga do gerador

Se o gerador está em sobrecarga, o indicador liga, ao mesmo tempo desliga o indicador de saída de 230V (ao centro). Neste caso, o gerador continuará em funcionamento, mas a saída de eletricidade será cortada.

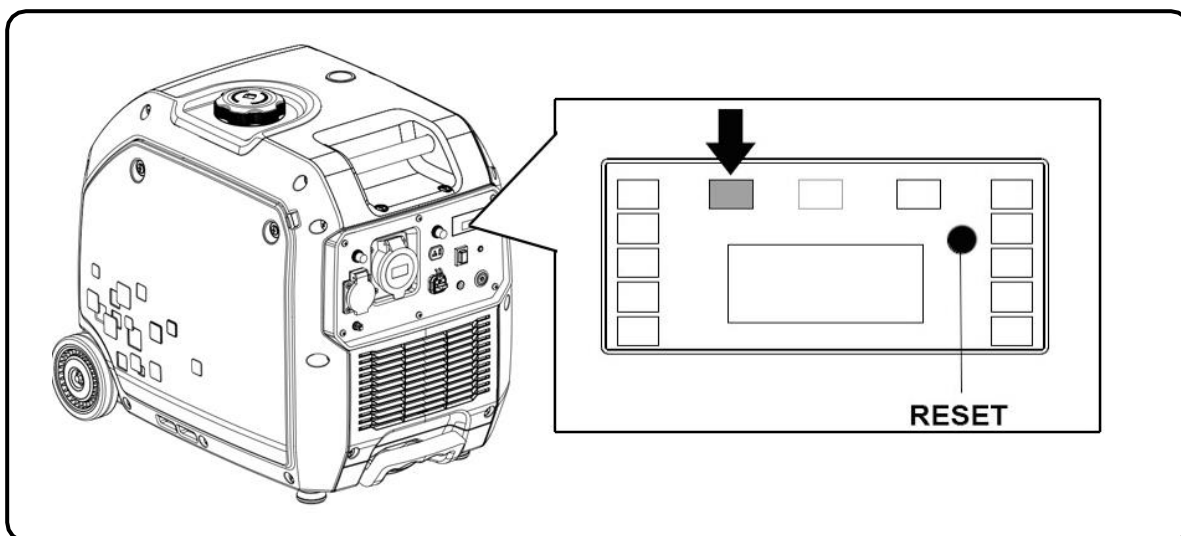

Em caso de sobrecarga, deve seguir os seguintes passos:

1. Desconectar o equipamento à carga.
2. Pressionar o botão **RESET**, segundo a figura acima.
3. Conectar um equipamento de carga inferior à potência nominal do gerador.

NOTA: Um filtro de ar sujo pode reduzir a potência máxima do gerador, por isso mantenha o filtro de ar sempre em bom estado.

Indicador direito: Falta de óleo

Este indicador liga-se com um nível baixo de óleo, e consequentemente, o motor desliga-se por segurança. O motor não arranca até que o nível de óleo seja reposto.

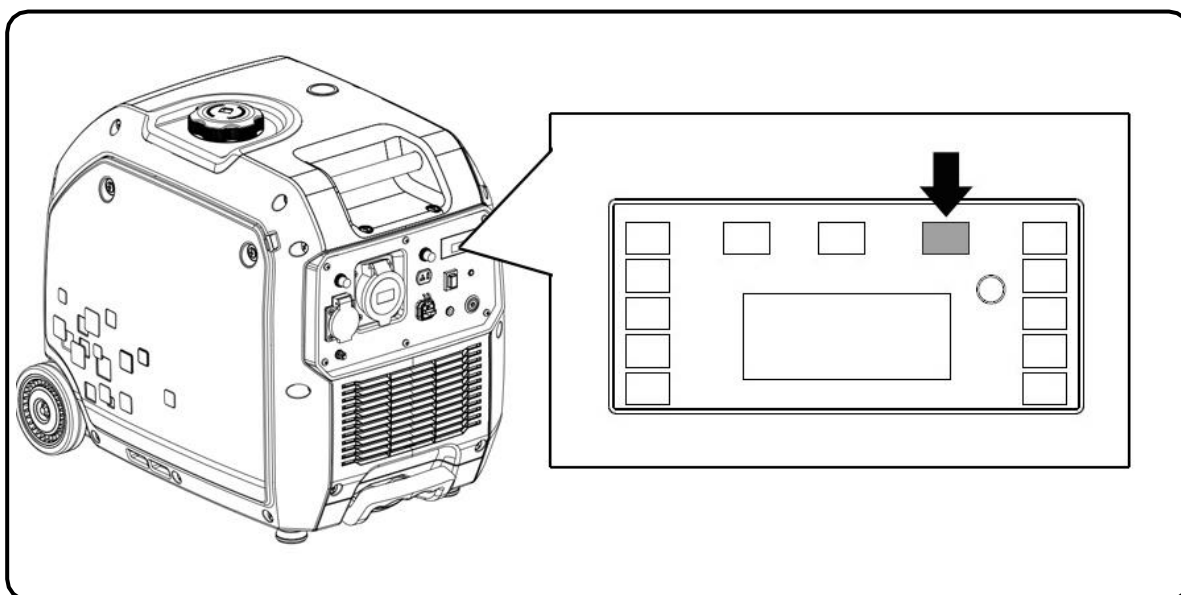

Se tentar arrancar o motor com baixo nível de óleo, este não arrancará e o indicador piscará em todas as tentativas de arranque realizadas.

O sistema de alarme por falta de óleo está concebido para evitar danos no motor, provocados por quantidade insuficiente de óleo no cárter.

NOTA: A proteção por falta de óleo deve ser considerada uma segurança extra. O utilizador é inteiramente responsável pela verificação do nível de óleo antes de cada utilização, tal como se indica e recomenda no manual. A probabilidade do sistema de alarme falhar é muito baixa, mas se a verificação também falhar, os danos no motor serão muito significativos. Assim, a responsabilidade de uma eventual avaria por falta de óleo é única e exclusivamente do utilizador. A sua reparação não é considerada ao abrigo da garantia.

Tenha presente que este sistema é uma segurança em caso de nível crítico, não é um indicador de falta de óleo.

IMPORTANTE: O sistema de alarme só atua pela insuficiência de óleo no motor, não protegendo em casos de utilização de óleo inadequado ou de óleo em más condições.

Seletor de parâmetros

No painel de controlo, podemos ainda ver a Voltagem, Frequência e as Horas de trabalho. Para tal, é necessário pressionar o botão **RESET (A)** para alternar esses parâmetros.

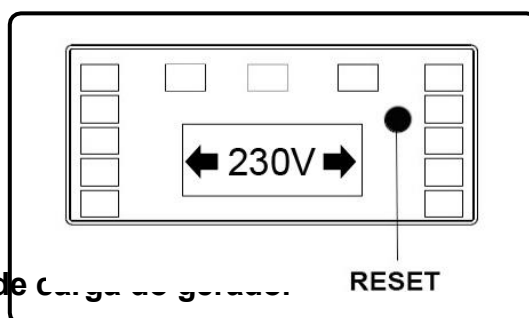

Coluna indicadora lateral esquerda: Nível de carga de baterias

Mostra por aproximação, o nível de carga usada do gerador em relação à sua capacidade total. Função meramente indicativa.

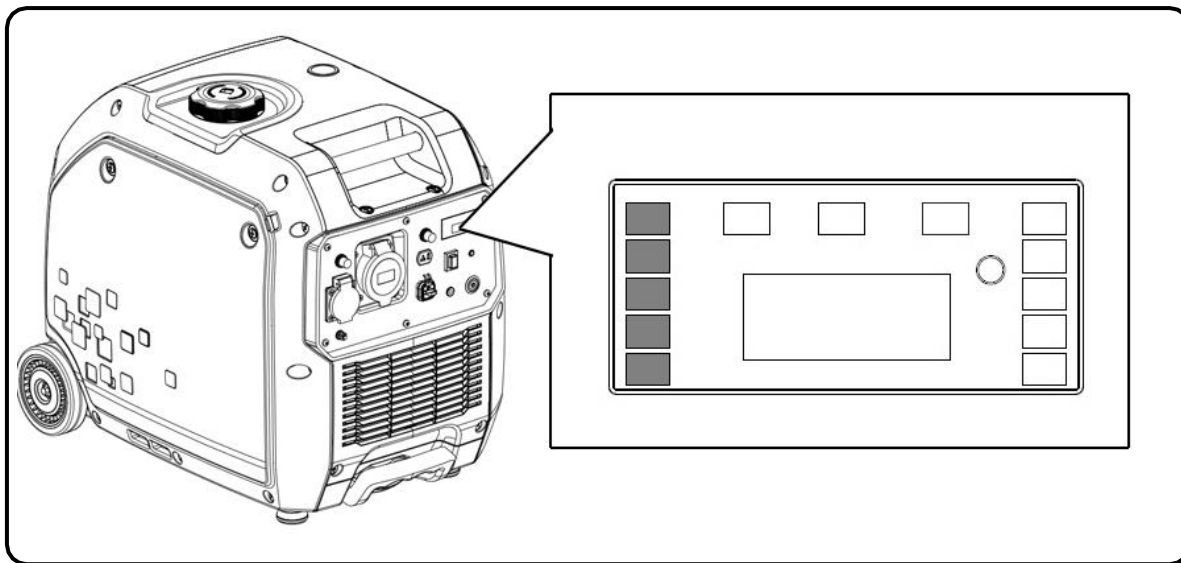

Coluna indicadora lateral direita: Nível de combustível

Mostra por aproximação o nível de combustível que há no depósito.

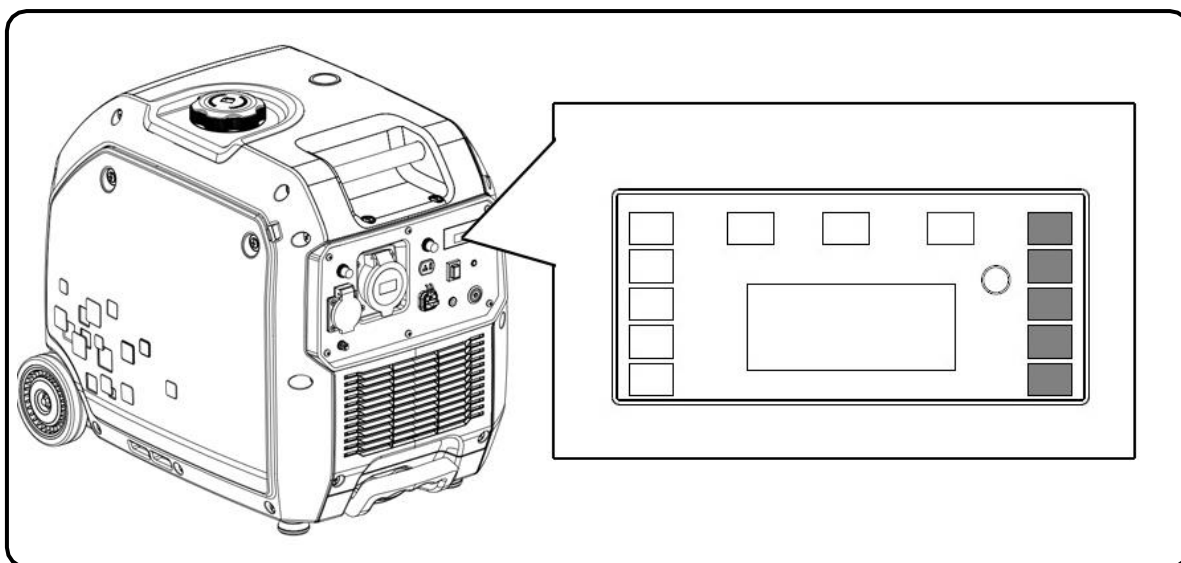

7. Manutenção

O objetivo do plano de manutenção é garantir que o gerador se mantém em bom estado de funcionamento e que alcança o máximo da sua vida útil.

 **PERIGO:** Desligar o motor, antes de realizar qualquer tipo de manutenção. Em caso de necessidade de arranque do motor para alguma verificação, garantir que a área está bem ventilada. Os gases do escape contêm monóxido de carbono, o qual é venenoso para o utilizador.

 **NOTA:** Aplicar apenas peças originais GENERGY ou na sua falta, componentes de qualidade comprovada.

Plano de manutenção.

SERVIÇO	PERÍODOS DE MANUTENÇÃO
Óleo do motor	Verificar o nível de óleo antes de cada utilização. Após 20 horas de rodagem, deve ser feita a primeira muda de óleo. A cada 100 horas de utilização, fazer novas mudanças de óleo.
Filtro de ar	A cada 50 horas, verificar e limpar. No máximo de 250 horas ou antes se está deteriorado, substituir.
Vela	A cada 50 horas, limpar e ajustar o elétrodo. No máximo de 250 horas ou antes se está deteriorado, substituir.
Limpeza do “para-faíscas”	A cada 300 horas ou 1 ano, limpar.
Válvulas do motor*	A cada 500horas, ajustar.*
Câmara de combustão*	A cada 500horas, limpar*
Depósito de combustível*	A cada 500horas, limpar*
Tubo de combustível*	A cada 2 anos ou antes se está deteriorado, substituir.*

 **NOTA:** Se utilizar o gerador em locais com muito pó ou com temperaturas muito altas, faça uma manutenção mais frequente.

 **NOTA:** Todos os serviços marcados com um asterisco (*) devem ser realizados pelo Serviço Técnico Genergy ou uma oficina Autorizada Genergy. Deve guardar o comprovativo de trabalho realizado pela oficina.

 **NOTA:** A falta de cumprimento do plano de manutenção reduzirá a vida útil do gerador, e conseqüentemente potenciará eventuais avarias não cobertas pela garantia. Verificado o incumprimento de um ou mais serviços do plano de manutenção, a cobertura por garantia não se aplica, salvo por autorização do Serviço Técnico ou serviço Autorizado Genergy.

7.1 Mudança de óleo

Durante 5 ou 10 minutos manter o motor a trabalhar, para que o óleo possa alcançar alguma temperatura e diminuir a sua viscosidade (mais líquido). Deste modo, será mais fácil extraí-lo por completo.

1. Coloque um recipiente adequado para recolha do óleo usado junto ao gerador.
2. Desaperte a tampa de drenagem do óleo rodando em sentido inverso aos ponteiros do relógio e deixe o óleo sair.
3. Retire o tampão do nível de óleo, pois tal permitirá a entrada de ar no motor, a qual facilita a expulsão do óleo.

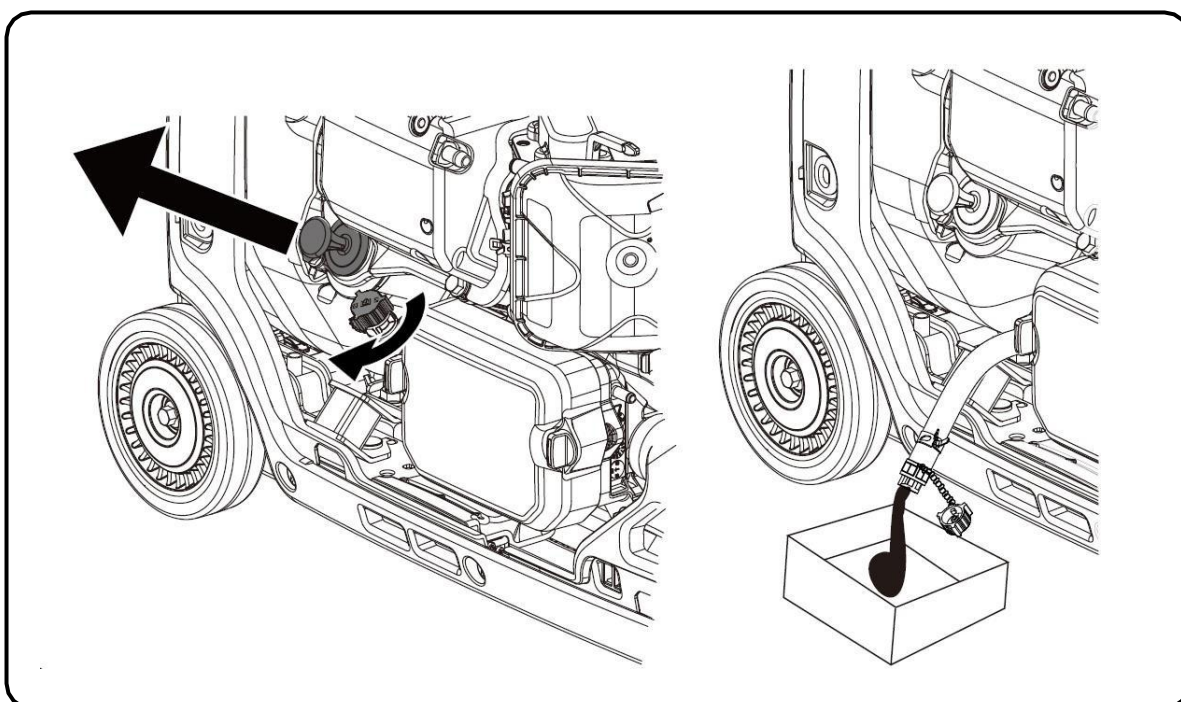

4. Uma vez extraído todo o óleo, limpe eventuais derrames.
5. Reabastecer de óleo, segundo as indicações do capítulo “*Colocação e revisão do óleo*”.

IMPORTANTE: Para salvaguardar as normas ambientais, o óleo usado deve ser colocado num recipiente selado e entregue numa estação de serviço para reciclar. Não o coloque no lixo comum, nem o derrame no solo.

7.2 Manutenção do filtro de ar

NOTA: A sujeira no filtro de ar restringe o fluxo de ar no carburador, limitando a combustão produzida e podendo provocar sérios problemas no motor. Limpe o filtro com regularidade, segundo o plano de manutenção que está neste manual. Se o gerador é utilizado em áreas com muito pó, faça uma manutenção com mais frequência.

NOTA: Nunca arranque o gerador sem o filtro de ar, caso contrário estará a contribuir para um desgaste prematuro do motor.

AVISO: Para limpeza do filtro, não utilize gasolina ou dissolventes com baixo ponto de inflamação. Em certas condições, estes são inflamáveis e explosivos.

1. Desaperte e retire os parafusos (1) e retire a tampa do filtro de ar (2)
2. Retire o elemento filtrante (3).

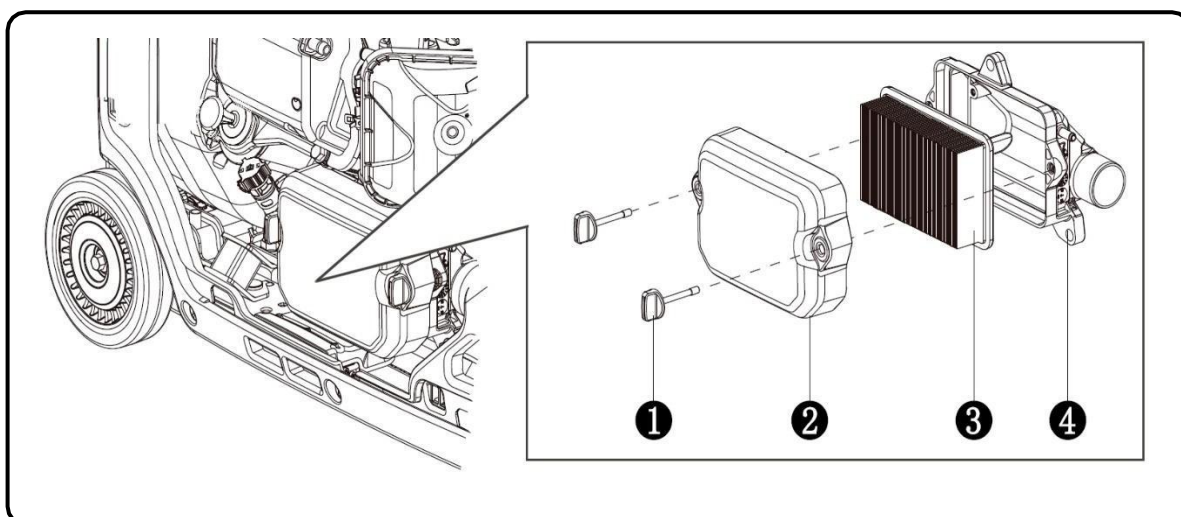

3. Inspeccione o filtro e verifique se não está danificado, caso contrário substitua.
4. Sacudir o filtro (3), batendo suavemente sobre uma superfície plana para soltar a sujeira.
5. Uma vez limpo, volte a instalar o filtro (3), coloque a tampa (2) e fixe com os dois parafusos (1).

NOTA: Ainda que o filtro pareça em bom estado, este deve ser substituído a cada 250 horas no máximo, já que também se satura pelo interior, impedindo a passagem de ar. Além disso, um filtro muito deteriorado pode desprender-se e danificar-se, provocando assim avarias no motor.

7.3 Manutenção da vela

Velas recomendadas: **TORCH** E6RTC, **NGK** BPR6HS ou equivalentes.

1. Abra a tampa de acesso para manutenção à vela.
2. Retire o tampão da vela (*capuchón*) (2), puxando para fora.
3. Com uma chave de velas (1) desenrosque e extraia a vela do motor (rodar em sentido contrário aos ponteiros do relógio).

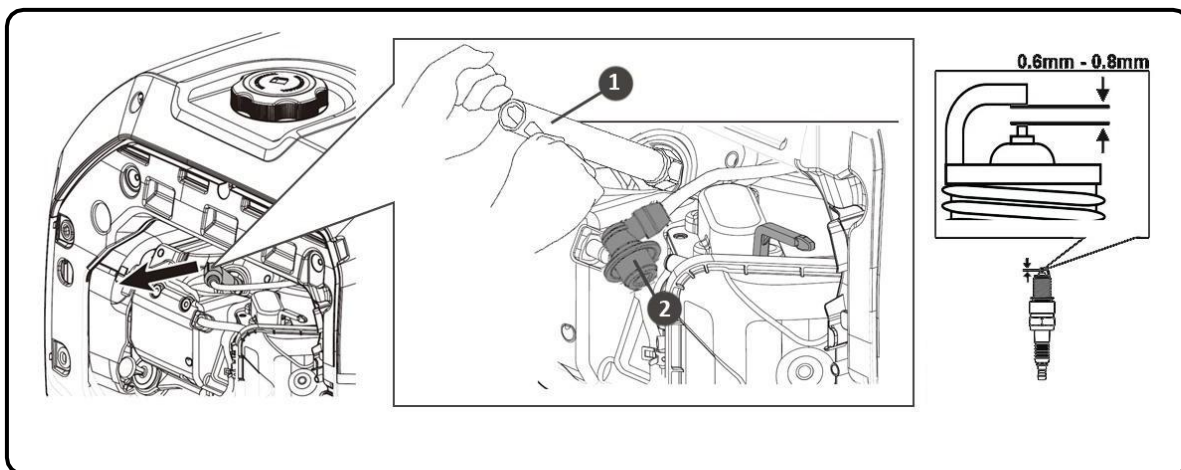

4. Visualmente, inspecione a vela. Se o isolamento da vela estiver rachado ou lascado, substitua por uma nova. Para limpar sujidades no eletrodo utilizar uma escova de arame muito fino.

5. Verificar a distância do eletrodo com um medidor. A distância deverá estar entre 0.6 e 0.8mm. Caso não esteja conforme, ajuste-a cuidadosamente.

6. Recolocar a vela com muito cuidado, iniciando a sua roscagem manualmente para evitar danos na rosca. Com a vela rosca totalmente faça um aperto final com a chave de velas, segundo as seguintes recomendações:

- Velas novas: 1/2 volta.
- Velas usadas: 1/8 a 1/4 de volta.

7. Voltar a colocar o tampão da vela e feche a tampa de acesso.

NOTA: A vela deve estar apertada de modo firme. Uma vela mal apertada ou ajustada pode aquecer e até danificar o motor. Por outro lado, um aperto excessivo pode danificar a vela e danificar a rosca da cabeça do motor.

7.4 Manutenção do “para-faíscas”

⊙ **PRECAUÇÃO:** Aguarde que o gerador arrefeça por completo, antes de realizar uma manutenção ao “para-chispas”.

Realizar esta operação no máximo a cada 300 horas.

1. Retirar os parafusos que seguram o “para-faíscas”.
2. Retirar o “para-faíscas” e limpá-lo com uma escova.
3. Voltar a reinstalar o “para-faíscas”.

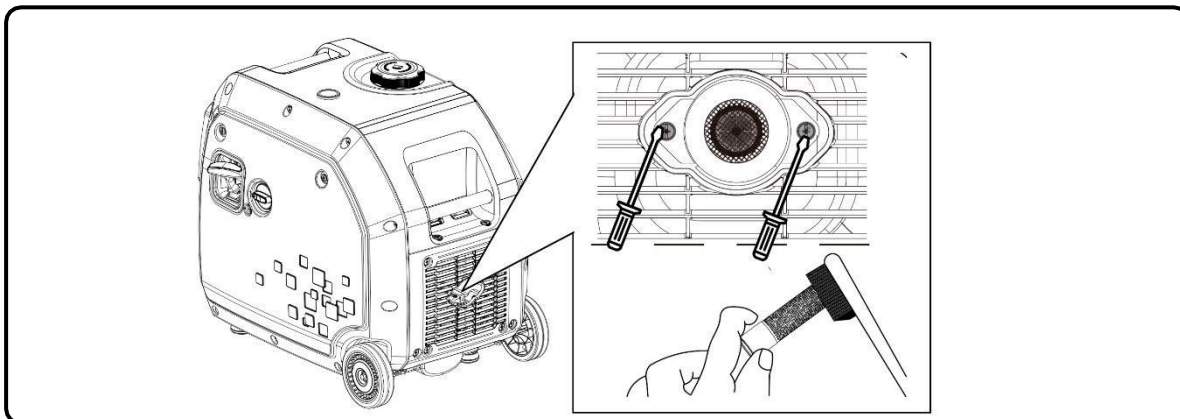

8. Transporte e armazenagem

8.1 Transporte do gerador

Para evitar derrames de combustível durante o transporte do gerador deve manter sempre a válvula de combustível fechada e o gerador bem amarrado (para que não se mova).

☐ **NOTA:** O gerador tem de ser transportado na sua posição natural de trabalho. Nunca transportar o gerador invertido vertical ou horizontalmente em relação à sua posição base.

⚡ **PERIGO:** Nunca colocar o gerador em funcionamento dentro de um veículo de transporte. O gerador deve ser utilizado apenas com boas condições de ventilação.

⚡ **PERIGO:** Quando estacionado e com o gerador no seu interior, o veículo de transporte não deve estar demasiado tempo ao sol. O aumento excessivo da temperatura (provocado pela exposição solar) poderá evaporar a gasolina e promover um ambiente explosivo dentro do veículo.

⊘ **AVISO:** Em caso de transporte, não abasteça em excesso o depósito de combustível.

⊙ **PRECAUÇÃO:** Esvazie o depósito de combustível, em caso de transporte por estradas acidentadas ou através de campos.

8.2 Armazenagem do gerador

Quando armazenada por longos períodos de tempo, a gasolina perde as suas propriedades e cria resíduos. Estes podem obstruir o fluxo de combustível até ao carburador, dificultando ou impedindo o arranque do gerador. Se o gerador não funcionar por longos períodos de tempo é necessário aplicar certos procedimentos.

Usos esporádicos ao longo do ano:

Com uma utilização pouco frequente é possível que o gerador tenha dificuldades no arranque. Para evitar isso, garantir que o gerador trabalha pelo menos 30 minutos por mês, e assim, a gasolina que está no circuito de admissão é renovada.

Longos períodos de inatividade:

Considera-se aqui as paragens superiores a 6 meses, as quais podem causar dificuldades ou até impedir diretamente o arranque, bem como produzir um ritmo de trabalho instável no motor. Para evitá-lo:

1. Esvaziar o depósito de combustível com a ajuda de uma bomba manual, depositando a gasolina num recipiente homologado.

 **NOTA:** Não utilizar garrafas normais de plástico, pois alguns plásticos se decompõem parcialmente em contacto com gasolina e esta é também contaminada. Se reutilizada, a gasolina contaminada pode danificar um motor.

 **PERIGO:** A gasolina é explosiva e inflamável. Enquanto manuseia a gasolina, nunca fume ou provoque qualquer tipo de chispa ou chama.

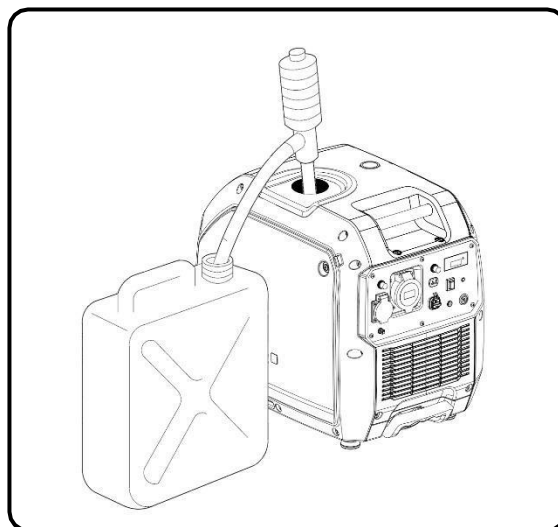

2. Adicionar um estabilizador de gasolina – ver indicações do fabricante – uma garrafa por um litro de gasolina.

3. Volte a colocar a gasolina tratada no depósito do gerador. Arranque o gerador e deixe o motor funcionar durante alguns minutos para que a gasolina tratada flua pelo circuito de admissão.

4. Depois desligue o gerador rodando a válvula de combustível para a posição “SHUT-OFF”. Uma vez parado, rode de novo para a posição “RUN”. Deste modo a válvula de gasolina ficará aberta.

5. Com uma chave de fendas, liberte o parafuso de drenagem do carburador e deixe a gasolina escorrer por completo (ver figura abaixo).

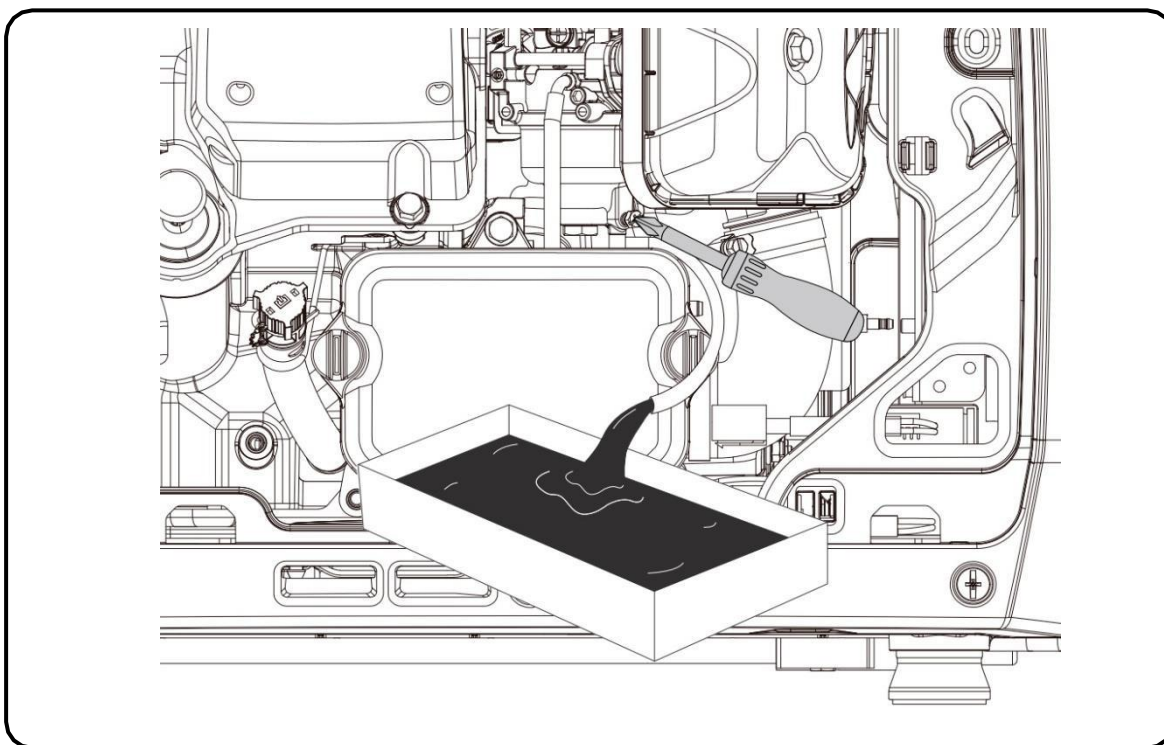

6. Uma vez drenado o carburador volte a colocar o parafuso de drenagem. Rodar a válvula de combustível para a posição “SHUT-OFF”.

7. Substituir o óleo do motor. É aconselhável que o repouso do motor seja feito com um óleo em bom estado.

8. Retirar o tampão da vela (*capuchón*) e a vela. Verter diretamente no cilindro (através do orifício da vela), uma colher de chá de óleo do motor limpo (10~20ml). Suavemente, puxe a corda de arranque do motor, o que fará rodar o motor e distribuir o óleo. Seguidamente, volte a instalar a vela.

9. Suavemente, volte a puxar a corda de arranque até sentir resistência. Neste ponto, o pistão irá subir no seu curso de compressão e as válvulas de admissão e escape ficarão fechadas. Nesta posição não pode entrar humidade no motor, o que proporciona uma proteção contra a corrosão interna.

10. O gerador tem de ser protegido pela sua embalagem ou coberto com um pano adequado, e armazenado num local estável, limpo, seco, sem humidade e sem luz direta do sol.

Alternativa sem necessidade de realizar a drenagem de combustível no carburador: se por algum motivo, não é possível esvaziar por completo o depósito de combustível, também pode optar por deixá-lo completamente cheio de gasolina com o tratamento do estabilizador. Após adicionar o estabilizador, arranque o motor e mantenha em funcionamento durante 10 minutos para a gasolina tratada fluir até ao motor. Feche a válvula e mantenha em funcionamento até que este pare por falta de combustível.

NOTA: Verifique o prazo máximo de durabilidade da gasolina com o estabilizador. Se expirado, a gasolina deve ser substituída.

NOTA: Manter o depósito completamente cheio. Quanto menor for a quantidade de ar, mais lenta será a decomposição da gasolina.

NOTA: Relativamente à qualidade do estabilizador, recomendamos a opção por uma marca reconhecida. A utilização de um aditivo inadequado, errado ou de qualidade duvidosa pode provocar falhas ou avarias, as quais estão totalmente excluídas do âmbito de garantia.

NOTA: A utilização de gasolina em mau estado ou fora de prazo pode provocar falhas ou avarias no gerador. Danos provocados pelo estado do combustível estão totalmente excluídos do âmbito de garantia.

NOTA: O estabilizador prolonga o bom estado da gasolina de forma temporal. Uma vez expirado o prazo de validade indicado pelo fabricante, a gasolina é considerada imprópria e não se pode utilizar.

9. Informação técnica

MODELO	ELBA
Sistema estabilizador de Voltagem —Voltagem—Frequência	INVERTER 230V 50Hz
AC 230V Máxima (S 25min)	5500W
AC 230V Nominal (COP)	5000W
AC 400V Máxima (S 25min)	-
AC 400V Nominal (COP)	-
Tipo por número de fases	Monofásico
Fator de potência	1
Modelo do motor	SGB300PRO
Cilindrada	302CC
Tipo de motor	Gasolina, 4 tempos OHV refrigerado a ar
Nível de pressão acústica média 7mts LpA (<i>Ralenti</i> -nominal)	52dB – 72dB
Nível de potência acústica garantida LwA	95dB
Tipo de arranque	Manual-elétrico
Capacidade do depósito de combustível	13.5L
Consumo por hora a 25% 50% 75% de carga	0.8 L/H — 1 L/H — 2.5 L/H
Autonomia a 25% 50% 75% de carga	16.8 H — 12.8 H — 5.5H
Capacidade e graduação do óleo	0.85L — SAE10W30, SAE10W40
Nível de isolamento	F
Classe segundo qualidade de isolamento	A
Classe segundo rendimento	G2
Normalização	ISO 8528-13:2016
Kit de transporte	Sim
Dimensões	626 x 442 x 558mm
Peso	50kg

MODELO	ELBA RC
Sistema estabilizador de Voltagem —Voltagem—Frequência	INVERTER 230V 50Hz
AC 230V Máxima (S 25min)	5500W
AC 230V Nominal (COP)	5000W
AC 400V Máxima (S 25min)	-
AC 400V Nominal (COP)	-
Tipo por número de fases	Monofásico
Fator de potência	1
Modelo do motor	SGB300PRO
Cilindrada	302CC
Tipo de motor	Gasolina, 4 tempos OHV refrigerado a ar
Nível de pressão acústica média 7mts LpA (<i>Ralenti</i> -nominal)	52dB – 72dB
Nível de potência acústica garantida LwA	95dB
Tipo de arranque	Manual-Elétrico-Remoto
Capacidade do depósito de combustível	13.5L
Consumo por hora a 25% 50% 75% de carga	0.8 L/H — 1 L/H — 2.5 L/H
Autonomia a 25% 50% 75% de carga	16.8 H — 12.8 H — 5.5H
Capacidade e graduação do óleo	0.85L — SAE10W30, SAE10W40
Nível de isolamento	F
Classe segundo qualidade de isolamento	A
Classe segundo rendimento	G2
Normalização	ISO 8528-13:2016
Kit de transporte	Sim
Dimensões	626 x 442 x 558mm
Peso	50kg

Medições dos níveis de ruído:

- ✓ O nível de pressão acústica média a 7 metros (LpA) é a média aritmética do nível de ruído obtido de quatro direções e a 7 metros de distância do gerador.

 **NOTA:** Ambientes envolventes diferentes resultam em níveis de ruído também diferentes.

Norma harmonizada aplicada:

- ✓ ISO8528-13:2016: Grupos eletrogéneos acionados por motor de combustão

Diretivas CE aplicáveis:

2006/42/EC:	Diretiva de máquinas
EU/2016/1628:	Emissões de máquinas movidas por motor
2014/30/EU:	Compatibilidade eletromagnética
2014/35/EU:	Diretiva de baixa voltagem
2000/14/EC (revogada pela 2005/88/EC):	Diretiva de emissões sonoras
2011/65/EU:	Diretiva RoHS
(EC) no-1907/2006:	Regulação REACH

10. Garantia

À sua máquina aplica-se a seguinte garantia:

- ✓ 3 anos para máquinas faturadas a consumidores (particulares).
- ✓ 1 ano para máquinas faturadas a empresas, sociedades, cooperativas ou qualquer outra entidade legal diferente do consumidor final (particular).

O período de garantia é definido apenas pela informação que consta na fatura: tipo de entidade que adquiriu e data de aquisição. **Em nenhum caso, se considera como referência o destino ou utilização que se dá ao produto.**

As faturas válidas para garantia serão as do distribuidor oficial GENERGY e no momento da venda. **Não serão aceites faturas posteriores que possam ocorrer a partir de vendas sucessivas do produto entre particulares ou empresas.**

Esta garantia cobre qualquer defeito de fabrico que o gerador possa ter durante a vigência do seu período de garantia, com o pressuposto de que o plano de manutenção é respeitado e os seus cuidados são adequados. A garantia abrange as peças de reparação e a mão-de-obra necessária.

Não está coberto pela garantia qualquer tipo de consumível (filtros, baterias, pilhas, velas, etc.), nem qualquer tipo de manutenção preventiva. Também não está coberto pela garantia, as peças com desgaste provocado pelo normal funcionamento do gerador.

Máquinas vendidas online em mercados de revenda fora de Espanha e Portugal: Consulte e siga as instruções do processo de garantia indicadas no site onde adquiriu o produto.

A garantia não cobre danos a outros bens, animais ou pessoas em caso de acidente. Estas circunstâncias poderão ser cobertas pelo seguro de responsabilidade civil da marca desde que seja demonstrada uma falha do equipamento - de forma fiável - tendo sido utilizado de acordo com as instruções deste manual, sem manipulação e conectado de acordo com os regulamentos elétricos de baixa tensão do país ou área de uso.

Traduction des instructions originales

MERCI pour votre achat du générateur à essence GENERGY.

- Le droit d'auteur de ces instructions appartient à notre société GENERGY España.
- La reproduction, le transfert, la distribution de tout contenu du manuel sont interdits sans l'autorisation écrite de GENERGY España.
- « GENERGY » et «  » sont respectivement la marque et le logo des produits GENERGY appartenant à GENERGY España.
- GENERGY España se réserve le droit de modifier ses produits sous la marque GENERGY et de réviser le manuel sans préavis.
- Utilisez ce manuel avec le générateur. Si vous revendez le générateur, vous devez livrer le manuel avec le générateur.
- Ce manuel décrit comment utiliser correctement le générateur ; A lire attentivement avant d'utiliser le générateur. Un fonctionnement correct et sûr garantit votre sécurité et prolonge la durée de vie du générateur.
- GENERGY España innove continuellement dans le développement de ses produits GENERGY tant en termes de conception que de qualité. Bien qu'il s'agisse de la version la plus récente du manuel, son contenu peut différer légèrement de celui du produit.
- Contactez votre distributeur GENERGY si vous avez des questions ou des préoccupations.





Contenu du manuel

1. La sécurité	87
1.1 Résumé des dangers les plus importants lors de l'utilisation	87
2. Emplacement des vignettes de sécurité et utilisation	88
3. Identification des éléments	89
3.1 Panneau de contrôle.....	90
4. Vérifications avant utilisation	90
4.1 Connexions de la batterie	90
4.2 Ajout et contrôle du niveau d'huile	91
4.3 Ajout et vérification du niveau de carburant.....	92
5. Démarrage du générateur	93
5.1 Démarrage électrique	93
5.2 Démarrage manuel	94
5.3 Démarrage à distance (dans les versions disponibles)	95
5.4 Synchroniser une nouvelle commande à distance.....	96
5.5 Échec du démarrage dû à l'inactivité du starter automatique.....	96
6. Utilisation du générateur	97
6.1 Avertissements électriques avant utilisation	97
6.2 Modo ÉCO.....	98
6.3 Panneau de contrôle digital.....	99
7. Maintenance	102
7.1 Changement d'huile	103
7.2 Maintenance du filtre à air	104
7.3 Maintenance de la bougie	105
7.4 Maintenance du coupe-étincelles	106
8. Transport et stockage	106
8.1 Transport du générateur	106
8.2 Stockage du générateur.....	107
9. Informations techniques	110
10. Garantie	112
11. Déclaration de conformité CE	Fin manuelle
12. Service après-vente	Fin manuelle

1. La sécurité

La sécurité est très importante. Des messages de sécurité importants sont inclus tout au long du manuel. Vous devez lire et respecter ces messages afin que l'utilisation de cet équipement soit totalement sûre.

Les messages de sécurité ont été divisés en 4 types selon la gravité de leurs conséquences s'ils ne sont pas suivis correctement:

 DANGER	Une situation extrêmement dangereuse qui, si elle n'est pas évitée, pourrait entraîner des blessures graves, voire mortelles.
 AVERTISSEMENT	Situation potentiellement dangereuse qui, si elle n'est pas évitée, pourrait entraîner des blessures graves, voire mortelles.
 PRÉCAUTION	Situation potentiellement dangereuse qui, si elle n'est pas évitée, peut entraîner des blessures légères ou modérées.
 NOTE	Situation qui, si elle n'est pas évitée, pourrait causer des dommages matériels.

1.1 Résumé des dangers les plus importants lors de l'utilisation de l'équipement

Lire entièrement le manuel d'utilisation avant d'utiliser l'équipement!

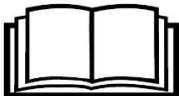
	Utiliser l'équipement sans être correctement informé de son fonctionnement et des normes de sécurité peut causer des dangers. Ne permettre à personne d'utiliser le générateur sans avoir reçu d'instructions pour le faire.
---	--

L'essence est explosive et inflammable!

	Ne faites pas le plein lorsque la machine est en marche. Ne faites pas le plein en fumant ou à proximité de flammes. Nettoyez les déversements d'essence. Laisser refroidir avant de faire le plein. Utiliser des contenants approuvés pour l'essence. N'utilisez pas le générateur dans des atmosphères potentiellement explosives, des installations à gaz ou similaires, consultez les responsables de la sécurité..
---	--

Les émissions du moteur contiennent du monoxyde de carbone toxique!

	Ne jamais utiliser à l'intérieur de la maison, du garage, des tunnels, des sous-sols ou dans tout endroit sans ventilation. N'utilisez pas l'équipement à proximité de fenêtres ou de portes où les gaz peuvent pénétrer à l'intérieur. L'échappement produit du monoxyde de carbone toxique. Vous ne pouvez ni voir ni sentir ce gaz parce que c'est très dangereux.
---	---

Attention aux risques électriques!

	Ne manipulez pas le générateur avec les mains mouillées. N'exposez pas le générateur à la pluie, à l'humidité ou à la neige. Vérifier que les câbles électriques et les appareils à raccorder sont en bon état. Connectez la prise de terre du générateur.
---	---

2. Emplacement des vignettes de sécurité et utilisation

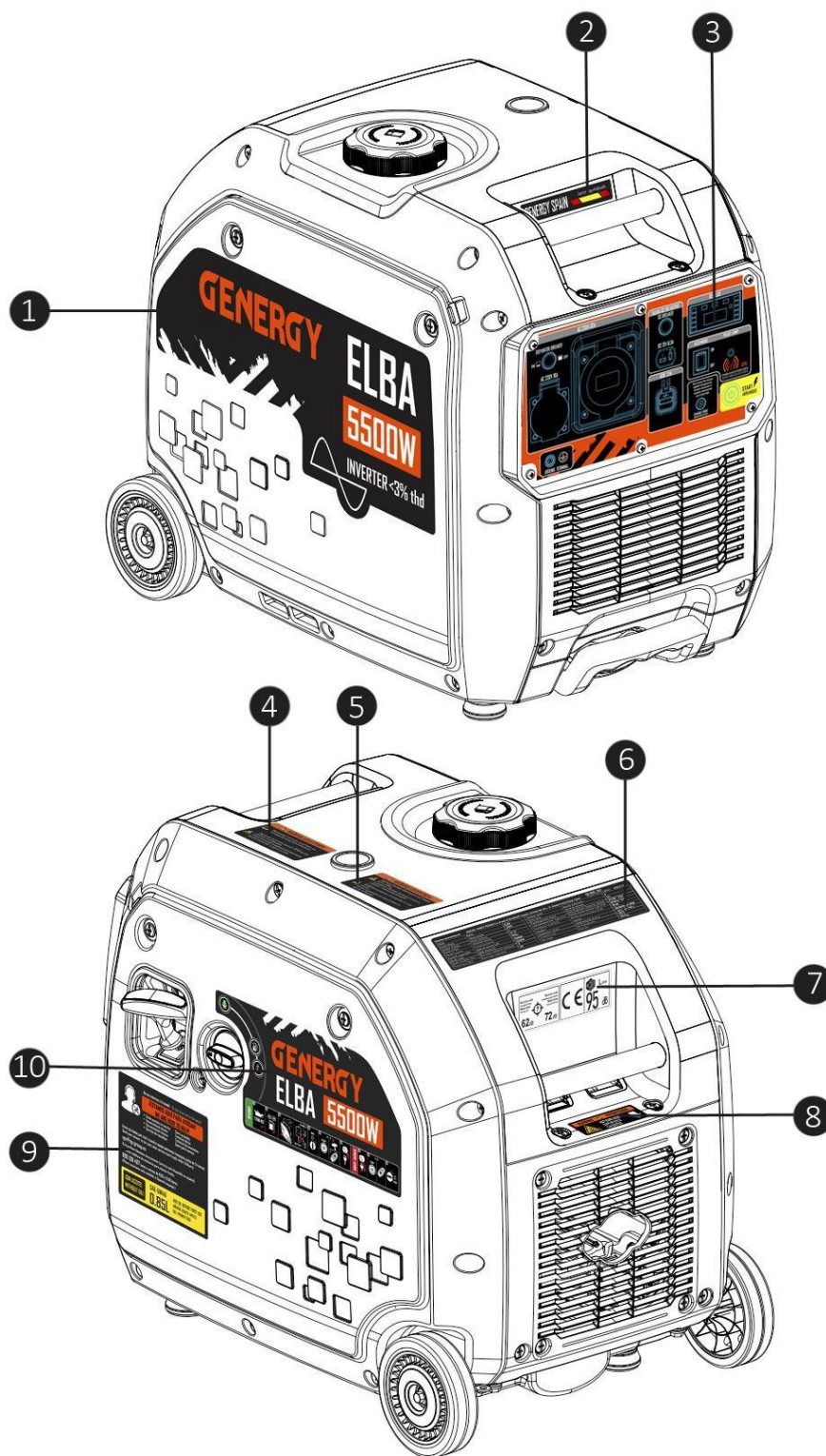

---1---	---2---	---3---
Marque et modèle	Etiquette décorative	Panneau de contrôle
---4---	---5---	---6---
Avertissement de sécurité	Avertissement de sécurité	Spécifications
---7---	---8---	
Niveaux sonores - CE	Avertissement de zone à haute température	
---9---	---10---	
Contact après vente – Infos sur l'huile	Guide d'utilisation rapide	

3. Identification des éléments

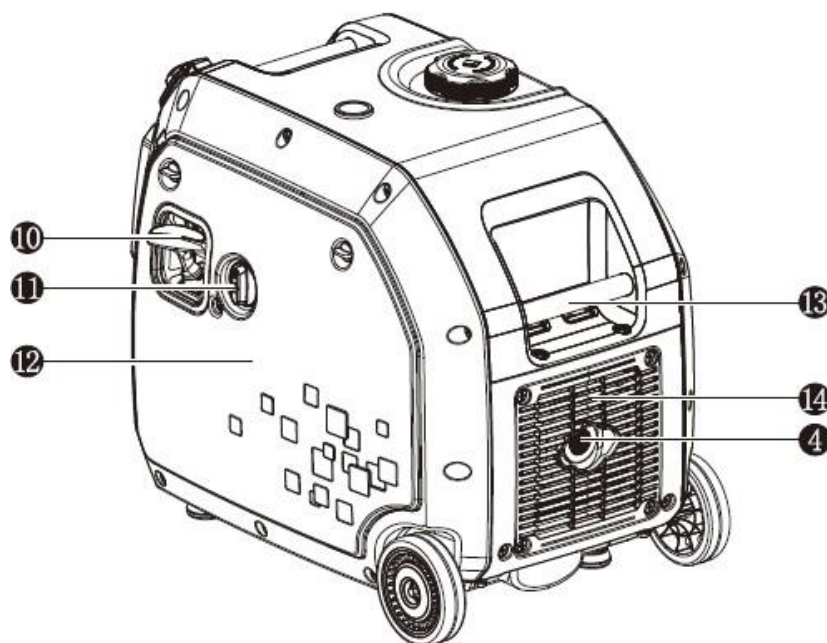
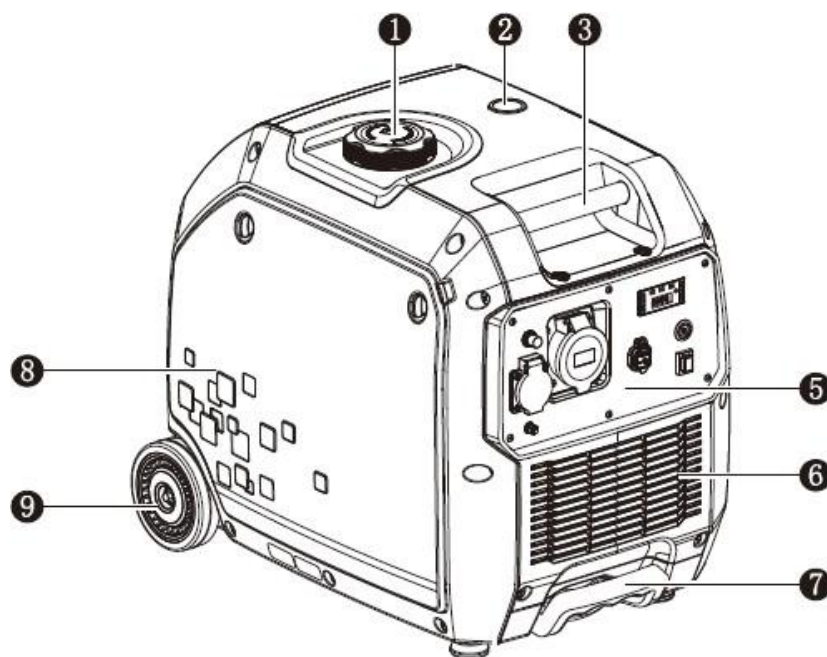

---1---	---2---	---3---
Bouchon d'Essence	Indicateur de niveau de carburant	Poignée de levage
---4---	---5---	---6---
Tuyau d'échappement	Panneau de contrôle	Grille de ventilation
---7---	---8---	---9---
Poignée télescopique	Couvercle d'accès pour la maintenance	Roues de transport
---10---	---11---	---12---
Démarrage manuel	Cadran multifonction	Couvercle d'accès pour la maintenance
---13---	---14---	---15---
Poignée de levage	Grille de ventilation	Tuyau d'échappement

3.1 Panneau de contrôle

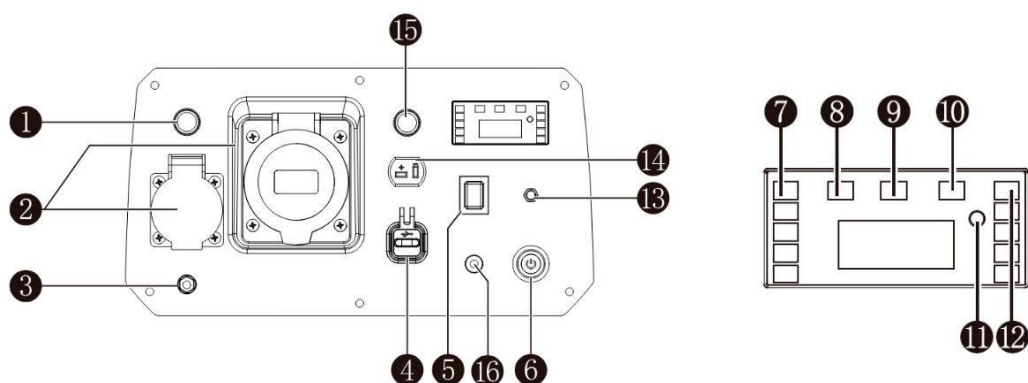

1-Disjoncteur magnétothermique 16A	2-Prises 16 et 32A
3-Connexion à la terre	4-Prise USB 2.1A
5-Mode ECO	6-Interrupteur de démarrage
7-Indicateur de charge fourni (approximatif)	8-Indicateur de surcharge
9-Indicateur de sortie de courant 230 V	10-Indicateur de manque d'huile
11-Réinitialiser - commutateur V-HZ-H	12-Indicateur de niveau de carburant (approx.)
13-Pilote télécommandé	14-Prise 12 V CC
15- Disjoncteur magnétothermique 12V	16-Port de chargement de la batterie

Le générateur est équipé d'une poignée télescopique pour un mouvement plus confortable. Étirez ou contractez simplement votre poignet selon vos besoins.

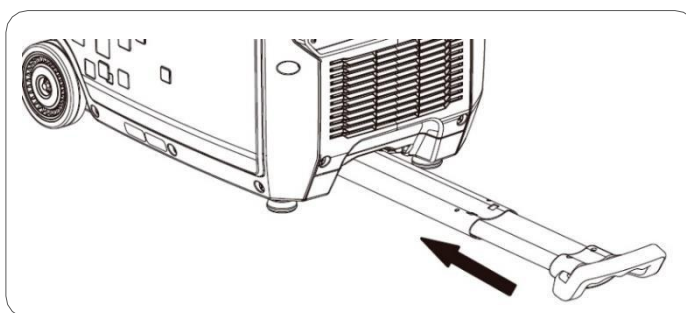

4. Vérifications avant utilisation

4.1 Connexions de la batterie

1. Retirez les 3 vis du couvercle d'accès pour la maintenance.
2. Connectez la borne de la batterie comme indiqué dans la figure ci-dessous.

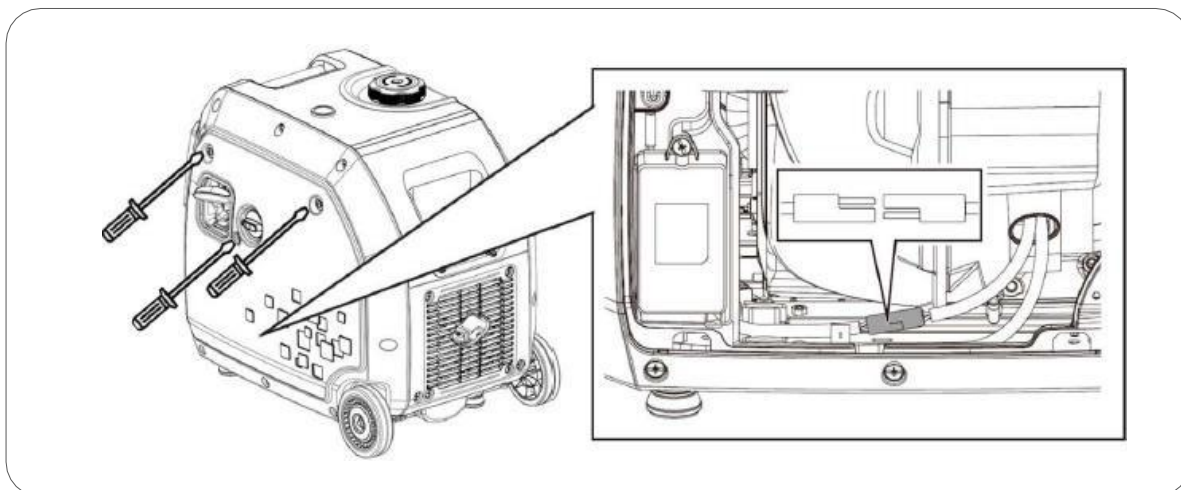

4.2 Ajout et contrôle du niveau d'huile

NOTE: L'équipement est livré sans huile d'origine, **ne tentez pas de démarrer l'équipement sans avoir préalablement ajouté de l'huile!**

Assurez-vous que le générateur est sur une surface parfaitement plane pour éviter une mauvaise lecture du niveau d'huile.

A l'aide d'un tournevis, dévissez les deux vis et ouvrez le capot d'accès de maintenance.

Retirer le bouchon de remplissage d'huile.

A l'aide d'un entonnoir, compléter avec l'huile recommandée et en respectant la quantité.

Nettoyer et insérer le bouchon de la jauge pour vérifier le niveau d'huile correct. Celle-ci doit être proche de "H", sans dépasser cette limite.

La quantité indicative d'huile est de 0,85L.

Utilisez de l'huile moteur 4 temps de bonne qualité SAE10W30 ou SAE10W40 synthétique. Qualité d'huile recommandée API "SJ" (USA) ou ACEA "A3" (EUROPE) ou bien plus courante (voir spécifications d'emballage).

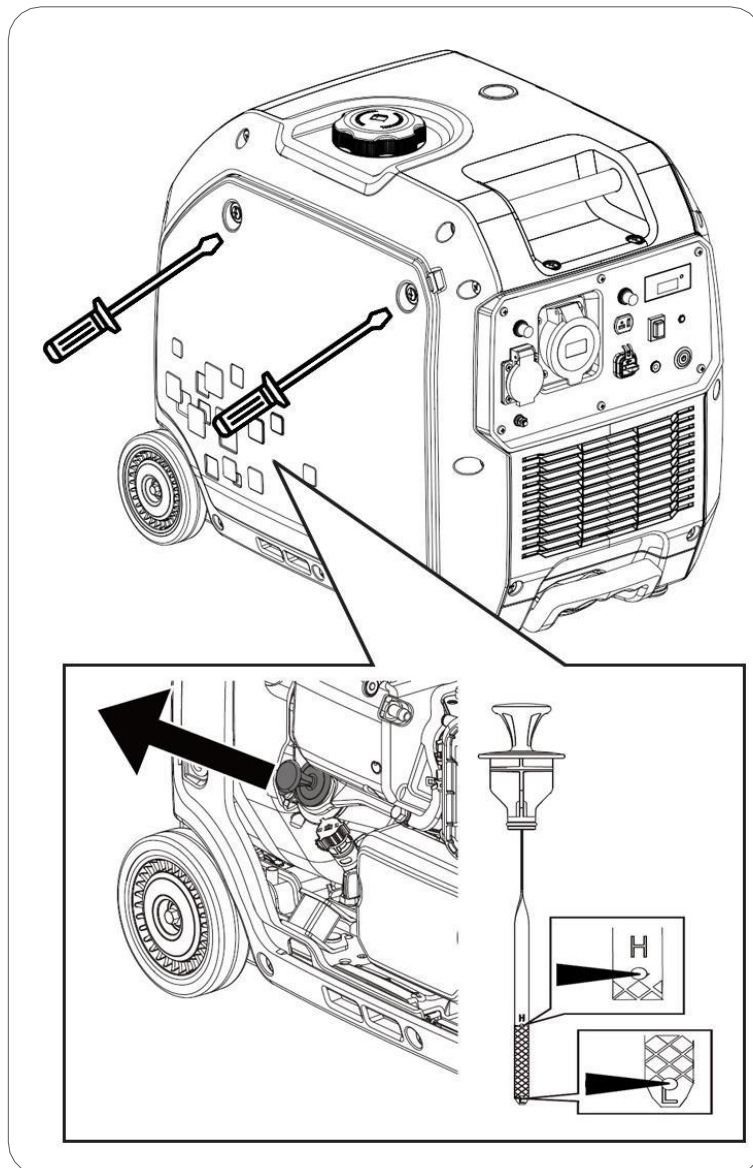



NOTE: Veuillez noter que le moteur consomme un peu d'huile à l'usage, vérifiez le niveau d'huile avant chaque utilisation et faites le plein si le niveau baisse.

NOTE: N'utilisez jamais d'huile déjà utilisée, sale, en mauvais état ou dont vous ne connaissez pas le grade et la qualité. Ne mélangez pas des huiles différents.

4.3 Ajout et vérification du niveau de carburant

 **NOTE:** Utilisez uniquement de l'essence sans plomb (octane 86 ou plus).

 **NOTE:** N'utilisez jamais de restes d'essence contaminée ou de mélanges huile/essence.

 **NOTE:** Empêcher la saleté ou l'eau de pénétrer dans le réservoir de carburant.

 **NOTE:** N'utilisez pas de mélange d'essence avec de l'éthanol ou du méthanol, sinon cela pourrait endommager sérieusement le moteur.

Retirez le bouchon du réservoir en le tournant dans le sens inverse des aiguilles d'une montre. Remplir d'essence en laissant au moins 2 cm d'air dans le réservoir pour l'expansion du carburant. La capacité approximative du réservoir est de 13.5L. Après avoir fait le plein, fermez le réservoir de carburant avec le bouchon.

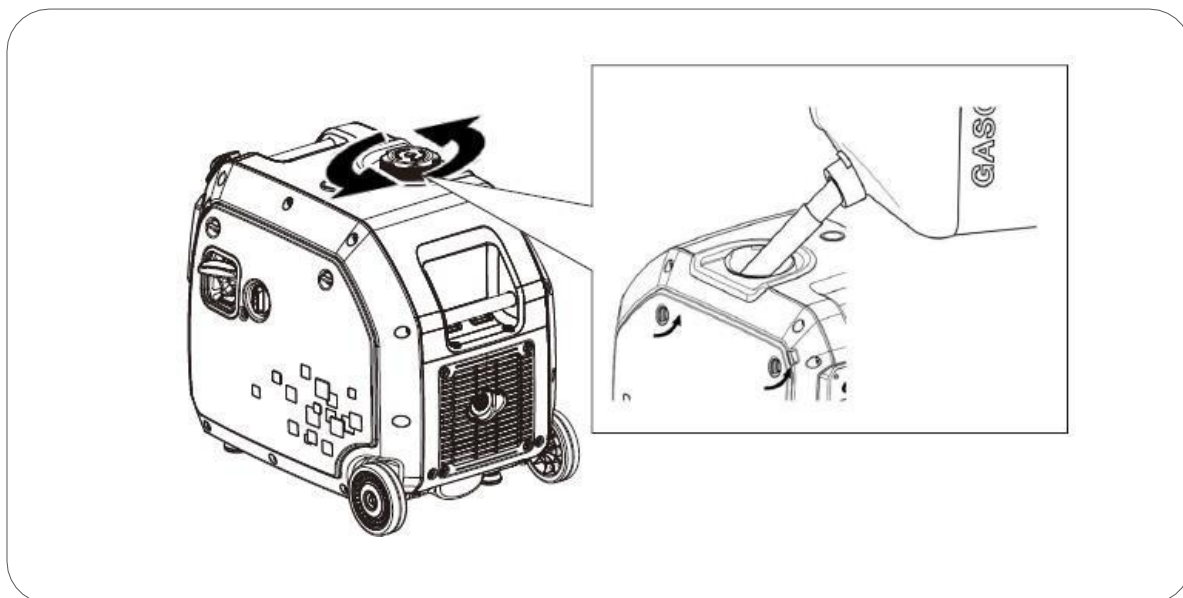

 **DANGER:** L'essence est extrêmement explosive et inflammable. Fumer, faire feu ou tout type de flamme est strictement interdit lors du remplissage ou dans la zone de stockage du carburant.

 **AVERTISSEMENT:** Gardez le carburant hors de portée des enfants.

 **AVERTISSEMENT:** Évitez les déversements de carburant lors du remplissage (nettoyez les éventuels déversements avant de redémarrer le moteur).

 **AVERTISSEMENT:** Ne remplissez pas complètement le réservoir de carburant, laissez au moins 2 cm d'air pour assurer la dilatation du carburant.

 **PRÉCAUTION:** Évitez tout contact avec la peau et ne respirez pas les vapeurs de carburant.

5. Démarrage du générateur

5.1 Démarrage électrique

1. Tournez le cadran sur la position "RUN".

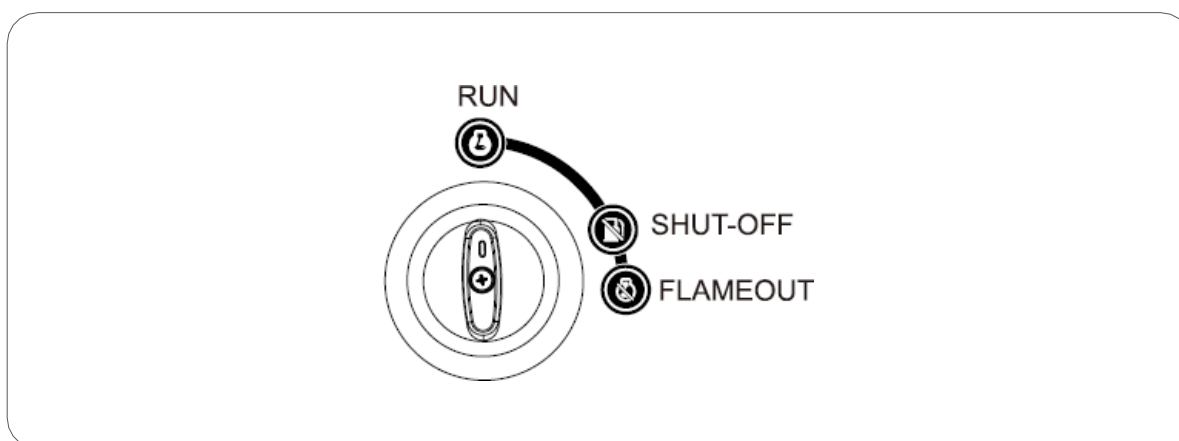

2. Appuyez sur le bouton "START" du panneau de commande pendant 1 seconde. Le générateur démarre automatiquement.

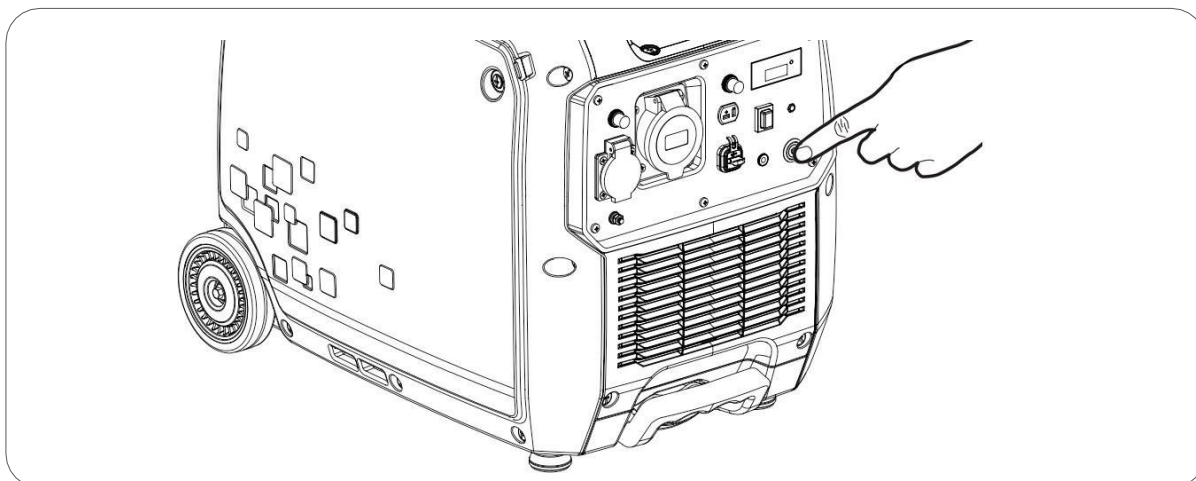

3. Pour éteindre le générateur, tournez le cadran vers la droite (position FLAMEOUT), comme indiqué dans l'image ci-dessus.

Si le générateur ne sera pas utilisé pendant plusieurs jours ou semaines, ou s'il sera stocké: positionnez le cadran sur la position "SHUT-OFF", le générateur continue de fonctionner pendant un certain temps jusqu'à ce que l'essence du circuit d'admission s'épuise. Lorsque le générateur s'arrête par manque d'essence, déplacez le cadran vers la position "FLAMEOUT". Cette action évite que l'essence ne reste coincée dans le circuit et ne s'encrasse avec le temps. Pour les périodes de stockage supérieures à 6 mois, voir le chapitre transport et stockage.

Information: Fonction OPD (Output power delayed). Jusqu'à 20 secondes après le démarrage, le générateur ne produit pas d'électricité pour la prise 230 V. Cela garantit que le générateur démarre sans équipement en charge.

5.2 Démarrage manuel

1. Tournez le cadran sur la position "RUN".

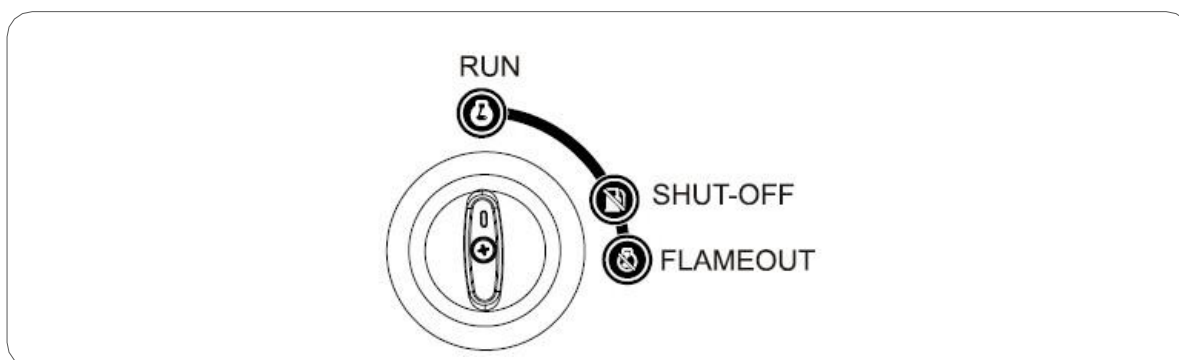

2. Tirez lentement la poignée du démarreur jusqu'au bout pour calculer la course maximale de la corde (et ne la dépassez pas en tirant vigoureusement), puis relâchez la corde pour la rétracter. Tirez à nouveau lentement jusqu'à ressentir une légère résistance, puis laissez le câble se rétracter, puis tirez vigoureusement pour que le moteur démarre.

NOTA: Gardez toujours le cadran en position RUN pendant que le moteur est en marche.

NOTE: Si vous lâchez brusquement le câble, vous risquez d'endommager le ressort de rappel ou le câble, qui ne sont pas couverts par la garantie.

NOTE: Ne relâchez pas la poignée après l'étirement pour éviter que la poignée n'endommage l'équipement. Tenez la poignée avec votre main jusqu'à ce qu'elle soit rétractée.

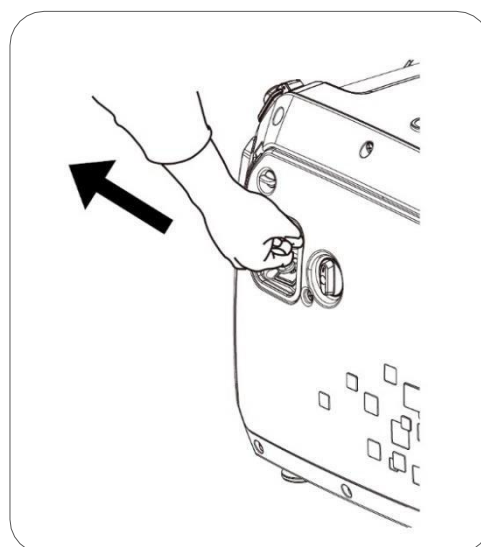

3. Pour éteindre le générateur, tournez le cadran vers la droite (position FLAMEOUT), comme indiqué dans l'image ci-dessus.

Si le générateur ne sera pas utilisé pendant plusieurs jours ou semaines, ou s'il sera stocké: positionnez le cadran sur la position "SHUT-OFF", le générateur continue de fonctionner pendant un certain temps jusqu'à ce que l'essence du circuit d'admission s'épuise. Lorsque le générateur s'arrête par manque d'essence, déplacez le cadran vers la position "FLAMEOUT". Cette action évite que l'essence ne reste coincée dans le circuit et ne s'encrasse avec le temps. Pour les périodes de stockage supérieures à 6 mois, voir le chapitre transport et stockage.

Information: Fonction OPD (Output power delayed). Jusqu'à 20 secondes après le démarrage, le générateur ne produit pas d'électricité pour la prise 230 V. Cela garantit que le générateur démarre sans équipement en charge.

5.3 Démarrage à distance (dans les versions disponibles)

1. Tournez le cadran sur la position "RUN".

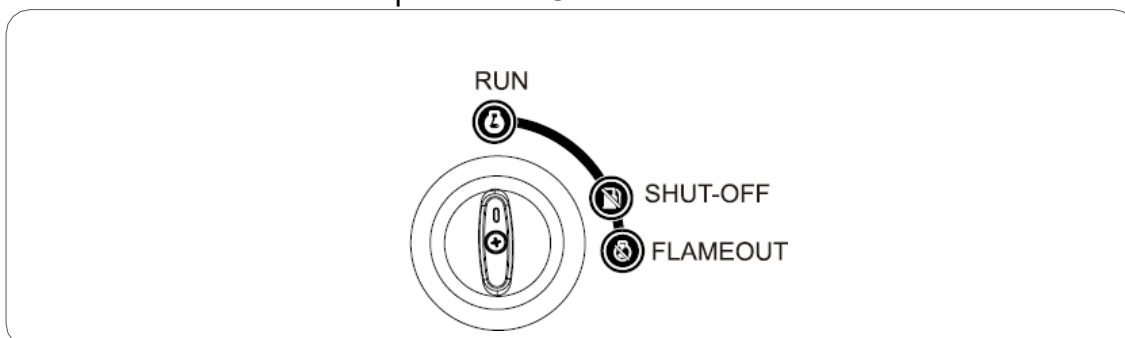

2. Sur la télécommande, appuyez sur le bouton de démarrage "ON" pendant une seconde puis relâchez. Le générateur effectuera automatiquement la séquence de démarrage.

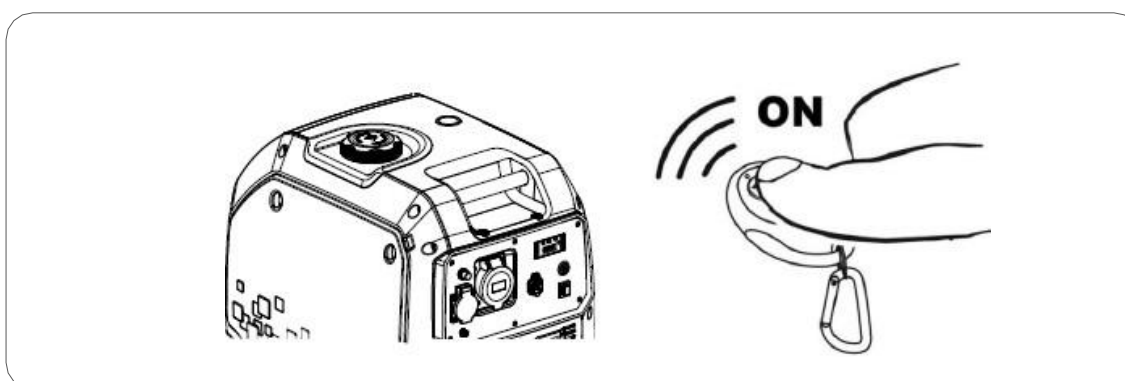

Si le générateur ne démarre pas à la première tentative, le générateur fera automatiquement 6 tentatives supplémentaires. Attendez simplement. Si le générateur ne démarre pas lors des 6 premières tentatives automatiques, vous pouvez appuyer à nouveau sur le bouton de démarrage "ON" pour démarrer une nouvelle séquence de démarrage.

3. Éteignez le générateur par télécommande. Appuyez sur le bouton "OFF" de la télécommande.

NOTE: Si le générateur reste éteint pendant plus de 24 heures, le générateur passera automatiquement en mode "SLEEP". Pour réactiver la télécommande vous devez appuyer sur le bouton "START" du générateur. Cette fonction empêche la décharge de la batterie.

Si le générateur ne sera pas utilisé pendant plusieurs jours ou semaines, ou s'il sera stocké: positionnez le cadran sur la position "SHUT-OFF", le générateur continue de fonctionner pendant un certain temps jusqu'à ce que l'essence du circuit d'admission s'épuise. Lorsque le générateur s'arrête par manque d'essence, déplacez le cadran vers la position "FLAMEOUT". Cette action évite que l'essence ne reste coincée dans le circuit et ne s'encrasse avec le temps. Pour les périodes de stockage supérieures à 6 mois, voir le chapitre transport et stockage.

NOTE: Si la LED de la télécommande ne s'allume pas ou est faible, la pile doit être remplacée.

Information: Fonction OPD (Output power delayed). Jusqu'à 20 secondes après le démarrage, le générateur ne produit pas d'électricité pour la prise 230 V. Cela garantit que le générateur démarre sans équipement en charge.

5.4 Synchroniser une nouvelle commande à distance

Pour synchroniser une nouvelle commande à distance:

1. Tournez le cadran sur la position "RUN".
2. Appuyez et maintenez le bouton de démarrage pendant 5 secondes et relâchez.
3. Appuyez sur le bouton "ON" de la télécommande pendant 1S.
4. Si le générateur démarre, cela signifie que la commande est correctement synchronisée.

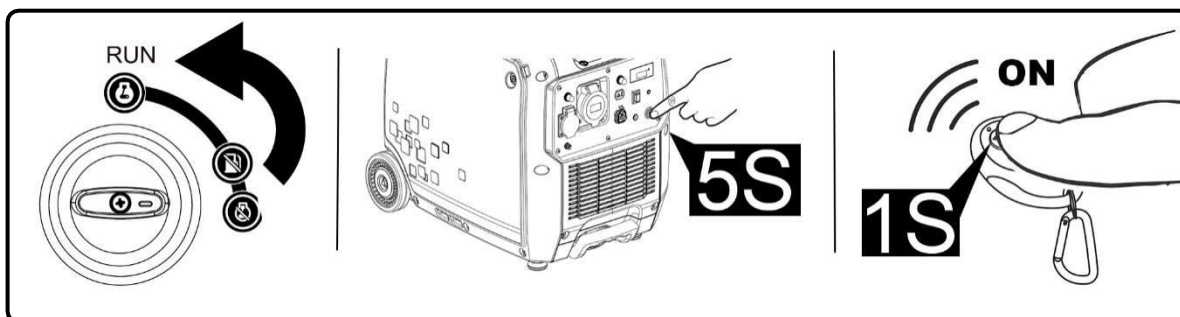

5.5 Échec du démarrage dû à l'inactivité du starter automatique

Le starter automatique ne peut pas fonctionner automatiquement s'il n'y a pas de batterie, car elle est complètement déchargée ou endommagée. Cela rendra le démarrage difficile, voire impossible. Dans ce cas, suivez la procédure suivante:

Ouvrez le couvercle de maintenance et déplacez le levier de starter vers la droite.

Tirez lentement sur la corde de démarrage jusqu'à ce qu'une résistance soit rencontrée. Alors laissez la corde se rétracter. Ensuite, tirez vigoureusement sur la corde pour démarrer le moteur.

Dès le démarrage, déplacez lentement le levier du starter vers la gauche.

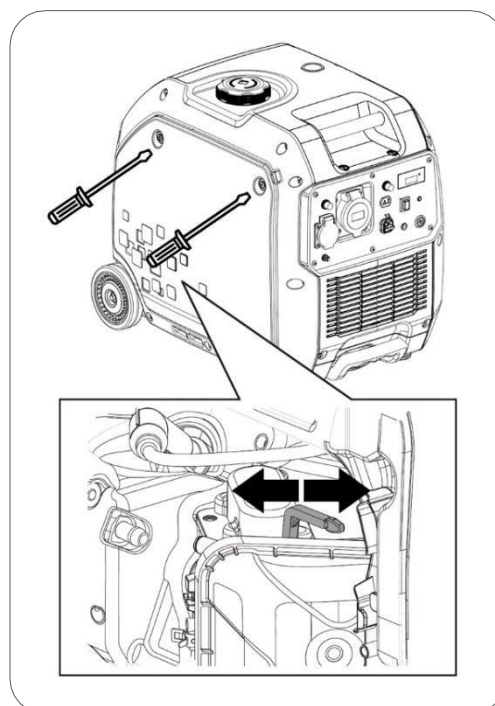

6. Utilisation du générateur

6.1 Avertissements électriques avant utilisation

⊘ **AVERTISSEMENT:** Assurez-vous de connecter la connexion de la prise de terre à un électrode de terre indépendant. La mise à la terre protège l'utilisateur en cas de décharge accidentelle. Le fait de ne pas effectuer cette connexion expose l'utilisateur à des risques de blessures graves, voire de mort en cas de choc. Si vous avez des questions, contactez votre électricien.

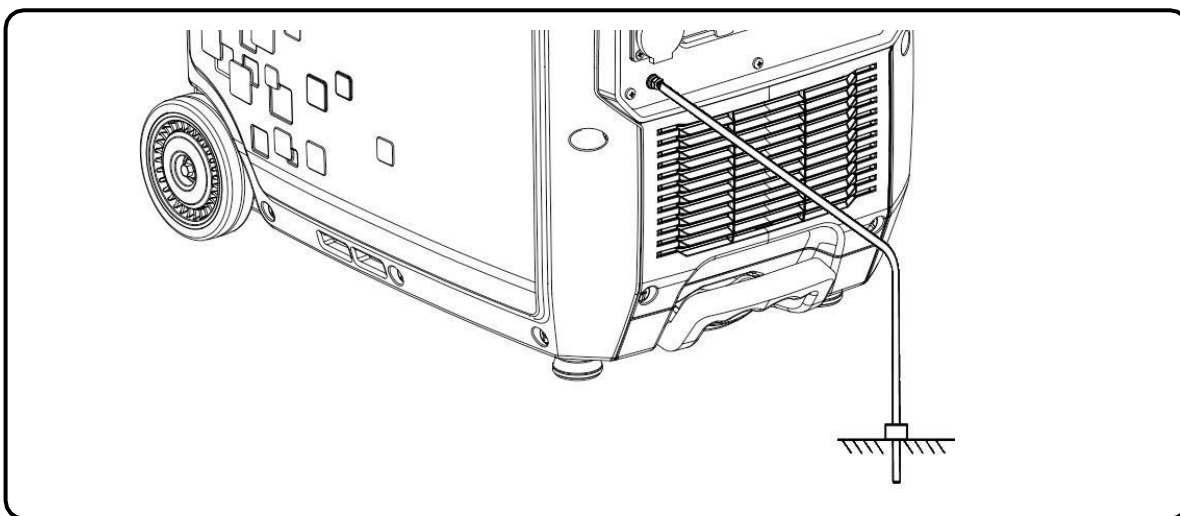

⊘ **AVERTISSEMENT:** Ne connectez jamais la sortie tension 230 V de l'équipement à un bâtiment ou une maison (même en cas de coupure de courant). Le retour de tension entrerait en conflit avec la tension du générateur et provoquerait de graves dommages à l'équipement, voire un incendie.

⊘ **AVERTISSEMENT:** Ne pas connecter le générateur en parallèle avec d'autres générateurs, dans le but d'additionner les puissances. Les générateurs seront endommagés et il existe un risque élevé d'incendie.

□ **NOTE:** Ne connectez pas de rallonge au tuyau d'échappement.

□ **NOTE:** Lorsque vous avez besoin d'une rallonge, assurez-vous d'utiliser un câble en caoutchouc de bonne qualité avec une section appropriée, consultez votre électricien).

- ✓ Longueur de câble 60 m : câble de 2 mm² ou plus
- ✓ Longueur de câble 100 m : câble de 2.5 mm² ou plus

□ **NOTE:** Les appareils qui utilisent des moteurs tels que les compresseurs, les pompes à eau, les scies, les radiales, etc. nécessitent jusqu'à 3 fois plus de puissance pour démarrer. À titre d'exemple, une pompe à eau de 500 W nécessiterait un générateur de 1 500 W pour la démarrer. Vérifier que les charges à connecter ne dépassent pas la puissance maximale du groupe selon cette indication.

 **AVERTISSEMENT:** Confirmez que tous les appareils électriques sont en bon état de fonctionnement avant de les connecter au générateur.

Si l'équipement électrique fonctionne anormalement, lentement ou s'arrête brusquement, arrêtez immédiatement le moteur du générateur et éteignez l'équipement.

Pour améliorer le fonctionnement du moteur et prolonger la durée de vie du générateur, un temps de rodage de 20 heures est recommandé sans forcer le générateur, avec des charges ne dépassant pas 60% de la puissance maximale de l'équipement.

6.2 Mode ÉCO

Le mode ECO est utilisé pour réduire la consommation de carburant et le niveau sonore, en particulier lorsque les charges connectées sont faibles.

Quand le mode est activé – Position **ON** – la rotation du moteur reste à un niveau bas. Les rotations augmentent progressivement, en fonction de la charge connectée. Le mode ECO est recommandé pour les charges comprises entre 0 et 2000W.

Si vous désactivez le mode ECO – Position **OFF** – les rotations augmentent jusqu'à son taux nominal, ce qui offre une plus grande capacité pour des charges plus élevées.

 **NOTE:** Si vous connectez des charges élevées, n'activez pas le mode ECO. Surtout s'il s'agit d'équipements inductifs avec des pics de démarrage importants.

 **NOTE:** Si vous connectez des charges qui varient constamment (faible et élevée), n'activez pas le mode ECO.

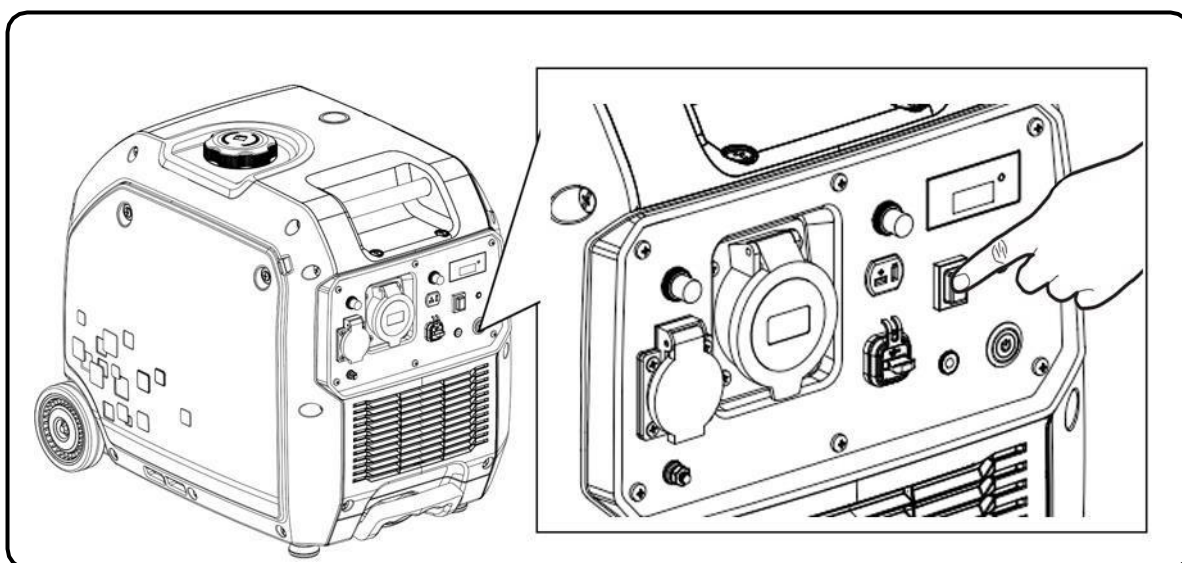

6.3 Panneau de contrôle digital

Indicateur central: fonctionnement correct

S'allume après le démarrage du générateur et indique le fonctionnement normal de la sortie 230 V.

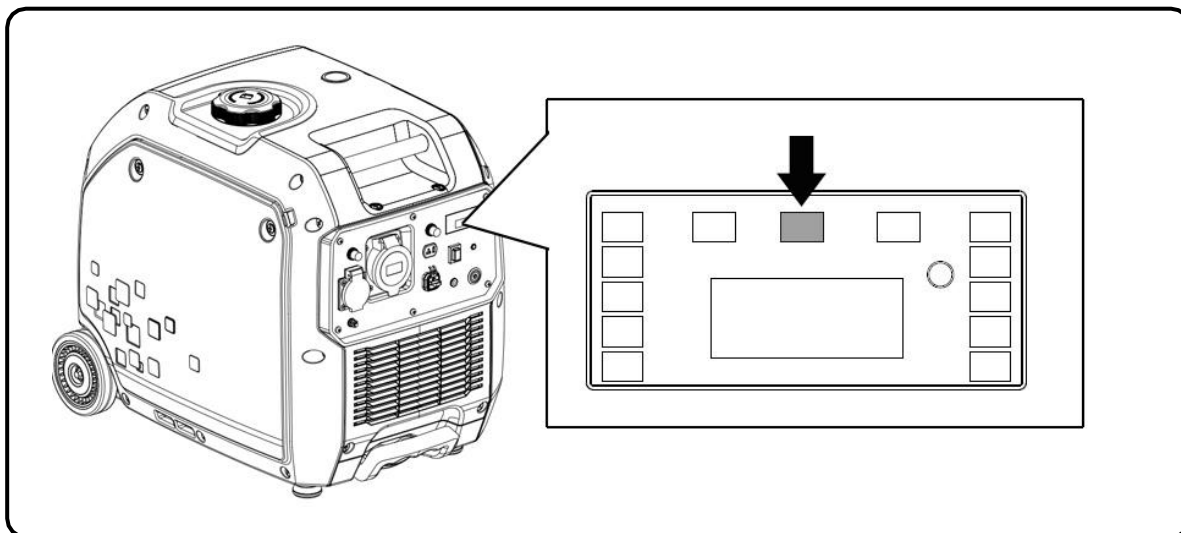

Indicateur à gauche: surcharge du générateur

Si le générateur est surchargé, l'indicateur s'allume, en même temps l'indicateur de sortie 230V (au centre) s'éteint. Dans ce cas, le générateur continuera à fonctionner, mais la production d'électricité sera coupée.

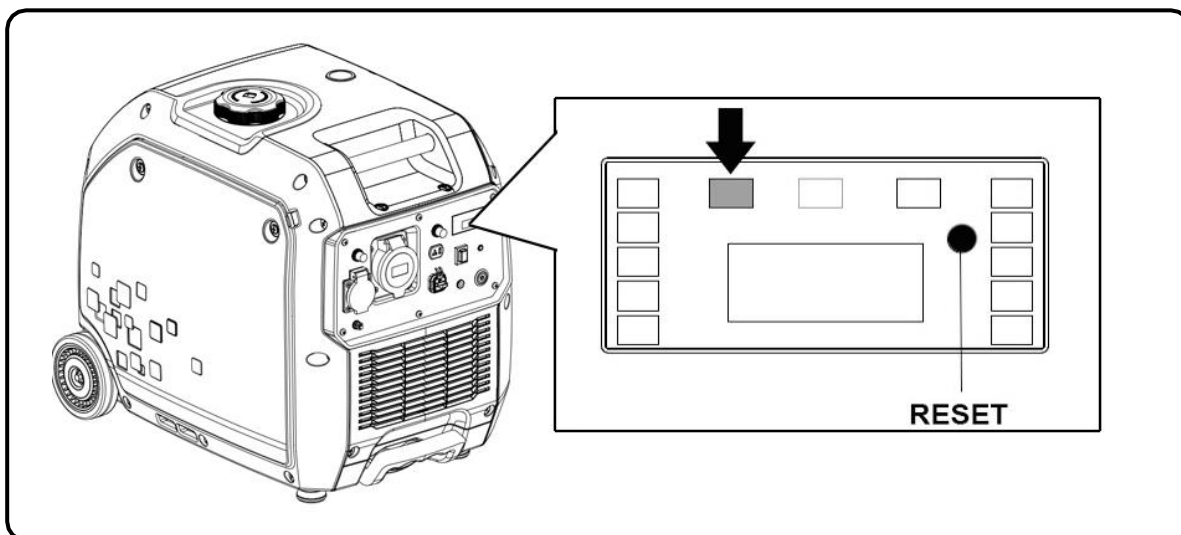

En cas de surcharge, vous devez suivre les étapes suivantes:

1. Déconnecter l'équipement en charge.
2. Appuyez sur le bouton **RESET**, comme indiqué dans la figure ci-dessus.
3. Connectez un équipement dont la charge est inférieure à la puissance nominale du générateur.

NOTE: Un filtre à air sale peut réduire la puissance du générateur. Gardez toujours le filtre à air en parfait état.

Indicateur droit: panne d'huile

L'indicateur s'allumera lorsque le niveau d'huile est bas et le moteur s'arrêtera pour des raisons de sécurité. Le moteur ne démarrera pas si le niveau d'huile n'est pas au niveau correct.

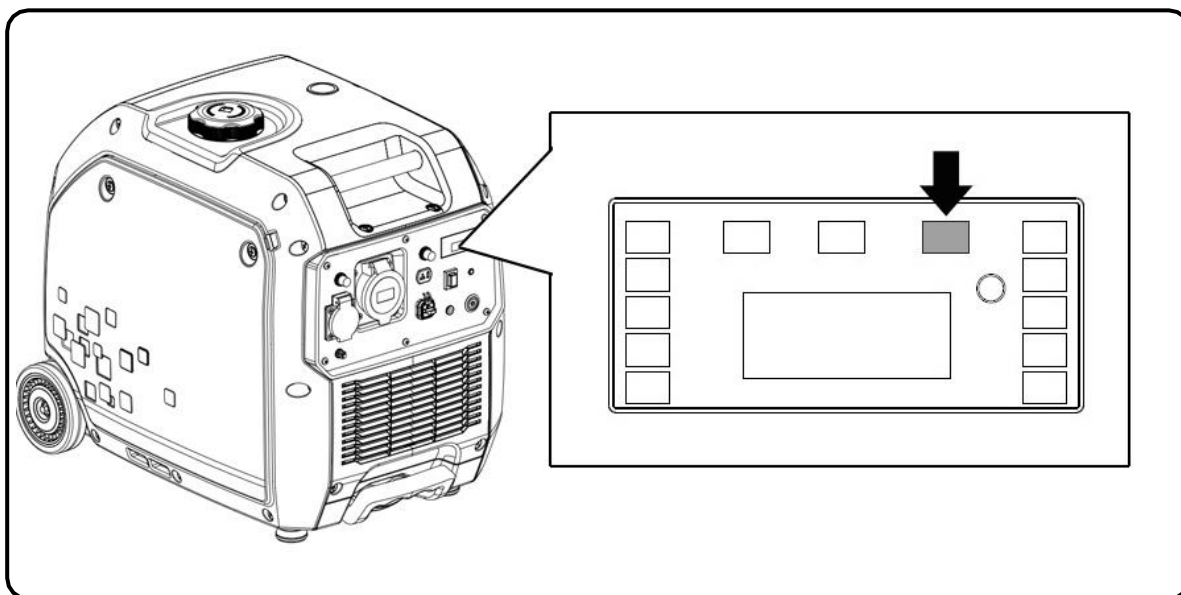

Si vous essayez de démarrer le moteur avec un niveau d'huile bas, il ne démarrera pas et l'indicateur de faible niveau d'huile clignotera à chaque tentative de démarrage.

Le système d'avertissement d'huile est conçu pour éviter les dommages au moteur causés par un manque d'huile dans le carter.

NOTE: La protection due au manque d'huile doit être considérée comme une sécurité extrême. Il est de la seule responsabilité de l'utilisateur de vérifier le niveau d'huile avant chaque utilisation comme indiqué dans le manuel. Il est peu probable que cette sécurité échoue, mais si tel était le cas, les dommages au moteur seraient très significatifs. La seule responsabilité de la panne incomberait au client faute d'entretien et la réparation est exclue de la garantie.

Considérez que le système est une alarme de sécurité en cas de niveau critique, n'est pas un indicateur de manque d'huile.

IMPORTANT: Le système alerte uniquement en cas de défaillance de niveau, il ne peut pas protéger dans des cas tels qu'une huile inadéquate ou en mauvais état.

Sélecteur de paramètres

Pendant l'utilisation, l'écran central peut afficher la tension, la fréquence et les heures de travail. Pour commuter entre les paramètres, appuyez sur le bouton **RESET (A)**.

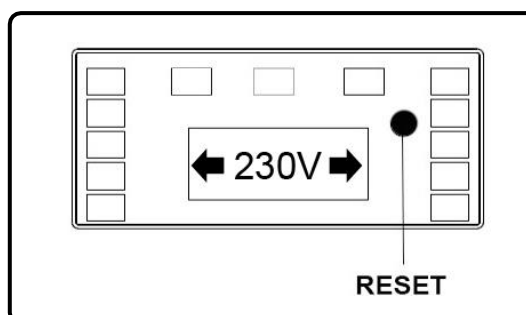

Colonne d'indicateur latérale gauche: indicateur de charge du générateur
Montre une approximation de la charge utilisée sur le générateur par rapport à la charge totale. Cette fonction est purement indicatif.

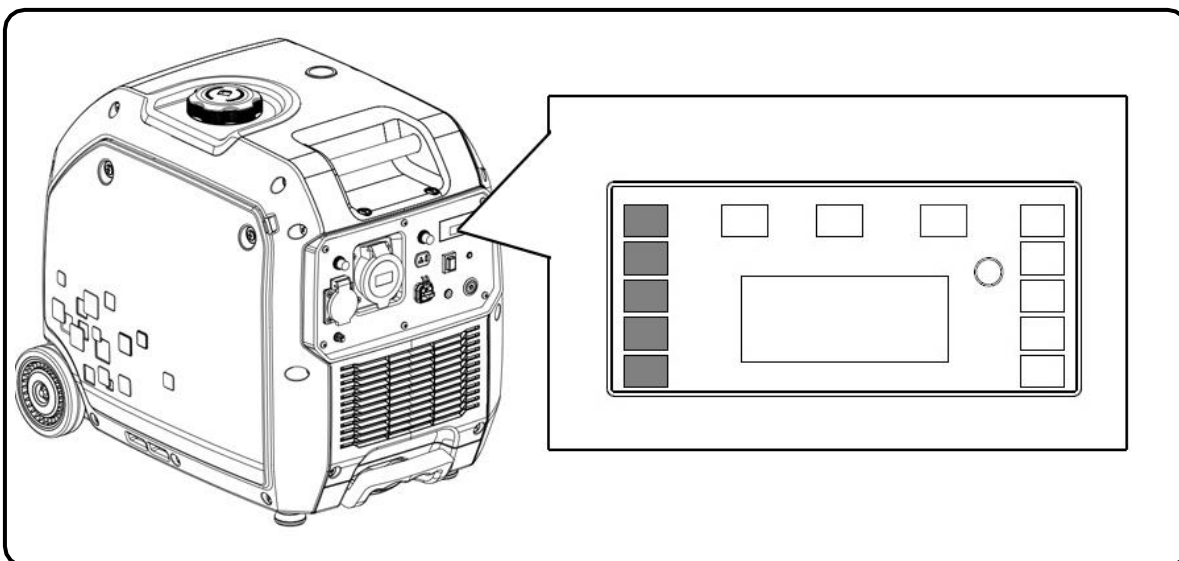

Colonne d'indicateur latérale droit: niveau de carburant
Indique approximativement le niveau de carburant dans le réservoir.

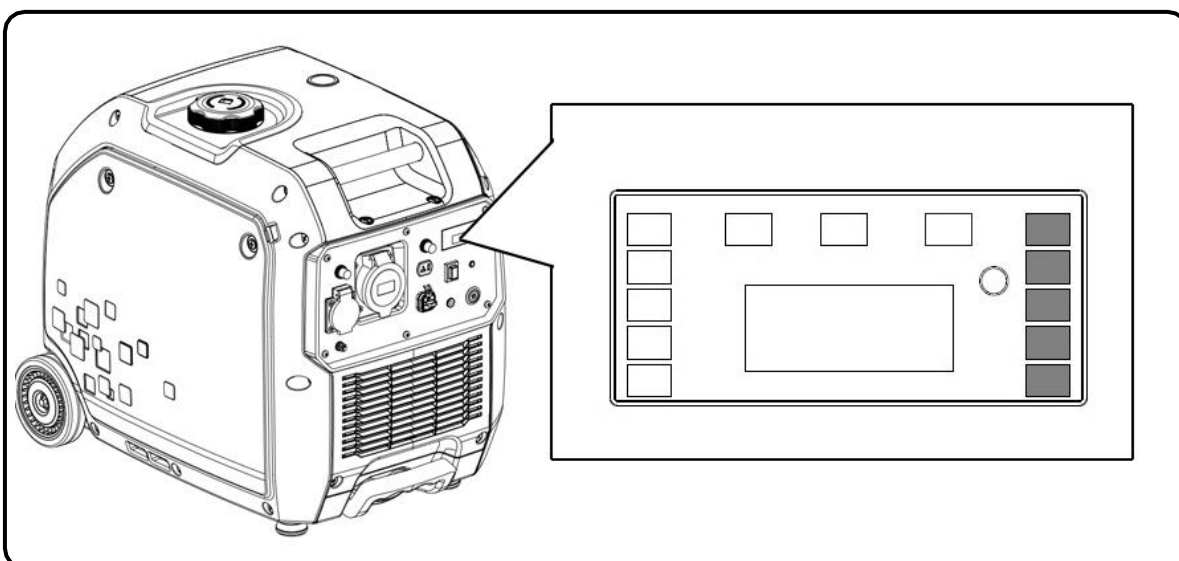

7. Maintenance

L'objectif du programme de maintenance est de maintenir le générateur en bon état et d'atteindre une durée de vie maximale.

 **DANGER:** Arrêter le moteur avant d'effectuer tout maintenance.

Si vous devez démarrer le moteur pour un contrôle, assurez-vous que la zone est bien ventilée. Les gaz d'échappement contiennent du monoxyde de carbone toxique.

 **NOTE:** Utiliser des pièces GENERGY d'origine ou à défaut utiliser des composants de qualité éprouvée pour la maintenance.

Programme d'entretien.

SERVICE	PÉRIODES D'MAINTENANCE
Huile moteur	Vérifiez avant chaque utilisation. La première vidange après 20 heures de fonctionnement. Vidanges successives toutes les 100 heures d'utilisation.
Filtre à air	Vérifiez et nettoyez toutes les 50 heures. Remplacez le filtre au plus tard 250 heures, ou avant, si une détérioration est observée.
Bougie	Nettoyez et ajustez l'électrode toutes les 50 heures. Remplacez la bougie au plus tard 250 heures, ou avant, si une détérioration est observée.
Nettoyer le coupe-étincelles	Toutes les 300 heures ou 1 an (selon la première éventualité).
Soupapes moteur*	Ajuster toutes les 500 heures*
Chambre de combustion *	Nettoyer toutes les 500 heures*
Filtre et réservoir à carburant*	Nettoyer toutes les 500 heures*
Tuyau de carburant*	Remplacer tous les deux ans ou avant si une détérioration est constatée*

 **NOTE:** Effectuer la maintenance plus fréquemment lorsque l'équipement est utilisé dans des endroits très poussiéreux ou à très haute température.

 **NOTE:** Les services marqués d'un astérisque doivent être réalisés par un service GENERGY ou un atelier qualifié. Conserver la preuve des opérations réalisées par l'atelier.

 **NOTE:** Le fait de ne pas effectuer les services de maintenance réduira la durée de vie du générateur et entraînera des pannes qui ne sont pas couvertes par la garantie. La garantie n'est pas prise en compte si vous ne respectez pas le plan de maintenance détaillé, sauf si vous avez été autorisé à ne pas effectuer une intervention par GENERGY ou un service agréé GENERGY.

7.1 Changement d'huile

Laissez le moteur tourner pendant 5 ou 10 minutes pour que l'huile atteigne une certaine température et réduise sa viscosité (plus liquide). De cette façon, il sera plus facile de le supprimer complètement.

1. Placer un récipient approprié pour récupérer l'huile usagée à côté du générateur.
2. Dévissez le bouchon de vidange d'huile en le tournant dans le sens inverse des aiguilles d'une montre et laissez l'huile s'écouler..
3. Retirez le bouchon du niveau d'huile, car cela permettra à l'air de pénétrer dans le moteur, ce qui facilitera l'expulsion de l'huile.

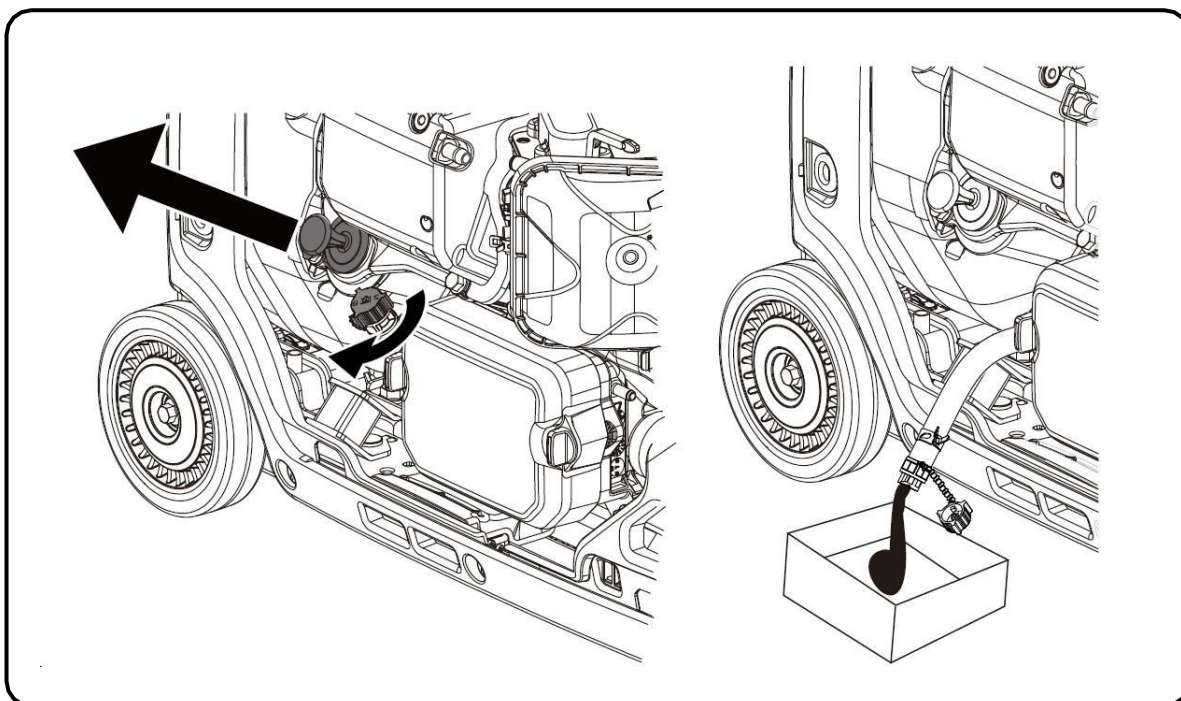

4. Une fois toute l'huile extraite, nettoyez tout déversement, le cas échéant.
5. Remplissez d'huile comme indiqué au chapitre "Ajout et contrôle du niveau d'huile".

IMPORTANT: Pour respecter les exigences environnementales, les huiles usagées doivent être placées dans un contenant hermétique et transportées vers une station-service pour recyclage. Ne le jetez pas à la poubelle et ne le versez pas par terre.

7.2 Maintenance du filtre à air

NOTE: Un filtre à air sale réduira le flux d'air dans le carburateur et provoquera une mauvaise combustion pouvant entraîner de graves problèmes de moteur. Nettoyer régulièrement le filtre selon le plan d'entretien de ce manuel, et plus fréquemment dans les zones très poussiéreuses.

NOTE: Ne faites jamais fonctionner le générateur sans filtre à air, sinon cela entraînerait une usure rapide du moteur.

AVERTISSEMENT: N'utilisez pas d'essence ou de solvants à faible point d'éclair pour nettoyer le filtre. Ils sont inflammables et explosifs dans certaines conditions.

1. Dévissez et retirez les vis (1) et retirez le couvercle du filtre à air (2)
2. Retirez le filtre éponge (3).

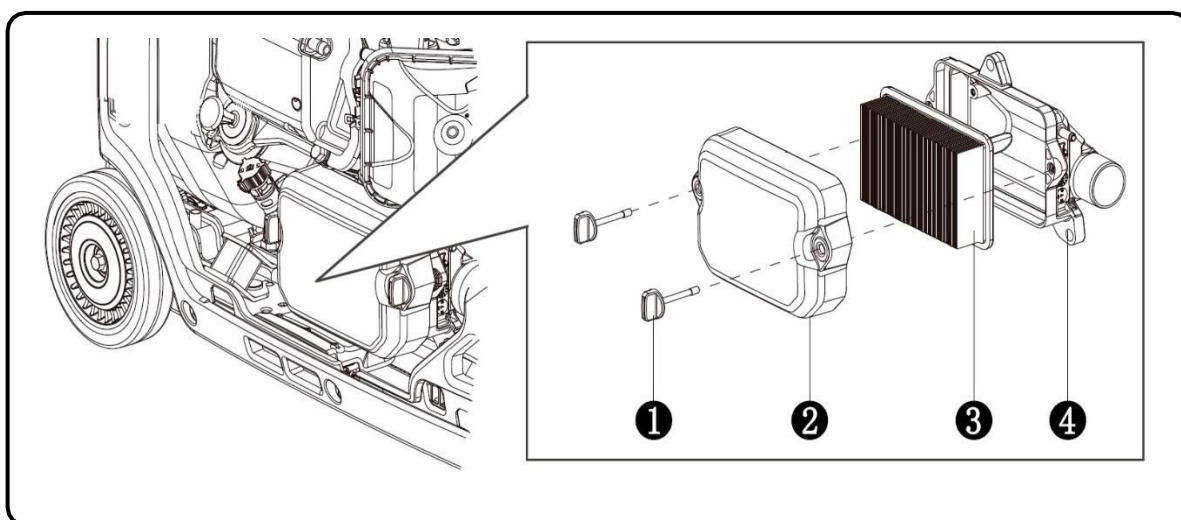

3. Inspectez le filtre et vérifiez qu'il n'est pas endommagé, sinon remplacez-le.
4. Secouez le filtre (3) en le tapotant doucement sur une surface plane pour décoller la saleté.
5. Une fois nettoyé, réinstallez le filtre (3), mettez le couvercle (2) et fixez avec les deux vis (1).

NOTE: Même si le filtre semble en bon état, il doit être remplacé toutes les 250 heures au maximum, car il se sature également à l'intérieur, empêchant l'air de passer. De plus, un filtre très endommagé peut se détacher et s'endommager, provoquant des dommages au moteur.

7.3 Maintenance de la bougie

Bougies recommandées: **TORCH E6RTC**, **NGK BPR6HS** ou équivalent.

1. Ouvrir le couvercle d'accès à la bougie.
2. Débranchez la pipette ou le capuchon de bougie (2) en le tirant vers l'extérieur.
3. À l'aide de la clé à bougie (1), dévissez et retirez la bougie du moteur (tourner dans le sens inverse des aiguilles d'une montre).

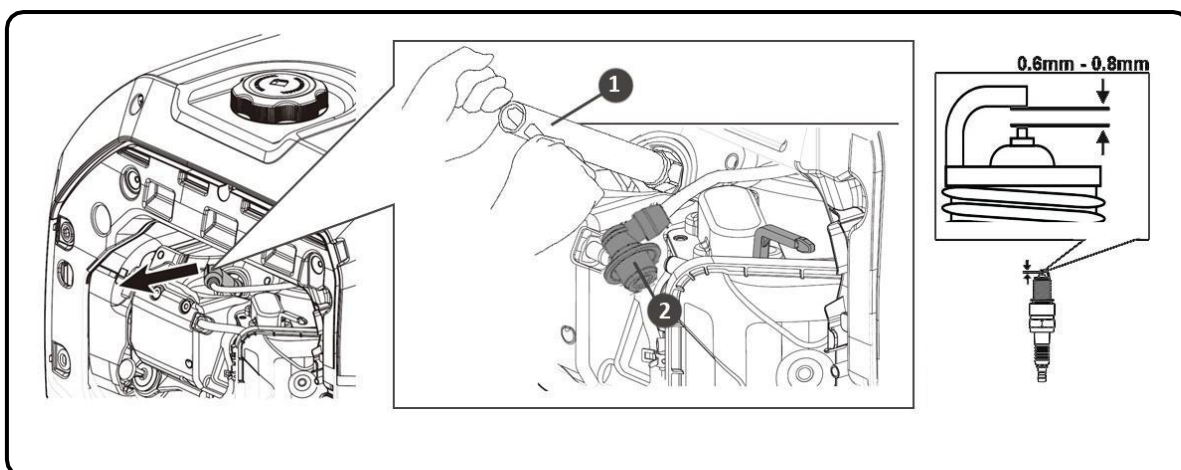

4. Inspectez visuellement la bougie d'allumage. Remplacez-le par un neuf si l'isolation est fissurée. Nettoyez l'électrode avec une brosse métallique fine pour éliminer les résidus de saleté.

5. Mesurez la distance de l'électrode avec une jauge. Valeur normale 0,6 - 0,8 mm, ajustez soigneusement l'ouverture si la valeur n'est pas correcte.

6. Remplacez la bougie avec précaution, en commençant à la visser à la main pour éviter d'endommager les filetages. Après avoir vissé la bougie jusqu'au bout du filetage, effectuez le serrage final:

- Bougies neuves: 1/2 tour avec clé à bougie
- Bougies usagées: 1/8 à 1/4 de tour avec la clé à bougie

7. Réinstallez la pipette ou le capuchon de bougie et fermez le couvercle d'accès.

NOTE: La bougie doit être fermement serrée. Une bougie mal réglée peut chauffer et même endommager le moteur. De même, un serrage excessif peut endommager la bougie et, pire encore, le filetage de la culasse.

7.4 Maintenance du coupe-étincelles

⊙ **PRÉCAUTION:** Attendez que le générateur refroidisse complètement avant d'effectuer la maintenance du coupe-étincelles.

Effectuer cette opération au maximum toutes les 300 heures.

1. Retirez les vis qui maintient le coupe-étincelles.
2. Retirez le coupe-étincelles et nettoyez-le avec une brosse.
3. Réinstallez le coupe-étincelles.

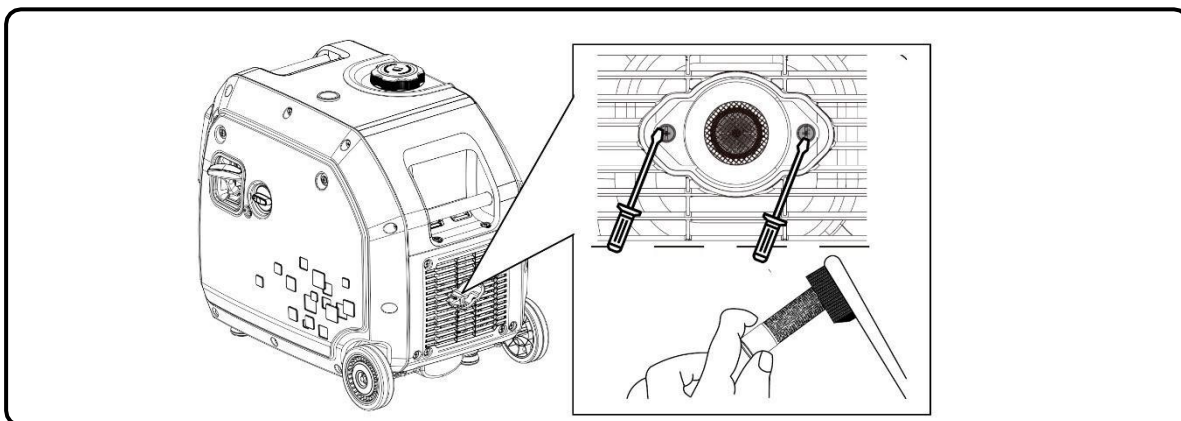

8. Transport et stockage

8.1 Transport du générateur

Pour éviter les déversements de carburant pendant le transport, gardez toujours le robinet d'essence fermé. Sécurisez l'équipement afin qu'il ne puisse pas bouger.

□ **NOTE:** Ne jamais mettre l'équipement de côté ou à l'envers pour le transporter, toujours le maintenir dans sa position naturelle de travail.

⚡ **DANGER:** N'utilisez jamais le générateur à l'intérieur du véhicule de transport. Utilisez le générateur uniquement dans de bonnes conditions de ventilation.

⚡ **DANGER:** Ne laissez pas le véhicule garé longtemps au soleil avec le générateur à l'intérieur. Une élévation excessive de la température peut faire évaporer l'essence et créer un environnement explosif dans le véhicule.

⊘ **AVERTISSEMENT:** Ne remplissez pas trop le réservoir si vous devez transporter l'équipement.

⊙ **PRÉCAUTION:** Videz le réservoir de carburant lors du transport du générateur sur des routes très accidentées ou à travers la campagne.

8.2 Stockage du générateur

L'essence perd ses propriétés si elle n'est pas utilisée pendant une longue période et laisse des résidus qui peuvent obstruer les passages du carburateur, empêchant le démarrage du générateur. Si le générateur ne fonctionne pas pendant une longue période, certaines procédures doivent être appliquées.

Utilisations sporadiques tout au long de l'année:

En cas d'utilisation peu fréquente, le générateur peut avoir des difficultés à démarrer. Pour éviter cela, assurez-vous que le générateur fonctionne au moins 30 minutes par mois, et ainsi, l'essence dans le circuit d'admission est renouvelée.

Longues périodes d'inactivité:

Ceci considère les arrêts d'une durée supérieure à 6 mois, qui peuvent engendrer des difficultés voire empêcher directement le démarrage, ainsi que produire un rythme de travail instable dans le moteur. Pour l'éviter:

1. À l'aide d'une pompe manuelle, retirez l'essence dans un récipient approuvé pour le carburant.

 **NOTE:** N'utilisez pas de bouteilles en plastique normales, parce que certains plastiques se décomposent partiellement au contact de l'essence et la contaminent, cette essence contaminée peut endommager le moteur si elle est réutilisée.

 **DANGER:** L'essence est explosive et inflammable. Ne fumez jamais et ne produisez aucun type de flamme ou d'étincelle lors de la manipulation de l'essence.

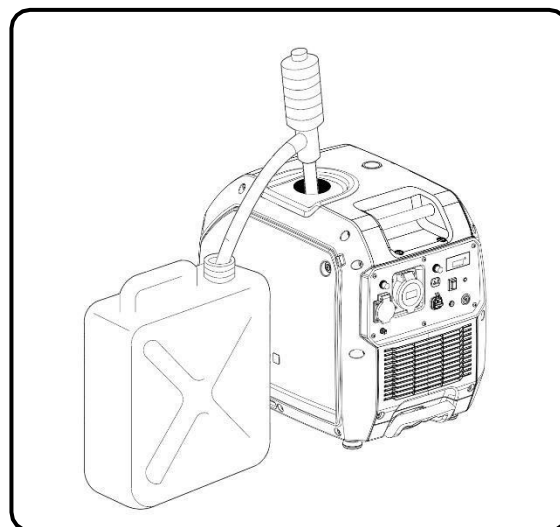

2. Ajouter un stabilisateur d'essence – voir les instructions du fabricant – une bouteille pour un litre d'essence.

3. Remettez l'essence traitée dans le réservoir du générateur. Démarrer le générateur et laisser tourner le moteur quelques minutes pour que l'essence traitée s'écoule par le circuit d'admission.

4. Ensuite, éteignez le générateur en tournant le robinet de carburant en position "SHUT-OFF". Une fois arrêté, tournez en position "RUN". De cette façon, le robinet d'essence sera ouvert.

5. A l'aide d'un tournevis, desserrez la vis de vidange du carburateur et laissez l'essence s'écouler complètement (voir figure ci-dessous).

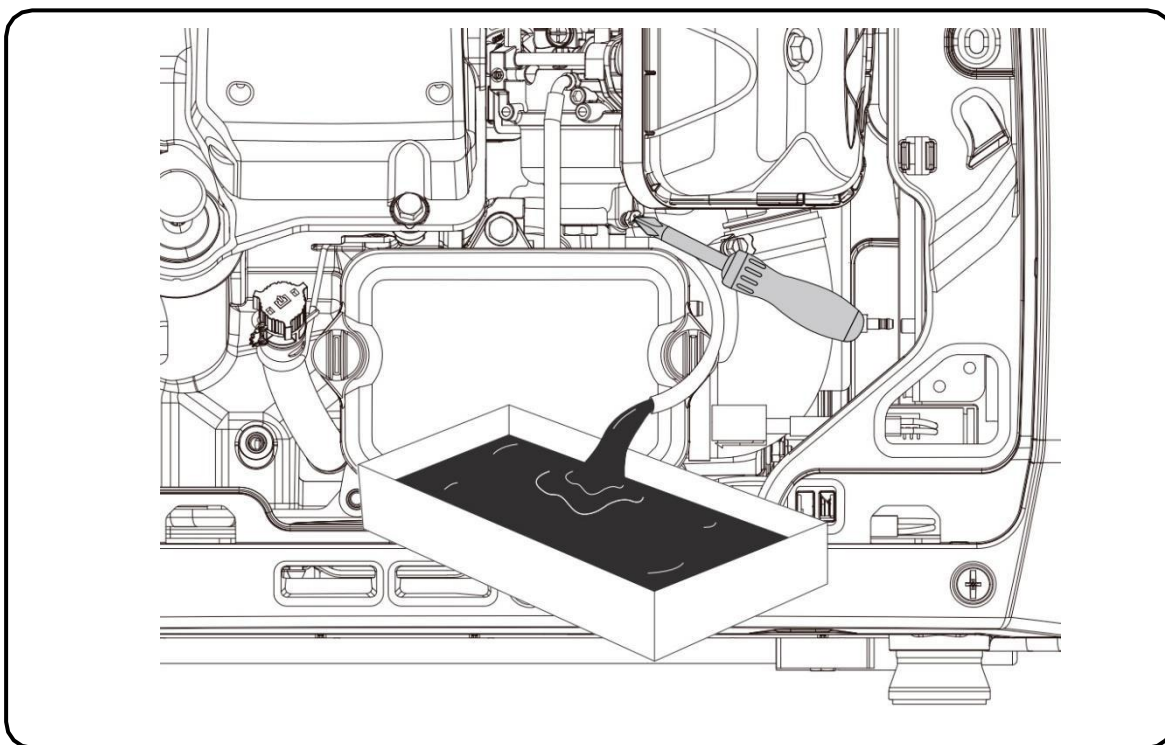

6. Une fois le carburateur vidangé, remplacez la vis de vidange. Tournez le robinet de carburant en position "SHUT-OFF".

7. Remplacement de l'huile moteur. Il est conseillé que le moteur repose avec de l'huile en bon état.

8. Retirez la bougie et versez un peu d'huile moteur propre (10~20 ml) dans le cylindre. Tirez lentement la poignée du démarreur, cela fera tourner le moteur et distribuera l'huile. Puis réinstallez la bougie.

9. Tirez lentement sur la corde de démarrage jusqu'à ce que vous sentiez une résistance. À ce stade, le piston augmente sa course de compression et les soupapes d'admission et d'échappement sont fermées. Dans cette position, l'humidité ne peut pas pénétrer dans le moteur, ce qui constitue une défense contre la corrosion interne.

10. Le générateur doit être protégé par son emballage ou recouvert d'un tissu approprié, et stocké dans un endroit stable, propre et sec, à l'abri de l'humidité et de la lumière directe du soleil.

Alternative sans avoir besoin de vidanger le carburant du carburateur: S'il n'est pas pratique de vider complètement le réservoir de carburant, vous pouvez également choisir de le laisser plein d'essence, avec le traitement stabilisant. Après avoir ajouté le stabilisateur, démarrez le moteur pendant 10 minutes pour faire circuler l'essence vers le moteur. Fermez la vanne et démarrez le moteur jusqu'à ce qu'il s'arrête par manque de carburant.

 **NOTE:** Vérifiez la durée de conservation maximale de l'essence avec le stabilisateur. Si elle est expirée, l'essence doit être remplacée.

 **NOTE:** Gardez le réservoir complètement plein. Plus la quantité d'air est faible, plus la décomposition de l'essence est lente.

 **NOTE:** Nous suggérons l'utilisation de marques reconnues pour le stabilisant, l'utilisation d'un additif de qualité inappropriée, erronée ou douteuse pouvant provoquer des pannes ou dysfonctionnements qui seront totalement exclus de la garantie.

 **NOTE:** L'utilisation d'essence en mauvais état ou périmée peut provoquer une panne ou des dommages au générateur. Ce type de dommages, liés à l'état du carburant, est totalement exclu de la garantie.

 **NOTE:** Le stabilisateur prolonge l'état optimal de l'essence dans le temps. Une fois le délai indiqué par le constructeur expiré, l'essence ne peut plus être utilisée.

9. Informations techniques

MODÈLE	ELBA
Régulation - Tension - Fréquence	INVERTER 230V 50Hz
CA 230V Maximale (S 25min)	5500W
CA 230V Nominale (COP)	5000W
CA 400V Maximale (S 25min)	-
CA 400V Nominale (COP)	-
Type par nombre de phases	Monophasé
Facteur de puissance	1
Modèle de moteur	SGB300PRO
Cylindrée	302CC
Type de moteur	Essence, OHV à 4 temps réfrigéré à l'ar
Niveau de pression acoustique moyen 7mts LpA (ralenti nominal)	52dB – 72dB
Niveau de puissance acoustique garanti LwA	95dB
Type de démarrage	Manuel-Électrique
Capacité du réservoir de carburant	13.5L
Consommation par heure à 25% 50% 75% de charge (approx)	0.8 L/H — 1 L/H — 2.5 L/H
Autonomie à 25% 50% 75% de charge (approximatif)	16.8 H — 12.8 H — 5.5H
Capacité d'huile - Type d'huile	0.85L — SAE10W30, SAE10W40
Niveau d'isolation	F
Classe selon la qualité de l'isolation	A
Classe selon la performance	G2
Normalisation	ISO 8528-13:2016
Kit de transport	Oui
Dimensions	626 x 442 x 558mm
Poids	50kg

MODÈLE	ELBA RC
Régulation - Tension - Fréquence	INVERTER 230V 50Hz
CA 230V Maximale (S 25min)	5500W
CA 230V Nominale (COP)	5000W
CA 400V Maximale (S 25min)	-
CA 400V Nominale (COP)	-
Type par nombre de phases	Monophasé
Facteur de puissance	1
Modèle de moteur	SGB300PRO
Cylindrée	302CC
Type de moteur	Essence, OHV à 4 temps réfrigéré à l'ar
Niveau de pression acoustique moyen 7mts LpA (ralenti nominal)	52dB – 72dB
Niveau de puissance acoustique garanti LwA	95dB
Type de démarrage	Manuel-Électrique-Télécommande
Capacité du réservoir de carburant	13.5L
Consommation par heure à 25% 50% 75% de charge (approx)	0.8 L/H — 1 L/H — 2.5 L/H
Autonomie à 25% 50% 75% de charge (approximatif)	16.8 H — 12.8 H — 5.5H
Capacité d'huile - Type d'huile	0.85L — SAE10W30, SAE10W40
Niveau d'isolation	F
Classe selon la qualité de l'isolation	A
Classe selon la performance	G2
Normalisation	ISO 8528-13:2016
Kit de transport	Oui
Dimensions	626 x 442 x 558mm
Poids	50kg

Mesures de niveau sonore:

- ✓ Le niveau sonore à 7 m est la moyenne arithmétique du niveau sonore (LpA) obtenu dans quatre directions et à 7 mètres du générateur.

 **NOTE:** Le niveau sonore peut varier considérablement selon l'environnement.

Norme harmonisée appliquée:

- ✓ ISO8528-13:2016: Générateurs entraînés par des moteurs à combustion

Directives CE applicables:

2006/42/EC:	Sécurité des machines
EU/2016/1628:	Émissions des machines à moteur
2014/30/EU:	Compatibilité électromagnétique
2014/35/EU:	Basse tension
2000/14/EC (revogada pela 2005/88/EC):	Émissions sonores
2011/65/EU:	Directive RoHS
(EC) no-1907/2006:	Règlement REACH

10. Garantie

Votre équipement bénéficie de la garantie suivante:

- ✓ 3 ans pour les équipements facturés aux consommateurs (domestiques).
- ✓ 1 an pour les équipements facturés aux entreprises, sociétés, coopératives, travailleurs indépendants.

La période de garantie est définie uniquement par les informations portées sur la facture : type d'entité qui a acheté et date d'acquisition. **En aucun cas la destination ou l'usage donné au produit ne peut être considéré comme une référence.**

Les factures valables pour la garantie seront celles du distributeur officiel GENERGY et au moment de la vente. **Les factures postérieures ne seront pas acceptées, résultat de ventes successives du produit entre particuliers ou entreprises.**

La garantie couvre tout défaut que l'équipement pourrait présenter pendant la période de garantie, à condition que l'entretien et l'entretien de l'équipement aient été adéquats. La garantie couvrira toutes les pièces de rechange nécessaires ainsi que la main d'œuvre.

La garantie ne couvre pas les consommables (filtres, batteries, bougies) ni les opérations de maintenance préventive. Ni des pièces à usure naturelle, selon la logique de fonctionnement.

Machines vendues online via les marketplaces des revendeurs hors de l'Espagne et du Portugal: Veuillez consulter et suivre les instructions du processus de garantie indiquées sur le site Internet où vous avez acheté le produit.

La garantie ne couvre pas les dommages aux autres biens, animaux, personnes en cas d'accidents. Ces circonstances pourraient être couvertes par l'assurance responsabilité civile de la marque à condition qu'il soit prouvé - de manière fiable - une panne de l'équipement, ayant été utilisé selon les instructions de ce manuel, sans manipulations et connecté conformément à la réglementation électrique basse tension du pays ou de la zone d'utilisation.



Declaración de conformidad del fabricante / Declaration of conformity of manufacturer / Declaração de conformidade

GENERGY POWER PRODUCTS S.L. Avenida del Ebro, 10 Calahorra 26500 (La Rioja) Spain

Declara que el siguiente aparato cumple con los requisitos básicos adecuados a la seguridad y salud según las directivas de la CE (mostradas en esta declaración) basados en su diseño de origen puesto en circulación por nosotros. Esta declaración se refiere exclusivamente a la maquinaria en el estado en que se ofrece al mercado, y excluye los componentes que se añadan y / o las operaciones realizadas posteriormente por el usuario final.

Declare that the following Appliance complies with the appropriate basic safety and health requirements of the EC Directives (show in this declaration) based on its design and type, as brought into circulation by us. This declaration relates exclusively to the machinery in the state in which it was placed on the market, and excludes components which are added and/or operations carried out subsequently by the final user.

Declaramos que o seguinte equipamento cumpre com os requisitos básicos relativos à Segurança e Saúde, segundo as directivas da CE (incluídas nesta declaração), e o desenho de origem disponibilizado por nós. Esta declaração refere-se exclusivamente ao estado do equipamento quando se coloca no mercado, e excluem acessórios e/ou componentes adicionados pelo utilizador à posteriori.

- ✓ Denominación / Name / Designação: Generador a gasolina / Gasoline gen set / Gerador gasolina
- ✓ Marca / Brand / Marca: GENERGY
- ✓ Modelo / Model / Modelo: ELBA 5000-5500W
- ✓ Nº Serie / Serial-no / Nº serie: Carter/Crankcase/bloco do motor

Norma armonizada usada / Used harmonized standards / Norma harmonizada usada:

- ✓ ISO8528-13:2016: Grupos electrógenos accionados por motor de combustión / Reciprocating internal combustion engine driven generating sets / Geradores movidos a motor de combustão

Directivas CE aplicables / Applicable EC Directives / Directivas CE aplicáveis:

- ✓ 2006/42/EC: Directiva de maquinaria / Machinery directives / Diretiva máquinas
- ✓ EU/2016/1628: Emisiones de máquinas movidas por motor / Emissions machines powered by engine / Emissões de máquinas motorizadas
- ✓ 2014/30/EU: Compatibilidad electromagnética / Electromagnetic compatibility / compatibilidade eletromagnética
- ✓ 2014/35/EU: Directiva bajo voltaje / Low voltage directive / Diretiva baixa tensão
- ✓ 2000/14/EC (amended 2005/88/EC): Directiva de emisiones sonoras / Noise Emission directive / Diretiva emissões de ruído
- ✓ 2011/65/EU: RoSH directive/ RoSH directiva/ diretiva RoSH. Related standar: IEC 62321-1:2013, IEC 62321-3-1: 2013, IEC 62321-4:2013+A1:2017, IEC 62321-7-1:2015, IEC 62321-7-2:2017 & ISO 17075-1:2017, IEC 62321-8:2017
- ✓ (EC) NO.1907/2006: Regulacion REACH/REACH regulations/ Regulacione REACH

Nivel de potencia acústica garantizada / Guaranteed sound power level / Nivel de potência acústica garantida: 95 dB L_{WA}

Calahorra 01-06-2025

Genergy Power Products S.L.

CIF: B-26426643

www.genergy.es

Mr Ruben Losantos (Tech manager)

No retorne este producto a la tienda - Do not return the product to the store

¡ESTAMOS AQUI PARA AYUDAR!
WE ARE HERE TO HELP!

Envíe sus dudas a nuestro equipo postventa (respuesta en 24horas)

spv@genergy.es

Si lo prefiere llámenos directamente
(Phone service only available in spanish language)

690138487

- Dudas durante la puesta en marcha
Doubts during first start-up
- Documentación técnica
Technical documentation
- Asesoramiento tecnico / Technical advice
- Mantenimiento / Maintenance
- Recambios / Spare parts



AVENIDA DEL EBRO, 10 CALAHORRA (LA RIOJA) ESPAÑA

INFORMACION - INFORMATION - INFORMAÇÕES: GENERGY@GENERGY.ES

