

Power Stations GZE-3036PRO-S GZE5050PRO-S

INSTRUCCIONES DE USO

POR FAVOR, LEA ESTE MANUAL CON ATENCIÓN ANTES DE UTILIZAR LA MÁQUINA

INSTRUCTIONS FOR USE

PLEASE READ THIS MANUAL CAREFULLY BEFORE USING THE MACHINE

INSTRUÇÕES DE UTILIZAÇÃO

DEVE LER ESTE MANUAL COM ATENÇÃO ANTES DE UTILIZAR O EQUIPAMENTO

INSTRUCTIONS D'UTILISATION

VOUS DEVEZ LIRE ATTENTIVEMENT CE MANUEL AVANT D'UTILISER L'ÉQUIPEMENT

BEDIENUNGSANLEITUNG

BITTE LESEN SIE DIESE ANLEITUNG SORGFÄLTIG DURCH, BEVOR SIE DIE MASCHINE VERWENDEN

CONSERVE ESTE MANUAL
Incluye instrucciones de seguridad importantes.

KEEP THIS MANUAL
It includes important safety instructions.

DEVE GUARDAR ESTE MANUAL
Inclui instruções de segurança importantes.

BEWAHREN SIE DIESE ANLEITUNG AUF
Sie enthält wichtige Sicherheitshinweise.

VOUS DEVEZ CONSERVER CE MANUEL
Comprend des instructions de sécurité importantes.



GRACIAS por su compra de nuestro producto GENERGY.

- Los derechos de autor de estas instrucciones pertenecen a nuestra empresa GENERGY España.
- Se prohíbe la reproducción, transferencia, distribución de cualquier contenido del manual sin la autorización escrita de GENERGY España.
- “GENERGY” y “ ” son respectivamente, la marca comercial y logo registrados de los productos GENERGY cuya propiedad corresponde a GENERGY España.
- GENERGY España se reserva el derecho de modificación de nuestros productos bajo la marca GENERGY y la revisión del manual sin previo aviso.
- Use este manual como parte del producto. Si revende el producto, se debe entregar el manual también con él.
- Este manual contiene la forma de operar correctamente el producto; por favor, lea cuidadosamente antes de usar. El funcionamiento correcto y seguro va a garantizar su seguridad y prolongar la vida útil del producto.
- GENERGY España innova de forma continua el desarrollo de sus productos GENERGY tanto en diseño como calidad. A pesar de que esta es la versión más actualizada del manual, tal vez el contenido de este manual puede tener diferencias leves con el producto.
- Póngase en contacto con su distribuidor GENERGY si tiene alguna pregunta o duda.

1. SEGURIDAD Y DESCARGO DE RESPONSABILIDAD _____	3
2. MATERIAL SUMINISTRADO EN LA CAJA _____	4
3. ESPECIFICACIONES TÉCNICAS _____	5
4. DESCRIPCIÓN DEL PRODUCTO _____	6
5. INSTRUCCIONES DE USO _____	7-8
6. MÉTODOS DE CARGA (DESDE RED) _____	9
7. MÉTODOS DE CARGA (DESDE PANEL SOLAR) _____	10
8. BATERÍA EXTRA EN PARALELO _____	11
9. USO DE GENERADOR EN PARALELO _____	12
10. MODO RESPALDO RED (EPS) _____	13
11. PROTECCIONES _____	14
12. CAMBIO DE FRECUENCIA _____	15
13. AUTO OFF _____	16
14. FAQ _____	17
15. CÓDIGOS DE FALLO Y SOLUCIÓN _____	18
16. ALMACENAMIENTO-USO-MANTENIMIENTO _____	19
17. GARANTÍA _____	20
18. DECLARACIÓN Y CONTACTO POSTVENTA _____	FIN DEL MANUAL

1. Antes de usar el producto, debe leer y comprender el manual.
2. Por favor, mantenga el producto en un lugar seco y alejado del fuego.
3. Para reducir el riesgo de daños, por favor, preste especial atención cuando utilice este producto cerca de niños.
4. Los niños y las personas con limitaciones, por favor, deben usar solo con el acompañamiento de una persona cualificada.
5. No introduzca los dedos, las manos ni ninguna otra parte del cuerpo dentro del equipo.
6. El uso de accesorios no recomendados puede provocar incendios, descargas eléctricas o lesiones personales.
7. No utilice baterías o dispositivos dañados o modificados.
8. No utilice este producto con cables o enchufes dañados.
9. Cuando el equipo necesite reparación o mantenimiento, no lo desmonte. Por favor, lleve el equipo a un servicio de reparación cualificado. Un desmontaje inadecuado puede suponer un riesgo de incendio o descarga eléctrica.
10. Cuando el equipo falle, y para reducir el riesgo de descarga eléctrica, por favor, desenchufe el equipo de la toma de red antes de realizar cualquier tipo de procedimiento de mantenimiento.
11. Por favor, recargue la estación en un lugar bien ventilado y sin restringir la circulación de aire.
12. En condiciones muy adversas, el líquido del interior de la batería puede salir al exterior. Evitar el contacto. En caso de contacto, lavar con abundante agua. En caso de contacto con los ojos, debe consultar a su médico inmediatamente.
13. No exponga el equipo al fuego, temperatura excesiva, o al sol en verano.
14. Las reparaciones solo deben ser realizadas por personal o servicio cualificado.
15. Por favor, no supere los voltajes AC-DC de entrada establecidos. De lo contrario, se pueden producir daños en el equipo, que no estarían cubiertos por la garantía.
16. No exponga ni utilice la estación con lluvia, nieve o condiciones de gran humedad.
17. Para prevenir riesgos de electrocución, conecte el equipo a tierra y nunca utilice el equipo con las manos mojadas ni tampoco estando descalzo.
18. Por favor, sea consciente y respete las leyes y normativas locales al reciclar o desechar el producto.
19. Este manual describe cómo reducir los riesgos. Por favor, comprenda su contenido y siga sus instrucciones. De lo contrario, no asumiremos ninguna responsabilidad en relación con las garantías o cualquier otra responsabilidad. ¡Por favor, conserve adecuadamente este manual!

NOTA: La empresa no se responsabiliza de daños causados por desastres como incendios, huracanes, inundaciones, terremotos, negligencias, uso imprudente por parte de los usuarios, uso de conectores o conexiones no estandarizadas. Tampoco de los daños que se pueda generar por no seguir las instrucciones de este manual de usuario.

2 MATERIAL SUMINISTRADO EN LA CAJA

Español

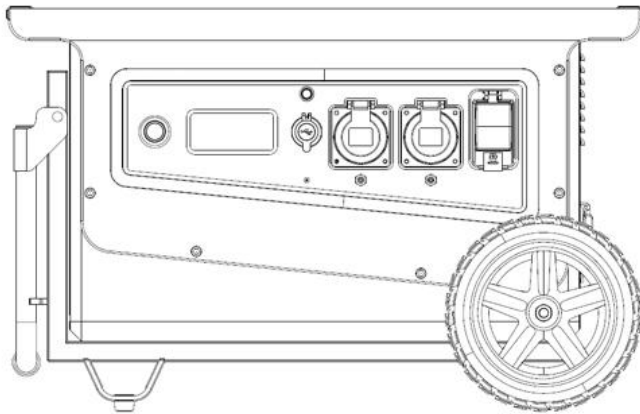

ESTACIÓN A BATERIA

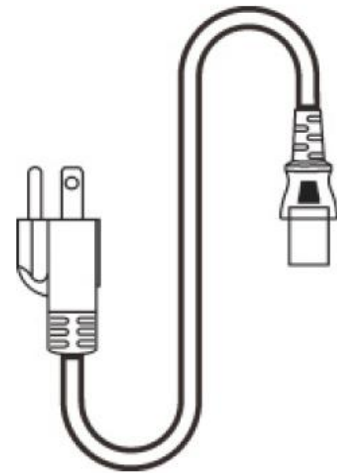

CABLE CARGA CA (AC)

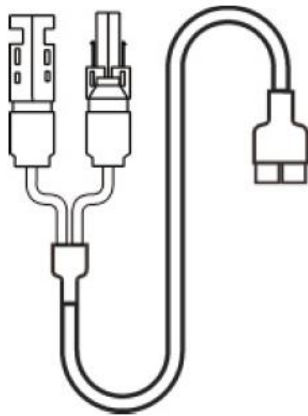

CABLE ANDERSON-MC4

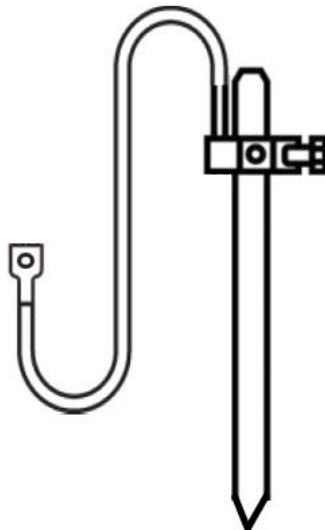

PICA TIERRA

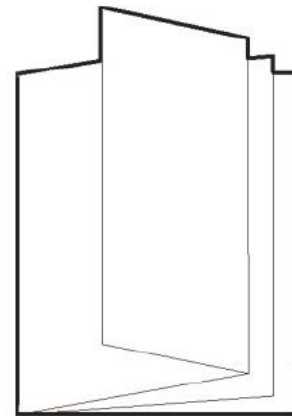

MANUAL

3 ESPECIFICACIONES TECNICAS

		GZE3036PROS	GZE5050PROS
SALIDA AC	VOLTAJE NOMINAL	220-240V ONDA PURA	
	POTENCIA NOMINAL	3600W	5000W
	POTENCIA DE PICO	7000W	
	FRECUENCIA NOMINAL	50Hz	
SALIDA USB-A	5V/3A 9V/1.8A 12V/1.5A (18W MAX)		
SALIDA USB-C	5V/3A 7V/2.4A 9V/1.8A 12W(1.5A)		
ENTRADAS			
PUERTO CARGA AC	190-250VCA MAX16A 2500W		
ENTRADA SOLAR PV	ANDERSON 12-150VDC MAX15A 2100W		
BATERIA			
CAPACIDAD NOMINAL	3072Wh	5040Wh	
VOLTAJE NOMINAL	48VDC		
TIPO DE BATERIA	LiFePO4 GRADE-A AUTOMOTIVE CELL		
VIDA UTIL ESTIMADA	3000CICLOS >80% 4000CICLOS>70%		
GENERAL			
TEMPERATURA TRABAJO	0°C-40°C 0°F-104°F		
DIMENSIONES	852X512X502		
PESO NETO	55Kg	68Kg	

4 DESCRIPCIÓN DEL PRODUCTO

Español

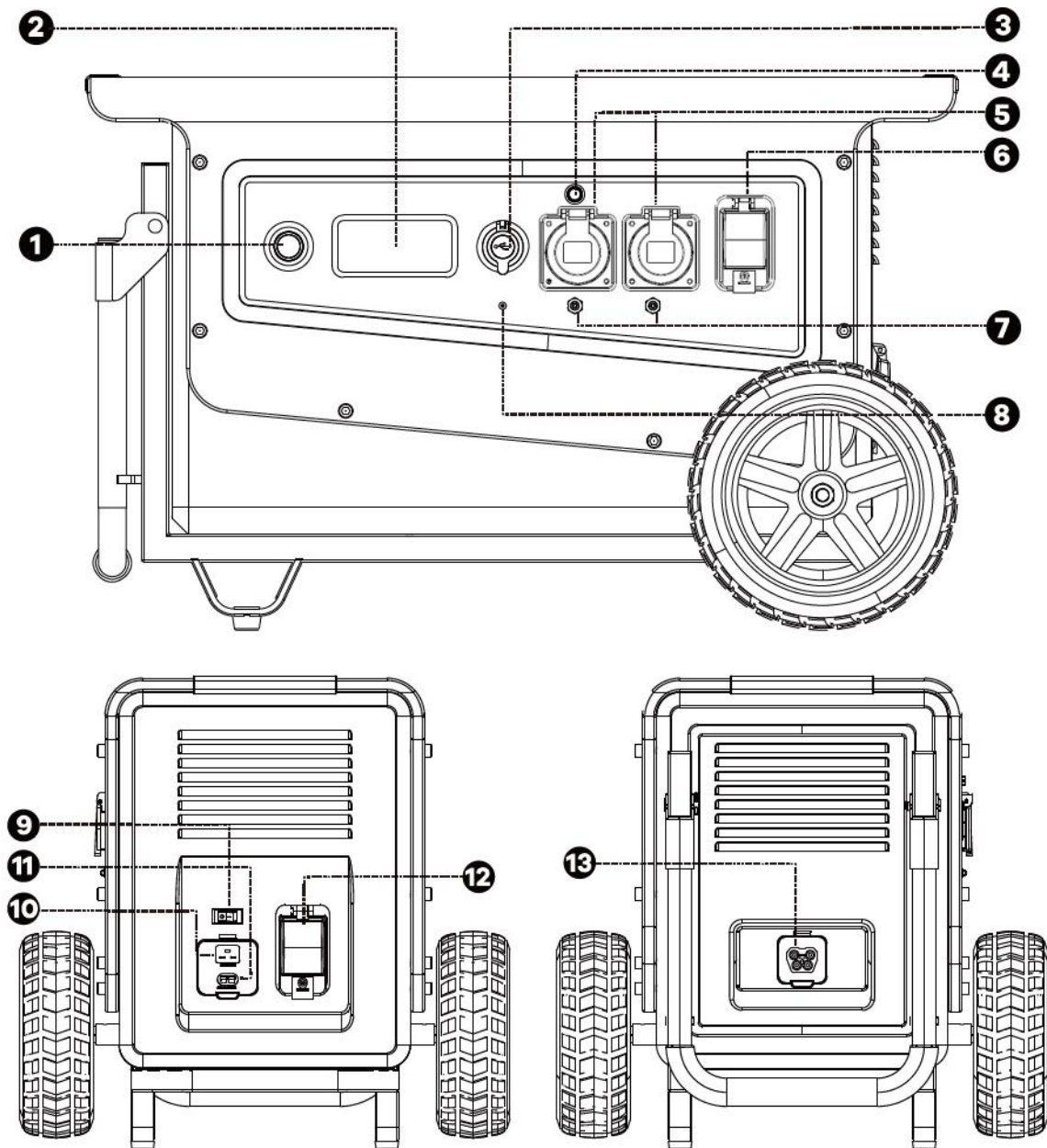

- 1. Interruptor general
- 2. pantalla LCD
- 3. Puertos de salida USB-C y USB-A
- 4. Salida AC230V ON/OFF
- 5. Salida AC230V 16A IP67
- 6. Diferencial RCB30mA
- 7. Protección por sobrecarga tomacorrientes

- 8. Toma de tierra
- 9. Modos de carga rápida y lenta
- 10. Puerto de carga desde red AC230V
- 11. Puerto de carga solar (Anderson)
- 12. Protección entrada AC230V
- 13. Conector para suministro externo desde GEN1600 o baterías en extensión

5 INSTRUCCIONES DE USO

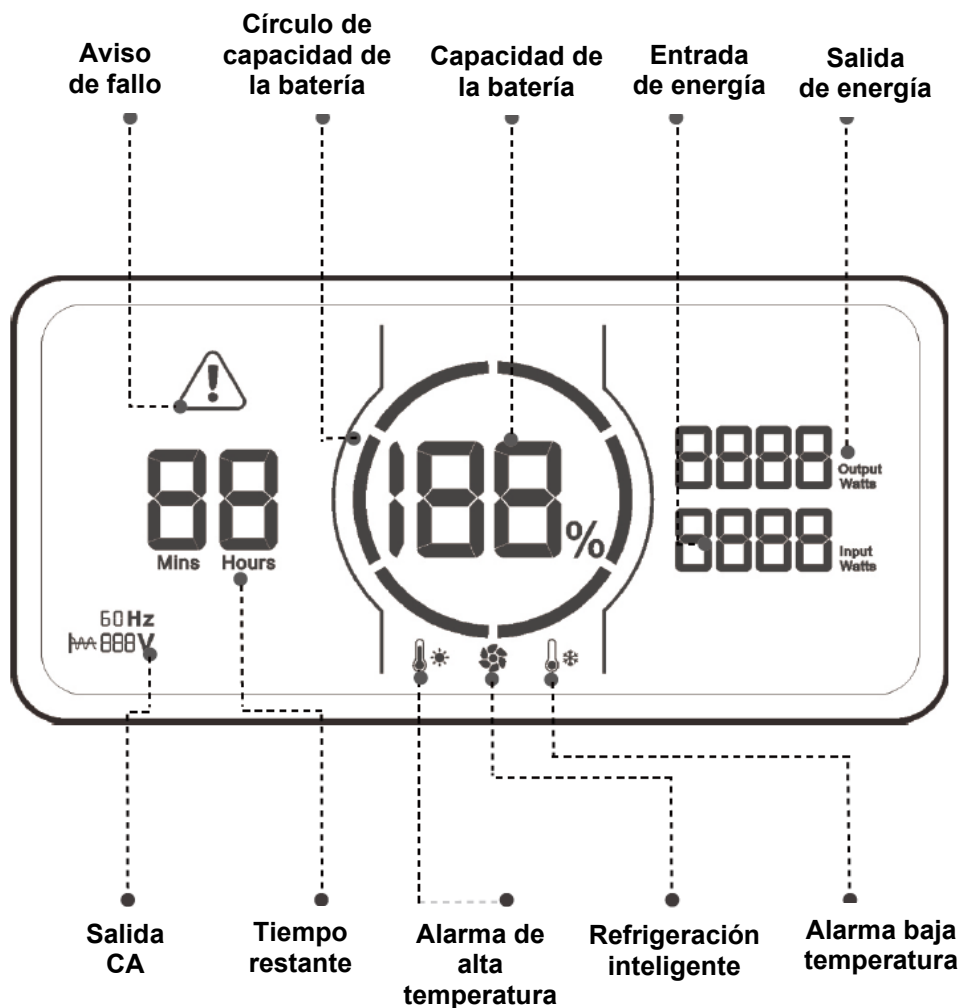

El círculo de capacidad de la batería indica el nivel de la batería y es dividida en seis partes: 17-35-51-68-85-100%.

Durante su utilización la pantalla LCD se iluminará de forma automática. A medida que se descarga la batería, el segmento azul del círculo decrecerá.

Al cargar la batería el círculo azul parpadeará en sentido de las agujeras del reloj, lo que indica que el equipo se está cargando. Y en su lado derecho, estará indicando la entrada de energía en tiempo real. Después de totalmente cargado, todos los segmentos azules del círculo estarán iluminados y fijos. Cuando la carga es completa, el cargador debe ser desconectado.

En caso de fallo o alerta de protección, la pantalla no se apaga automáticamente. Solo después de solucionar el problema.

5 INSTRUCCIONES DE USO

Para encender el equipo y la pantalla presione el botón **"POWER"** por 3 segundos.

Para apagar la pantalla, pero mantener en marcha la estación haga una pulsación en **"POWER"**. En todo caso la pantalla se apagará sola tras cinco minutos de inactividad. Puede encenderla en cualquier momento haciendo una pulsación en **"POWER"**:

De la misma manera, si pasan más de 2 horas sin conectar nada, el equipo se apagará por completo.

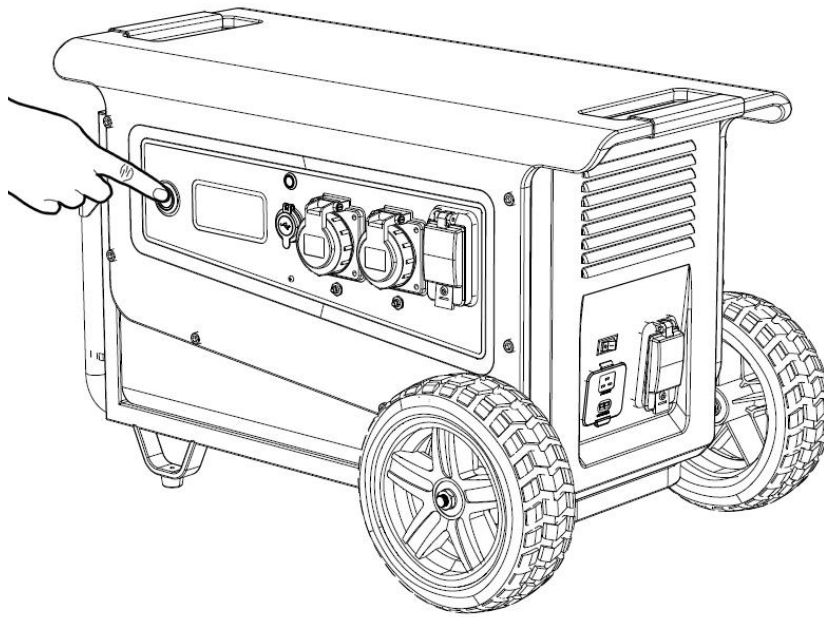

Para activar la salida de AC230V, cuando la estación este encendida pulse el botón **"AC230V ON/OFF"** según la figura inferior.

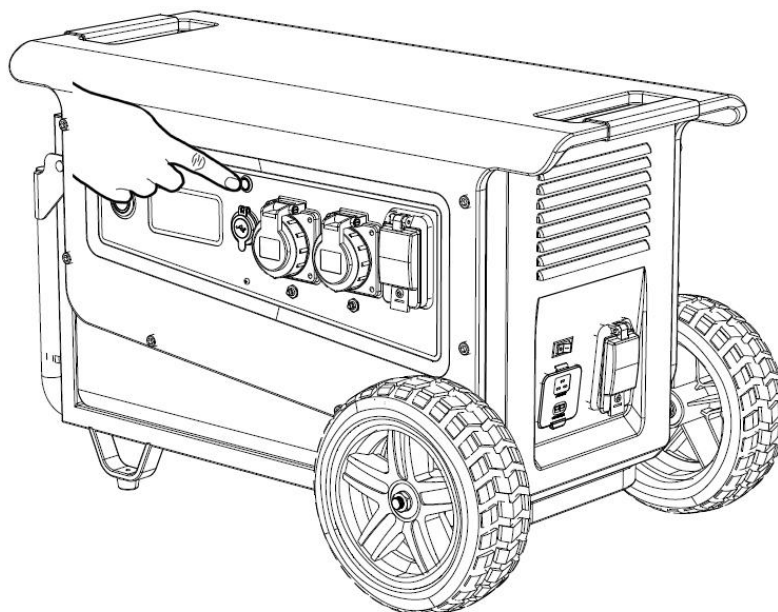

6 METODOS DE CARGA (DESDE RED)

Para cargar la estación desde red use el cable de carga CA (AC) suministrado. El protector de entrada (A) de corriente CA (AC) debe estar rearmado en ON. Cuando la batería este en carga lo mostrara en la pantalla digital.

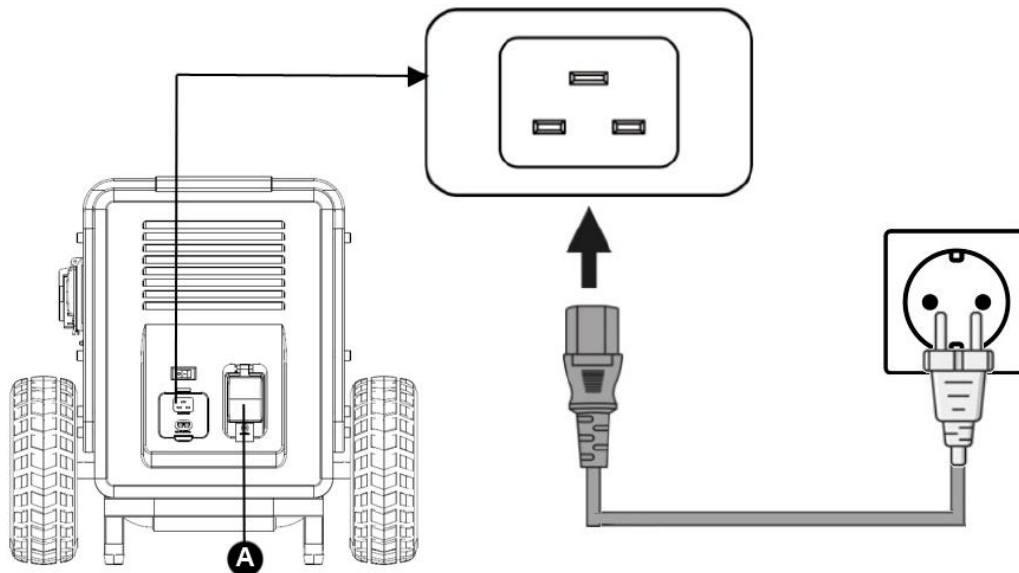

La estación tiene dos métodos de carga desde red, carga lenta (SLOW) y carga rápida (FAST). Para elegir entre ambas opciones:

1. Desconecte la salida AC230V pasando **(AC230V ON/OFF)** a posición OFF.
2. Ahora Seleccione en el interruptor "SLOW" para carga lenta o "FAST" para carga rápida.

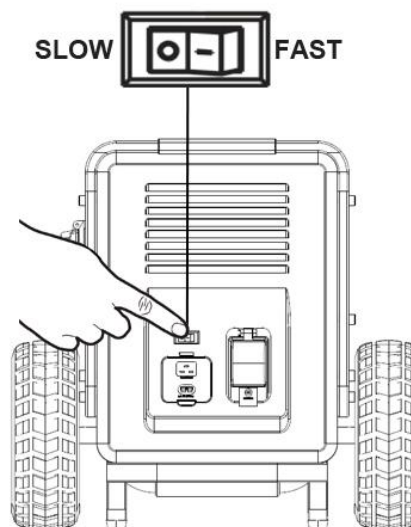

Tiempos de carga estimados:

Modelo	GZE3036PRO-S	GZE5050PRO-S
Carga completa en modo rápido 2500W	1.4HORAS	2.5HORAS
Carga completa en modo lento 1250W	2.8 HORAS	5 HORAS

La carga lenta se puede utilizar por dos causas:

1. Que la red eléctrica no disponga de los 2500W necesarios para una carga rápida.
2. Que dispongamos del tiempo suficiente de la recarga. Tenga en cuenta que la carga lenta puede prolongar la vida estimada de la batería.

7 METODOS DE CARGA (DESDE PANEL SOLAR)

Use el cable Anderson-MC4 suministrado para conectar paneles solares.
Su estación puede trabajar con uno o varios paneles solares hasta 2100W **siempre sin exceder los límites de voltaje o intensidad.**

Valores límite de entrada del campo fotovoltaica ¡Nunca exceda estos valores!!	
Rango de voltaje admisible	12 – 150V
Intensidad máxima (Im)	15A

Recuerde que:

La conexión en **SERIE** de varios paneles solares multiplica el voltaje (V).

La conexión en **PARALELO** de varios paneles solares multiplica la intensidad (A).

Ejemplo de conexión campo fotovoltaico de 1200W formado por 6 paneles GENERGY GZE200W de 20V y 10A conectados en serie: Campo resultante 120V-10A

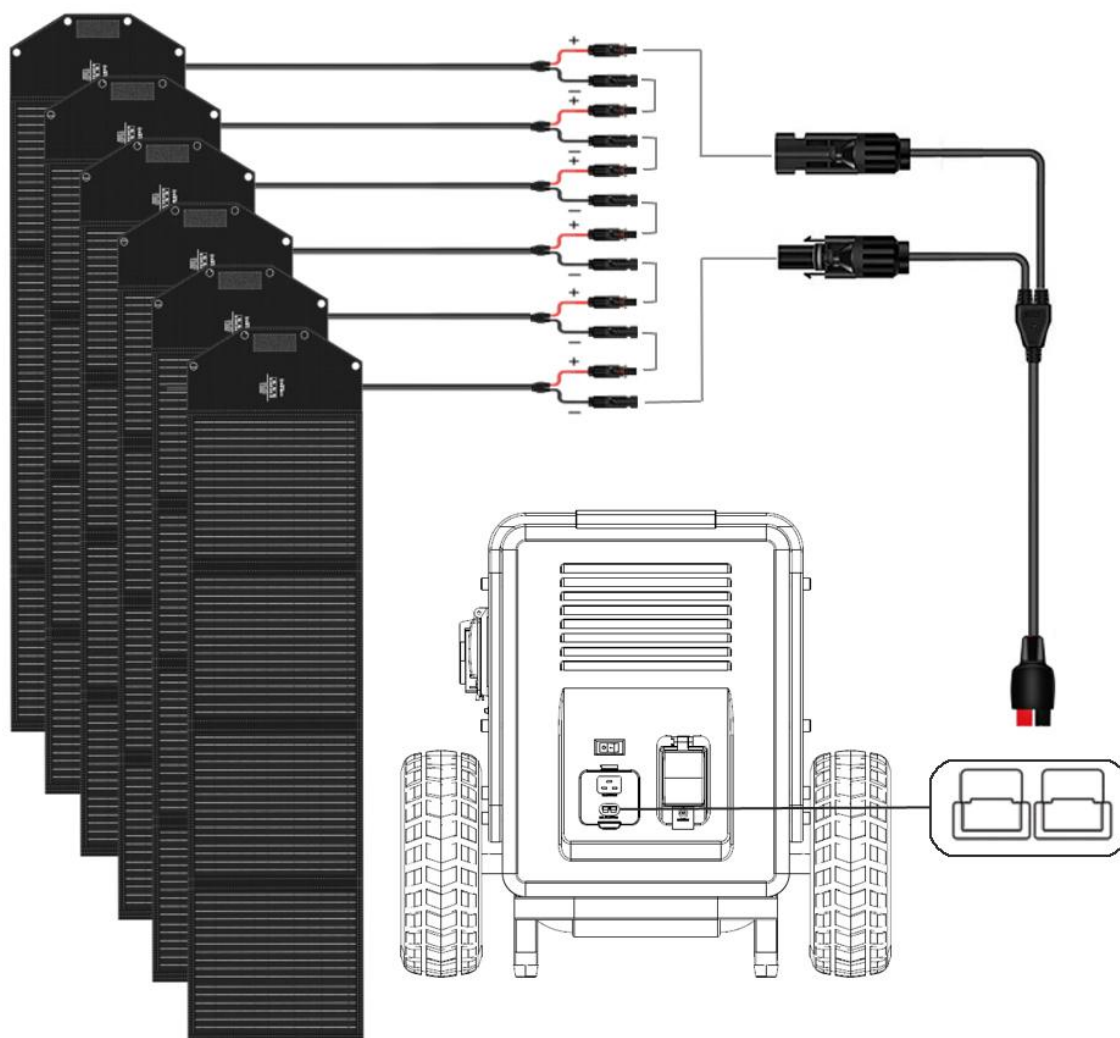

NOTA: Si no tiene los conocimientos suficientes consulte con un técnico cualificado.

PELIGRO: La conexión incorrecta, el uso de conectores inadecuados o defectuosos o las sobrecargas en voltaje o intensidad pueden provocar daños en la estación, riesgo de incendios y de lesiones a las personas, incluso el riesgo de muerte.

8 BATERIA EXTRA EN PARALELO

Pueden conectarse entre una y 15 baterías adicionales RB5040Wh (**A**) para aumentar el almacenamiento hasta los 80640Wh.

Para la conexión es necesario el cable de comunicación (**B**). Este cable no es incluido en la máquina, se incluye en las baterías adicionales RB5040Wh.

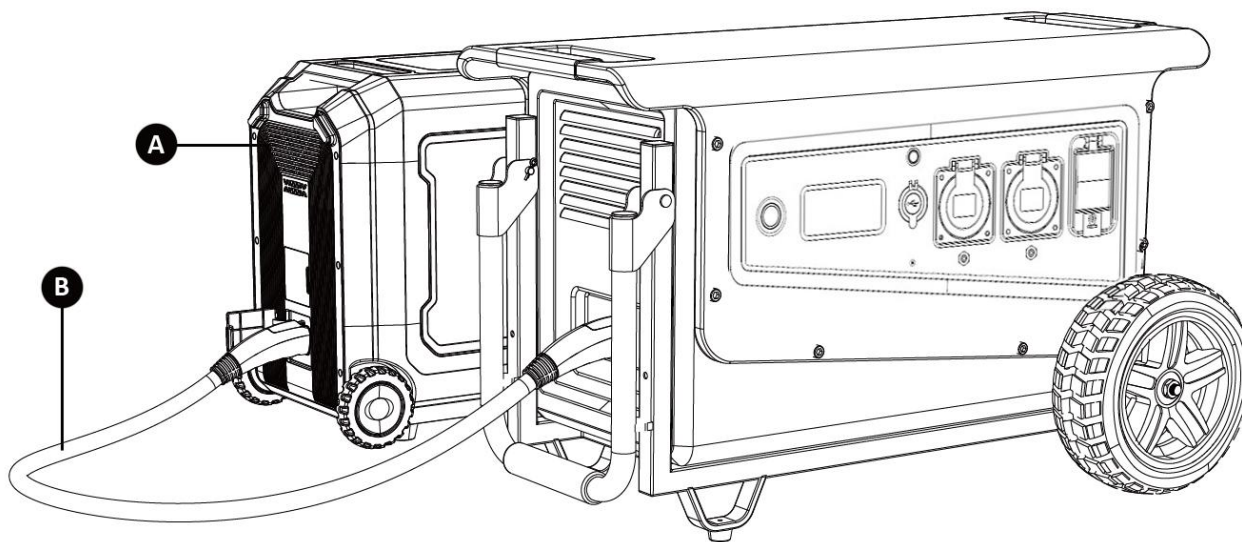

Conexión y operación:

1. Asegúrese que tanto la estación como la batería extra estén apagados antes de conectarlos con el cable de comunicación DC (**B**).
2. Una vez conectados los equipos, enciéndalos. Verificar que en la pantalla de la estación se muestra la entrada de corriente de la batería auxiliar. Ahora puede usar con normalidad.
3. No conecte ni desconecte la batería mientras los equipos están en marcha.
4. Nunca toque con sus manos o con ningún objeto los terminales de conexión de la estación ni de la batería.

ADVERTENCIA: La estación solo permite la conexión y desconexión de las baterías auxiliares en el estado de apagado. Conectar las baterías con la estación en marcha podría producir un cortocircuito. Si se generan daños en esta situación no serán cubiertos por la garantía.

9 USO DEL GENERADOR EN PARALELO

Nuestra estación a batería puede trabajar sincronizado con el generador a gasolina GEN1600SOL (A).

Para la conexión es necesario el cable de comunicación (B). Este cable no es incluido en la máquina, se incluye con el generador a gasolina GEN1600SOL.

El generador GEN1600SOL es automático. Cuando la batería caiga por debajo del 20%, el generador a gasolina arrancará de forma automática recuperándola. El generador a gasolina se detendrá cuando la batería alcance el 90%. De este modo se puede garantizar el servicio eléctrico en todo momento.

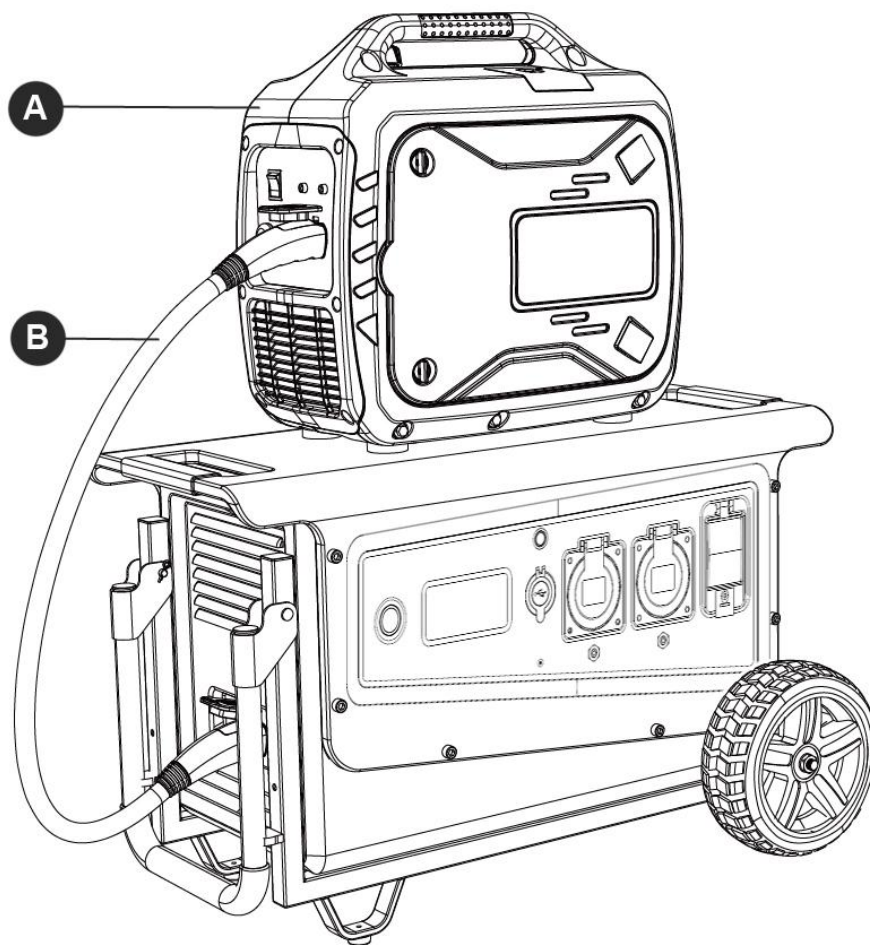

Antes de la conexión, lea detenidamente el manual de usuario del generador para comprender las instrucciones de seguridad, funcionamiento y mantenimiento.

Nunca conecte o desconecte los generadores estando en funcionamiento.

En caso de cualquier emergencia durante el uso pulse el botón de emergencia en el panel del generador de gasolina.

ADVERTENCIA: Los generadores solo permiten su conexión estando apagados. Conectarlos en funcionamiento podría producir un cortocircuito. Si se generan daños en esta situación no serán cubiertos por la garantía.

10 MODO RESPALDO RED (EPS)

Este equipo permite su uso como sistema de respaldo en emergencias EPS (Emergency Power Backup). De esta manera podemos proteger equipos esenciales frente a cortes de suministro de forma automática, incluso cuando no estamos presentes.

- Cuando la estación recibe entrada de energía CA (AC) desde la red y el protector de entrada "A" está en posición ON, la salida de energía de los tomacorrientes procederá de la propia red, en lugar de la batería.
- Cuando haya un corte de suministro, la estación lo detectará y transferirá la energía desde la batería en solo 20ms (20 milisegundos).

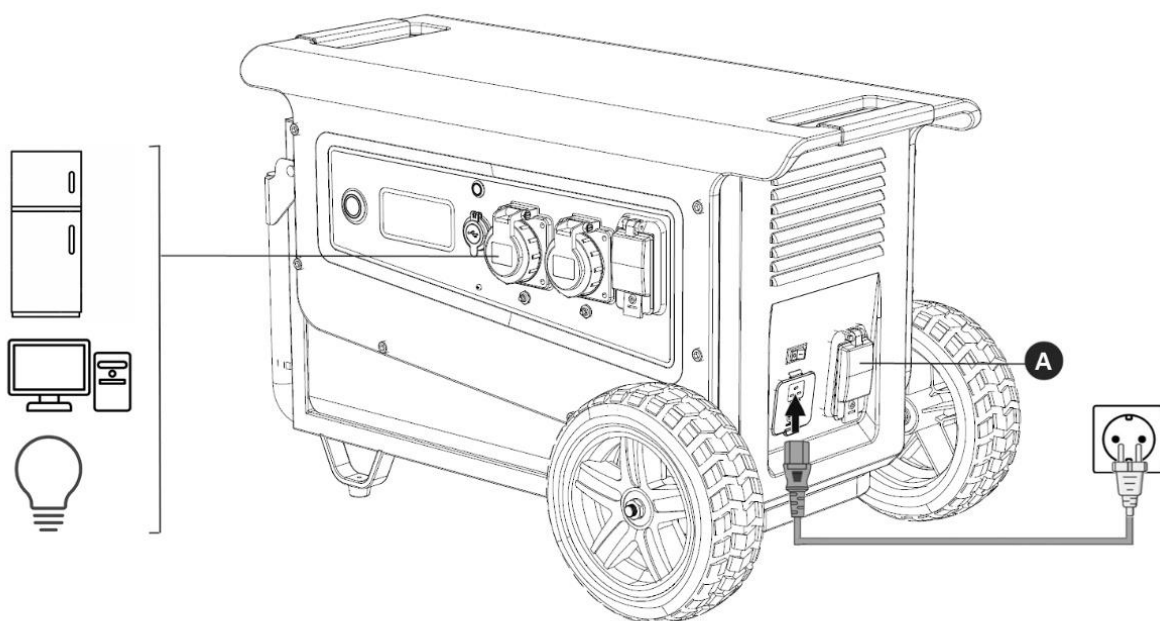

NOTA: Esta función no soporta transferencia en 0ms. Por favor, no conecte equipos que necesiten corriente ininterrumpida, como servidores o puesto de trabajo informáticos, o al menos realice múltiples pruebas para verificar si el tiempo de transferencia de la estación (20ms) es compatible al uso.

NOTA: Tenga en cuenta que no se pueden exceder los 3600W (GZE3036PRO-S) y los 5000W (GZE5050PRO-S). No conecte en ningún caso cargas mayores. Si se superan la carga máxima la estación cortará el suministro eléctrico al cabo de un breve tiempo e indicará sobrecarga. No conecte demasiados equipos sin estar seguro de que la suma de sus consumos está dentro de la salida CA (AC) nominal de la máquina.

ADVERTENCIA: Este equipo puede trabajar como EPS, pero no es un equipo profesional desarrollado específicamente para este fin. Tenga en cuenta que la marca no responderá frente a daños o perjuicios producidos por un eventual fallo en el sistema.

11 PROTECCIONES

Su equipo dispone de las siguientes protecciones eléctrica:

A: Protección contra sobrecarga y cortocircuito en la entrada mediante disyuntor. En caso de sobrecarga la palanca del disyuntor bajara de forma automática a OFF cortando el paso de suministro a la estación. Para rearmar suba su palanca del disyuntor a ON.

B: Protección contra sobrecargas de las bases tomacorrientes mediante disyuntor. En caso de que el tránsito de energía supere los 16A (límite de los tomacorrientes) cortara el suministro evitando así que pueda quemarse o producirse un incendio. El equipo dispone de dos salidas de 16A, cada una de ellas tiene su correspondiente disyuntor de protección. Para rearmar pulse el botón.

C: Protección general contra sobrecarga y fugas de corriente en el circuito mediante disyuntor diferencial de 30mA. El dispositivo cortara frente a sobrecargas o fugas de corriente como pudiera ser derivaciones. Este dispositivo puede proteger a las personas frente a descargas eléctrica.

D: Para la correcta protección del disyuntor diferencial "C" es necesario una conexión a tierra del equipo. Consulte con su electricista habitual ya que las diferentes condiciones del terreno y la cercanía de otras tierras podrían requerir de unas condiciones especiales.

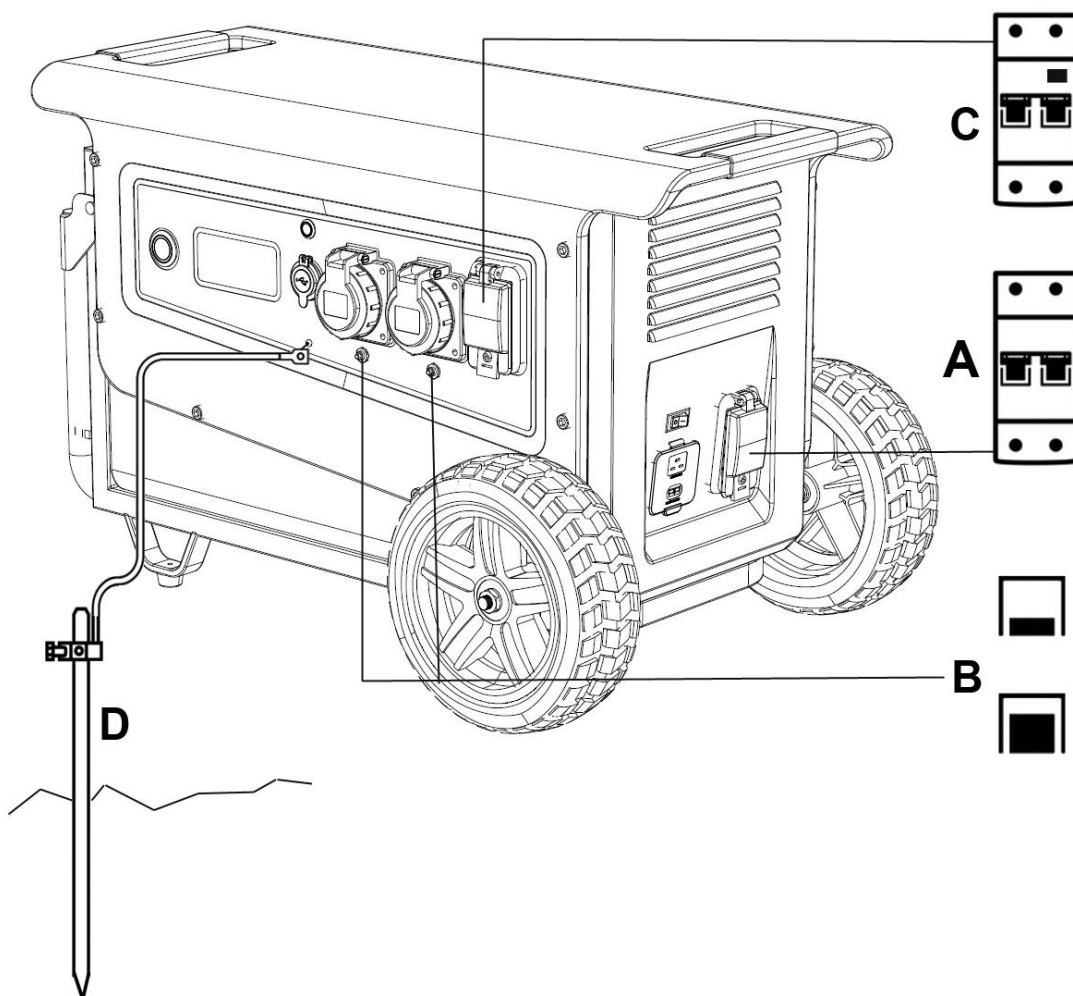

12 CAMBIO DE FRECUENCIA

La estación viene preconfigurada con 50Hz adecuada para la mayor parte de países europeos. Es posible configurarla a 60Hz para adaptarse a otras áreas de uso.

Tenga en cuenta que solo la frecuencia "Hz" puede modificarse. El voltaje "V" no es modificable, por lo que esta estación es solo válida para áreas que trabajen entre los 220 y los 230V.

1. Con la estación encendida: Pulse a OFF el botón de salida CA (**B**) al mismo tiempo que mantiene pulsado el botón general de encendido (**A**). Entrará al menú de frecuencia.
2. Presione el botón de salida CA (**B**) para elegir la frecuencia deseada. La frecuencia a elegir parpadeará.
3. Mantenga pulsado el botón general de encendido (**A**) para fijar la frecuencia seleccionada. La palabra "SUC" se mostrará indicando el éxito del ajuste.
4. Vuelva a mantener pulsado el botón general de encendido (**A**) para salir definitivamente del menú de edición.

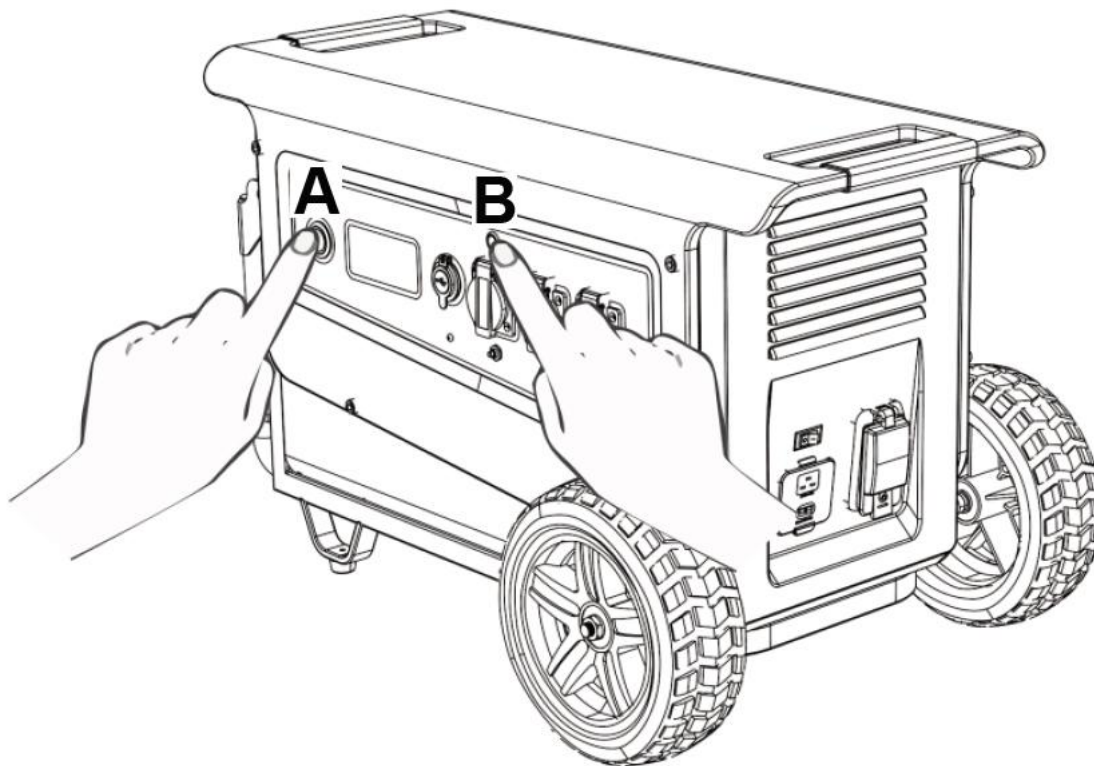

13 AUTO OFF

La estación se apagará automáticamente después de 4 horas sin uso o si detecta una carga demasiado baja que no pueda reconocer, por ejemplo, 5W, 10W o 20W. Esta función tiene como objetivo evitar la descarga innecesaria de la batería en caso de que el usuario olvide apagar la estación.

La función de apagado automático puede desactivarse en dos situaciones principales:

1. Cuando se va a conectar una carga muy pequeña, evitando que la estación se apague.
2. Cuando se utiliza una carga intermitente, como un refrigerador que arranca y se detiene en intervalos. Si uno de estos intervalos supera las 4 horas, la estación se apagará.

Procedimiento para desactivar la función AUTO OFF:

1. Pulsar el botón CA durante 5 segundos para entrar a la función.
2. Pulsar CA de modo breve para activar y desactivar el modo de auto desconexión.
 - Cuando la pantalla muestra **04+STDB** (A y B en el gráfico de la derecha), la función AUTO OFF estará activada
 - Cuando la pantalla muestra **OF** (C en el gráfico de la izquierda): la función AUTO OFF esta desactivada.
3. Una vez seleccionado el modo deseado, pulse POWER durante cinco segundos para confirmar y salir.

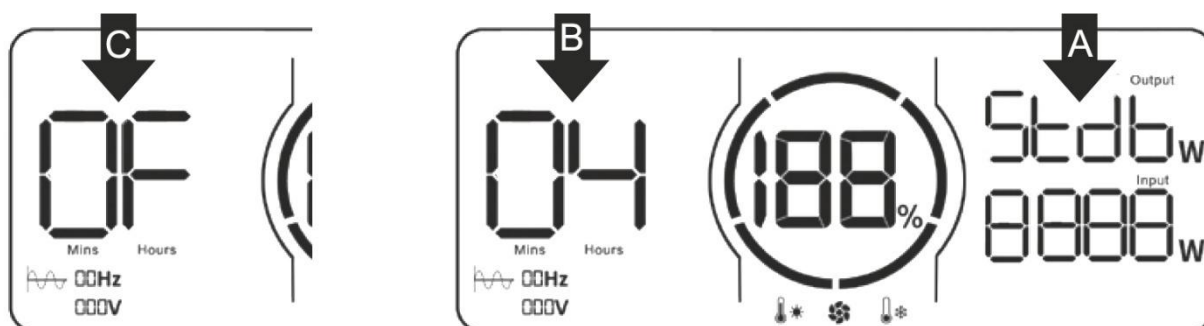

NOTA: Si mantiene la función AUTO OFF desactivada, la estación permanecerá encendida hasta que la batería se agote, incluso si no hay cargas conectadas, ya que consume energía simplemente por estar en funcionamiento.

¿Qué tipo de batería usa el producto?

Este producto usa baterías LiFePO4 (fosfato de hierro y litio) de alta calidad y grado A.

¿Qué tipo de equipos se pueden conectar a la salida CA (AC) de la estación?

Cualquier equipo que no supere en potencia nominal los 3600W (GZW3630PRO-S) o los 5000W (GZE5050PRO-S). O los 7000W de potencia en pico para ambas estaciones.

¿Cómo saber cuánto tiempo de uso dispondré según la energía suministrada?

La pantalla LCD mostrará un valor aproximado siempre basado en una situación de consumo constante.

¿Cómo saber si el producto está cargando?

Cuando la estación está en carga, la pantalla LCD mostrará el tiempo restante de carga, y el círculo indicador de energía rotará mostrando el porcentaje de carga. Además, la entrada de voltaje CA (AC) será mostrada en el panel.

¿Cómo limpiar el producto?

Por favor lave en seco. Limpie suavemente con un paño limpio o papel.

¿Puedes subir este producto a un avión?

No.

¿Se corresponde la capacidad de la batería mostrada en las especificaciones con el rendimiento real en uso?

La capacidad mostrada en las especificaciones es la capacidad nominal de la batería, pero no equivale con exactitud al rendimiento en uso. Esto se debe a que la estación realiza un uso inteligente de la batería para prolongar su vida útil.

15 CODIGOS DE FALLO Y SOLUCIÓN

Código	Fallo	Estado	Observaciones
E000	Salida CA en cortocircuito	 Parpadeando, sin salida de energía	Corregir el problema. Presionar el botón de salida CA
E001	Salida en protección de sobrecarga	 Parpadeando, Sin salida de energía	Hará flash el circuito en sobrecarga. Necesita retirar el exceso de carga y reiniciar de modo manual.
E002	Baja voltaje detectado en la Batería.	Los testigos de función y salida correspondientes, parpadean y no hay salida.	Reiniciar sus funciones y recargar.
E003	Salida CA con sobrevoltaje o bajo voltaje	 Parpadeando, sin salida de energía	Presionar el botón de salida CA
E004	Frecuencia de entrada anormal	 Parpadeando, sin entrada de energía	Automáticamente se restablecerá cuando la frecuencia sea normal.
E005	Alto y bajo voltaje del general. Sobre intensidad.	 Parpadeando, sin salida de energía en todos los puertos.	Presionar el botón de salida CA
E006	Inversor en sobrecalentamiento.	 Parpadeando, sin salida de energía	Esperar que la temperatura baje, y el sistema se restablece automáticamente.
E007	Entrada paneles solares con alto/bajo voltaje	Sin entrada de energía de los paneles solares	Restablece de modo automático cuando el voltaje de entrada sea el correcto.
E020	Fallo de comunicación BMS	 Parpadeando, sin salida de energía en todos los puertos.	Verificar el cable BMS
E021	Celda de batería con alarma por alto voltaje	% de capacidad de la batería parpadeando	No utilizar el equipo por el momento y esperar que el voltaje de la batería se recupere automáticamente
E022	Celda de batería con alarma por bajo voltaje	% de capacidad de la batería parpadeando	Conectar el cable de carga CA y mantener a carga hasta el voltaje sea adecuado.
E023	Voltaje total del batería demasiado alto.	El código E023 está parpadeando, pero la salida es normal	No utilizar el equipo por el momento y esperar que el voltaje de la batería se recupere automáticamente
E024	Voltaje total del batería demasiado bajo	 Parpadeando, sin salida de energía en todos los puertos.	Conectar el cable de carga CA y mantener a carga hasta el voltaje sea el adecuado.
E025	Alta temperatura en la batería	 Parpadeando, sin salida de energía en todos los puertos	No utilizar el equipo por el momento y esperar que la temperatura de la batería baje.
E026	Baja temperatura en la batería	 Parpadeando, sin salida de energía en todos los puertos	No utilizar el equipo por el momento y esperar que la temperatura de la batería esté normal.
E027	Sistema en sobrecarga	 Parpadeando, Sin salida CA, salida DC normal. La carga CA supera la potencia máxima del equipo.	Reducir carga y presionar el botón de salida CA (ON/OFF).
E028	Sobrecalentamiento durante la carga	 Parpadeando. La operación para.	Esperar que la temperatura de la batería baje.

1. Por favor no almacene o use el producto cerca de fuentes de agua. alta humedad y de objetos metálicos.
2. A fin de extender la vida de servicio de la batería, es recomendable usar o almacenar el producto en temperaturas ambientales de 20° a 30° grados Celsius.
3. Para un periodo de almacenamiento es muy prolongado, por favor descargue y cargue el equipo cada 4-6 meses. Primero descargue completamente, entonces realice la carga completa y ahora descargue hasta un 60% de batería. Esta es la mejor situación para el almacenando prolongado.
4. Si se dan periodos de inactividad superiores a un año sin realizar cargas o descargas, la batería podría ser afectada, lo que no estaría cubierto por la garantía.
5. Por razones de seguridad, no almacene o use este producto en ambientes superiores a los 45° grados, ni inferiores a los -10° Celsius por largo tiempo.
6. Por razones de seguridad no mantenga la estación en almacenamiento o uso a pleno sol cuando las temperaturas sean elevadas. Procure siempre una zona de sombra al equipo.
7. El equipo dispone de ventiladores de refrigeración. No use el equipo en áreas especialmente cargadas de polvo como obras. En estos casos utilice alargaderas que mantengan al equipo alejados de las zonas de polvo.
8. Si utiliza el equipo en una playa, área de tierra o similar, coloque una plancha de plástico, madera o de otro material bajo la estación para reducir en lo posible la aspiración de polvo/arena/tierra.
9. Nunca olvide seguir las indicaciones de seguridad del capítulo “seguridad y descargo de responsabilidad” de este manual de usuario. Es imposible reflejar todos los riesgos que podría entrañar el uso de una máquina, sea siempre responsable y prudente durante su uso.
10. Si el producto está seriamente descargado entrará en modo reposo y no se podrá encender. Necesitaría ser recargado para poder encenderlo.

Su producto dispone de la siguiente garantía:

- ✓ 3 años para productos facturados a consumidores (particulares).
- ✓ 1 año para productos facturados a empresas, sociedades, cooperativas, autónomos y cualquier otro carácter legal diferente al de consumidor particular.

La garantía cubre cualquier defecto que pueda tener el producto durante periodo de garantía, siempre que el mantenimiento y cuidados del producto hayan sido adecuados. La garantía cubrirá todos los repuestos necesarios, así como la mano de obra.

La batería tiene una lógica pérdida de capacidad de almacenamiento que variara según las condiciones de uso. La pérdida de prestaciones lógica de la batería es un factor totalmente normal y no un defecto, por tanto, la garantía no cubrirá en ningún caso estas pérdidas de prestaciones.

La garantía será cancelada si la maquina muestra golpes, síntomas de haber sido manipulada, falta de cuidados/mantenimiento, exposición a lluvia/nieve o elevadas humedades.

La garantía no cubrirá daños desperfectos si el usuario está usando accesorios, cables o conexiones no originales de GENERGY ZERO EMISION.

El periodo de garantía se rige únicamente por la factura y el carácter legal del facturado, no se tomará en ningún caso como referencia el destino o uso que se esté dando al producto.

Maquinas vendidas Online a través de *marketplaces* de revendedores fuera de España y Portugal: Por favor consulte y siga las instrucciones de proceso de garantía indicado en la web donde compro el producto.

La garantía no cubre posibles daños o perdidas ocasionados a otros bienes, al propietario o a terceros por supuestos fallos de este equipo o accidentes durante el uso. Estas circunstancias podrían cubrirse con el seguro de responsabilidad civil de la marca siempre que se demuestre —de forma fidedigna—un fallo del equipo, habiéndose usado según las indicaciones de esta manual, sin manipulaciones y conectado según la normativa eléctrica de baja tensión del país o área de uso.

THANK YOU for purchasing a product of GENERGY.

- Copyright of this manual belongs to our company, GENERGY España.
- Reproduction, transference and distribution of any content of the manual is forbidden without written authorization from the GENERGY España.
- “GENERGY” and “”, respectively, are registered trademark and logo of GENERGY products, property of GENERGY España.
- The GENERGY España reserves the right of changing its products with the GENERGY brand, as well as its manuals, without previous consent.
- This manual must be used as part of the product. If you resell the product, the manual must be delivered with the product.
- This manual explains the correct form of operating the product. Please, read it carefully before using the product. Correct and safe operation will ensure your safety and extend the life cycle of the product.
- Continuously, GENERGY España is innovating in the development of its GENERGY products through its design and quality. Despite this being the most updated version of the manual, there is the possibility of detection of slight differences between its contents and the products.
- Contact your GENERGY distributor in case of any questions or doubts.

1. SAFETY AND DISCLAIMER_____	23
2. MATERIAL INCLUDED IN THE BOX _____	24
3. TECHNICAL SPECIFICATIONS_____	25
4. PRODUCT DESCRIPTION _____	26
5. USER INSTRUCTIONS_____	27-28
6. CHARGING METHODS (FROM MAINS)_____	29
7. CHARGING METHODS (FROM SOLAR PANELS) _____	30
8. EXTRA BATTERY IN PARALLEL_____	31
9. USING GENERATOR IN PARALLEL _____	32
10. EPS MODE_____	33
11. PROTECTIONS_____	34
12. FREQUENCY CHANGE _____	35
13. AUTO OFF _____	36
14. FAQ _____	37
15. FAULT CODES AND SOLUTION _____	38
16. STORAGE-USE-MAINTENANCE_____	39
17. WARRANTY _____	40
18. DECLARATION AND AFTER-SALES CONTACT _____	END OF MANUAL

1 SAFETY AND DISCLAIMER

1. Before using the product, please read and understand the manual carefully.
2. Please keep the product dry and stay away from fire.
3. To reduce the risk of injury, please pay more attention when using this product near children.
4. Children and people with limitations, please use this product with guardian.
5. Do not put fingers, palms or any part of your body into the product.
6. Use the unrecommended accessories may cause fire, electric shock or personal injury.
7. Do not use damaged or modified battery packs or devices.
8. Do not use this product with damaged cables or plugs.
9. When the product needs repair or maintenance, do not disassemble it. Please hand the power station to a qualified service provider. Improper disassembly constitutes a risk of fire or electric shock.
10. When the product fails, in order to reduce the risk of electric shock, please remove the power station from the socket before performing any guided maintenance operations.
11. Please charge the power station in a well-ventilated place and without restricting air circulation.
12. Under some extremely harsh conditions, liquid may be ejected from the battery. Avoid contact with batteries and liquids. If contacted please rinse with plenty of water. If the liquid comes into contact with the eyes, please seek medical help.
13. Please do not expose the product to fire or excessive heat.
14. Repairs should only be carried out by qualified personnel or service.
15. Please do not exceed the specified input AC-DC voltage. Otherwise, it may cause a product failure. Warranty not applied.
16. Do not expose or use the power station in rain, snow or high humidity conditions.
17. To prevent the risk of electrocution, never use the power station with wet hands, especially if you are barefoot.
18. Please recycle and dispose of the product in accordance with local laws and regulations.
19. This product manual describes how to minimize risks. Please keep in mind and follow the operation in the manual. If you do not follow the correct operation, we will not assume the responsibility for free maintenance and other related responsibilities. Please keep the safety instructions properly!

NOTE: The company is not responsible for damages caused by disasters such as fires, hurricanes, floods, earthquakes, negligence, reckless use by users, use of non-standardized connectors. Nor for any damage that may be caused by not following the instructions in this user manual.

2 MATERIAL INCLUDED IN THE BOX

English

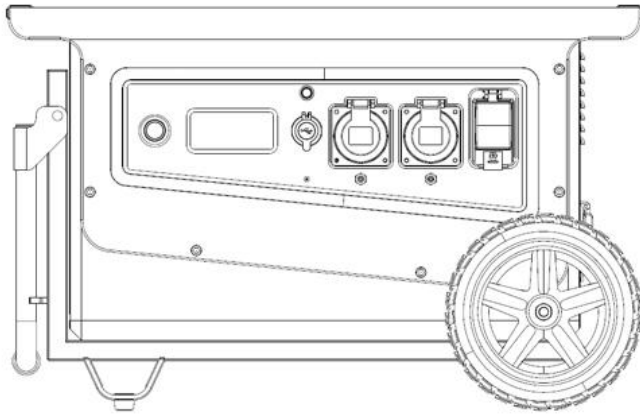

BATTERY STATION

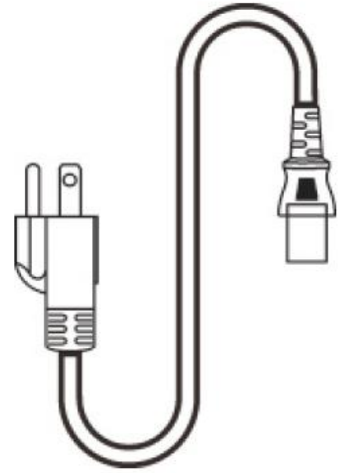

CHARGE CABLE AC

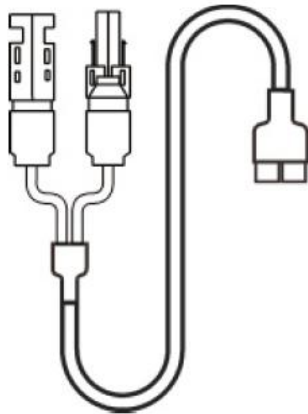

ANDERSON-MC4 CABLE

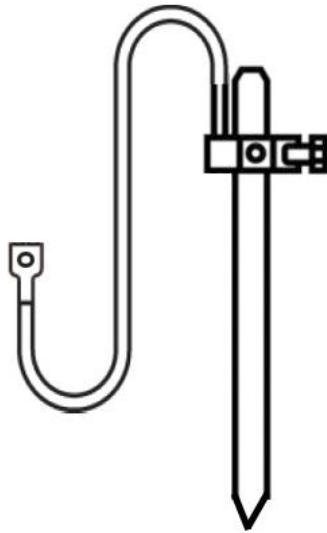

GROUND POINT

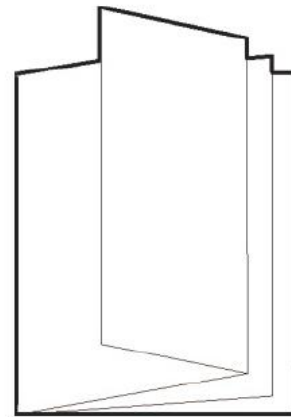

USER GUIDE

3 TECHNICAL SPECIFICATIONS

		GZE3036PROS	GZE5050PROS
AC OUTPUT	RATED VOLTAGE	220-240V PURE WAVE	
	RATED POWER	3600W	5000W
	PEAK POWER	7000W	
	RATED FREQUENCY	50Hz	
USB-A OUTPUT	5V/3A 9V/1.8A 12V/1.5A (18W MAX)		
USB-C OUTPUT	5V/3A 7V/2.4A 9V/1.8A 12(1.5A)		
INPUT			
AC CHARGE INPUT	190-250VCA MAX16A 2500W		
PV (Anderson) INPUT	ANDERSON 12-150VDC MAX15A 2100W		
BATTERY			
RATED CAPACITY	3072Wh	5040Wh	
RATED VOLTAGE	48VDC		
BATTERY TYPE	LiFePO4 GRADE-A AUTOMOTIVE CELL		
ESTIMATED SERVICE LIFE	3000 CYCLES >80% 4000 CYCLES >70%		
GENERAL			
OPERATION TEMPERATURE	0°C-40°C 0°F-104°F		
DIMENSION	852X512X502		
NET WEIGHT	55Kg	68Kg	

English

4 PRODUCT DESCRIPTION

English

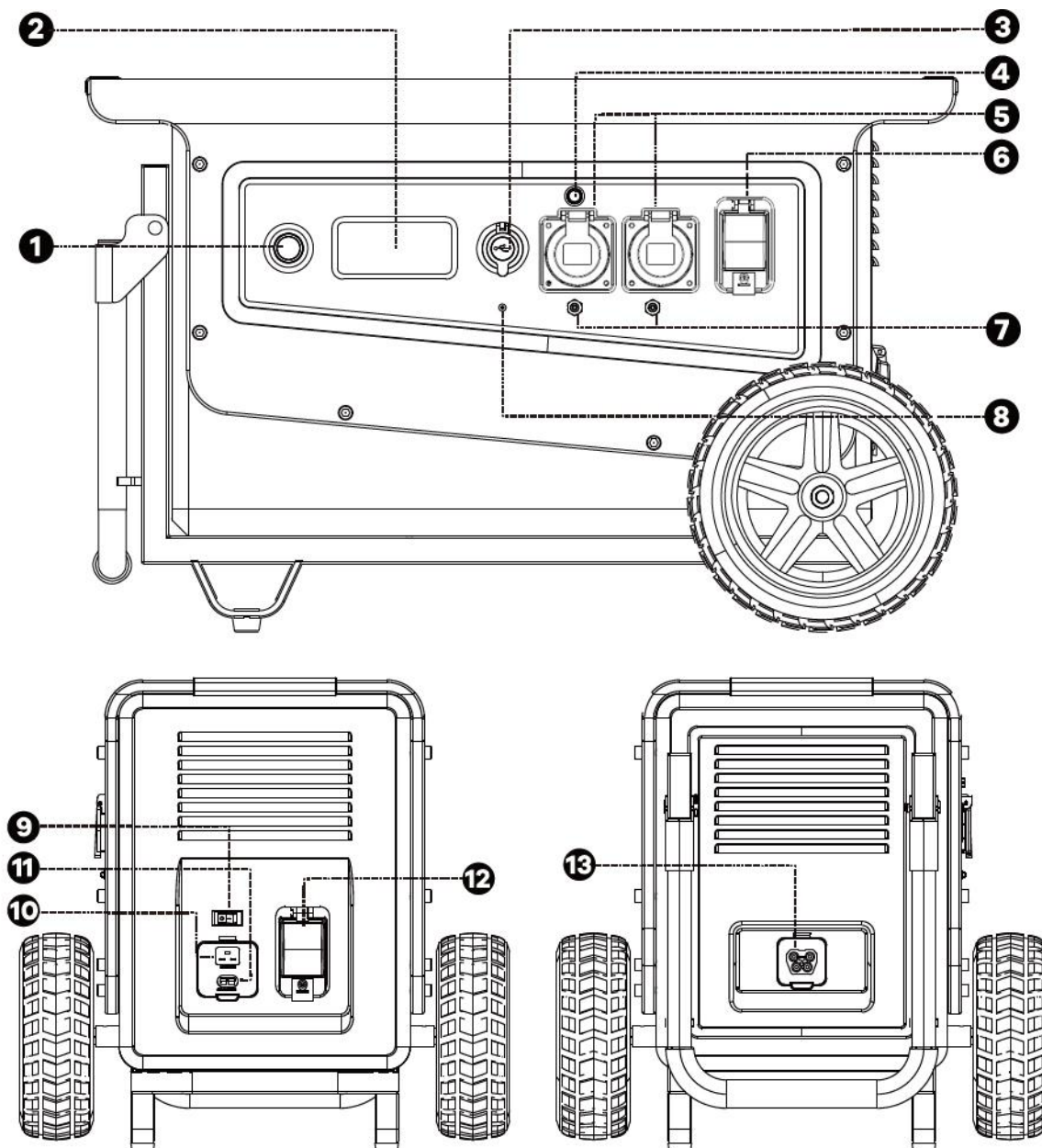

1. Main power On/Off switch

2. LCD screen

3. USB-C y USB-A output

4. AC230V output power ON/OFF switch

5. AC230V 16A IP67 output

6. RCB30mA circuit breaker

7. Sockets overload protection

8. Ground protection

9. Fast and slow charging modes

10. Charging port from AC230V mains

11. Solar Charging Port (Anderson)

12. AC230V input protection

13. Connector for external supply from GEN1600 or batteries in extension

5 USER INSTRUCTIONS

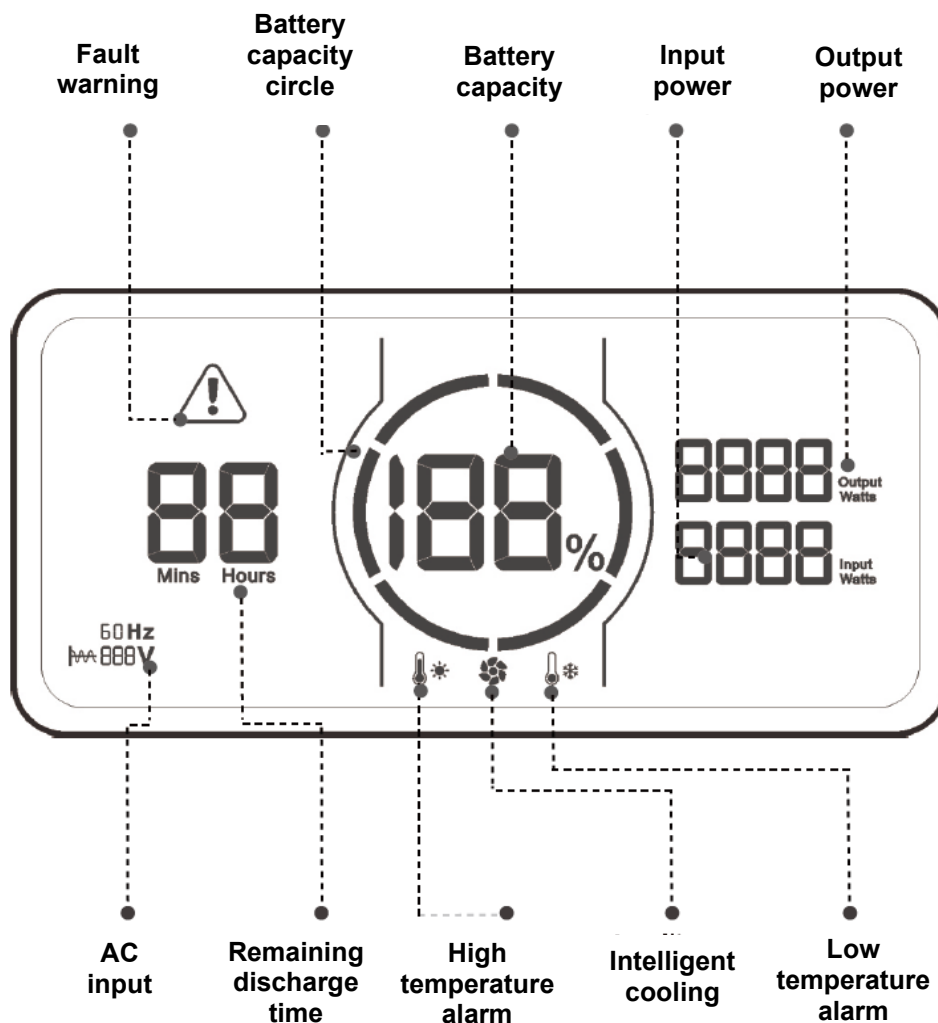

The battery capacity circle indicates the battery level and is divided into six sections: 17-35-51-68-85-100%.

During use, the LCD screen will light up automatically. As the battery discharges while running, the blue segment of the circle will decrease.

When charging the battery, the blue circle flashes clockwise, indicating that the device is charging. And on its right side, it will be indicating the energy input in real time. After fully charged, all blue circle segments will be illuminated and steady. When charging is complete, the charger must be unplugged.

In case of a protection failure or alert, the screen does not turn off automatically. Only after solving the problem.

5 USER INSTRUCTIONS

To turn on the device and the screen, press the “**POWER**” button for 3 seconds.

To turn off the screen, but keep the battery station running, press “**POWER**”. In any case, the screen will turn off by itself after five minutes of inactivity. You can turn it on at any time by pressing “**POWER**” button.

In the same way, if more than 2 hours pass without connecting anything, the device will turn off completely.

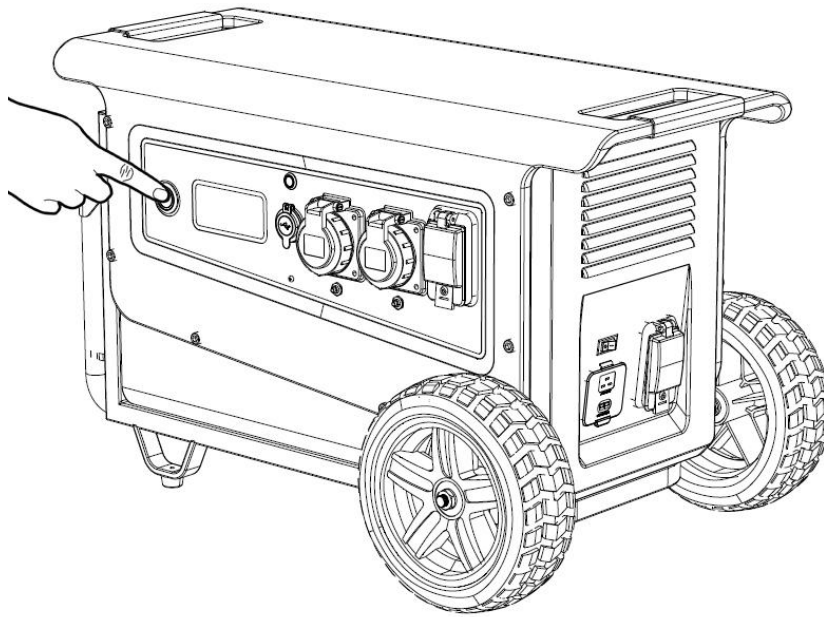

To activate the AC230V output, when the battery station is turned on, press the “AC230V ON/OFF” button according to the figure below.

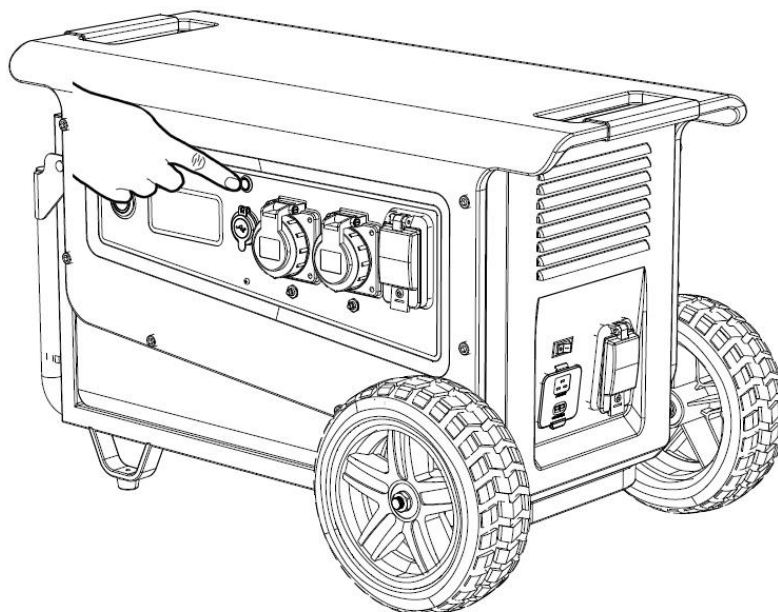

6 CHARGING METHODS (FROM MAINS)

To charge the battery station from the mains use the supplied AC charging cable. The AC current input protector (A) must be reactivated to ON. When the battery is charging it will show it on the digital screen.

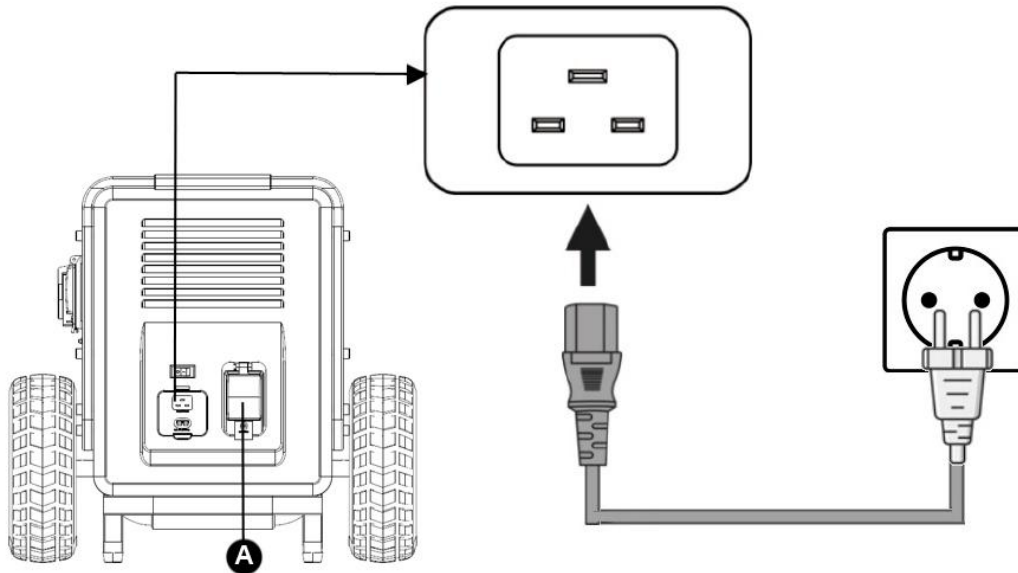

The battery station has two charging methods from the mains, slow charging (SLOW) and fast charging (FAST). To choose between both options:

1. Disconnect the AC230V output by turning (**AC230V ON/OFF**) to OFF position.
2. Now select in the button, "SLOW" for slow charging or "FAST" for fast charging.

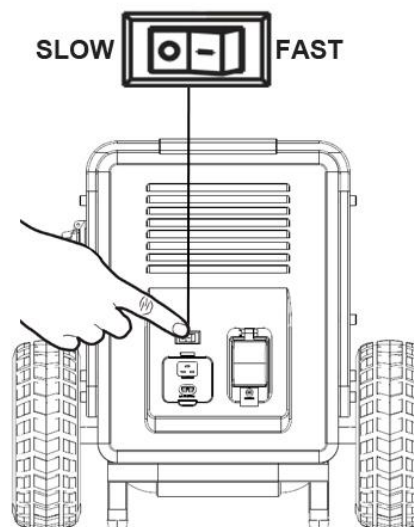

Estimated charging times:

Model	GZE3036PRO-S	GZE5050PRO-S
Full charge in fast mode 2500W	1.4H	2.5H
Full charge in slow mode 1250W	2.8H	5 H

Slow charging can be used for two reasons:

1. That the mains does not have the 2500W necessary for fast charging.
2. That we have enough time to recharge. Please note that slow charging may extend the estimated battery life.

7 CHARGING METHODS (FROM SOLAR PANELS)

Use the supplied Anderson-MC4 cable to connect solar panels.
Your station can work with one or more solar panels up to 2100W, **always without exceeding the voltage or current limits.**

Input limit values of the photovoltaic field. Never exceed these values!!	
Allowable voltage range	12 – 150V
Maximum current	15A

Remember that:

Connecting several solar panels in SERIES multiplies the voltage (V).
Connecting several solar panels in PARALLEL multiplies the current (A).

Example of connection 1200W photovoltaic field formed by 6 GENERGY GZE200W panels of 20V and 10A connected in series: Resultant field 120V-10A

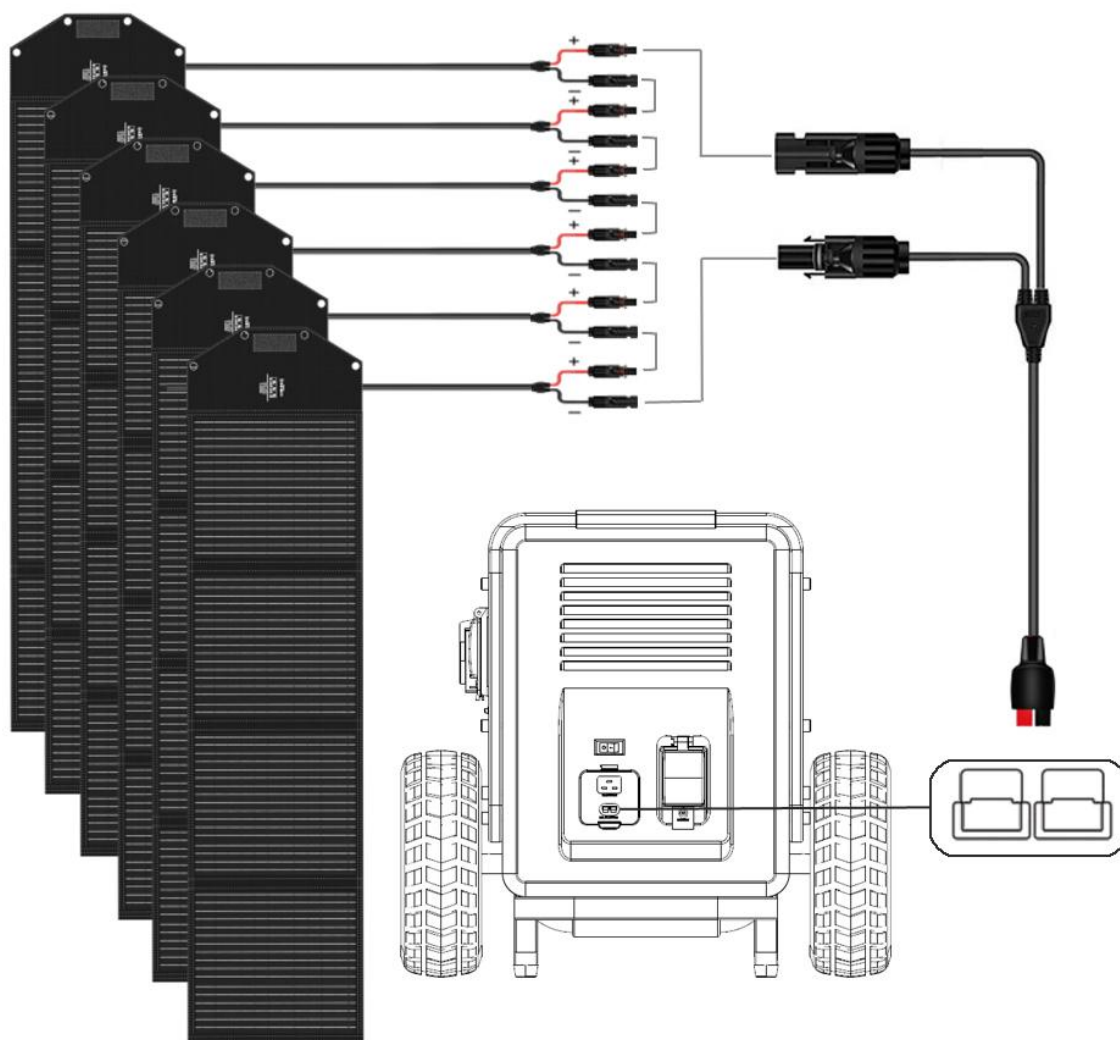

NOTE: If you do not have sufficient knowledge, consult a qualified technician.

DANGER: Incorrect connection, the use of inappropriate or defective connectors or overloads in voltage or current can cause damage to the station, risk of fire and injury to people, even risk of death.

8 EXTRA BATTERY IN PARALLEL

Between one and 15 additional RB5040Wh (**A**) batteries can be connected to increase storage up to 80640Wh.

To connect you need the communication cable (**B**). This cable is not included in the machine, it is included in the additional RB5040Wh batteries.

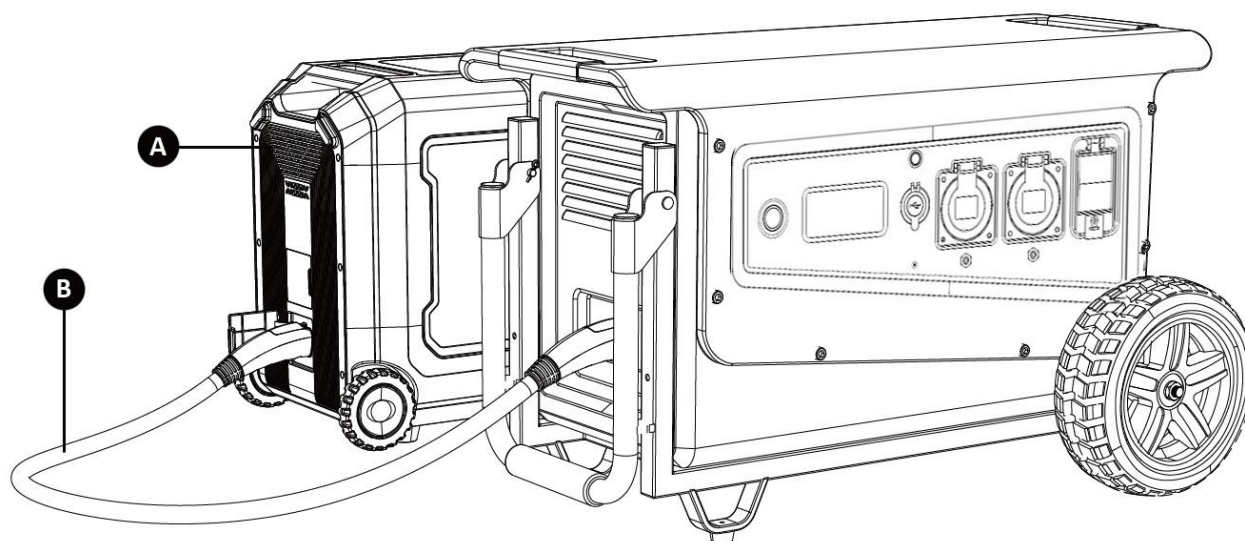

Connection and operation:

1. Make sure that both the battery station and the extra battery are turned off before connecting them with the DC communication cable (**B**).
2. Once the devices are connected, turn them on. Verify that the battery station screen shows the current input of the auxiliary battery. Now you can use normally.
3. Do not connect or disconnect the battery while the devices are running.
4. Never touch the connection terminals of the battery station or the battery with your hands or any object.

WARNING: The battery station only allows connection and disconnection of the auxiliary batteries in the off state. Connecting the batteries with the battery station running could cause a short circuit. If damage occurs in this situation, it will not be covered by the warranty.

9 USING GENERATOR IN PARALLEL

Our battery station can run synchronized with the gasoline generator GEN1600SOL (A).

To connect you need the communication cable (B). This cable is not included in the machine, but it is included with the GEN1600SOL gasoline generator.

The GEN1600SOL generator is automatic. When the battery drops below 20%, the gasoline generator will start automatically and recharge it. The gasoline generator will stop when the battery reaches 90%. In this way, electrical service can always be guaranteed.

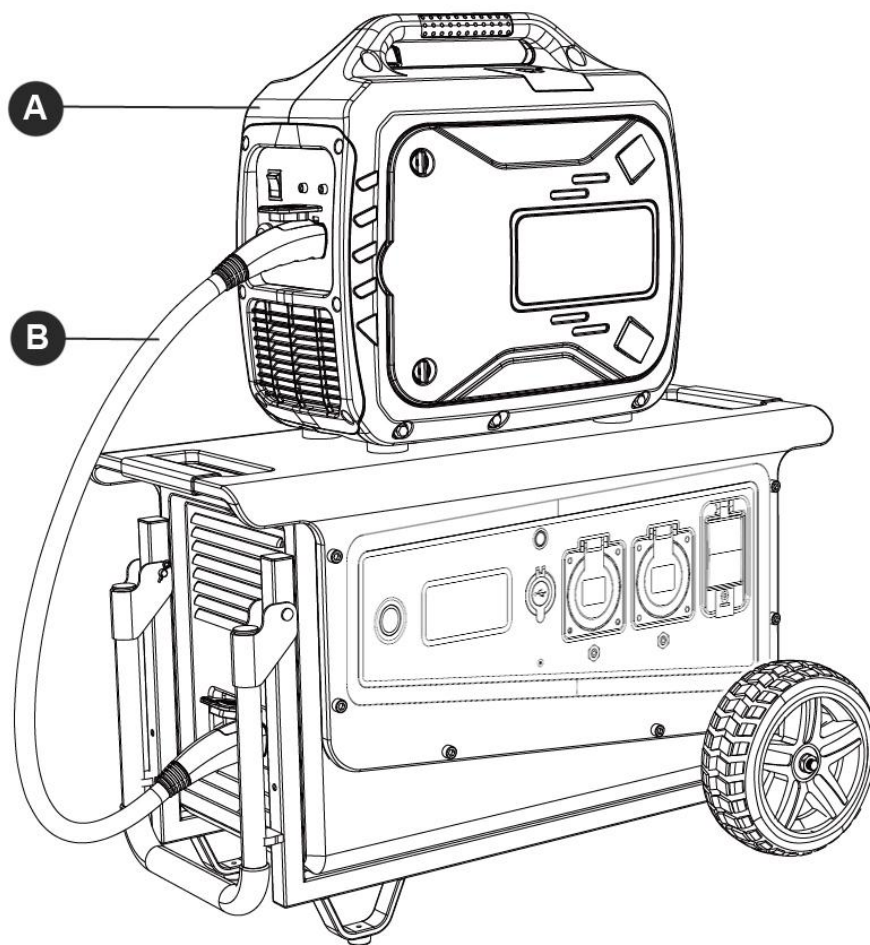

Before connection, read the generator user manual carefully to understand the safety, operation and maintenance instructions.

Never connect or disconnect generators while they are running.

In case of any emergency during use press the emergency button on the panel of the gasoline generator.

WARNING: Generators only allow connection when turned off. Connecting them while running could cause a short circuit. If damage occurs in this situation, it will not be covered by the warranty.

10 EPS MODE

This equipment allows it to be used as a backup system in EPS emergencies (Emergency Power Backup). In this way we can protect essential equipment against electricity cuts automatically, even when we are not present.

- When the station receives AC power input from the mains and the input protector “A” is in the ON position, the power output from the sockets will come from the mains itself, instead of the battery.
- When there is a power failure, the station will detect it and transfer power from the battery in just 20ms (20 milliseconds).

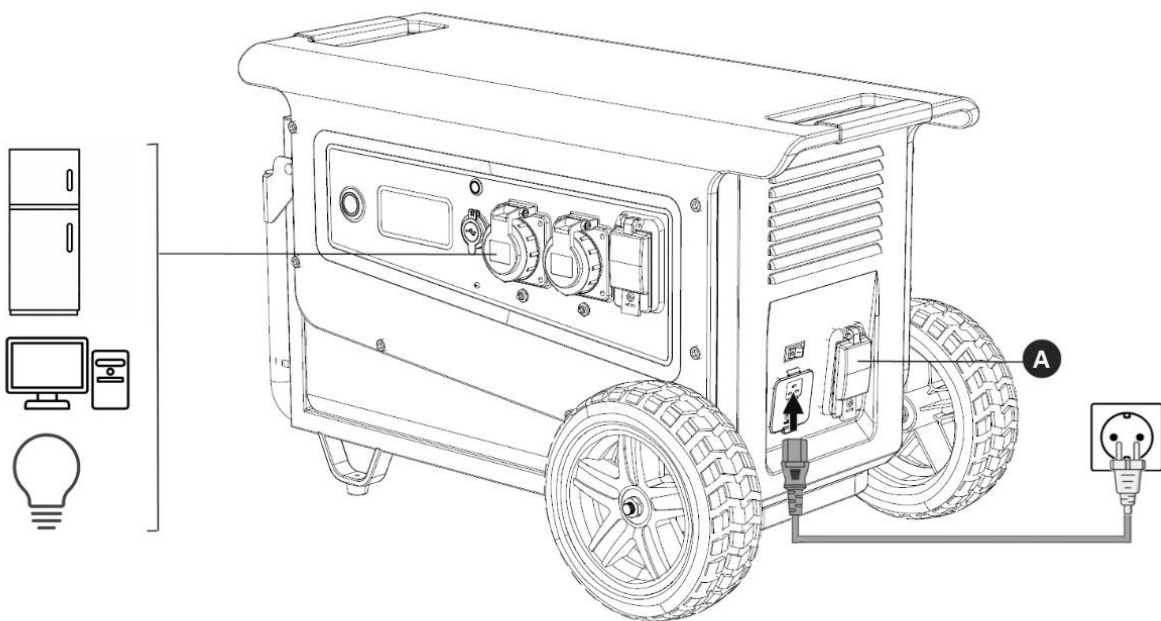

NOTE: This function does not support transfer in 0ms. Please do not connect equipment that requires uninterrupted power, such as servers or computer workstations, or at least perform multiple tests to verify if the station's transfer time (20ms) is compatible with the use.

NOTE: Please note that 3600W (GZE3036PRO-S) and 5000W (GZE5050PRO-S) cannot be exceeded. Under no circumstances connect larger loads. If the maximum load is exceeded, the station will cut off the power supply after a short time and indicate overload. Do not connect too many devices without being sure that the sum of their consumption is within the nominal AC output of the machine.

WARNING: This equipment can work as EPS, but it is not a professional equipment developed specifically for this purpose. Please note that the brand will not be liable for damages or losses caused by a possible failure in the system.

11 PROTECTIONS

Your equipment has the following electrical protections:

A: Protection against overload and short circuit at the input by circuit breaker. In case of overload, the circuit breaker lever will automatically go down to OFF, cutting off the supply to the station. To reactivate, turn the circuit breaker lever to ON position.

B: Protection against overloads of sockets by circuit breaker. In case of the power flow exceeds 16A (limit of the sockets), it will cut off the supply, thus preventing it from burning or causing a fire. The equipment has two 16A sockets, each of them has its corresponding protection circuit breaker. To reactivate press the button.

C: General protection against overload and current leakage in the circuit through a 30mA differential circuit breaker. The device will cut off against overloads or current leaks such as electrical derivations. This device can protect people against electric shock.

D: For the correct protection of the differential circuit breaker “C” a ground connection of the equipment is required. Consult your electrician, because different ground conditions and the proximity of other lands may require special conditions.

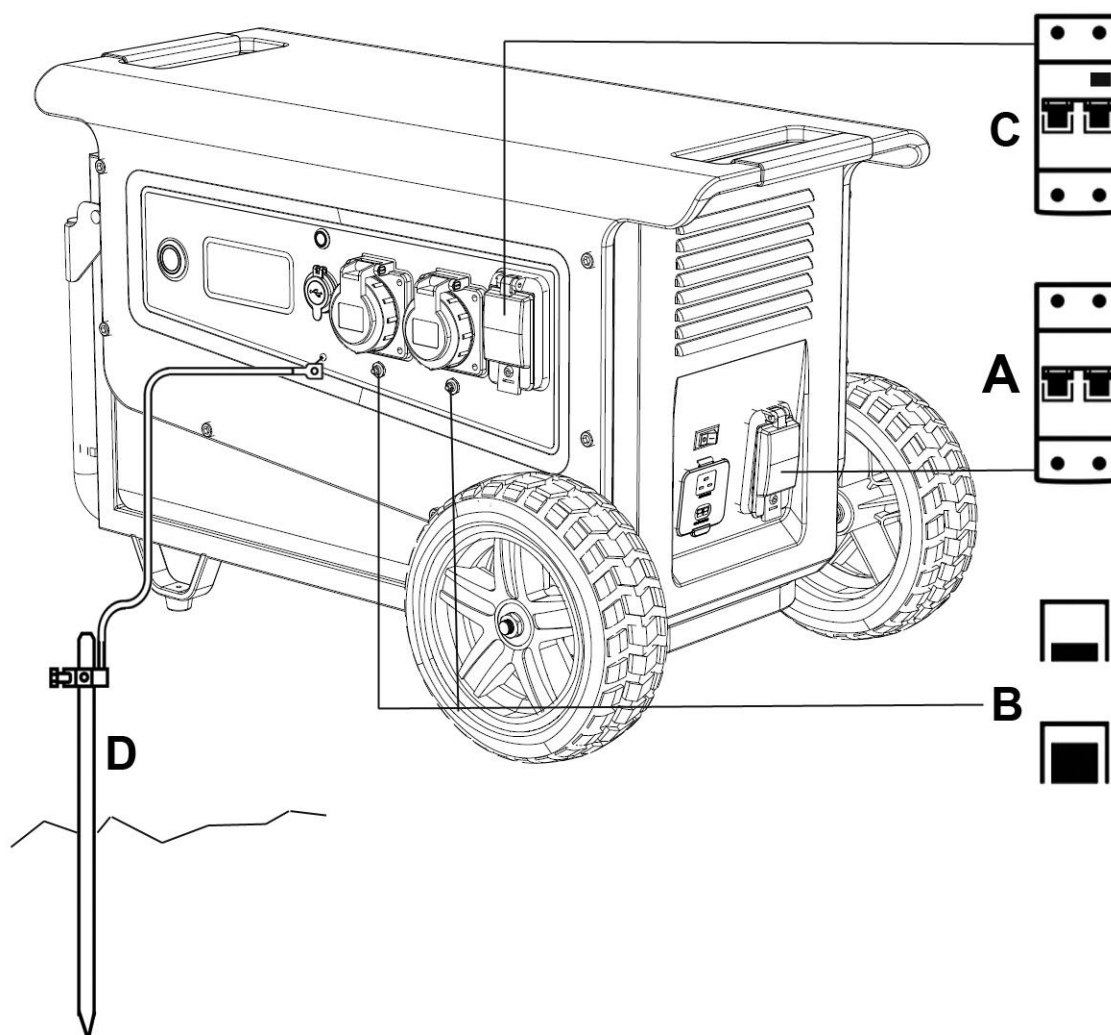

12 FREQUENCY CHANGE

The station comes pre-configured with 50Hz suitable for most European countries. Can be set to 60Hz to suit other areas of use.

Please note that only the “Hz” frequency can be modified. The “V” voltage is not modifiable, so this station is only valid for areas that work between 220 and 230V.

1. With the station on, press the AC output button (**B**) to OFF at the same time as holding down the main power button (**A**). You will enter in the frequency menu.
2. Press the AC output button (**B**) to choose the desired frequency. The chosen frequency will flash.
3. Press and hold the main power button (**A**) to set the selected frequency. The word “SUC” will be displayed indicating the success of the setting.
4. Press and hold the main power button (**A**) again to definitively exit of the setting menu.

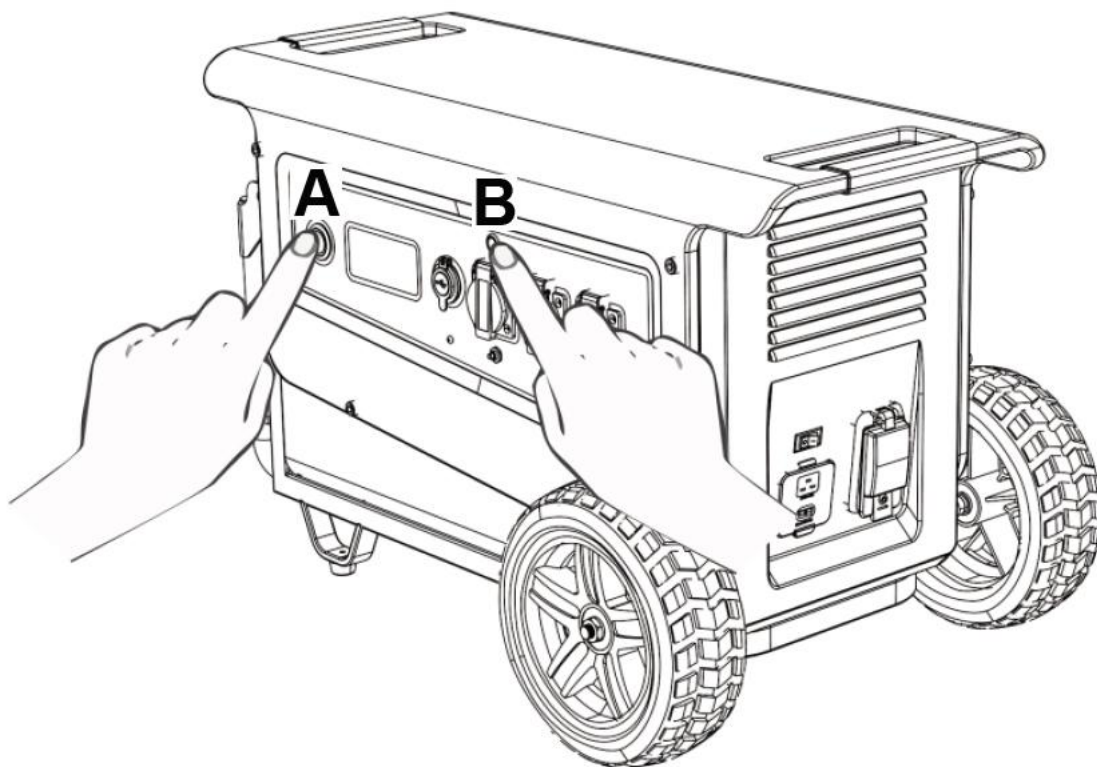

13 AUTO OFF

The station will automatically shut down after 4 hours of inactivity or if it detects a very low load that it cannot recognize, such as 5W, 10W, or 20W. This function is designed to prevent unnecessary battery drain in case the user forgets to turn off the station.

The auto-shutdown function can be disabled in two main situations:

1. When connecting a very small load to prevent the station from turning off.
2. When using an intermittent load, such as a refrigerator that starts and stops at intervals. If one of these intervals exceeds 4 hours, the station will shut down.

Procedure to disable the AUTO OFF function:

1. Press the AC button for 5 seconds to enter the function.
2. Briefly press the AC button to enable or disable the auto-disconnection mode.
 - When the screen displays **04+STDB** (A and B in the graphic on the right), the AUTO OFF function is activated.
 - When the screen displays **OF** (C in the graphic on the left), the AUTO OFF function is deactivated.
3. Once the desired mode is selected, press and hold the POWER button for five seconds to confirm and exit.

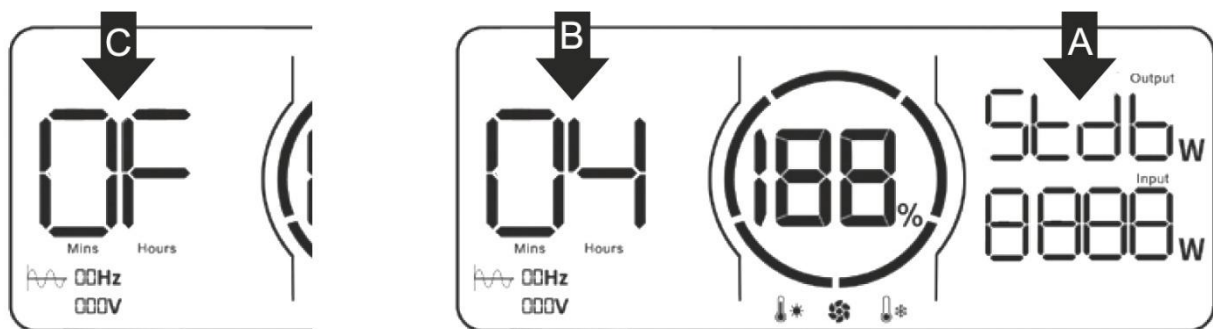

NOTE: If you leave the AUTO OFF function disabled, the station will remain on until the battery is completely drained, even if no loads are connected, as it consumes energy simply by being powered on.

What battery type does the product use?

This product uses LiFePO₄ (lithium iron phosphate) batteries of high-quality and grade A.

What type of device can be connected to the AC socket of the station?

Any device that does not exceed 3600W (GZW3630PRO-S) or 5000W (GZE5050PRO-S) in nominal power. Or the 7000W of peak power for both stations.

How to know how long the product can provide power?

The LCD screen will always show an approximate value based on a constant consumption situation.

How to know if the product is charging?

When the station is charging, the LCD screen will show the remaining charging time, and the power indicator circle will rotate showing the charging percentage. Additionally, the AC voltage input will be displayed on the panel.

How to clean the product?

Please dry clean. Wipe gently with a clean cloth or paper towel.













Can this product be brought on board a plane?

No.

Are the battery capacity values indicated in the manual specifications real?

The capacity shown in the specifications is the rated capacity of the battery, but it does not exactly correspond to the real performance while is running. This is because the station makes intelligent use of the battery to prolong its useful life.

15 FAULT CODES AND SOLUTION

Código	Fallo	Estado	Observaciones
E000	AC output short circuit protection	 Flashing, no output	Solve the problem. Press the AC socket button
E001	Overload protection output	 Flashing, no output	It will flash with the circuit on overload. You need to remove the excess load and restart manually.
E002	Low voltage detected in the Battery.	The function indicators and their corresponding outputs are flashing and there is no output.	Reset its functions and recharge.
E003	AC output with overvoltage or undervoltage	 Flashing, no output	Press the AC output button.
E004	Abnormal input frequency	 Flashing, no power input	It will automatically reset when the frequency is normal.
E005	General high and low voltage. Over current.	 Flashing, no power output on all ports.	Press the AC output button.
E006	Inverter in overheating.	 Flashing, no power output.	Wait for the temperature to drop, and the system resets automatically.
E007	Input solar panels with high/low voltage	No power input from solar panels	Automatically resets when input voltage is correct.
E020	BMS communication failure	 Flashing, no power output on all ports.	Check the BMS cable
E021	Battery cell with high voltage alarm	% battery capacity flashing	Do not use the equipment for the moment and wait for the battery voltage to recover automatically.
E022	Battery cell with low voltage alarm	% battery capacity flashing	Connect the AC charging cable and keep charging until the voltage is suitable.
E023	Total battery voltage too high.	Code E023 is flashing, but output is normal	Do not use the equipment for the moment and wait for the battery voltage to recover automatically
E024	Total battery voltage too low	 Flashing, no power output on all ports.	Connect the AC charging cable and keep charging until the voltage is suitable.
E025	High battery temperature	 Flashing, no power output on all ports	Do not use the device for the moment and wait for the battery temperature to drop.
E026	Low battery temperature	 Flashing, no power output on all ports	Do not use the equipment for the moment and wait for the battery temperature to return to normal.
E027	System in overload	 Flashing, No AC output, normal DC output. The AC load exceeds the maximum power of the equipment.	Reduce load and press the AC output button (ON/OFF).
E028	Overheating during charging	 Flashing. The operation stops.	Wait for the battery temperature to drop.

16 STORAGE-USE-MAINTENANCE

1. Please do not store or use the product near water sources, high humidity and metal objects.
2. In order to extend the life of the battery, it is recommended to use or store the product in ambient temperatures of 20° to 30°C.
3. For a very long storage period, please discharge and charge the equipment every 4-6 months. First fully discharge, then fully charge and now discharge up to 60% battery. This is the best situation for long-term storage.
4. If there are periods of inactivity of more than a year without charging or discharging, the battery could be affected, which would not be covered by the warranty.
5. For safety reasons, do not store or use this product in environments above 45°C, nor below -10°C for a long time.
6. For safety reasons do not keep the station in storage or use in direct sunlight when temperatures are high. Always provide a shaded area for the equipment.
7. The equipment has cooling fans. Do not use the equipment in dusty areas such as construction sites. In these cases, use extensions that keep the equipment away from dusty areas.
8. If you use the equipment on a beach, soil or similar, place a sheet of plastic, wood or other material under the station to reduce as much as possible the aspiration of dust/sand/dirt.
9. Never forget to follow the safety instructions in the “safety and disclaimer” chapter of this user manual. It is impossible to reflect all the risks that could be involved in the use of a machine, always be responsible and prudent during its use.
10. If the product is seriously discharged, it will go into sleep mode and cannot be turned on. It would need to be recharged to power it on.

17 WARRANTY

Your product has the following warranty:

- ✓ 3 years for machines billed to consumers (end user).
- ✓ 1 year for machines billed to companies, cooperatives or any other legal entity other than the final consumer (end user).

This warranty covers any manufacturing defect that the generator may have during the period of its warranty period, with the assumption that the maintenance plan is respected and its care is suitable. The warranty covers the repair parts and the necessary manpower.

The battery has a logic of loss of energy storage capacity that varies depending on its conditions of use. This loss of battery performance is a completely normal factor and is not considered a defect, for this reason, the warranty will not assume in any case these losses of performance.

The warranty is cancelled if the machine shows damage, symptoms of being manipulated, lack of care/maintenance, exposure to rain/snow or high humidity.

The guarantee does not cover damage due to deterioration if the user is to use non-original GENERGY ZERO EMISSION accessories, cables or plugs.

The warranty period is defined only by the information on the invoice: type of purchasing entity and date of purchase. Never, it is considered as a reference the purpose or the usage that the product had.

Machines sold online through reseller marketplaces outside Spain and Portugal: Please consult and follow the warranty process instructions indicated on the website where you purchased the product.

The warranty does not cover damage to other property, animals, or people in case of accidents. These circumstances could be covered by the brand's civil liability insurance provided that a failure of the equipment is demonstrated—reliably—having been used according to the instructions in this manual, without manipulation and connected in accordance with the low voltage electrical regulations of the country or area of use.

OBRIGADO pela compra de um produto GENERGY.

- Os direitos de autor destas instruções são propriedade da nossa empresa, GENERGY España.
- É proibida a reprodução, transferência ou distribuição de qualquer conteúdo do manual, sem a autorização escrita GENERGY España.
- “GENERGY” e “  ”, são respetivamente, a marca comercial e logotipo registados dos produtos GENERGY, cuja propriedade pertence à GENERGY España.
- A GENERGY España reserva-se no direito de alterar os seus produtos com a marca Genergy, bem como os seus manuais, sem aviso prévio.
- Este manual deve ser utilizado como parte do produto. Em caso de revenda do produto, deve-se entregar o manual com o mesmo.
- Este manual contém os procedimentos corretos para operar com o produto. Por favor, antes de cada utilização, ler cuidadosamente. O seu funcionamento correto e seguro vai garantir a segurança do utilizador e prolongar a vida útil do produto.
- Continuamente, a GENERGY España inova no desenvolvimento dos seus produtos GENERGY, tanto na sua conceção como na sua qualidade. Apesar de esta ser a versão mais atualizada do manual, é possível a deteção de ligeiras diferenças entre o seu conteúdo e o produto.
- Em caso de pedido de esclarecimentos ou dúvidas, contacte o seu distribuidor GENERGY.

1. SEGURANÇA E ISENÇÃO DE RESPONSABILIDADE _____	43
2. MATERIAL FORNECIDO NA EMBALAGEM _____	44
3. ESPECIFICAÇÕES TÉCNICAS _____:	45
4. DESCRIÇÃO DO PRODUTO _____	46
5. INSTRUÇÕES DE UTILIZAÇÃO _____	47-48
6. MÉTODOS DE CARREGAMENTO (DESDE A REDE) _____	49
7. MÉTODOS DE CARREGAMENTO (DESDE O PAINEL SOLAR) ____	50
8. BATERIA EXTRA EM PARALELO _____	51
9. USO DO GERADOR EM PARALELO _____	52
10. MODO (EPS) _____	53
11. PROTEÇÕES _____	54
12. ALTERAÇÃO DE FREQUÊNCIA _____	55
13. AUTO OFF _____	56
14. FAQ _____	57
15. CÓDIGOS DE ERRO E SOLUÇÃO _____	58
16. ARMAZENAMENTO-USO-MANUTENÇÃO _____	59
17. GARANTIA _____	60
18. CLARAÇÃO E CONTATO PÓS VENDA _____	FINAL DO MANUAL

1 SEGURANÇA E ISENÇÃO DE RESPONSABILIDADE

1. Antes de utilizar o produto, deve ler e compreender o manual.
2. Por favor, manter o equipamento em local seco e longe de fontes de calor.
3. Para reduzir o risco de danos, por favor, preste especial atenção quando utilizar este produto junto de crianças.
4. Crianças e pessoas com limitações, por favor, utilizar apenas com acompanhamento de pessoa habilitada.
5. Não colocar os dedos, as mãos ou outra parte do corpo dentro do equipamento.
6. A utilização de acessórios não recomendados pode causar fogo, choques elétricos ou danos pessoais.
7. Não utilizar baterias ou aparelhos danificados ou modificados.
8. Não utilizar este produto com cabos ou tomadas danificadas.
9. Quando precisar de manutenção, não desmonte o equipamento. Por favor, leve o equipamento a um serviço de reparação qualificado. Uma desmontagem inadequada constitui um risco de fogo ou de choque elétrico.
10. Quando o equipamento falhar, e de modo a reduzir o risco de choque elétrico, por favor, remova o equipamento da tomada, antes de realizar qualquer tipo de procedimento de manutenção.
11. Por favor, carregar a estação em local bem ventilado e sem restringir a circulação de ar.
12. Em condições extremamente adversas, o líquido interior da bateria poderá aparecer na parte exterior. Evitar o contacto. Em caso de contacto, lavar com água abundantemente. Em caso de contacto com os olhos, deve consultar o seu médico imediatamente.
13. Não expor o equipamento ao fogo ou a temperatura excessiva.
14. As reparações apenas devem ser realizadas por pessoal ou serviço qualificado.
15. Por favor, não exceder a voltagem de entrada AC-DC definida. Caso contrário poderá ocorrer uma anomalia no equipamento, a qual não estará coberta pela garantia.
16. Não exponha, nem utilize este equipamento com chuva, neve ou em condições de grande humidade.
17. Para prevenir riscos de eletrocussão, nunca utilize o equipamento com as mãos molhadas, muito menos se estiver descalço.
18. Por favor, seja consciente e respeite as leis e as normas locais ao reciclar ou descartar o produto.
19. Este manual descreve como reduzir os riscos. Por favor, compreenda o seu conteúdo e siga as suas indicações. Caso contrário, não assumiremos qualquer responsabilidade em relação a garantias ou outra qualquer responsabilidade. Por favor, preserve adequadamente este manual!

NOTA: A empresa não se responsabiliza por danos causados por desastres como incêndios, furacões, inundações, terremotos, negligência, uso imprudente por parte dos utilizadores, uso de conectores ou conexões não padronizadas. Nem por qualquer dano que possa ter sido causado pelo não cumprimento das instruções deste manual.

2 MATERIAL FORNECIDO NA EMBALAGEM

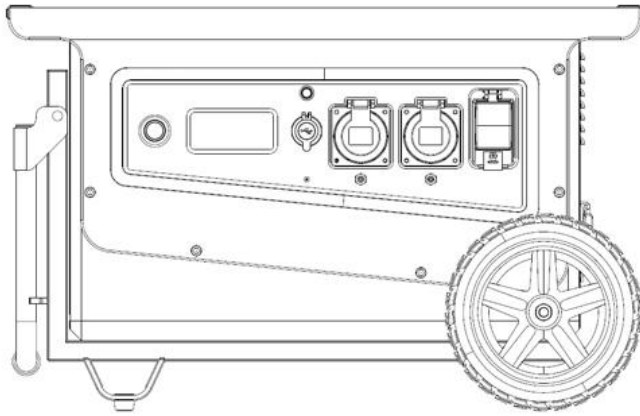

ESTAÇÃO A BATERIA

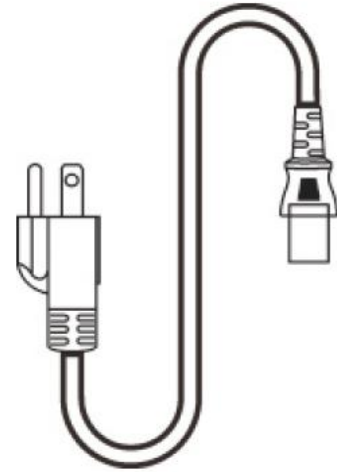

CABO DE CARGA CA (AC)

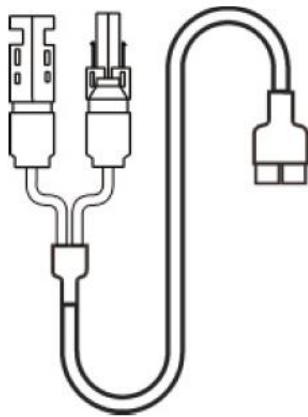

CABO ANDERSON-MC4

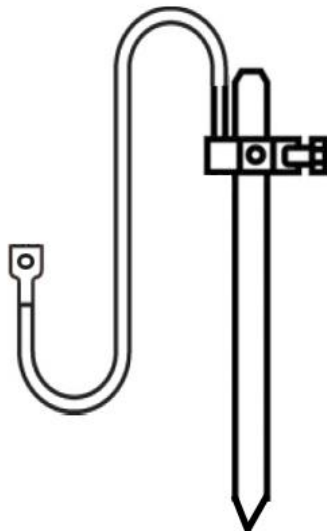

LIGAÇÃO TERRA

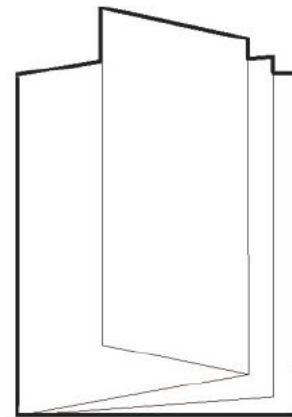

MANUAL

3 ESPECIFICAÇÕES TÉCNICAS

		GZE3036PROS	GZE5050PROS
SAÍDA CA (AC)	VOLTAGEM NOMINAL	220-240V ONDA PURA	
	POTÊNCIA NOMINAL	3600W	5000W
	POTÊNCIA DE PICO	7000W	
	FREQUÊNCIA NOMINAL	50Hz	
SAÍDA USB-A	5V/3A 9V/1.8A 12V/1.5A (18W MAX)		
SAÍDA USB-C	5V/3A 7V/2.4A 9V/1.8A 12W (1.5A)		
ENTRADAS			
ENTRADA CARGA CA (AC)	190-250VCA MAX16A 2500W		
ENTRADA SOLAR PV	ANDERSON 12-150VDC MAX15A 2100W		
BATERIA			
CAPACIDADE NOMINAL		3072Wh	5040Wh
VOLTAGEM NOMINAL	48VDC		
TIPO DE BATERIA	LiFePO4 GRADE-A AUTOMOTIVE CELL		
VIDA UTIL ESTIMADA	3000CICLOS >80% 4000CICLOS>70%		
GERAL			
TEMPERATURA DE TRABALHO	0°C-40°C 0°F-104°F		
DIMENSÕES	852X512X502		
PESO NETO	55Kg	68Kg	

4 DESCRIÇÃO DO PRODUTO

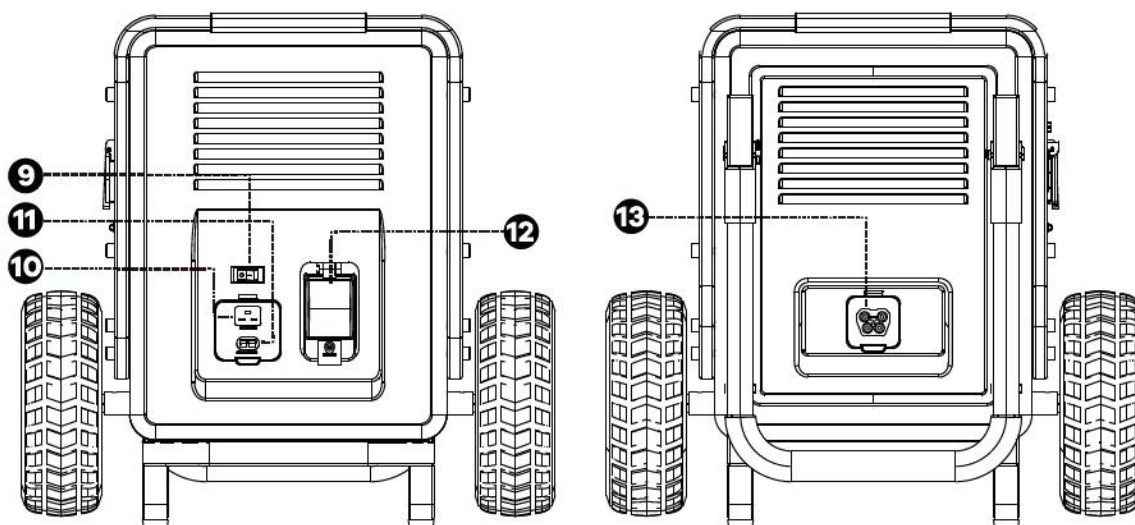
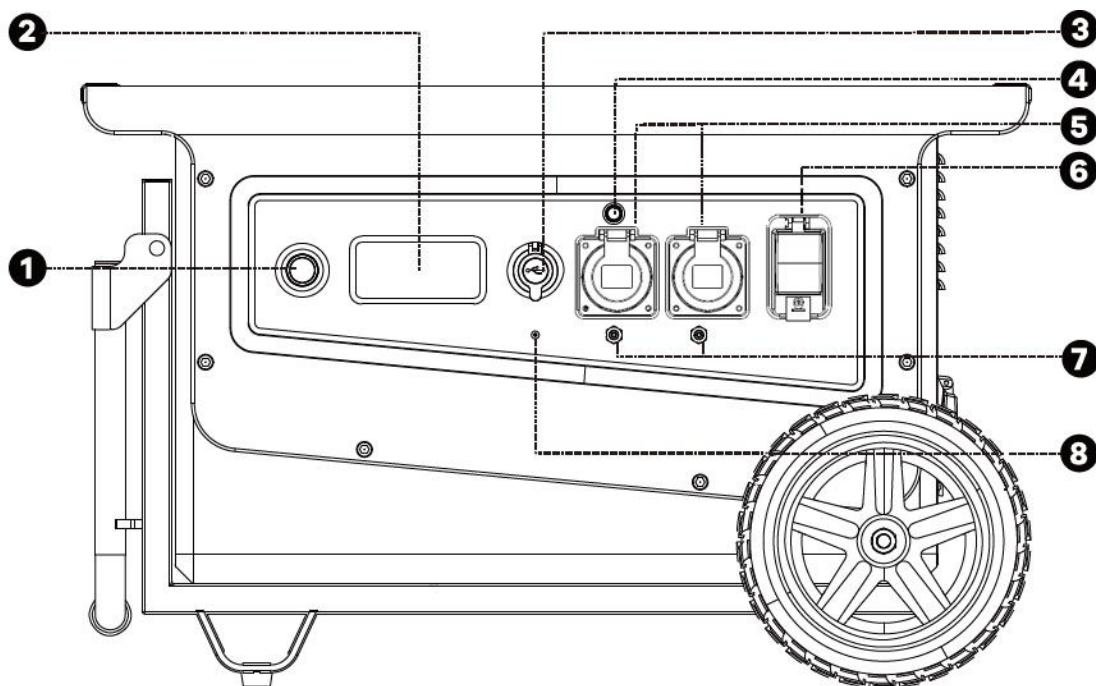

1. Interruptor geral

2. Tela LCD

3. Portas de saída USB-C y USB-A

4. Saída AC230V ON/OFF

5. Porta de saída AC230V 16A IP67

6. Diferencial RCB30mA

7. Proteção contra sobrecargas das tomadas

8. Ligação terra

9. Modos de carga rápida e lenta

10. Porto de carga desde a rede AC230V

11. Porto de carga solar (Anderson)

12. Proteção entrada AC230V

13. Conector para fornecimento externo desde o GEN1600 ou baterias em extensão

5 INSTRUÇÕES DE UTILIZAÇÃO

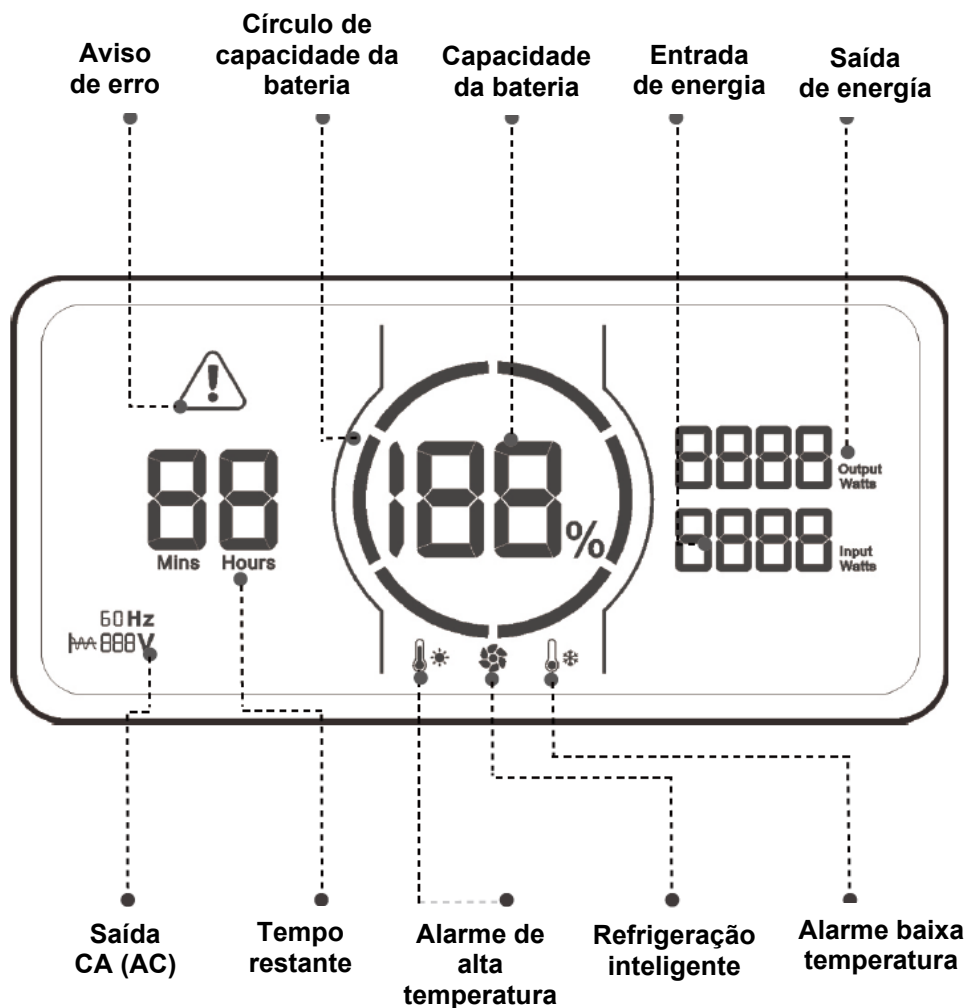

O círculo de capacidade da bateria indica o nível da bateria e está dividido em seis partes: 17-35-51-68-85-100%.

Durante o funcionamento, a tela LCD acende automaticamente. À medida que a bateria descarrega, o segmento azul do círculo diminuirá.

Ao carregar a bateria, o círculo azul piscará no sentido horário, indicando que o dispositivo está a carregar. E do lado direito do círculo estará indicada a entrada de energia em tempo real. Depois de totalmente carregado, todos os segmentos do círculo azul estarão iluminados e estáveis. Quando o carregamento estiver concluído, o carregador deve ser desconectado.

Em caso de falha ou alerta de proteção, a tela não desliga automaticamente. Só depois do problema solucionado.

5 INSTRUÇÕES DE UTILIZAÇÃO

Para ligar o equipamento e a tela digital, pressione o botão **“POWER”** por 3 segundos.

Para desligar a tela, mas manter a estação a bateria em funcionamento, pressione **“POWER”**. De qualquer maneira, a tela digital desliga-se sozinha após cinco minutos de inatividade. Pode ligar a tela digital a qualquer momento, basta pressionar o botão **“POWER”**:

Da mesma forma, se passarem mais de 2 horas sem conectar nada, o equipamento desliga-se completamente.

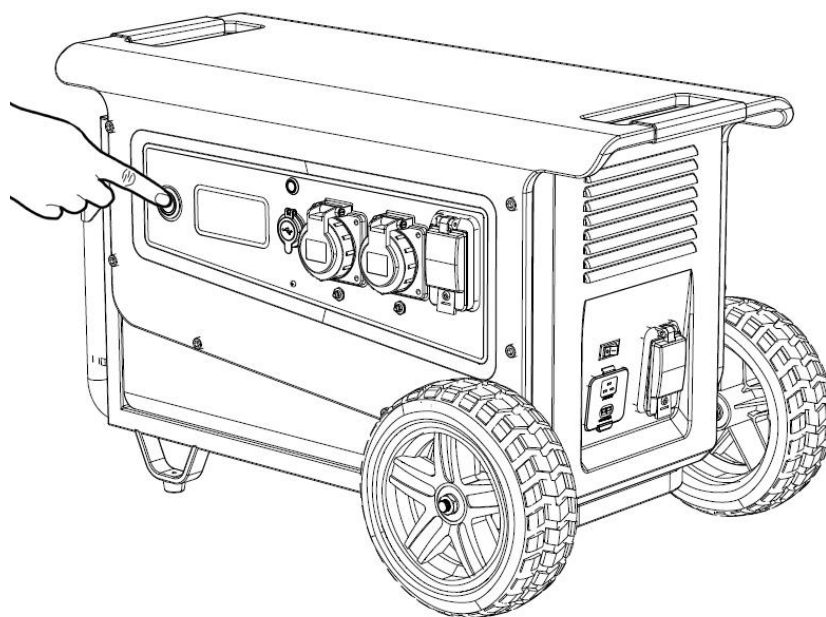

Para ativar a saída AC230V, com a estação ligada, pressione o botão **“AC230V ON/OFF”** conforme imagem abaixo.

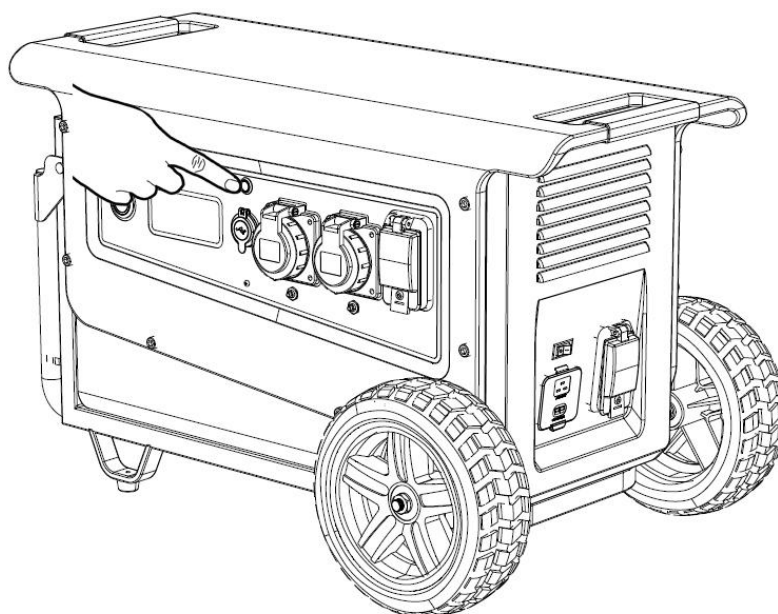

6 MÉTODOS DE CARREGAMENTO (DESDE A REDE)

Para carregar a estação a bateria desde a rede elétrica, use o cabo de carregamento CA (AC) fornecido. O protetor de entrada de corrente AC (A) deve ser reativado (ON). Quando a bateria estiver em carga, a tela digital mostrará informação sobre a sua evolução.

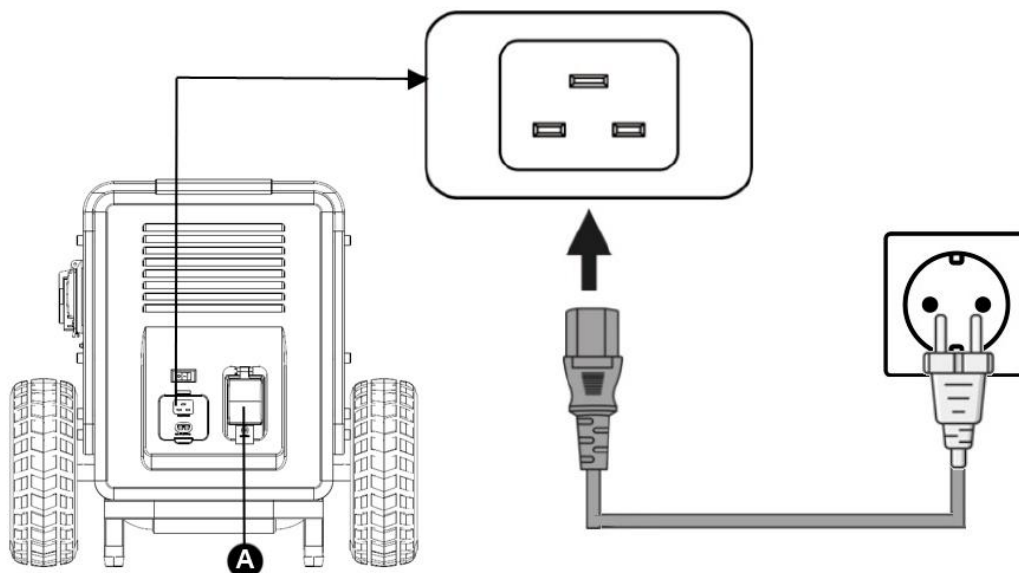

A estação a bateria possui dois métodos de carregamento desde a rede, carregamento lento (SLOW) e carregamento rápido (FAST). Para escolher entre as duas opções:

1. Desconecte a saída AC230V posicionando (AC230V ON/OFF) em OFF.
2. Agora selecione no botão de modo, a opção "SLOW" para carregamento lento ou a opção "FAST" para carregamento rápido.

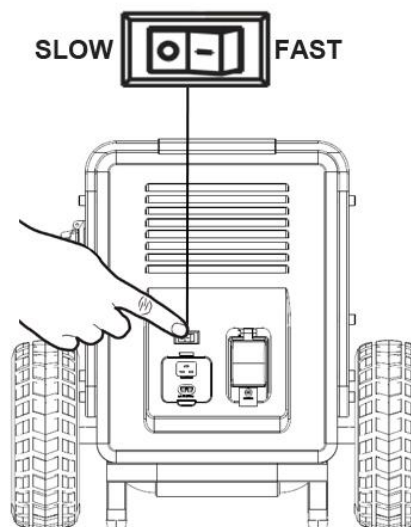

Tempos de carga estimados:

Modelo	GZE3036PRO-S	GZE5050PRO-S
Carga completa em modo rápido 2500W	1.4H	2.5H
Carga completa em modo lento 1250W	2.8H	5.0H

O carregamento lento pode ser usado por dois motivos:

1. A rede elétrica não possui os 2500W necessários para carregamento rápido.
2. Temos tempo suficiente para carregar as baterias. Tenha em consideração que o carregamento lento pode prolongar a vida útil estimada da bateria.

7 MÉTODOS DE CARREGAMENTO (DESDE O PAINEL SOLAR)

Use o cabo Anderson-MC4 fornecido para conectar os painéis solares.

A sua estação pode funcionar com um ou mais painéis solares até 2100W, **sempre sem ultrapassar os limites de tensão ou de corrente.**

Valores limite de entrada do campo fotovoltaico. Nunca **exceder estes valores!!**

Faixa de voltagem admissível

12 – 150V

Intensidade máxima (Im)

15A

Lembre-se que:

A conexão em SÉRIE de vários painéis solares multiplica a tensão (V).

A ligação em PARALELO de vários painéis solares multiplica a corrente (A).

Exemplo de conexão de um campo fotovoltaico de 1200W formado por 6 painéis GENEGERY GZE200W de 20V e 10A conectados em série: Campo resultante 120V-10A

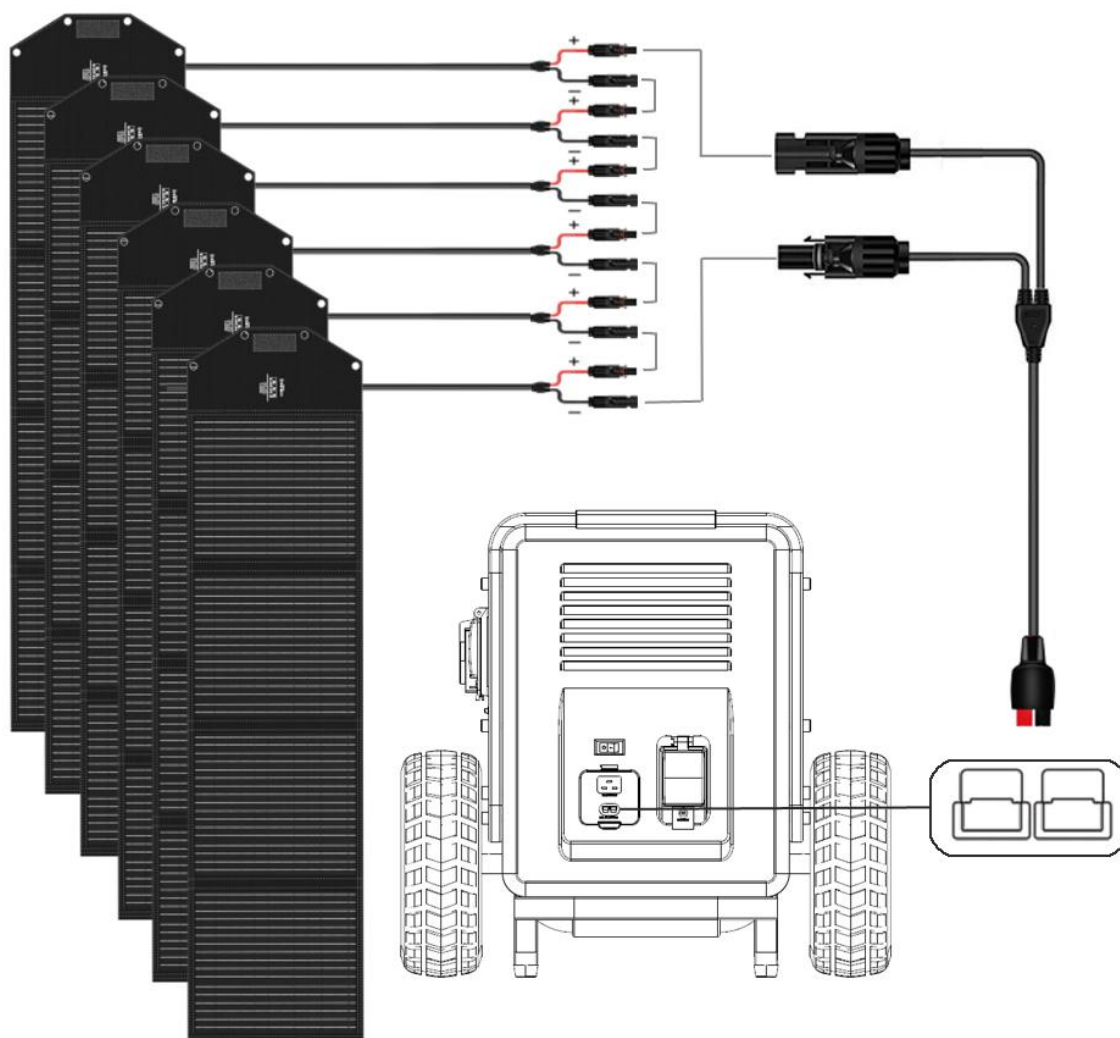

NOTA: Se não possuir conhecimento suficiente, consulte um técnico qualificado.

PERIGO: A conexão incorreta, o uso de conectores inadequados ou defeituosos ou sobrecargas de tensão ou corrente podem causar danos à estação, risco de incêndio e ferimentos às pessoas, até mesmo risco de morte.

8 BATERIA EXTRA EM PARALELO

Entre uma e 15 baterias RB5040Wh (**A**) adicionais podem ser conectadas para aumentar a capacidade de armazenamento até 80640Wh.

Para a sua conexão é necessário um cabo de comunicação (**B**). Este cabo não está incluído no equipamento, está incluído nas baterias adicionais RB5040Wh.

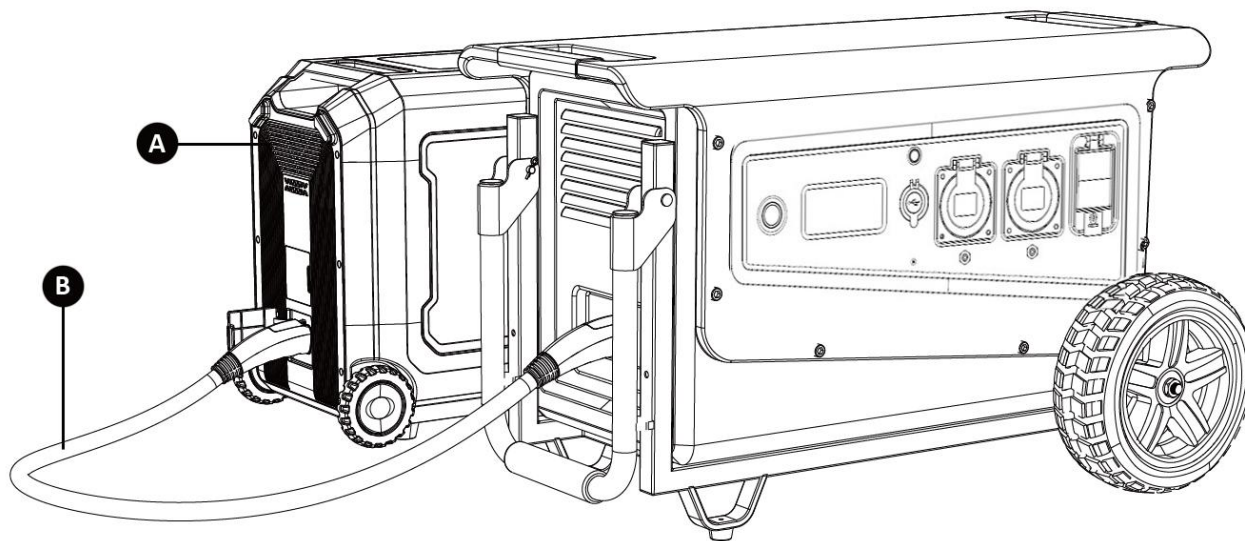

Ligação e funcionamento:

1. Certifique-se de que a estação a bateria e a bateria extra estão desligados, antes de conectá-los com o cabo de comunicação DC (**B**).
2. Assim que os dispositivos estiverem conectados, ligue-os. Verifique se a entrada de corrente da bateria adicional é mostrada na tela digital da estação a bateria. Assim, já poderá usar normalmente.
3. Não conecte ou desconecte a bateria enquanto o equipamento estiver em funcionamento.
4. Nunca toque nos terminais de conexão da estação a bateria ou da bateria com as mãos ou qualquer objeto.

AVISO: A estação a bateria só permite a conexão e desconexão das baterias adicionais no estado desligado. Conectar as baterias com a estação a bateria em funcionamento pode causar curto-circuito. Se ocorrer dano nesta situação, tal não será coberto pela garantia.

9 USO DO GERADOR EM PARALELO

A nossa estação a bateria pode funcionar sincronizada com o gerador a gasolina GEN1600SOL (A).

Para ligação entre eles é necessário um cabo de comunicação (B). Este cabo não está incluído com o equipamento, mas está incluído no gerador a gasolina GEN1600SOL.

O gerador GEN1600SOL é automático. Quando a bateria estiver abaixo de 20% da sua capacidade, o gerador a gasolina arranca automaticamente, carregando-a. O gerador a gasolina irá parar quando a bateria atingir 90% da sua capacidade. Desta forma, o fornecimento elétrico é sempre garantido.

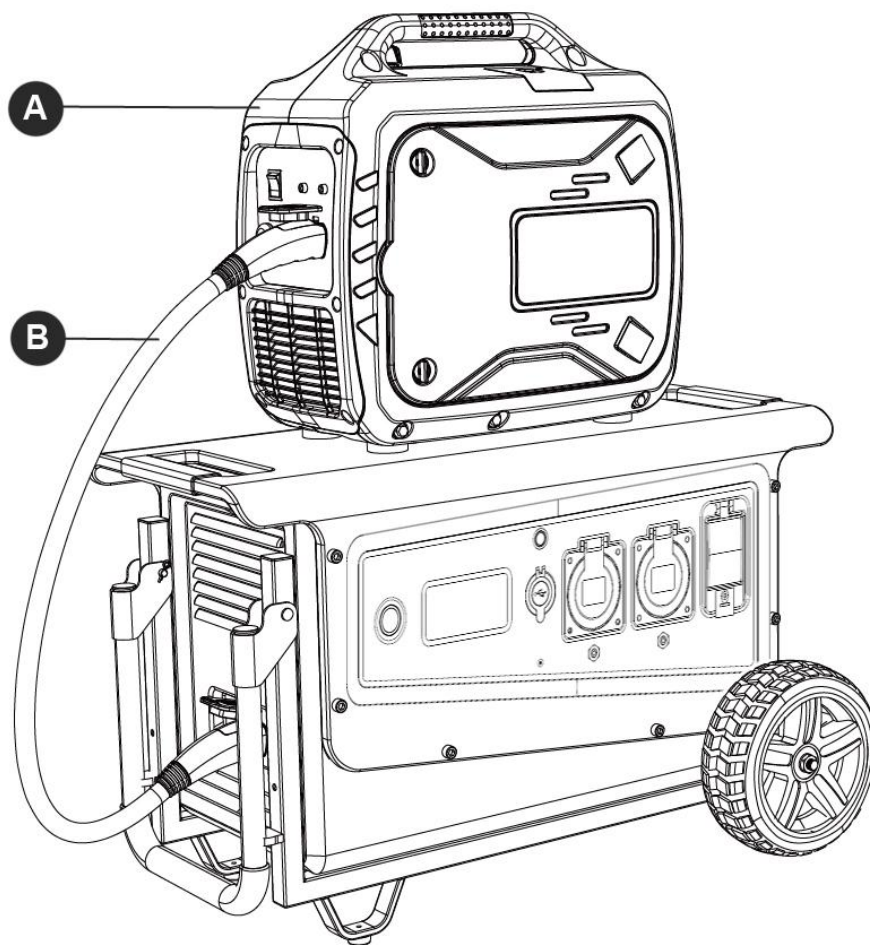

Antes da ligação, leia atentamente o manual do utilizador do gerador para compreender as instruções de segurança, funcionamento e manutenção.

Nunca conecte ou desconecte geradores enquanto estão em funcionamento.

Em caso de alguma emergência durante o funcionamento, pressione o botão de emergência no painel do gerador a gasolina.

AVISO: Os geradores só permitem a ligação quando estão desligados. Conectá-los em funcionamento pode causar curto-circuito. Se ocorrer algum dano nesta situação, tal não será coberto pela garantia.

10 MODO EPS

Este equipamento permite que seja utilizado como sistema de “backup” em emergências EPS (Emergency Power Backup). Desta forma pode proteger automaticamente equipamentos essenciais contra cortes de energia, mesmo quando não há ninguém presente.

- Quando a estação recebe energia CA (AC) da rede elétrica e o protetor de entrada “A” está na posição ON, a saída de energia das tomadas tem como fonte a própria rede elétrica, e não a bateria.
- Quando houver um corte de energia na rede, a estação detecta e transfere a sua fonte de energia para a bateria em apenas 20 ms (20 milissegundos).

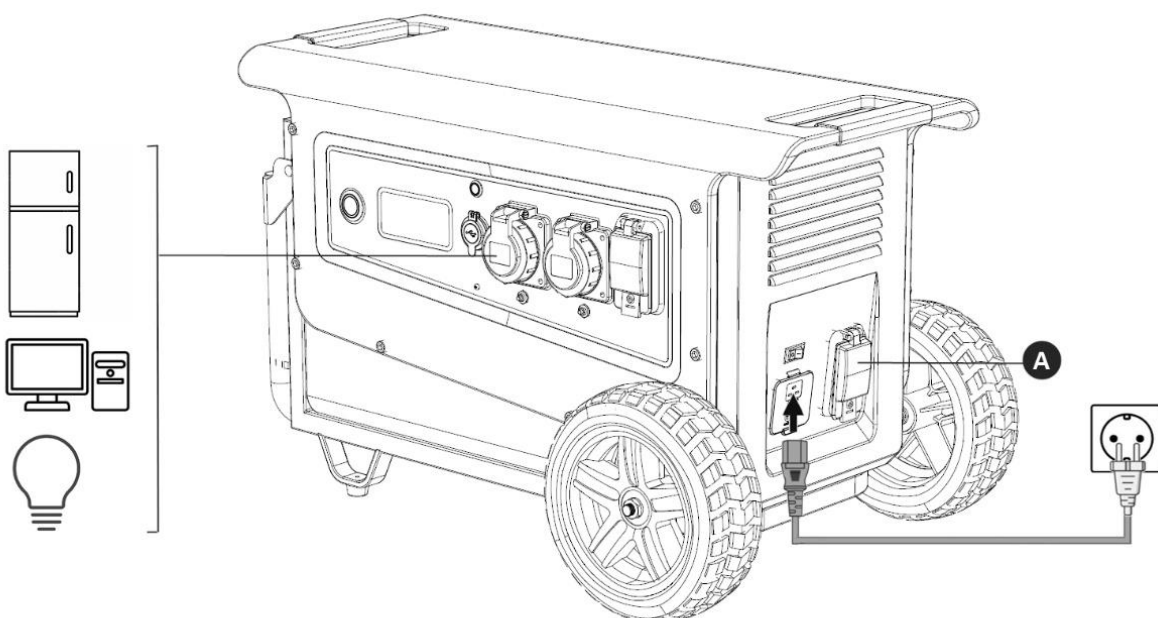

NOTA: Esta função não suporta a transferência em 0 ms. Não conecte equipamentos que necessitem de energia ininterrupta, como servidores ou estações de trabalho informáticas, ou pelo menos realize vários testes para verificar se o tempo de transferência da estação (20ms) é compatível com o uso da bateria.

NOTA: tenha presente que as potências de 3.600 W (GZE3036PRO-S) e 5.000 W (GZE5050PRO-S) não podem ser excedidas. Em nenhuma circunstância conecte potências superiores. Se a capacidade máxima for ultrapassada, a estação corta a alimentação num curto espaço de tempo e indicará sobrecarga. Não conecte demasiados dispositivos sem ter certeza de que a soma das suas potências de consumo está enquadrada com os valores de saída CA (AC) nominal da máquina.

AVISO: Este equipamento pode funcionar como EPS, mas não é um equipamento profissional desenvolvido especificamente para este fim. Tenha presente que a marca não se responsabiliza por qualquer dano ou prejuízo causado por uma possível falha no sistema.

11 PROTEÇÕES

Este equipamento tem as seguintes proteções elétricas:

A: Proteção contra sobrecarga e curto-circuito na entrada por disjuntor. Em caso de sobrecarga, a alavanca do disjuntor passa automaticamente para OFF, cortando assim a alimentação da estação. Para reiniciar, posicionar a alavanca do disjuntor em ON.

B: Proteção contra sobrecargas das tomadas através de disjuntor. Caso o fluxo de energia ultrapasse 16A (limite das tomadas), o disjuntor corta a alimentação, evitando que esta queime ou provoque um incêndio. O equipamento possui duas saídas de 16A, cada uma delas possui um disjuntor. Para reiniciar o disjuntor pressione o botão.

C: Proteção geral contra sobrecarga e fuga de corrente no circuito através de disjuntor diferencial de 30mA. O dispositivo desliga em caso de sobrecargas ou fugas de corrente, como derivações. Este dispositivo pode proteger as pessoas contra choques elétricos.

D: Para uma correta proteção do disjuntor diferencial “C” é necessária uma ligação terra do equipamento. Consulte o seu electricista, pois as diferentes condições do piso e a proximidade com outros pisos podem exigir condições especiais.

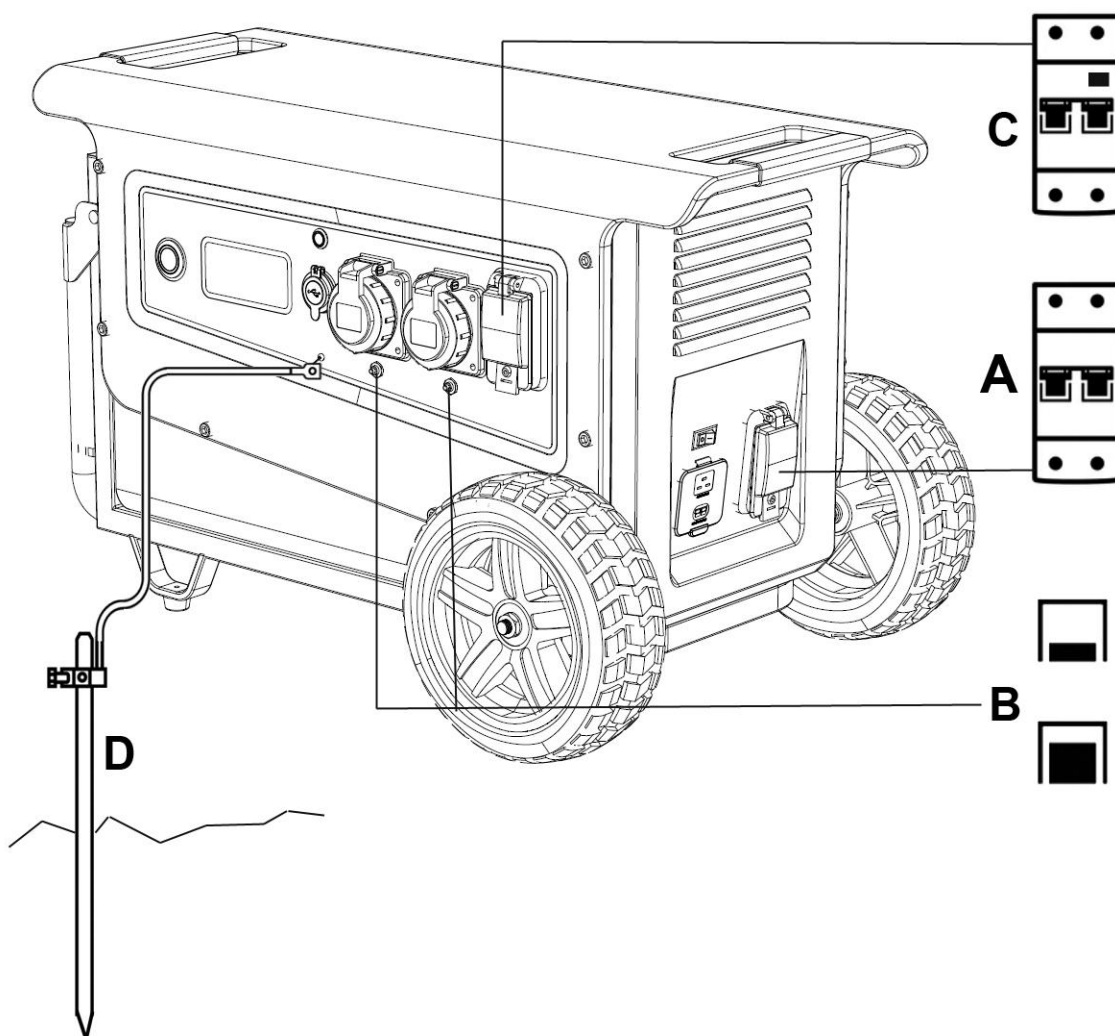

12 ALTERAÇÃO DE FREQUÊNCIA

A estação vem pré-configurada para 50Hz, a qual é adequada para a maioria dos países europeus. Pode ser definida para 60 Hz para se adequar a outras áreas de uso.

Tenha presente que apenas a frequência “Hz” pode ser alterada. A tensão “V” não é alterável, portanto esta estação só é válida para voltagens entre 220 e 230V.

1. Com a estação ligada, pressione e posicione o botão de saída CA (AC) (**B**) em OFF, ao mesmo tempo em que mantém pressionado o botão ON/OFF geral (**A**). Assim, entra no menu de frequência.
2. Pressione o botão de saída CA (AC) (**B**) para definir a frequência pretendida. A frequência escolhida, piscará.
3. Pressione e segure o botão ON/OFF geral (**A**) para definir a frequência selecionada. A palavra “SUC” será exibida indicando o sucesso da configuração.
4. Novamente, volte a pressionar momentaneamente o botão ON/OFF geral (**A**) para sair definitivamente do menu de configuração.

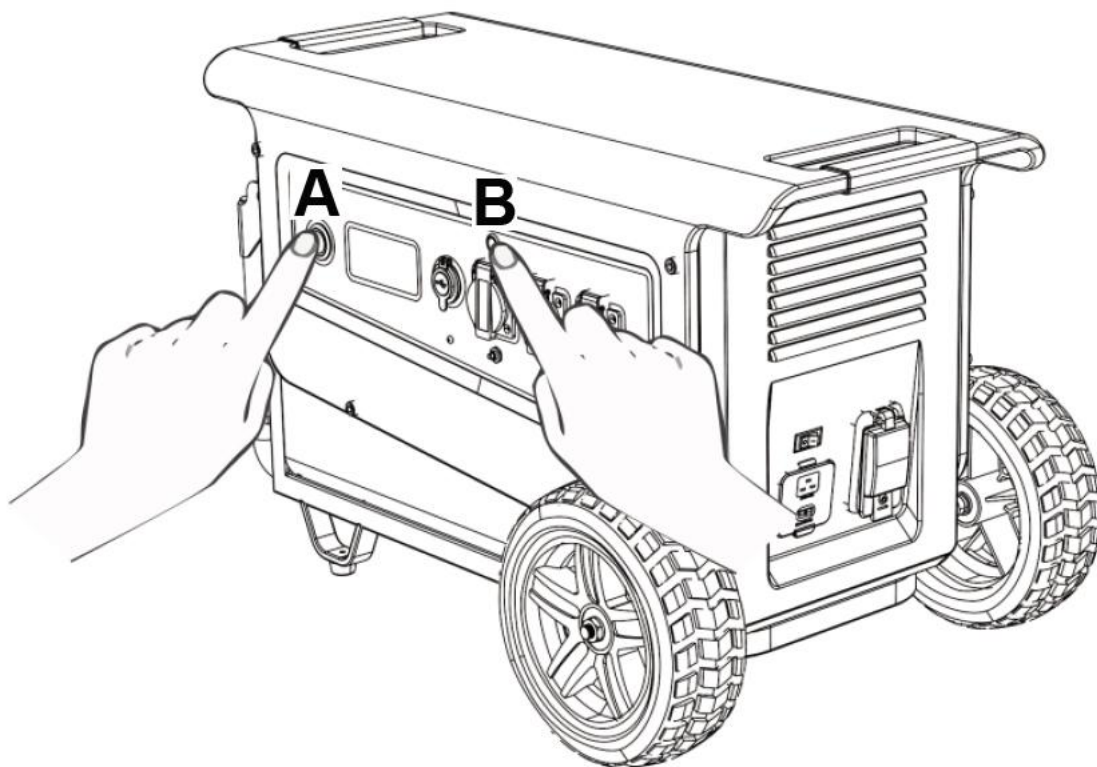

A estação desligar-se-á automaticamente após 4 horas de inatividade ou se detetar uma carga demasiado baixa para ser reconhecida, por exemplo, 5 W, 10 W ou 20 W. Esta funcionalidade tem como objetivo evitar a descarga desnecessária da bateria caso o utilizador se esqueça de desligar a estação.

A função de desligar automático pode ser desativada em duas situações principais:

1. Quando se deve ligar uma carga muito pequena, evitando que a estação se desligue.
2. Quando utiliza uma carga intermitente, como um frigorífico que liga e desliga em intervalos. Se um destes intervalos exceder 4 horas, a estação será desligada.

Procedimento para desativar a função AUTO OFF:

1. Pressione o botão CA (AC) durante 5 segundos para entrar na função.
2. Prima CA (AC) rapidamente para ativar e desativar o modo de desligar automático.
 - Quando o visor mostra **04+STDB** (A e B no gráfico da direita), a função AUTO OFF é ativada.
 - Quando o visor mostra **OF** (C no gráfico da esquerda): a função AUTO OFF está desativada.
3. Depois de seleccionar o modo pretendido, prima POWER durante cinco segundos para confirmar e sair.

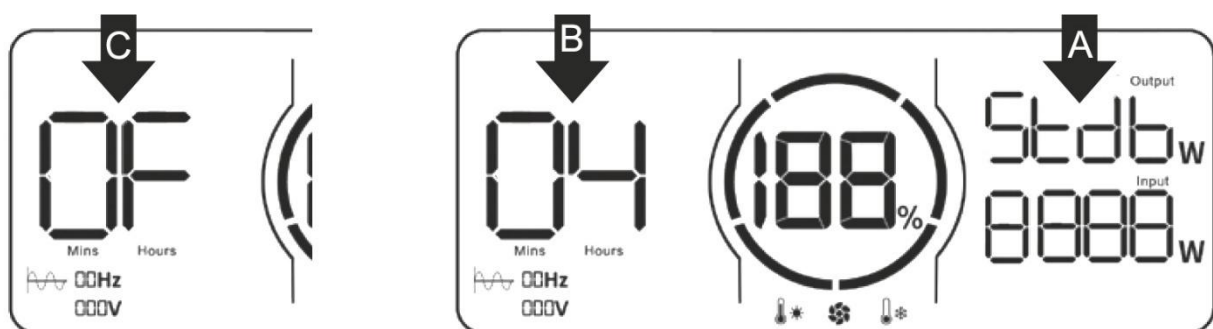

NOTA: Se mantiver a função AUTO OFF desativada, a estação permanecerá ligada até que a bateria se esgote, mesmo que não esteja ligada qualquer carga, uma vez que consome energia simplesmente por estar em funcionamento.

Que tipo de bateria tem o equipamento?

Este produto usa baterias LiFePO4 (fosfato de ferro e lítio) de alta qualidade e de nível A.

Que tipo de equipamento pode ser conectado à tomada AC da estação?

Qualquer equipamento que não exceda 3600W (GZW3630PRO-S) ou 5000W (GZE5050PRO-S) em potência de consumo nominal. Ou 7000W de potência de pico para ambas os modelos.

Como posso saber quanto tempo de utilização terei em função da energia fornecida?

A tela LCD mostrará sempre um valor aproximado baseado numa situação de consumo constante.

Como saber se o equipamento está a carregar?

Quando a estação estiver a carregar, a tela LCD mostra o tempo de carregamento restante e o círculo indicador de energia mostrará a percentagem de carga. Além disso, a entrada de tensão CA (AC) será exibida no painel.

Como limpar o equipamento?

Por favor, limpe a seco. Limpe suavemente com um pano ou papel limpo.











Posso transportar este equipamento por avião?

Não.

A capacidade da bateria indicada nas especificações corresponde ao desempenho real em utilização?

A capacidade indicada nas especificações é uma capacidade nominal da bateria, a qual não corresponde exatamente ao desempenho real durante a sua utilização. Isto porque a estação faz uma gestão inteligente da bateria durante a sua utilização para prolongar a sua vida útil.

15 CÓDIGOS DE ERRO E SOLUÇÃO

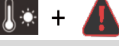
Código	Erro	Estado	Observações
E000	Saída CA (AC) em curto circuito	 A piscar, sem saída de energia	Corrigir o problema. Pressionar o botão de saída CA (AC).
E001	Saída em proteção de sobrecarga	 A piscar, sem saída de energia	Pisca com o circuito em sobrecarga. Necessário remover o excesso de carga e reiniciar manualmente.
E002	Baixa tensão detetada na bateria.	Os indicadores de função e as suas saídas correspondentes, piscam e não há saída.	Reiniciar as suas funções e recarregar.
E003	Saída CA (AC) com sobretensão ou subtensão	 A piscar, sem saída de energia	Pressionar o botão de saída CA (AC).
E004	Frequência de entrada anormal	 A piscar, sem saída de energia	Será restabelecida automaticamente quando a frequência estiver normal.
E005	Alta e baixa tensão geral. Excesso de corrente.	 A piscar, sem saída de energia em todas as tomadas.	Pressionar o botão de saída CA (AC).
E006	Sobreaquecimento do inversor.	 A piscar, sem saída de energia	Esperar que a temperatura baixe, e que o sistema se restabeleça automaticamente.
E007	Entrada dos painéis solares com alta/baixa tensão	Sem entrada de energia desde os painéis solares	Restabelece de modo automático quando a tensão de entrada é a correta.
E020	Falha de comunicação BMS	 A piscar, sem saída de energia em todas as tomadas.	Verificar o cabo BMS
E021	Célula de bateria com alarme de alta tensão	% da capacidade da bateria a piscar	Não utilize o equipamento por enquanto e aguarde que a tensão da bateria se recupere automaticamente.
E022	Célula de bateria com alarme de baixa tensão	% da capacidade da bateria a piscar	Conecte o cabo de carregamento CA (AC) e mantenha à carga até que a tensão esteja correta.
E023	Tensão total da bateria demasiado alta.	O código E023 está a piscar, mas a saída está normal	Não utilize o equipamento por enquanto e aguarde que a tensão da bateria se recupere automaticamente
E024	Tensão total da bateria demasiado baixa.	 A piscar, sem saída de energia em todas as tomadas.	Conecte o cabo de carregamento CA (AC) e mantenha à carga até que a tensão esteja correta.
E025	Alta temperatura na bateria	 A piscar, sem saída de energia em todas as tomadas	Não use o equipamento por enquanto e espere que a temperatura da bateria baixe.
E026	Baixa temperatura na bateria	 A piscar, sem saída de energia em todas as tomadas	Não use o equipamento por enquanto e espere que a temperatura da bateria esteja normal.
E027	Sistema em sobrecarga	 A piscar, sem saída AC, saída DC normal. A carga AC excede a potência máxima do equipamento.	Reduza a carga e pressione o botão de tomada CA (AC) (ON/OFF).
E028	Sobreaquecimento durante o carregamento	 A piscar. Funcionamento interrompido.	Esperar que a temperatura da bateria baixe

16 ARMAZENAMENTO-USO-MANUTENÇÃO

1. Não armazene ou use o equipamento perto de fontes de água, alta humidade e de objetos metálicos.
2. Para prolongar a vida útil da bateria, é aconselhável utilizar ou armazenar o equipamento em temperaturas ambiente entre 20° e 30°C.
3. Para um período de armazenamento muito longo, descarregue e carregue o equipamento a cada 4-6 meses. Primeiro descarregue completamente, depois carregue totalmente e agora descarregue até 60% da bateria. Esta é a melhor situação para um armazenamento prolongado.
4. Se os períodos de inatividade excederem um ano sem carga ou descarga, a bateria poderá ser afetada, e tal não será coberto pela garantia.
5. Por questões de segurança, não armazene ou utilize este equipamento em ambientes acima de 45°C, nem abaixo de -10°C por muito tempo.
6. Por razões de segurança, não guarde a estação nem a utilize em contacto direto com a luz solar, especialmente quando as temperaturas forem elevadas. Procure sempre uma área sombreada para o equipamento.
7. O equipamento possui ventiladores para refrigeração. Não use o equipamento em áreas empoeiradas, como área de obras. Nesses casos, utilize cabos de extensão que mantenham o equipamento afastado das áreas empoeiradas.
8. Se utilizar o equipamento em área de praia, terra ou similar, coloque uma placa de plástico, madeira ou outro material sob a estação para reduzir ao máximo a aspiração de poeira/areia/sujidade.
9. Nunca se esqueça de seguir as instruções de segurança que constam no capítulo “segurança e isenção de responsabilidade” neste manual do utilizador. É impossível prever todos os riscos que podem estar envolvidos na utilização deste equipamento. Por isso, seja sempre responsável e cauteloso durante a sua utilização.
10. Se o equipamento estiver muito descarregado, entrará em modo de espera e não pode ser ligado. Ele precisa ser recarregado para poder ser ligado novamente.

Ao seu produto aplica-se a seguinte garantia:

- ✓ 3 anos para produtos faturados a consumidores (particulares).
- ✓ 1 ano para produtos faturados a empresas, sociedades, cooperativas ou qualquer outra entidade legal diferente do consumidor final (particular).

Esta garantia cobre qualquer defeito de fabrico que o produto possa ter durante a vigência do seu período de garantia, com o pressuposto de que o plano de manutenção é respeitado e os seus cuidados são adequados. A garantia abrange as peças de reparação e a mão-de-obra necessária.

A bateria tem uma lógica de perda de capacidade de armazenamento de energia que varia segundo as suas condições de utilização. Essa perda de desempenho da bateria é um fator completamente normal e não é considerada um defeito, por isso, a garantia não assumirá em nenhum caso estas perdas de desempenho.

A garantia está cancelada se a máquina apresenta danos, sintomas de ter sido manipulada, falta de cuidado/manutenção, exposição à chuva/neve ou elevadas humidades.

A garantia não cobre danos por deterioração se o utilizador está a utilizar acessórios, cabos ou ligações não originais de GENERGY ZERO EMISION.

O período de garantia é definido apenas pela informação que consta na fatura: tipo de entidade que adquiriu e data de aquisição. Em nenhum caso, se considera como referência o destino ou utilização que se dá ao produto.

Máquinas vendidas online em mercados de revenda fora de Espanha e Portugal: Consulte e siga as instruções do processo de garantia indicadas no site onde adquiriu o produto.

A garantia não cobre danos a outros bens, animais ou pessoas em caso de acidente. Estas circunstâncias poderão ser cobertas pelo seguro de responsabilidade civil da marca desde que seja demonstrada uma falha do equipamento - de forma fiável - tendo sido utilizado de acordo com as instruções deste manual, sem manipulação e conectado de acordo com os regulamentos elétricos de baixa tensão do país ou área de uso.

MERCI d'avoir acheté un produit GENERGY.

- Le droit d'auteur de ces instructions appartient à notre société GENERGY España.
- La reproduction, le transfert, la distribution de tout contenu du manuel sont interdits sans l'autorisation écrite de GENERGY España.
- “GENERGY” et “” sont respectivement la marque et le logo des produits GENERGY appartenant à GENERGY España.
- GENERGY España se réserve le droit de modifier ses produits sous la marque GENERGY et de réviser le manuel sans préavis.
- Ce manuel doit être utilisé comme partie intégrante du produit. Si le produit est revendu, le manuel doit être livré avec le même.
- Ce manuel décrit comment utiliser correctement le produit, à lire attentivement avant d'utiliser le produit. Un fonctionnement correct et sûr garantit votre sécurité et prolonge la durée de vie du produit.
- GENERGY España innove continuellement dans le développement de ses produits GENERGY tant en termes de conception que de qualité. Bien qu'il s'agisse de la version la plus récente du manuel, son contenu peut différer légèrement de celui du produit.
- Contactez votre distributeur GENERGY si vous avez des questions ou des préoccupations.

1. SÉCURITÉ ET CLAUSE DE NON-RESPONSABILITÉ _____	63
2. MATÉRIEL FOURNI DANS LE PACKAGE _____	64
3. SPÉCIFICATIONS TECHNIQUES _____	65
4. DESCRIPTION DU PRODUIT _____	66
5. INSTRUCTIONS D'UTILISATION _____	67-68
6. MÉTHODES DE CHARGE (DU RÉSEAU ÉLECTRIQUE) _____	69
7. MÉTHODES DE CHARGE (DU PANNEAU SOLAIRE) _____	70
8. BATTERIE SUPPLÉMENTAIRE EN PARALLÈLE _____	71
9. UTILISATION DU GÉNÉRATEUR EN PARALLÈLE _____	72
10. MODE EPS _____	73
11. PROTECTIONS _____	74
12. CHANGEMENT DE FRÉQUENCE _____	75
13. ARRÊT AUTOMATIQUE _____	76
14. FAQ _____	77
15. CODES D'ERREUR ET SOLUTIONS _____	78
16. STOCKAGE-UTILISATION-MAINTENANCE _____	79
17. GARANTIE _____	80
18. DÉCLARATION ET CONTACT APRÈS-VENTE _____	FIN DU MANUEL

1 SÉCURITÉ ET CLAUSE DE NON-RESPONSABILITÉ

1. Avant d'utiliser le produit, vous devez lire et comprendre le manuel.
2. Veuillez conserver l'équipement dans un endroit sec et loin des sources de flammes.
3. Pour réduire le risque de dommages, veuillez prêter une attention particulière lorsque vous utilisez ce produit à proximité d'enfants.
4. Enfants et les personnes ayant des limitations, veuillez utiliser uniquement sous la supervision d'une personne qualifiée.
5. Ne placez pas les doigts, les mains ou toute autre partie du corps à l'intérieur de l'équipement.
6. L'utilisation d'accessoires non recommandés peut provoquer un incendie, un choc électrique ou des blessures corporelles.
7. N'utilisez pas de batteries ou d'appareils endommagés ou modifiés.
8. N'utilisez pas ce produit avec des câbles ou des prises endommagés.
9. Lorsqu'une maintenance est nécessaire, ne démontez pas l'équipement. S'il vous plaît doit livrer l'équipement à un service de réparation qualifié. Un démontage incorrect présente un risque d'incendie ou de choc électrique.
10. En cas de panne de l'équipement, et afin de réduire le risque de choc électrique, veuillez retirer l'équipement de la prise avant d'effectuer tout type de procédure de maintenance.
11. Veuillez charger la station dans un endroit bien ventilé sans restreindre la circulation de l'air.
12. Dans des conditions extrêmement défavorables, du liquide à l'intérieur de la batterie peut apparaître à l'extérieur. Évitez les contacts. En cas de contact, laver abondamment à l'eau. En cas de contact avec les yeux, vous devez consulter immédiatement votre médecin.
13. N'exposez pas l'équipement au feu ou à une température excessive.
14. Les réparations doivent être effectuées uniquement par du personnel ou un service qualifié.
15. Veuillez ne pas dépasser la tension d'entrée AC-DC définie. Dans le cas contraire, une anomalie pourrait survenir dans le matériel, qui ne serait pas couverte par la garantie.
16. N'exposez pas et n'utilisez pas cet équipement sous la pluie, la neige ou dans des conditions d'humidité élevée.
17. Pour éviter tout risque d'électrocution, n'utilisez jamais l'équipement avec les mains mouillées, encore moins si vous êtes pieds nus.
18. Veuillez être conscient et respecter les lois et réglementations locales lors du recyclage ou de l'élimination du produit.
19. Ce manuel décrit comment réduire les risques. Veuillez comprendre son contenu et suivre ses instructions. Dans le cas contraire, nous n'assumerons aucune responsabilité en ce qui concerne les garanties ou toute autre responsabilité. Conserver ce manuel correctement !

NOTE : L'entreprise n'est pas responsable des dommages causés par des catastrophes telles que les incendies, les ouragans, les inondations, les tremblements de terre, la négligence, l'utilisation imprudente de la part des utilisateurs, l'utilisation de connecteurs ou de connexions non standards. Ni pour tout dommage qui aurait pu être causé par le non-respect des instructions de ce manuel.

2 MATÉRIEL FOURNI DANS LE PACKAGE

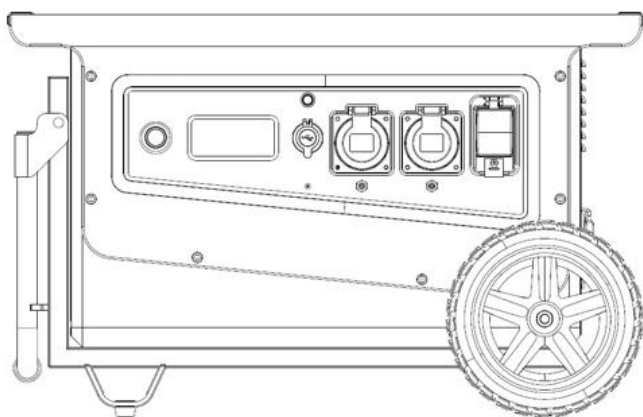

STATION DE BATTERIE

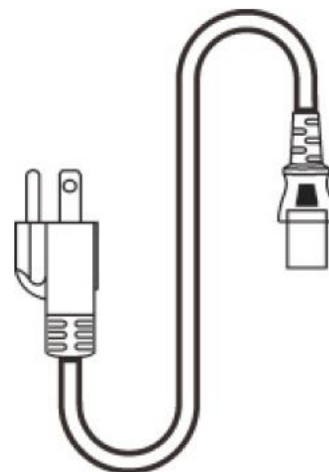

CÂBLE DE CHARGE CA (AC)

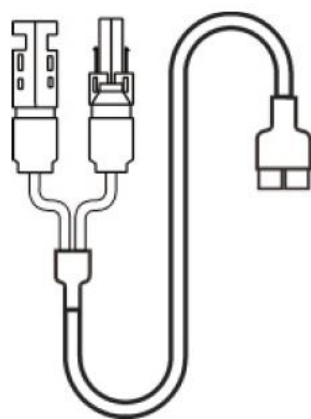

**CÂBLE
ANDERSON-MC4**

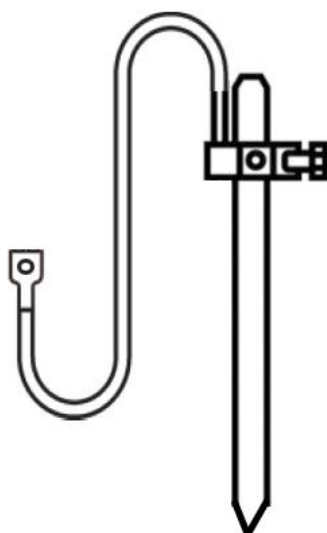

**ÉLECTRODE
DE TERRE**

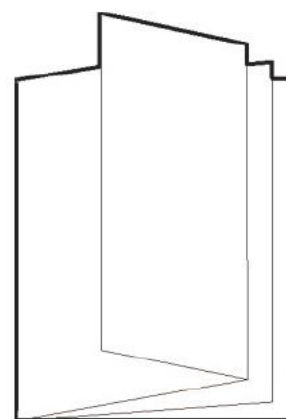

MANUEL

3 SPÉCIFICATIONS TECHNIQUES

		GZE3036PROS	GZE5050PROS
PRISE CA (AC)	TENSION NOMINALE	220-240V VAGUE PURE	
	PUISSANCE NOMINALE	3600W	5000W
	PUISSANCE DE PIC	7000W	
	FRÉQUENCE NOMINAL	50Hz	
SORTIE USB-A	5V/3A 9V/1.8A 12V/1.5A (18W MAX)		
SORTIE USB-C	5V/3A 7V/2.4A 9V/1.8A 12W (1.5A)		
ENTRÉE			
ENTRÉE DE CHARGE CA (AC)	190-250VCA MAX16A 2500W		
ENTRÉE SOLAIRE PV	ANDERSON 12-150VDC MAX15A 2100W		
BATTERIE			
CAPACITÉ NOMINALE	3072Wh	5040Wh	
TENSION NOMINALE	48VDC		
TYPE DE BATTERIE	LiFePO4 GRADE-A AUTOMOTIVE CELL		
DUREE DE VIE UTILE ESTIMEE	3000CYCLES >80% 4000CYCLES>70%		
GÉNÉRAL			
TEMPÉRATURE DE TRAVAIL	0°C-40°C 0°F-104°F		
DIMENSIONS	852X512X502		
POIDS NET	55Kg	68Kg	

4 DESCRIPTION DU PRODUIT

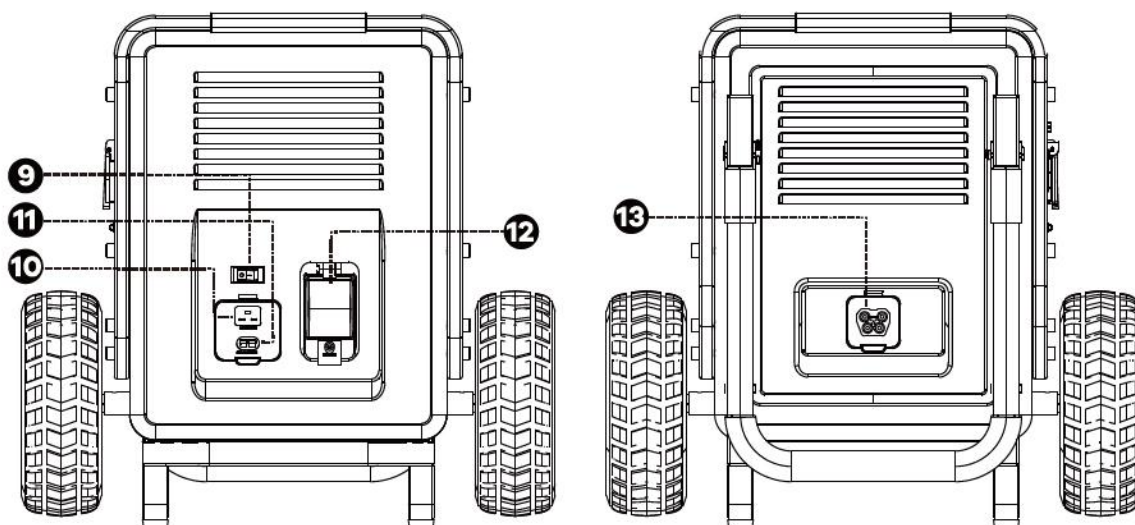
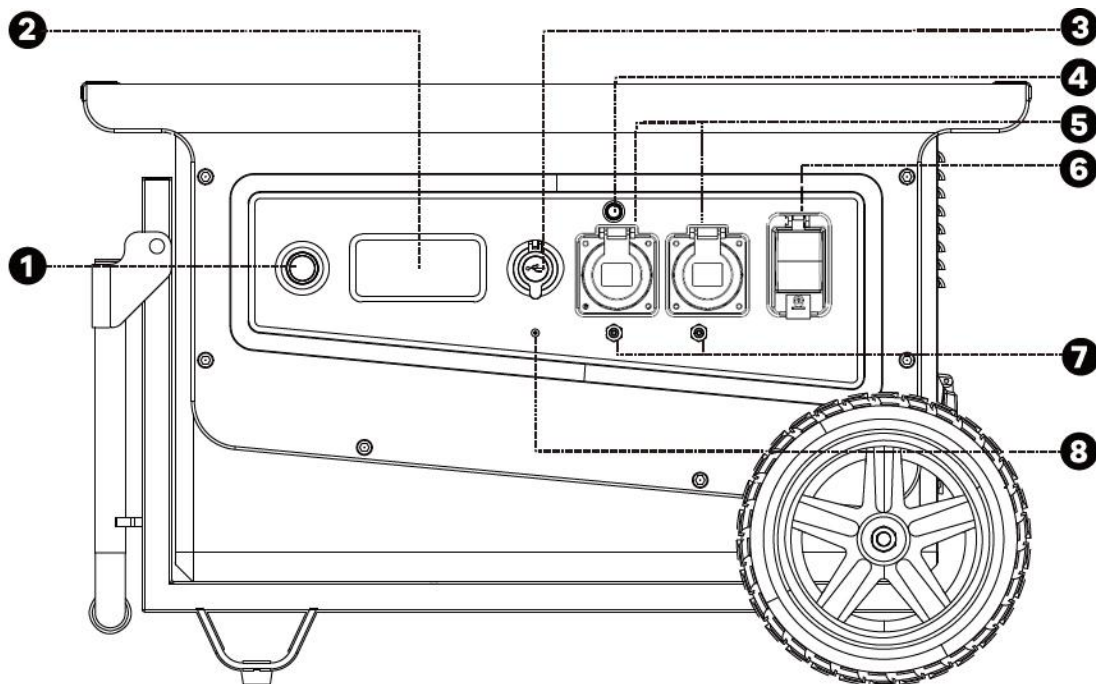

1. Interrupteur principal

2. Écran LCD

3. Ports de sortie USB-C et USB-A

4. Sortie AC230V ON/OFF

5. Porte de sortie AC230V 16A IP67

6. Différentiel RCB30mA

7. Protection contre les surcharges des prises

8. Connexion à la terre

9. Modes de charge rapide et lent

10. Port de chargement du réseau AC230V

11. Port de charge solaire (Anderson)

12. Protection d'entrée AC230V

13. Connecteur pour alimentation externe du GEN1600 ou des batteries d'extension

5 INSTRUCTIONS D'UTILISATION

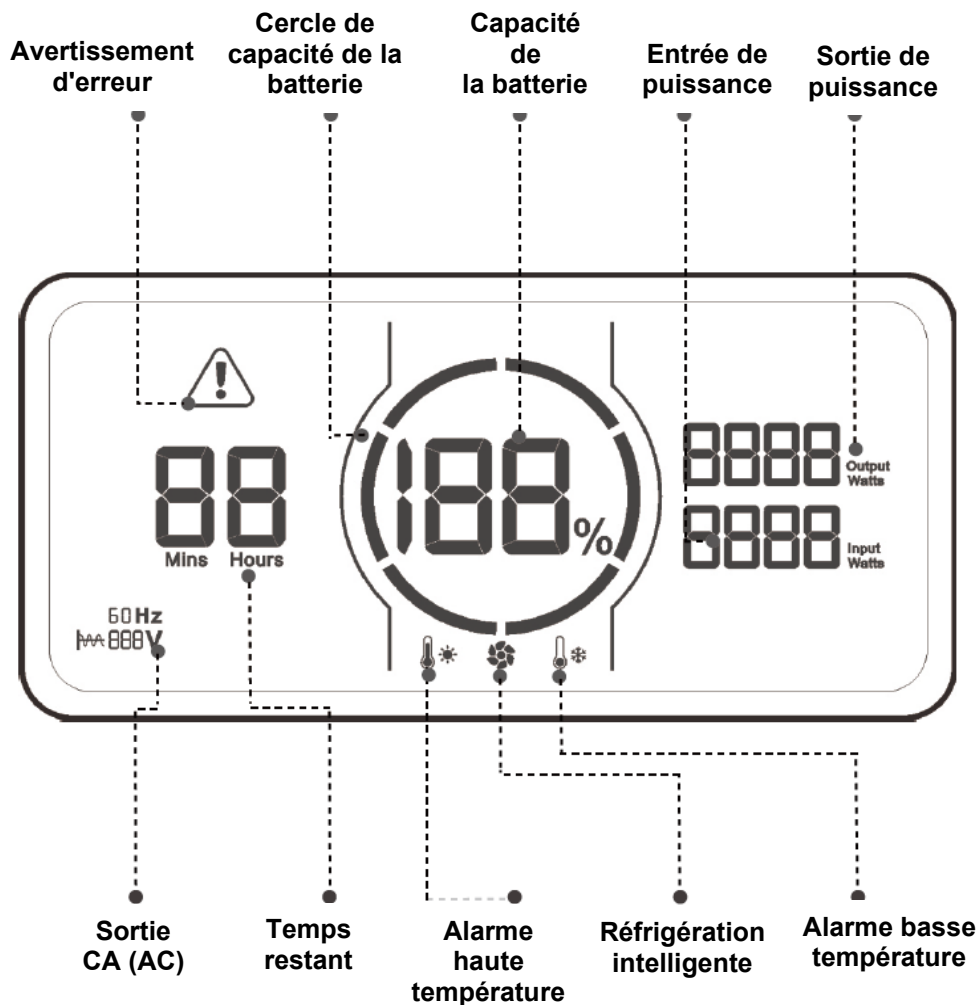

Le cercle de capacité de la batterie indique le niveau de la batterie et est divisé en six parties : 17-35-51-68-85-100 %.

Pendant le fonctionnement, l'écran LCD s'allume automatiquement. Avec consommation de charge de la batterie pendant le fonctionnement, le segment bleu du cercle diminuera.

Lors du chargement de la batterie, le cercle bleu clignote dans le sens des aiguilles d'une montre, indiquant que l'appareil est en charge. Et sur le côté droit du cercle sera indiqué l'apport d'énergie en temps réel. Une fois complètement chargé, tous les segments du cercle bleu seront allumés et stables. Une fois la charge terminée, le chargeur doit être déconnecté.

En cas de panne ou d'alerte de protection, l'écran ne s'éteint pas automatiquement. Seulement une fois le problème résolu.

5 INSTRUCTIONS D'UTILISATION

Pour allumer l'équipement et l'écran digital, appuyez sur le bouton "**POWER**" pendant 3 secondes.

Pour éteindre l'écran, mais laisser la station de batterie en marche, appuyez sur "**POWER**". Dans tous les cas, l'écran digital s'éteint tout seul après cinq minutes d'inactivité. Vous pouvez allumer l'écran digital à tout moment, appuyez simplement sur le bouton "**POWER**".

De la même manière, si plus de 2 heures s'écoulent sans rien connecter, l'équipement s'éteindra complètement.

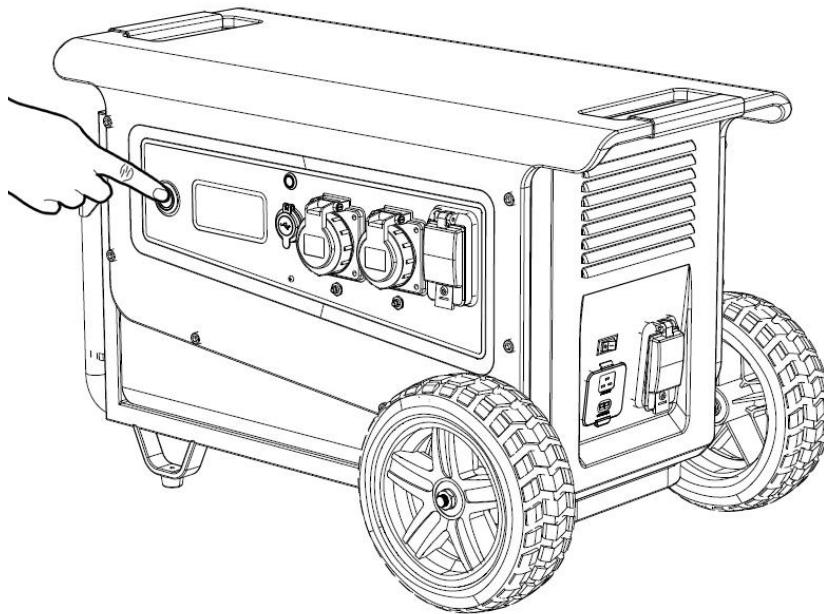

Pour activer la sortie AC230V, avec la station allumée, appuyez sur le bouton "AC230V ON/OFF" comme indiqué dans l'image ci-dessous.

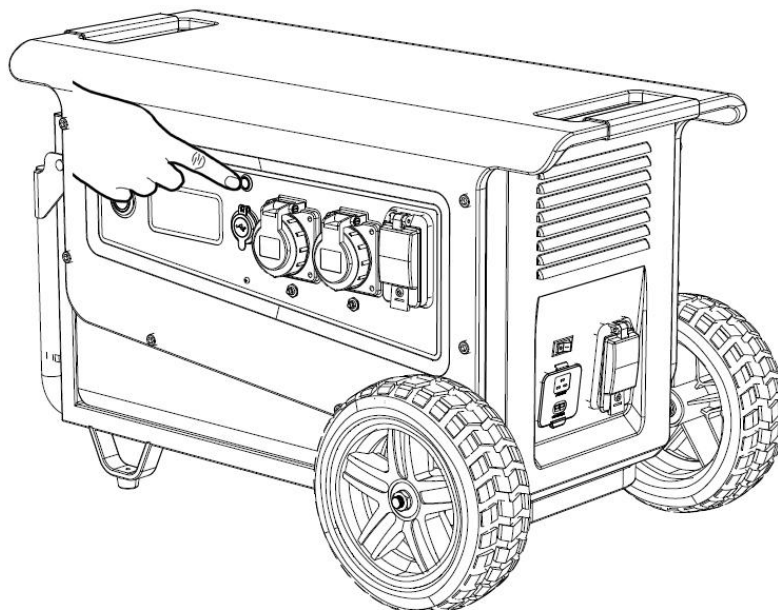

6 MÉTHODES DE CHARGE (DU RÉSEAU ÉLECTRIQUE)

Pour charger la station de batterie à partir du réseau électrique, utilisez le câble de charge CA (AC) fourni. Le protecteur d'entrée de courant CA (AC) (A) doit être réactivé (ON). Lorsque la batterie est chargée, l'écran digital affichera des informations sur cet état.

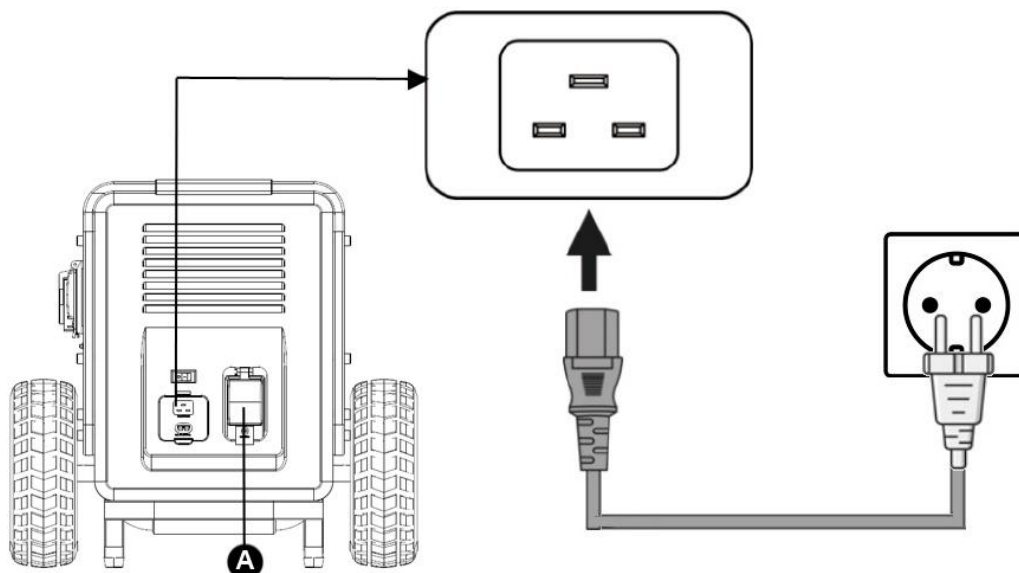

La station de batterie dispose de deux méthodes de charge à partir du réseau : charge lente (SLOW) et charge rapide (FAST). Pour choisir entre les deux options :

1. Déconnectez la sortie AC230V en positionnant (**AC230V ON/OFF**) sur OFF.
2. Choisir sur le bouton de mode : l'option "SLOW" pour un chargement lent ou l'option "FAST" pour un chargement rapide.

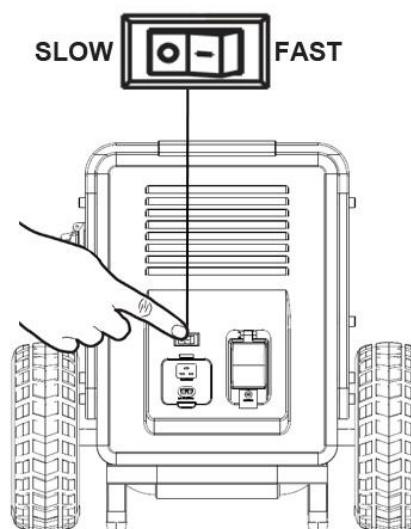

Temps de charge estimés :

Modèle	GZE3036PRO-S	GZE5050PRO-S
Charge complète en mode rapide 2500W	1.4H	2.5H
Charge complète en mode lent 1250W	2.8H	5.0H

Le chargement lent peut être utilisé pour deux raisons :

1. Le réseau électrique ne dispose pas des 2500W nécessaires à la recharge rapide.
2. Nous avons suffisamment de temps pour charger les batteries. Une charge lente de la batterie peut prolonger la durée de vie estimée.

7 MÉTHODES DE CHARGE (DU PANNEAU SOLAIRE)

Utilisez le câble Anderson-MC4 fourni pour connecter les panneaux solaires.
Votre station peut fonctionner avec un ou plusieurs panneaux solaires jusqu'à 2100W, **toujours sans dépasser les limites de tension ou courant.**

Valeurs limites d'entrée du champ photovoltaïque. **Ne dépassez jamais ces valeurs !!**

Plage de tension admissible	12 – 150V
Courant maximal	15A

Rappelez-vous que :

La connexion en **SÉRIE** de plusieurs panneaux solaires multiplie la tension (V).

La connexion **PARALLÈLE** de plusieurs panneaux solaires multiplie le courant (A).

Exemple de connexion d'un champ photovoltaïque de 1200W composé de 6 panneaux GENEGERY GZE200W de 20V et 10A connectés en série : Champ résultant 120V-10A

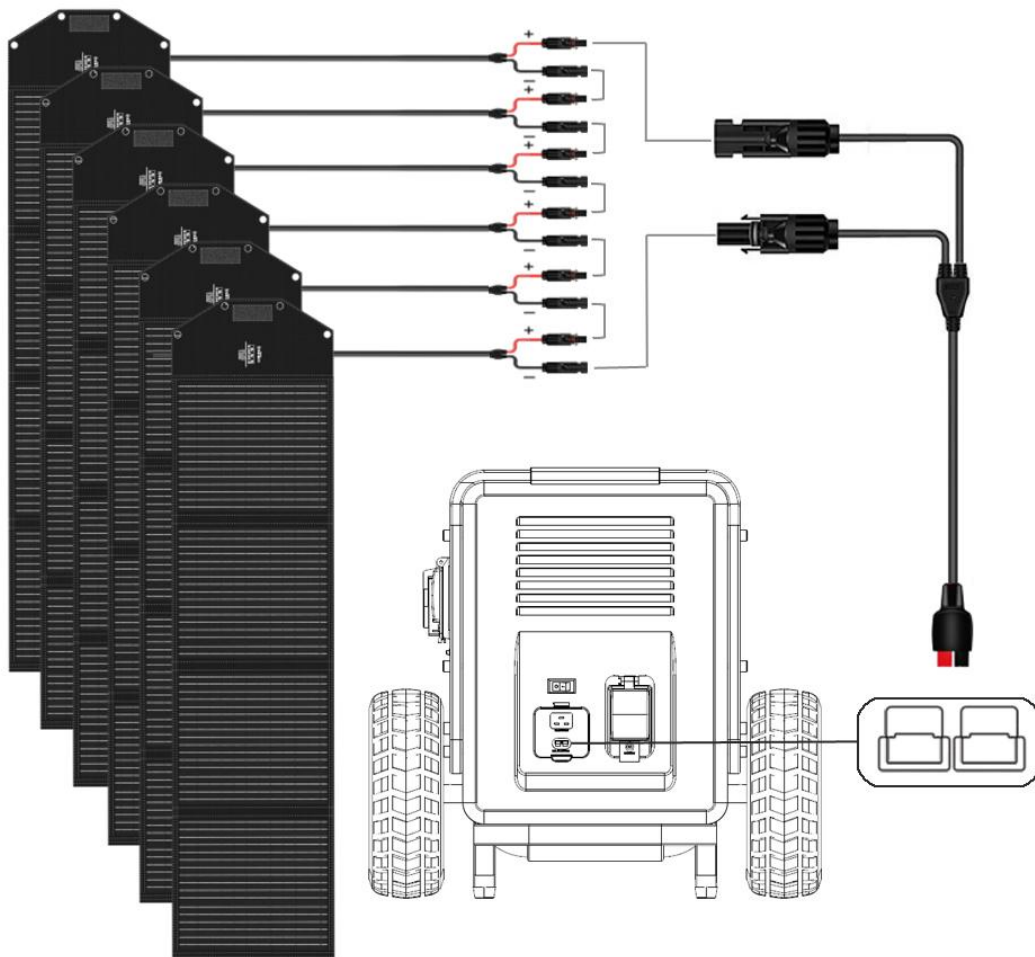

NOTE : Si vous n'avez pas les connaissances suffisantes, consultez un technicien qualifié.

DANGER : Une connexion incorrecte, l'utilisation de connecteurs inappropriés ou défectueux ou des surcharges de tension ou de courant peuvent provoquer des dommages à la station, des risques d'incendie et des blessures aux personnes, voire des risques de mort.

8 BATTERIE SUPPLÉMENTAIRE EN PARALLÈLE

Entre une et 15 batteries RB5040Wh (A) supplémentaires peuvent être connectées pour augmenter la capacité de stockage jusqu'à 80640Wh.

Pour la connexion, un câble de communication (B) est requis. Ce câble n'est pas inclus dans l'équipement, il est inclus avec les batteries supplémentaires RB5040Wh.

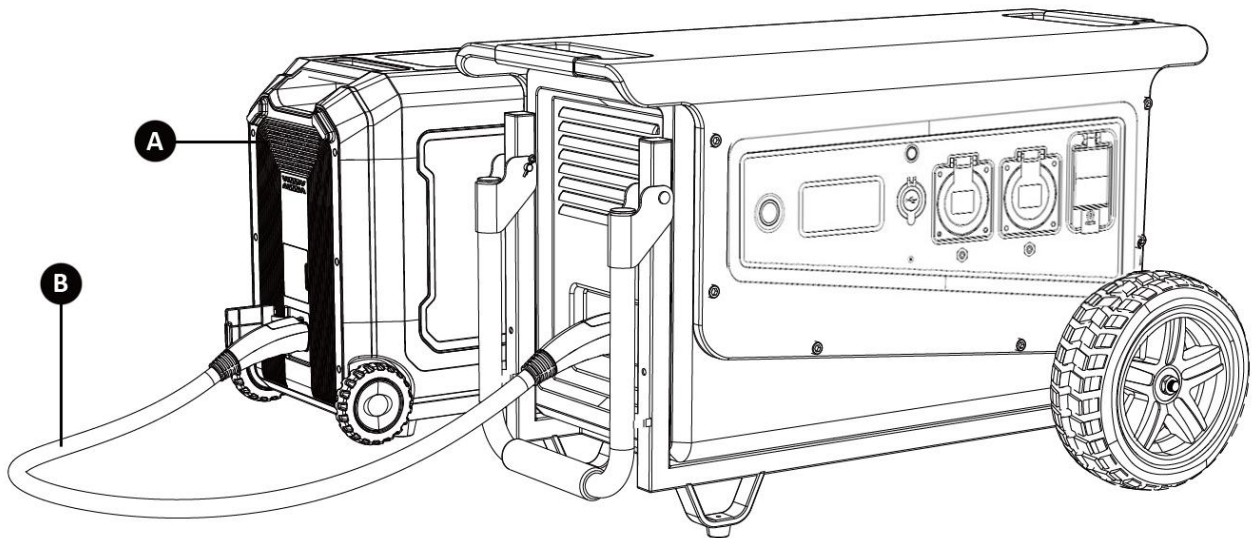

Connexion et fonctionnement :

1. Assurez-vous que la station de batterie et la batterie supplémentaire sont déconnectés avant de les connecter avec le câble de communication DC (B).
2. Une fois les appareils connectés, allumez-les. Vérifiez que l'entrée de courant de la batterie supplémentaire est affichée sur l'écran digital de la station. De cette façon, vous pourrez utiliser l'équipement normalement.
3. Ne connectez pas ou ne déconnectez pas la batterie pendant que l'équipement est en fonctionnement.
4. Ne touchez jamais les bornes de connexion de la station ou de la batterie avec vos mains ou tout autre objet.

AVERTISSEMENT : La station de batterie permet uniquement de connecter et de déconnecter des batteries supplémentaires à l'état éteint. Connecter les batteries pendant que la station est en marche peut provoquer un court-circuit. Si un dommage survient dans cette situation, il ne sera pas couvert par la garantie.

9 UTILISATION DU GÉNÉRATEUR EN PARALLÈLE

Notre station de batterie peut fonctionner de manière synchrone avec le générateur à essence GEN1600SOL(A).

Pour les connecter, un câble de communication (B) est nécessaire. Ce câble n'est pas inclus avec l'équipement, mais est inclus avec le générateur à essence GEN1600SOL.

Le générateur GEN1600SOL est automatique. Lorsque la batterie descend en dessous de 20 % de sa capacité, le générateur à essence démarre automatiquement et la charge. Le générateur à essence s'arrêtera lorsque la batterie atteindra 90 % de sa capacité. De cette façon, l'alimentation électrique est toujours garantie.

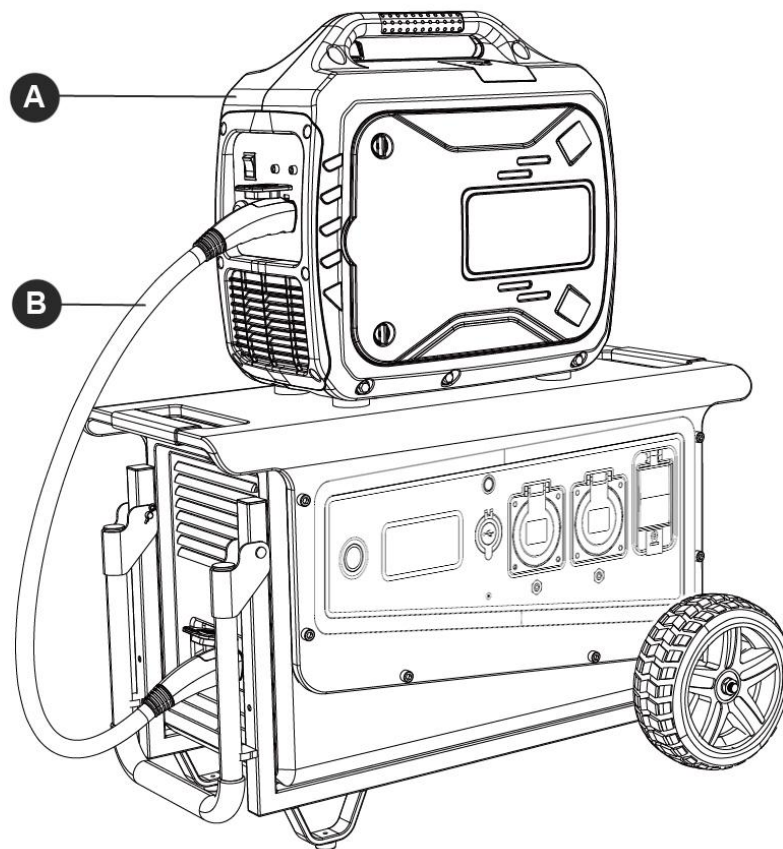

Avant la connexion, lisez attentivement le manuel d'utilisation du générateur pour comprendre les instructions de sécurité, de fonctionnement et maintenance.

Ne jamais connecter ou déconnecter les générateurs pendant qu'ils sont en fonctionnement.

En cas d'urgence pendant le fonctionnement, appuyez sur le bouton d'urgence sur le panneau du générateur à essence.

AVERTISSEMENT : Les générateurs permettent uniquement d'établir une connexion lorsqu'ils sont éteints. Leur connexion en fonctionnement peut provoquer un court-circuit. Si un dommage survient dans cette situation, il ne sera pas couvert par la garantie.

10 MODE EPS

Cet équipement lui permet d'être utilisé comme système de secours en cas d'urgence EPS (Emergency Power Backup). De cette façon, vous pouvez protéger automatiquement les équipements essentiels contre les coupures de courant, même si personne n'est présent.

- Lorsque la station reçoit l'alimentation CA (AC) du réseau électrique et que le protecteur d'entrée "A" est en position ON, la sortie des prises provient du réseau électrique lui-même et non de la batterie.
- En cas de panne de courant sur le réseau électrique, la station la détecte et passe à l'alimentation par batterie en seulement 20 ms (20 millisecondes).

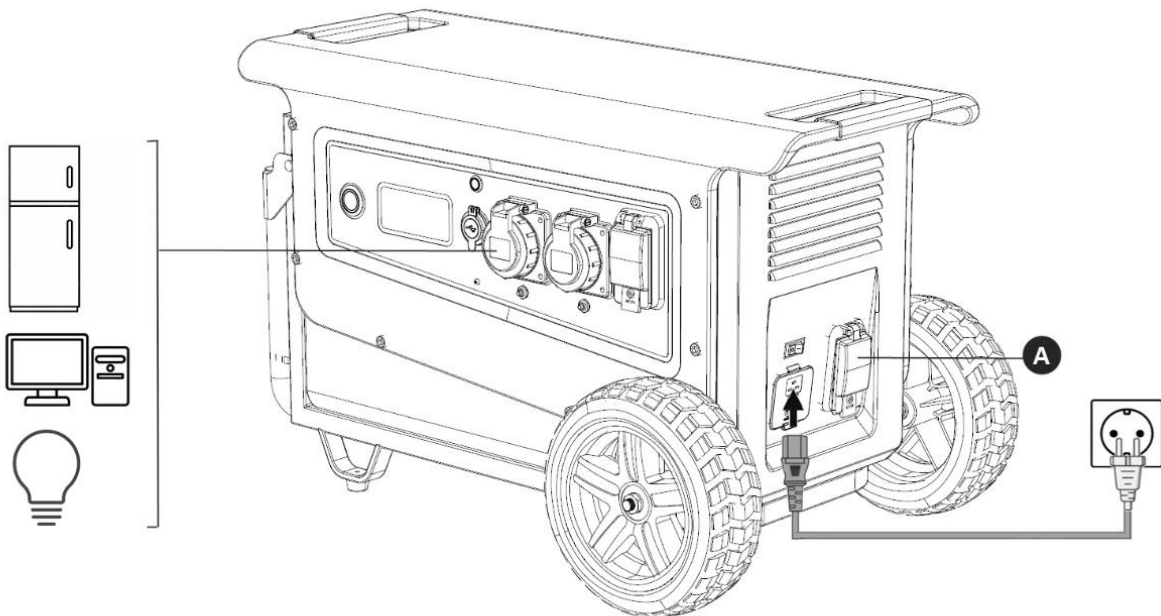

NOTE : Cette fonction ne supporte pas le transfert 0 ms. Ne connectez pas d'équipement qui nécessite une alimentation électrique permanent, comme des serveurs ou des postes informatiques, ou au moins effectuez plusieurs tests pour vérifier que le temps de transfert de la station (20 ms) est compatible avec l'utilisation de la batterie.

NOTE : Attention, les puissances de 3600 W (GZE3036PRO-S) et 5000 W (GZE5050PRO-S) ne peuvent être dépassées. En aucun cas connecter des puissances supérieures. Si la capacité maximale est dépassée, la station coupe le courant rapidement et indique une surcharge. Ne connectez pas trop d'appareils sans vous assurer que la somme de leur consommation électrique se situe dans les valeurs nominales de sortie CA (AC) de la machine.

AVERTISSEMENT : Cet équipement peut fonctionner comme EPS, mais il n'est pas d'un équipement professionnel développé spécifiquement à cet effet. Attention, la marque n'est pas responsable de tout dommage ou perte causé par une éventuelle panne du système.

11 PROTECTIONS

Cet équipement dispose des protections électriques suivantes :

A : Protection contre les surcharges et les courts-circuits en entrée par disjoncteur. En cas de surcharge, le levier du disjoncteur passe automatiquement sur OFF, coupant ainsi l'alimentation électrique de la station. Pour réinitialiser, placez le levier du disjoncteur sur ON.

B : Protection contre les surcharges des prises par disjoncteur. Si le flux d'énergie dépasse 16 A (limite de prise), le disjoncteur coupe l'alimentation électrique, l'empêchant de brûler ou de provoquer un incendie. L'équipement dispose de deux sorties 16A, chacune dotée d'un disjoncteur. Pour réinitialiser le disjoncteur, appuyez sur le bouton.

C : Protection générale contre les surcharges et les fuites de courant dans le circuit grâce à un disjoncteur différentiel de 30 mA. L'appareil s'éteint en cas de surcharge ou de fuite de courant, comme par exemple déviations du courant électrique. Cet appareil peut protéger les personnes contre les chocs électriques.

D : Pour une protection correcte du disjoncteur différentiel "C", l'équipement doit être mis à la terre. Consultez votre électricien car les différentes conditions du sol et la proximité d'autres étages peuvent nécessiter des conditions spéciales.

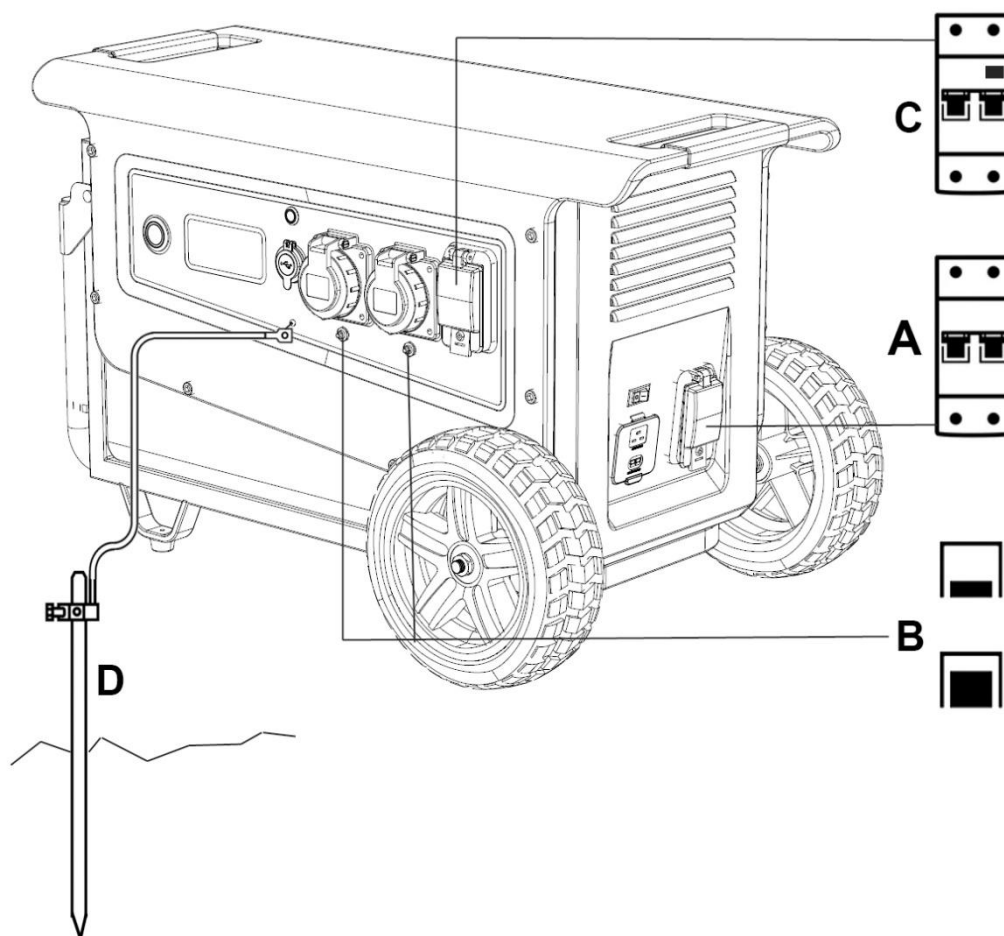

12 CHANGEMENT DE FRÉQUENCE

La station est pré réglée sur 50 Hz, ce qui convient à la plupart des pays européens. Peut être réglé sur 60 Hz pour s'adapter à d'autres domaines d'utilisation.

Attention, seule la fréquence "Hz" peut être modifiée. La tension "V" n'est pas modifiable, donc cette station est valable pour des tensions comprises entre 220 et 230V.

1. Avec la station allumée, appuyer et positionner le bouton de sortie CA (AC) **(B)** sur OFF tout en appuyant sur le bouton général ON/OFF **(A)**. Ensuite, vous entrez dans les options de fréquence.
2. Appuyez sur le bouton de sortie CA (AC) **(B)** pour régler la fréquence souhaitée. La fréquence choisie clignotera.
3. Appuyez et maintenez enfoncé le bouton général ON/OFF **(A)** pour régler la fréquence sélectionnée. Le mot "SUC" s'affichera pour indiquer une configuration réussie.
4. Encore une fois, appuyez à nouveau momentanément sur le bouton général ON/OFF **(A)** pour quitter définitivement le menu de configuration.

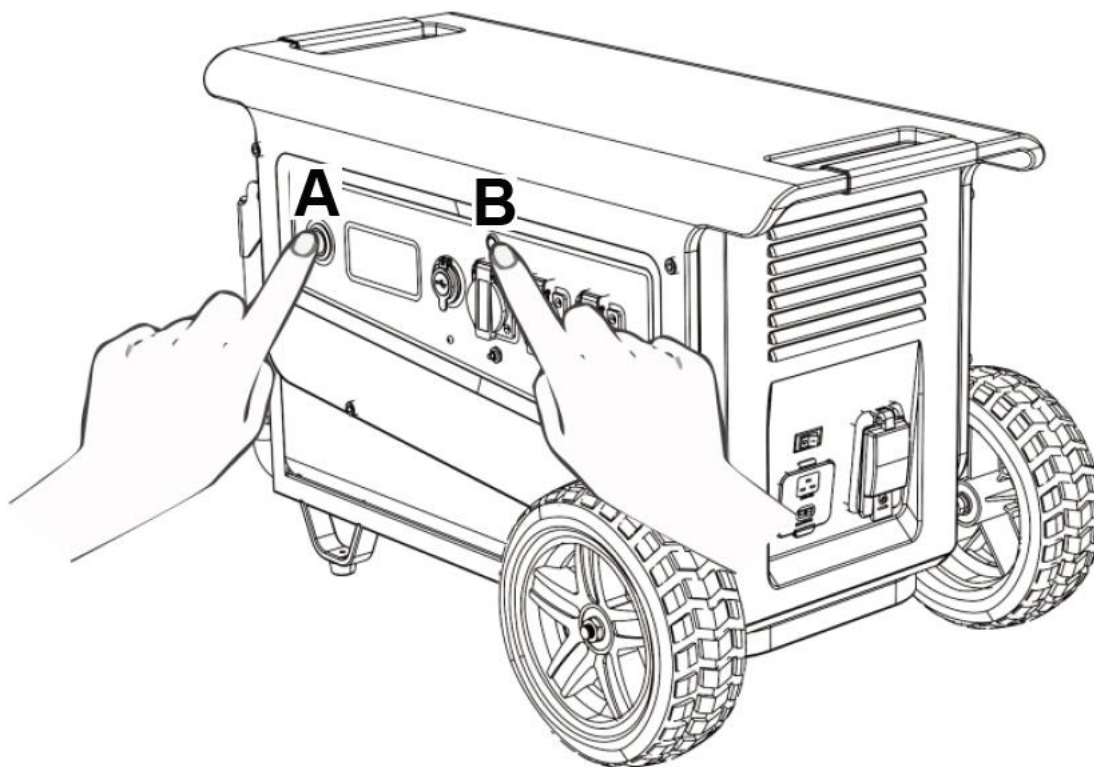

13 ARRÊT AUTOMATIQUE

La station s'éteindra automatiquement après 4 heures d'inactivité ou si elle détecte une charge trop faible pour être reconnue, par exemple 5W, 10W ou 20W. Cette fonction est destinée à éviter une décharge inutile de la batterie si l'utilisateur oublie d'éteindre la station.

La fonction d'arrêt automatique peut être désactivée dans deux situations principales:

1. Quand une très petite charge doit être connectée, empêchant la station de s'éteindre.
2. Lors de l'utilisation d'une charge intermittente, comme un réfrigérateur qui s'allume et s'éteint à intervalles réguliers. Si l'un de ces intervalles dépasse 4 heures, la station sera éteinte.

Procédure pour désactiver la fonction AUTO OFF:

1. Appuyez sur le bouton CA (AC) pendant 5 secondes pour accéder à la fonction.
2. Appuyez rapidement sur CA (AC) pour activer et désactiver le mode d'arrêt automatique.
 - Lorsque l'écran affiche **04+STDB** (A et B dans le graphique de droite), la fonction AUTO OFF est activée.
 - Lorsque l'écran affiche **OF** (C dans le graphique de gauche) : la fonction AUTO OFF est désactivée.
3. Après avoir sélectionné le mode souhaité, appuyez sur POWER pendant cinq secondes pour confirmer et quitter.

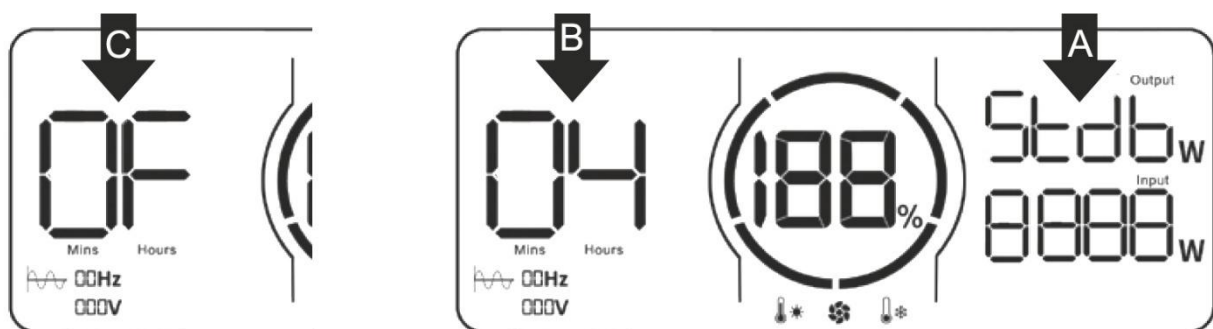

NOTE: Si vous laissez la fonction AUTO OFF désactivée, la station restera allumée jusqu'à ce que la batterie soit épuisée, même si aucune charge n'est connectée, car elle consomme de l'énergie simplement en étant en fonctionnement.

De quel type de batterie dispose l'équipement ?

Ce produit utilise des batteries LiFePO4 (lithium fer phosphate) de haute qualité et niveau A.

Quel type d'équipement peut être connecté à la prise CA (AC) de la station ?

Tout équipement qui ne dépasse pas 3600 W (GZW3630PRO-S) ou 5000 W (GZE5050PRO-S) en puissance de consommation nominale. Ou 7000 W de puissance-crête pour les deux modèles.

Comment savoir combien de temps je vais l'utiliser en fonction de l'énergie fournie ?

L'écran LCD affichera toujours une valeur approximative basée sur une situation de consommation constante.

Comment savoir si l'équipement est en cours de chargement ?

Lorsque la station est en cours de chargement, l'écran LCD affichera le temps de charge restant et le cercle indicateur d'alimentation affichera le pourcentage de charge. De plus, l'entrée de tension CA (AC) sera affichée sur le panneau.

Comment nettoyer la station ?

S'il vous plaît nettoyage à sec. Essayez délicatement avec un chiffon ou du papier propre.





















Puis-je transporter cet équipement en avion ?

Non.

La capacité de la batterie indiquée dans les spécifications correspond-elle aux performances réelles d'utilisation ?

La capacité indiquée dans les spécifications est une capacité nominale de la batterie, qui ne correspond pas exactement aux performances réelles lors de l'utilisation. La station gère intelligemment la batterie pendant son utilisation pour prolonger sa durée de vie utile.

15 CODES D'ERREUR ET SOLUTIONS

Code	Erreur	État	Observations
E000	Sortie CA (AC), en court-circuit	 +  Clignotant, pas de sortie de puissance	Corrigez le problème. En appuyant sur le bouton de sortie CA (AC).
E001	Sortie en protection contre les surcharges	 +  +  Clignotant, pas de sortie de puissance	Clignote lorsque le circuit est surchargé. Besoin de supprimer l'excès de charge et de redémarrer manuellement.
E002	Basse tension détectée dans la batterie.	Les indicateurs de fonction et leurs sorties correspondantes clignotent et il n'y a aucune sortie.	Réinitialiser les fonctions et recharger.
E003	Sortie CA (AC) avec surtension ou sous-tension	 Clignotant, pas de sortie de puissance	En appuyant sur le bouton de sortie CA (AC).
E004	Fréquence d'entrée anormale	 Clignotant, pas de sortie de puissance	Il sera automatiquement restauré lorsque la fréquence sera normale.
E005	Haute et basse tension générale. Courant excessive.	 Clignotant, aucune sortie de puissance de toutes les prises.	En appuyant sur le bouton de sortie CA (AC).
E006	Surchauffe de l'onduleur.	 +  +  Clignotant, pas de sortie de puissance	Attendez que la température baisse et que le système se réinitialise automatiquement.
E007	Entrée de panneaux solaires avec haute/basse tension	Aucune alimentation provenant des panneaux solaires.	Se rétablit automatiquement lorsque la tension d'entrée est correcte.
E020	Panne de communication BMS	 Clignotant, aucune sortie de puissance de toutes les prises.	Vérifiez le câble BMS
E021	Cellule de batterie avec alarme haute tension	% de capacité de la batterie clignote	N'utilisez pas l'équipement pour l'instant et attendez que la tension de la batterie se rétablisse automatiquement.
E022	Cellule de batterie avec alarme basse tension	% de capacité de la batterie clignote	Connectez le câble de charge CA (AC) et maintenez l'équipement sous charge jusqu'à ce que la tension soit correcte.
E023	Tension totale de la batterie trop élevée.	Le code E023 clignote mais la sortie est normale.	N'utilisez pas l'équipement pour l'instant et attendez que la tension de la batterie se rétablisse automatiquement.
E024	Tension totale de la batterie trop basse.	 Clignotant, aucune sortie de puissance de toutes les prises.	Connectez le câble de charge CA (AC) et maintenez l'équipement sous charge jusqu'à ce que la tension soit correcte.
E025	Température de batterie élevée	 +  Clignotant, aucune sortie de puissance de toutes les prises.	N'utilisez pas l'équipement pour l'instant et attendez que la température de la batterie baisse.
E026	Température de batterie faible	 +  Clignotant, aucune sortie de puissance de toutes les prises	N'utilisez pas l'équipement pour l'instant et attendez que la température de la batterie revienne à la normale.
E027	Surcharge du système	 Clignotant, pas de sortie CA (AC), sortie CC (DC) normale. La charge CA (AC) dépasse la puissance maximale de l'équipement.	Réduisez la charge et appuyez sur le bouton de la prise CA (AC) (ON/OFF).
E028	Surchauffe pendant la charge	 +  Clignotant. Il cesse de fonctionner.	Attendez que la température de la batterie baisse.

16 STOCKAGE-UTILISATION-MAINTENANCE

1. Ne pas stocker ou utiliser l'équipement à proximité de sources d'eau, d'une humidité élevée et d'objets métalliques.
2. Pour prolonger la durée de vie de la batterie, il est conseillé d'utiliser ou de stocker l'équipement à des températures ambiantes comprises entre 20° et 30° C.
3. Pour une très longue période de stockage, déchargez et chargez l'équipement tous les 4 à 6 mois. Déchargez d'abord complètement, puis chargez complètement et déchargez maintenant jusqu'à 60% de la batterie. C'est la meilleure situation pour un stockage à long terme.
4. Si les périodes d'inactivité dépassent un an sans charge ni décharge, la batterie peut être affectée et cela ne sera pas couvert par la garantie.
5. Pour des raisons de sécurité, ne stockez pas et n'utilisez pas cet équipement pendant une période prolongée dans des environnements à température supérieure à 45°C ou inférieure à -10°C.
6. Pour des raisons de sécurité, ne stockez pas la station et ne l'utilisez pas en plein soleil, surtout lorsque les températures sont élevées. Recherchez toujours une zone ombragée pour l'équipement.
7. L'équipement dispose de ventilateurs pour le refroidissement. N'utilisez pas l'équipement dans des zones poussiéreuses telles qu'une zone de construction. Dans ces cas-là, utilisez des rallonges qui éloignent l'équipement des zones poussiéreuses.
8. Si vous utilisez l'équipement sur une plage, un terrain ou une zone similaire, placez une plaque en plastique, en bois ou autre matériau sous la station pour minimiser l'aspiration de poussière/sable/saleté.
9. N'oubliez jamais de suivre les instructions de sécurité du chapitre "Sécurité et clause de non-responsabilité" de ce manuel d'utilisation. Il est impossible de prévoir tous les risques pouvant être impliqués dans l'utilisation de cet équipement. Par conséquent, soyez toujours responsable et prudent lors de l'utilisation.
10. Si l'équipement est trop déchargé, il passera en mode veille et ne pourra pas être allumé. Il doit être rechargé avant de pouvoir être rallumé.

17 GARANTIE

Votre équipement bénéficie de la garantie suivante :

- ✓ 3 ans pour les équipements facturés aux consommateurs (domestiques).
- ✓ 1 an pour les équipements facturés aux entreprises, sociétés, coopératives, travailleurs indépendants.

La garantie couvre tout défaut que l'équipement pourrait présenter pendant la période de garantie, à condition que l'entretien et l'entretien de l'équipement aient été adéquats. La garantie couvrira toutes les pièces de rechange nécessaires ainsi que la main d'œuvre.

La batterie a une logique de perte de capacité de stockage d'énergie qui varie en fonction de ses conditions d'utilisation. Cette perte de performance de la batterie est un facteur tout à fait normal et n'est pas considérée comme un défaut, par conséquent, la garantie ne couvrira en aucun cas ces pertes de performance.

La garantie est annulée si la machine présente des dommages, des symptômes de manipulation, un manque de soin/maintenance, une exposition à la pluie/neige ou une humidité élevée.

La garantie ne couvre pas les dommages dus à une détérioration si l'utilisateur utilise des accessoires, câbles ou connexions non originaux GENERGY ZERO EMISION.

La période de garantie est définie uniquement par les informations portées sur la facture : type d'entité qui a acheté et date d'acquisition. En aucun cas la destination ou l'usage donné au produit ne peut être considéré comme une référence.

Machines vendues online via les marketplaces des revendeurs hors de l'Espagne et du Portugal : Veuillez consulter et suivre les instructions du processus de garantie indiquées sur le site Internet où vous avez acheté le produit.

La garantie ne couvre pas les dommages aux autres biens, animaux, personnes en cas d'accidents. Ces circonstances pourraient être couvertes par l'assurance responsabilité civile de la marque à condition qu'il soit prouvé - de manière fiable - une panne de l'équipement, ayant été utilisé selon les instructions de ce manuel, sans manipulations et connecté conformément à la réglementation électrique basse tension du pays ou de la zone d'utilisation.

DANKE, dass Sie sich für den GENERGY-Benzingenerator entschieden haben.

- Das Urheberrecht dieser Anleitung liegt bei unserem Unternehmen GENERGY España.
- Reproduction, transference and distribution of any content of the manual is forbidden without written authorization from the GENERGY España.
- “GENERGY” and “”, respectively, are registered trademark and logo of GENERGY products, property of GENERGY España.
- GENERGY España behält sich das Recht vor, unsere Produkte unter der Marke GENERGY zu modifizieren und das Handbuch ohne vorherige Zustimmung zu überprüfen.
- Verwenden Sie dieses Handbuch als Teil des Generators. Wenn Sie den Generator weiterverkaufen, muss das Handbuch zusammen mit dem Generator übergeben werden.
- Dieses Handbuch erklärt die korrekte Bedienungsweise des Generators; bitte lesen Sie es sorgfältig durch, bevor Sie den Generator verwenden. Eine korrekte und sichere Bedienung gewährleistet Ihre Sicherheit und verlängert die Lebensdauer des Generators.
- GENERGY España ist ständig dabei, die Entwicklung seiner GENERGY-Produkte, sowohl im Design als auch in der Qualität, zu innovieren. Obwohl dies die aktuellste Version des Handbuchs ist, können geringfügige Unterschiede zwischen dem Inhalt dieses Handbuchs und dem Produkt bestehen.
- Kontaktieren Sie Ihren GENERGY-Händler bei Fragen oder Zweifeln.

INHALTSVERZEICHNIS

1. SICHERHEIT UND HAFTUNGSAUSSCHLUSS_____	83
2. IM LIEFERUMFANG ENTHALTENES MATERIAL_____	84
3. TECHNISCHE SPEZIFIKATIONEN_____	85
4. PRODUKTBESCHREIBUNG_____	86
5. BENUTZERANLEITUNG_____	87-88
6. LADEMETHODEN (VOM NETZ)_____	89
7. LADEMETHODEN (ÜBER SOLARMODULE)_____	90
8. ZUSÄTZLICHE BATTERIE IN PARALLELSCHALTUNG_____	91
9. VERWENDUNG VON GENERATOREN IN PARALLELSCHALTUNG	92
10. EPS-MODUS_____	93
11. SCHUTZFUNKTIONEN_____	94
12. FREQUENZÄNDERUNG_____	95
13. AUTOMATISCHE AUSSCHALTUNG_____	96
14. FAQ_____	97
15. FEHLERCODES UND LÖSUNGEN_____	98
16. LAGERUNG-NUTZUNG-WARTUNG-_____	99
17. GARANTIE_____	100
18. ERKLÄRUNG UND KUNDENDIENSTKONTAKT_____	ENDE DES HANDBUCHS

1 SICHERHEIT UND HAFTUNGSAUSSCHLUSS

1. Lesen Sie vor der Benutzung des Produkts das Handbuch sorgfältig durch.
2. Bitte halten Sie das Produkt trocken und fern von Feuer.
3. Um das Verletzungsrisiko zu verringern, achten Sie bitte besonders darauf, dieses Produkt in der Nähe von Kindern zu verwenden.
4. Kinder und Personen mit Einschränkungen sollten dieses Produkt nur unter Aufsicht verwenden.
5. Stecken Sie keine Finger, Hände oder andere Körperteile in das Produkt.
6. Die Verwendung nicht empfohlener Zubehörteile kann Brände, elektrische Schläge oder persönliche Verletzungen verursachen.
7. Verwenden Sie keine beschädigten oder modifizierten Akkupacks oder Geräte.
8. Verwenden Sie dieses Produkt nicht mit beschädigten Kabeln oder Steckern.
9. Wenn das Produkt repariert oder gewartet werden muss, zerlegen Sie es nicht selbst. Bitte übergeben Sie die Stromstation einem qualifizierten Dienstleister. Unsachgemäßes Zerlegen birgt das Risiko von Bränden oder elektrischen Schlägen.
10. Wenn das Produkt ausfällt, um das Risiko eines elektrischen Schlages zu verringern, entfernen Sie die Stromstation aus der Steckdose, bevor Sie Wartungsarbeiten durchführen.
11. Bitte laden Sie die Stromstation an einem gut belüfteten Ort und ohne Einschränkung der Luftzirkulation.
12. Unter extrem harten Bedingungen kann Flüssigkeit aus der Batterie austreten. Vermeiden Sie Kontakt mit Batterien und Flüssigkeiten. Bei Kontakt spülen Sie bitte gründlich mit Wasser. Sollte die Flüssigkeit in die Augen gelangen, suchen Sie bitte medizinische Hilfe.
13. Setzen Sie das Produkt keiner direkten Flamme oder extremer Hitze aus.
14. Reparaturen dürfen nur von qualifiziertem Fachpersonal oder autorisierten Service durchgeführt werden.
15. Bitte überschreiten Sie nicht die angegebene Eingangsspannung AC-DC. Andernfalls kann dies zu einem Produktversagen führen. Garantie wird nicht gewährt.
16. Setzen Sie die Stromstation keinen Regen-, Schnee- oder hochfeuchten Bedingungen aus.
17. Um das Risiko eines elektrischen Schlages zu vermeiden, verwenden Sie die Stromstation niemals mit nassen Händen, besonders wenn Sie barfuß sind.
18. Bitte recyceln Sie das Produkt entsprechend den lokalen Gesetzen und Vorschriften und entsorgen Sie es ordnungsgemäß.
19. Dieses Produkthandbuch beschreibt, wie Risiken minimiert werden können. Bitte beachten Sie dies und folgen Sie den Anweisungen im Handbuch. Wenn Sie die korrekte Bedienung nicht befolgen, übernehmen wir keine Verantwortung für kostenlose Wartung und andere damit verbundene Verantwortlichkeiten. Bitte bewahren Sie die Sicherheitshinweise sorgfältig auf!

HINWEIS: Das Unternehmen ist nicht verantwortlich für Schäden, die durch Katastrophen wie Brände, Hurrikane, Überschwemmungen, Erdbeben, Fahrlässigkeit, leichtsinnige Verwendung durch Benutzer oder die Verwendung von nicht standardisierten Anschlüssen verursacht werden. Auch nicht für Schäden, die durch Nichteinhaltung der Anweisungen in diesem Benutzerhandbuch entstehen könnten

2 MATERIAL IM LIEFERUMFANG ENTHALTEN

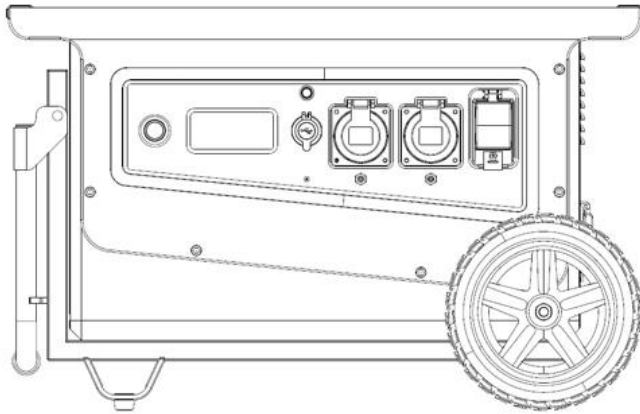

BATTERIESTATION

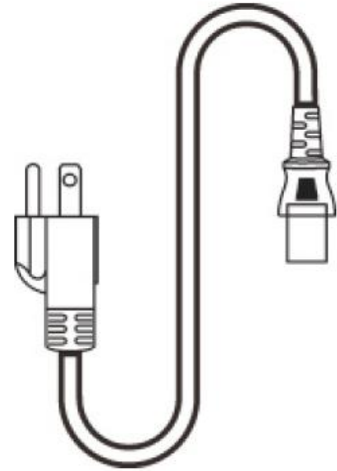

LADEKABEL AC

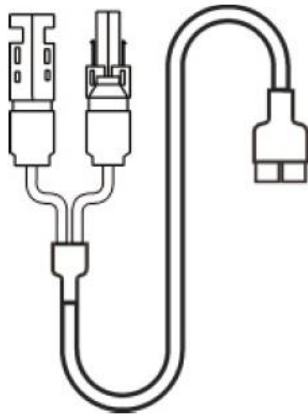

ANDERSON-MC4 KABEL

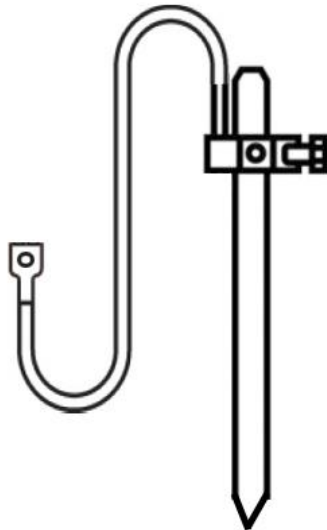

ERDUNGSPUNKT

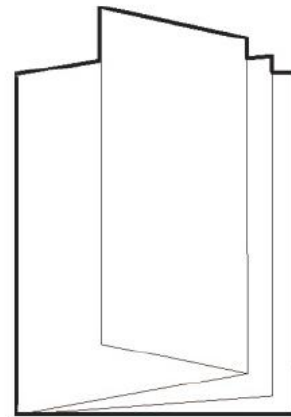

BENUTZERHANDBUCH

Deutsch

3 TECHNISCHE SPEZIFIKATIONEN

		GZE3036PROS	GZE5050PROS
AC-AUSGANG	NENNSPANNUNG	220-240V REINE WELLE	
	NENNLEISTUNG	3600W	5000W
	SPITZENLEISTUNG	7000W	
	NENNFREQUENZ	50Hz	
USB-A-AUSGANG	5V/3A 9V/1.8A 12V/1.5A (18W MAX)		
USB-C-AUSGANG	5V/3A 7V/2.4A 9V/1.8A 12(1.5A)		
EINGANG			
AC-LADEEINGANG	190-250VCA MAX16A 2500W		
PV (Anderson) EINGANG	ANDERSON 12-150VDC MAX15A 2100W		
BATTERIE			
NENNKAPAZITÄT		3072Wh	5040Wh
NENNSPANNUNG	48VDC		
BATTERIETYP	LiFePO4 GRADE-A AUTOMOTIVE CELL		
GESCHÄTZTE LEBENSDAUER	3000 ZYKLEN >80% 4000 ZYKLEN >70%		
ALLGEMEIN			
BETRIEBSTEMPERATUR	0°C-40°C 0°F-104°F		
ABMESSUNGEN	852X512X502		
NETTOGEWICHT	55Kg	68Kg	

4 PRODUKTBESCHREIBUNG

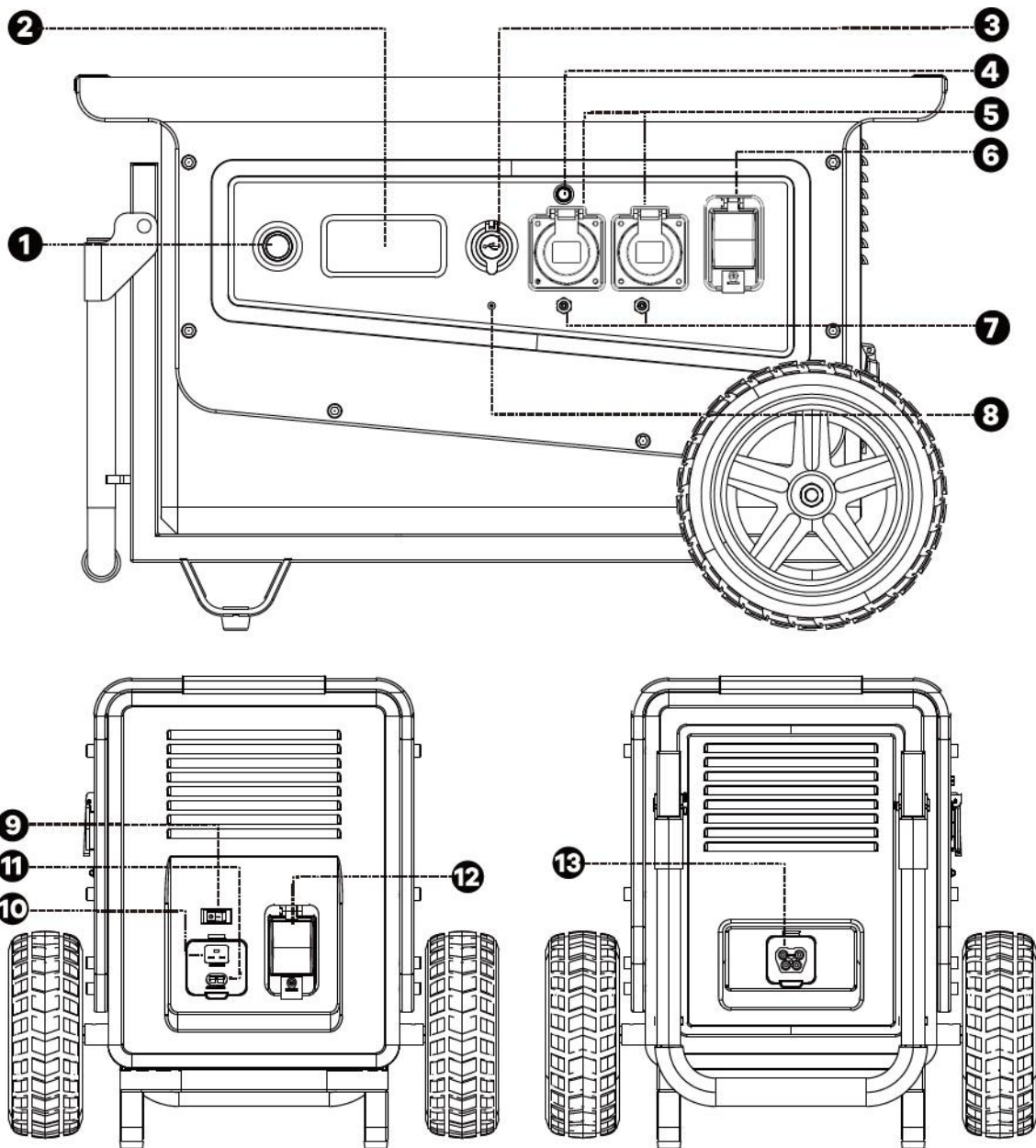

1. Hauptschalter Ein/Aus

2. LCD-Bildschirm

3. USB-C und USB-A-Ausgang

4. AC230V-Ausgangsschalter Ein/Aus

5. AC230V 16A IP67 Ausgang

6. RCB30mA-Fehlerstromschutzschalter

7. Überlastschutz der Steckdosen

8. Erdschutz

9. Schnell- und Langsamlademodi

10. Ladeanschluss vom AC230V-Netz

11. Solarladeanschluss (Anderson)

12. AC230V-Eingangsschutz

13. Anschluss für externe Versorgung von GEN1600 oder zusätzlichen Batterien

5 BENUTZERANLEITUNG

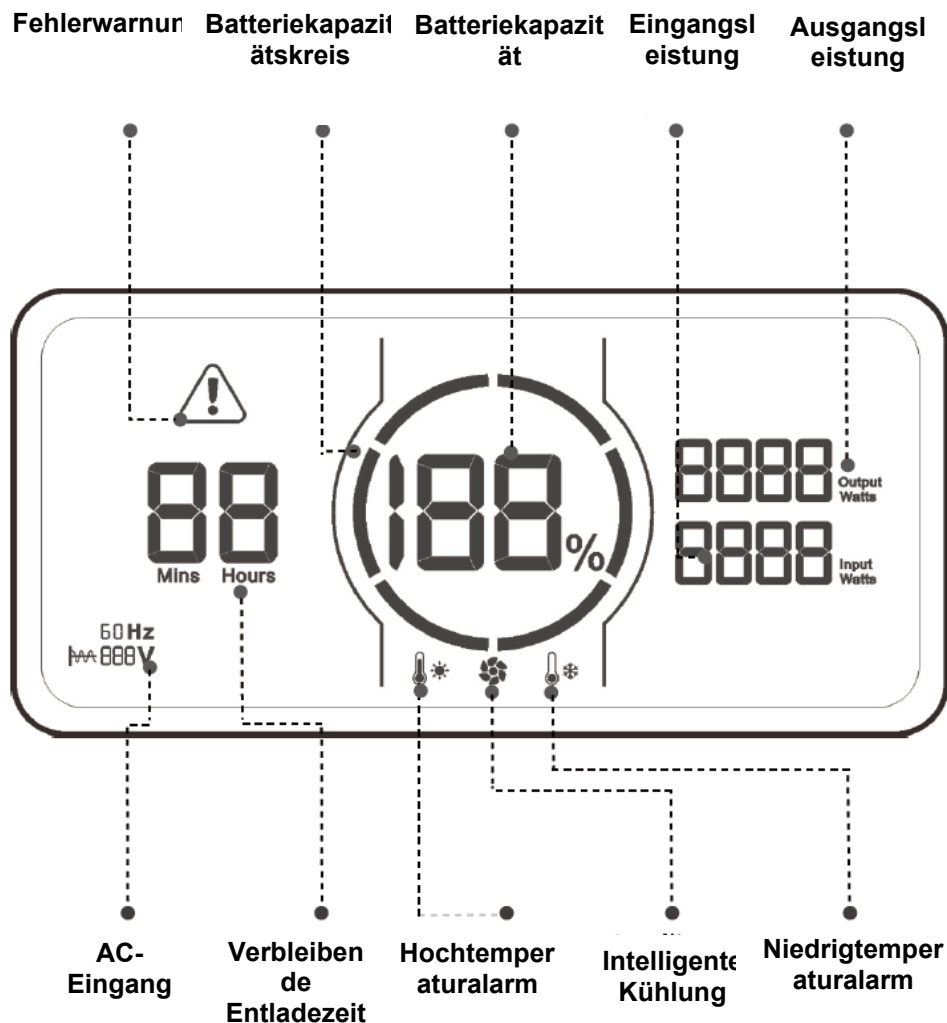

Der Batteriekapazitätskreis zeigt den Batterieladestand an und ist in sechs Abschnitte unterteilt: 17-35-51-68-85-100%.

Während der Nutzung wird das LCD-Display automatisch aufleuchten. Während der Entladung der Batterie wird das blaue Segment des Kreises abnehmen.

Beim Laden der Batterie blinkt der blaue Kreis im Uhrzeigersinn, was anzeigt, dass das Gerät lädt. Auf der rechten Seite wird die Eingangsenergie in Echtzeit angezeigt. Nachdem die Batterie vollständig geladen ist, werden alle blauen Kreissegmente beleuchtet und stabil sein. Wenn das Laden abgeschlossen ist, muss das Ladegerät abgesteckt werden.

Im Falle eines Schutzfehlers oder einer Warnung schaltet sich das Display nicht automatisch aus. Erst nach Behebung des Problems.

5 BENUTZERANLEITUNG

Um das Gerät und das Display einzuschalten, drücken Sie den „**POWER**“-Knopf für 3 Sekunden.

Um das Display auszuschalten, aber die Batteriestation in Betrieb zu lassen, drücken Sie „**POWER**“. In jedem Fall wird das Display nach fünf Minuten Inaktivität von selbst ausschalten. Sie können es jederzeit wieder einschalten, indem Sie den „**POWER**“-Knopf drücken.

Ebenso wird das Gerät vollständig abschalten, wenn mehr als 2 Stunden vergehen, ohne dass etwas angeschlossen ist.

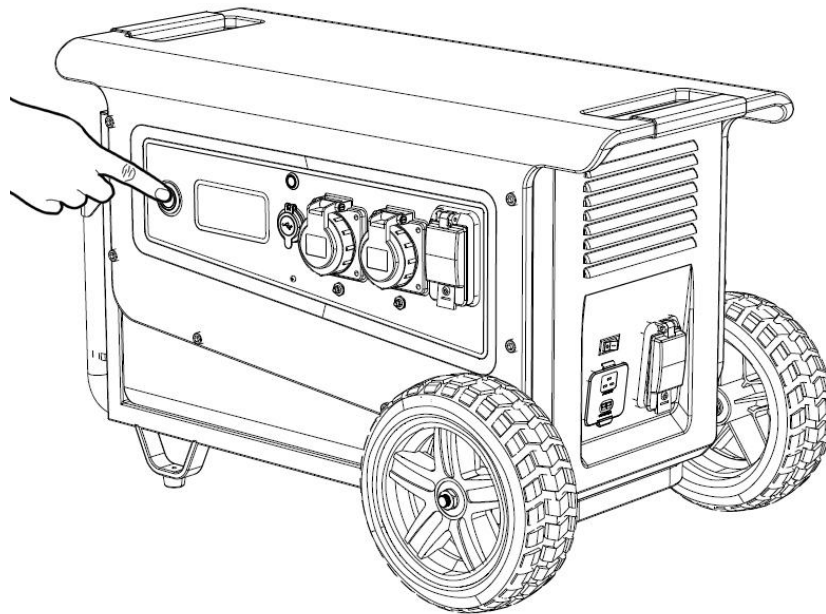

Um den AC230V-Ausgang zu aktivieren, drücken Sie den „**AC230V ON/OFF**“-Knopf, wenn die Batteriestation eingeschaltet ist, gemäß der untenstehenden Abbildung.

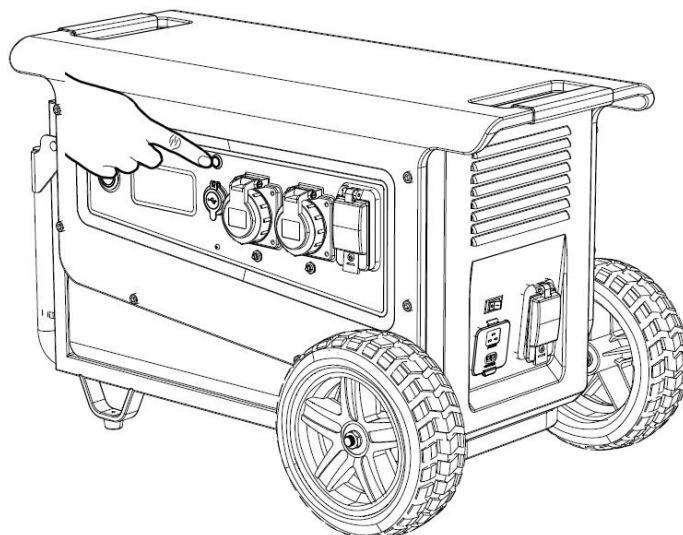

6 LADEMETHODEN (VOM NETZ)

Um die Batteriestation vom Netz zu laden, verwenden Sie das mitgelieferte AC-Ladekabel.

Der AC-Strom-Eingangsschutz (A) muss auf ON zurückgesetzt werden.

Wenn die Batterie lädt, wird dies auf dem digitalen Bildschirm angezeigt.

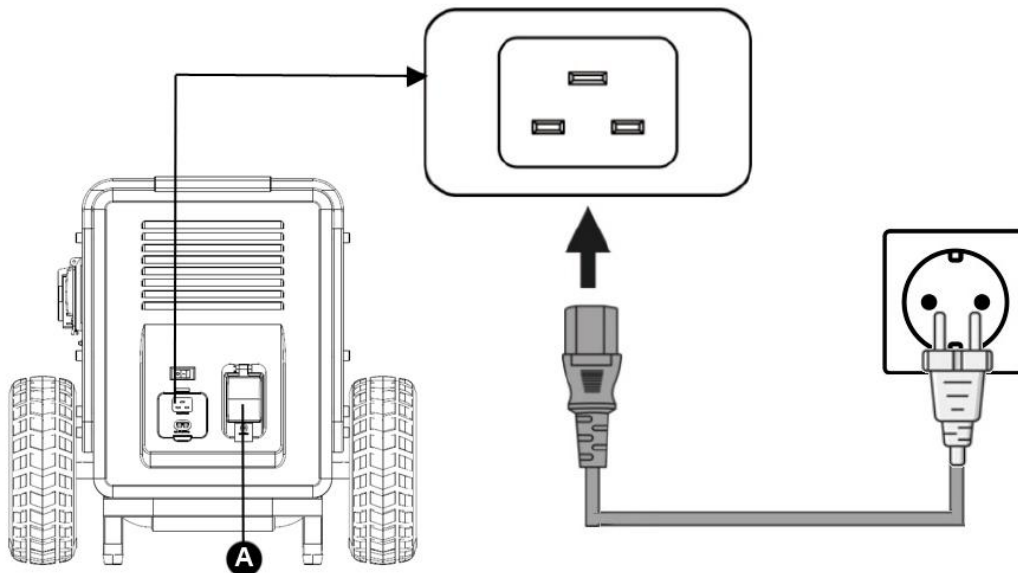

Die Batteriestation bietet zwei Lademethoden vom Netz: langsames Laden (SLOW) und schnelles Laden (FAST). Um zwischen beiden Optionen zu wählen:

1. Trennen Sie den AC230V-Ausgang, indem Sie **(AC230V ON/OFF)** in die OFF-Position drehen.
2. Wählen Sie nun am Knopf „SLOW“ für langsames Laden oder „FAST“ für schnelles Laden.

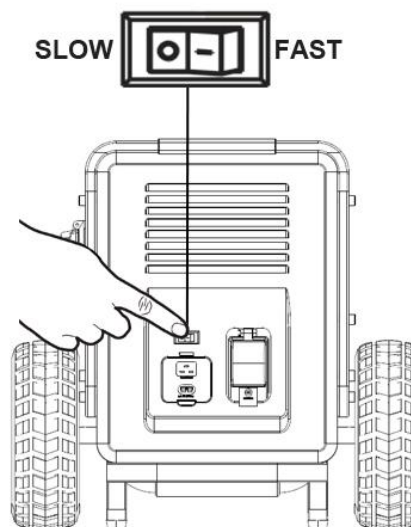

Geschätzte Ladezeiten:

Modell	GZE3036PRO-S	GZE5050PRO-S
Vollständige Ladung im Schnellmodus 2500W	1.4H	2.5H
Vollständige Ladung im Langsammodus 1250W	2.8H	5 H

Das Langsamladen kann aus zwei Gründen verwendet werden:

1. Dass das Netz nicht die notwendigen 2500W für das Schnellladen hat.
2. Dass wir genügend Zeit zum Aufladen haben. Bitte beachten Sie, dass langsames Laden die geschätzte Lebensdauer der Batterie verlängern kann.

7 LADEMETHODEN (ÜBER SOLARMODULE)

Verwenden Sie das mitgelieferte Anderson-MC4-Kabel, um Solarmodule anzuschließen. Ihre Station kann mit einem oder mehreren Solarmodulen bis zu 2100W arbeiten, **ohne jedoch die Spannungs- oder Stromgrenzen zu überschreiten.**

Grenzwerte für den Eingang des Photovoltaikfeldes. Überschreiten Sie niemals diese Werte!	
Zulässiger Spannungsbereich	12 – 150V
Maximalstrom	15A

Denken Sie daran:

Das Verbinden mehrerer Solarmodule in SERIE vervielfacht die Spannung (V).

Das Verbinden mehrerer Solarmodule in PARALLEL vervielfacht den Strom (A).

Beispiel für eine Verbindung: 1200W Photovoltaikfeld, bestehend aus 6 GENERGY GZE200W Modulen mit 20V und 10A, in Serie geschaltet: Ergebnisfeld 120V-10A

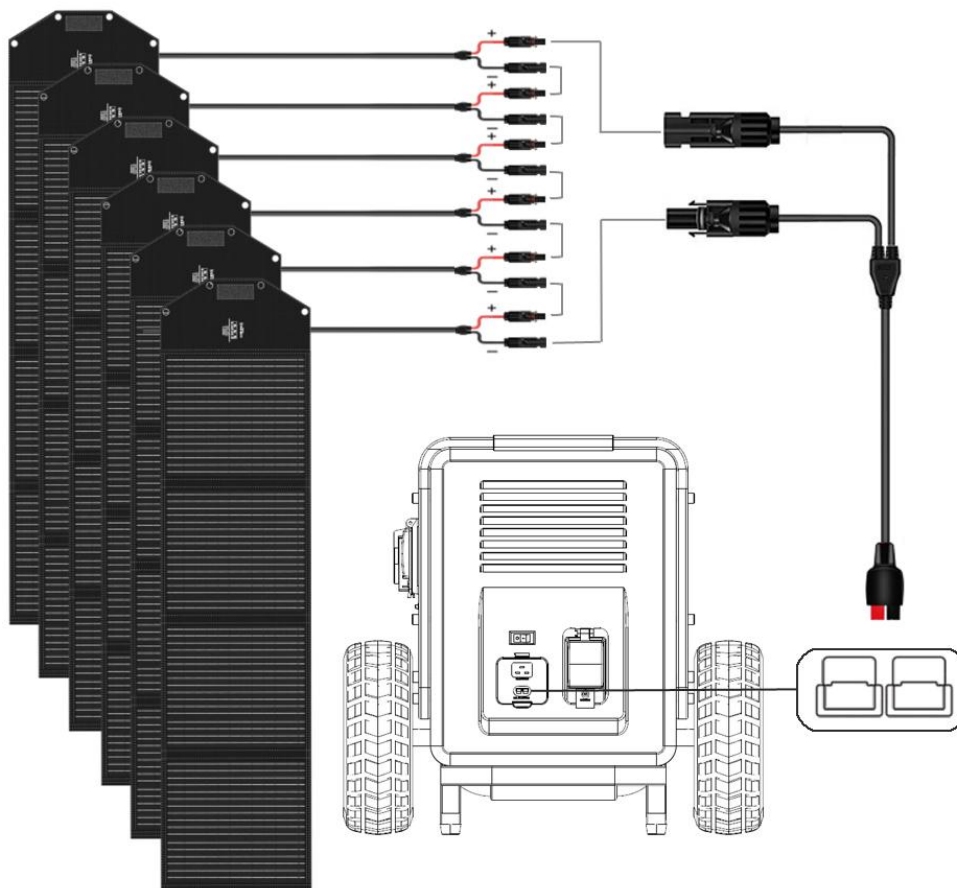

HINWEIS: Wenn Sie nicht über ausreichendes Wissen verfügen, konsultieren Sie einen qualifizierten Techniker.

GEFAHR: Falsche Verbindung, die Verwendung unangemessener oder defekter Anschlüsse oder Überlastungen in Spannung oder Strom können Schäden an der Station, Brandgefahr und Verletzungsgefahr für Personen, sogar Todesgefahr verursachen.

8 ZUSÄTZLICHE BATTERIE IN PARALLELSCHALTUNG

Zwischen einer und 15 zusätzlichen RB5040Wh (**A**) Batterien können angeschlossen werden, um die Speicherkapazität auf bis zu 80640Wh zu erhöhen.

Für den Anschluss benötigen Sie das Kommunikationskabel (**B**). Dieses Kabel ist nicht im Lieferumfang der Maschine enthalten, es ist bei den zusätzlichen RB5040Wh Batterien dabei.

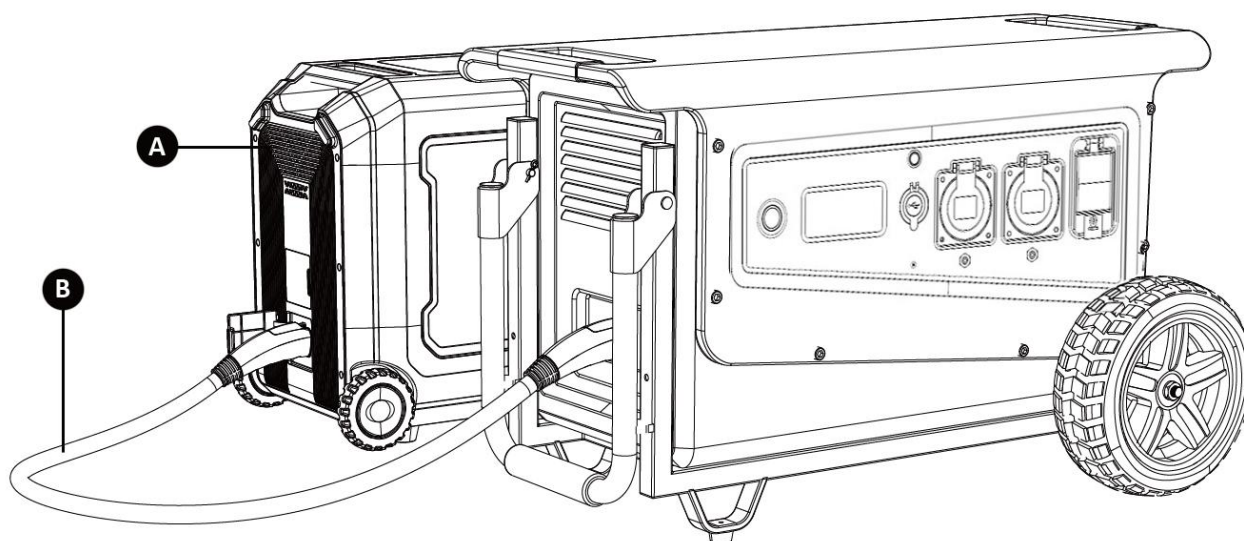

Verbindung und Betrieb:

1. Stellen Sie sicher, dass sowohl die Batteriestation als auch die zusätzliche Batterie ausgeschaltet sind, bevor Sie sie mit dem DC-Kommunikationskabel (B) verbinden.
2. Sobald die Geräte verbunden sind, schalten Sie sie ein. Überprüfen Sie, ob auf dem Bildschirm der Batteriestation der aktuelle Eingang der Zusatzbatterie angezeigt wird. Nun können Sie sie normal verwenden.
3. Schließen Sie die Batterie nicht an oder trennen Sie sie nicht, während die Geräte in Betrieb sind.
4. Berühren Sie niemals die Anschluss terminals der Batteriestation oder der Batterie mit Ihren Händen oder einem Gegenstand.

WARNUNG: Die Batteriestation erlaubt nur das Anschließen und Trennen der Zusatzbatterien im ausgeschalteten Zustand. Das Verbinden der Batterien, während die Batteriestation läuft, könnte einen Kurzschluss verursachen. Wenn in dieser Situation Schäden auftreten, sind diese nicht von der Garantie abgedeckt.

9 VERWENDUNG DES GENERATORS IN PARALLELSCHALTUNG

Unsere Batteriestation kann synchronisiert mit dem Benzingenerator GEN1600SOL (A) laufen.

Für den Anschluss benötigen Sie das Kommunikationskabel (B). Dieses Kabel ist nicht im Lieferumfang der Maschine enthalten, sondern beim GEN1600SOL Benzingenerator.

Der GEN1600SOL Generator ist automatisch: Wenn die Batterie unter 20% fällt, startet der Benzingenerator automatisch und lädt sie auf. Der Benzingenerator stoppt, wenn die Batterie 90% erreicht. Auf diese Weise kann der elektrische Dienst immer gewährleistet werden.

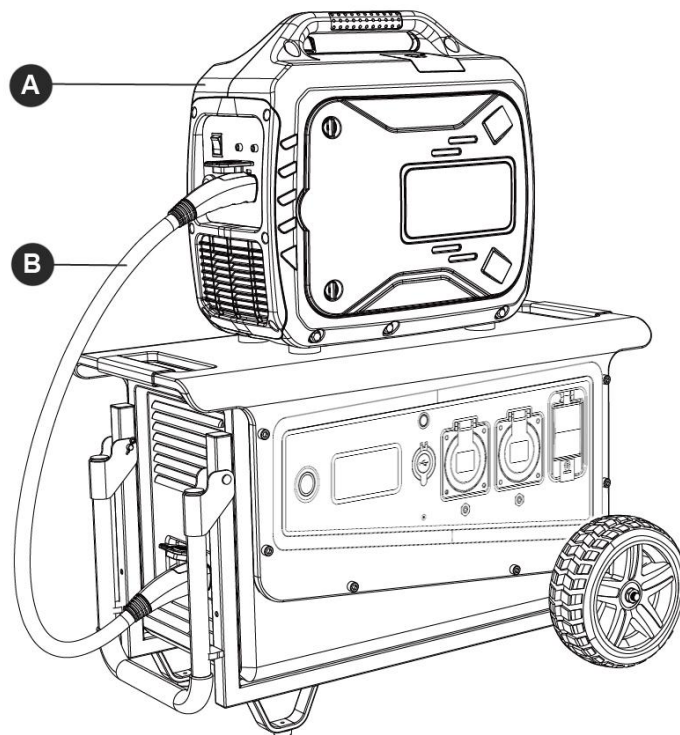

Lesen Sie vor dem Anschluss das Benutzerhandbuch des Generators sorgfältig durch, um die Sicherheits-, Betriebs- und Wartungshinweise zu verstehen.

Schließen Sie niemals Generatoren an oder trennen Sie sie, während sie laufen.

Im Notfall während des Gebrauchs drücken Sie den Notfallknopf am Bedienfeld des Benzingenerators.

WARNUNG: Generatoren erlauben nur eine Verbindung, wenn sie ausgeschaltet sind. Das Verbinden, während sie laufen, könnte einen Kurzschluss verursachen. Wenn in dieser Situation Schäden auftreten, sind diese nicht von der Garantie abgedeckt.

10 EPS-MODUS

Dieses Gerät ermöglicht die Verwendung als Backup-System in EPS-Notfällen (Emergency Power Backup). Auf diese Weise können wir wichtige Geräte automatisch vor Stromausfällen schützen, auch wenn wir nicht anwesend sind.

- Wenn die Station AC-Strom vom Netz erhält und der Eingangsschutz „A“ auf ON steht, stammt der Strom aus den Steckdosen direkt aus dem Netz und nicht aus der Batterie.
- Bei einem Stromausfall erkennt die Station dies und schaltet innerhalb von nur 20 ms (Millisekunden) auf Batteriestrom um.

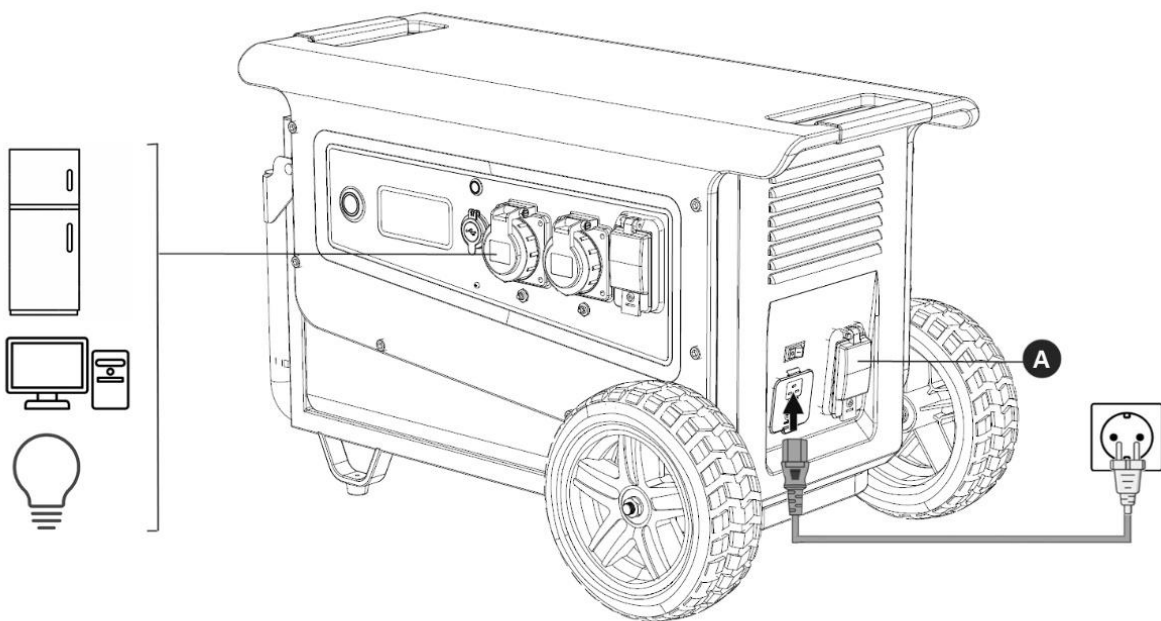

HINWEIS: Diese Funktion unterstützt keinen Transfer in 0 ms. Bitte schließen Sie keine Geräte an, die eine unterbrechungsfreie Stromversorgung benötigen, wie Server oder Computerarbeitsplätze, oder führen Sie zumindest mehrere Tests durch, um zu überprüfen, ob die Übertragungszeit der Station (20 ms) für die Nutzung geeignet ist.

HINWEIS: Bitte beachten Sie, dass 3600W (GZE3036PRO-S) und 5000W (GZE5050PRO-S) nicht überschritten werden dürfen. Schließen Sie unter keinen Umständen größere Lasten an. Wenn die maximale Last überschritten wird, wird die Station die Stromversorgung nach kurzer Zeit unterbrechen und eine Überlastung anzeigen. Schließen Sie nicht zu viele Geräte an, ohne sicherzustellen, dass die Summe ihres Verbrauchs innerhalb der nominalen AC-Ausgangsleistung der Maschine liegt.

WARNUNG: Dieses Gerät kann als EPS funktionieren, ist jedoch kein speziell für diesen Zweck entwickeltes professionelles Gerät. Bitte beachten Sie, dass die Marke nicht für Schäden oder Verluste haftet, die durch einen möglichen Ausfall des Systems verursacht werden könnten.

11 SCHUTZMECHANISMEN

Ihr Gerät verfügt über folgende elektrische Schutzmechanismen:

A: Schutz gegen Überlastung und Kurzschluss am Eingang durch einen Leistungsschalter. Bei Überlastung wird der Schalter automatisch auf OFF fallen und die Stromzufuhr zur Station unterbrechen. Zur Reaktivierung stellen Sie den Schalter auf ON.

B: Schutz gegen Überlastungen der Steckdosen durch einen Leistungsschalter. Wenn der Stromfluss 16A (Grenzwert der Steckdosen) übersteigt, wird die Versorgung unterbrochen, um ein Brennen oder Feuer zu verhindern. Das Gerät hat zwei 16A-Steckdosen, jede mit eigenem Schutzschalter. Zur Reaktivierung drücken Sie den Knopf.

C: Allgemeiner Schutz gegen Überlastung und Stromleckagen im Schaltkreis durch einen 30mA Differenzstromschalter. Das Gerät schaltet bei Überlastungen oder Stromlecks wie elektrischen Ableitungen ab. Dieses Gerät kann Personen gegen Stromschlag schützen.

D: Für den korrekten Schutz durch den Differenzstromschalter „C“ ist eine Erdung des Geräts erforderlich. Konsultieren Sie Ihren Elektriker, da unterschiedliche Erdungsbedingungen und die Nähe zu anderen Erden besondere Bedingungen erfordern können.

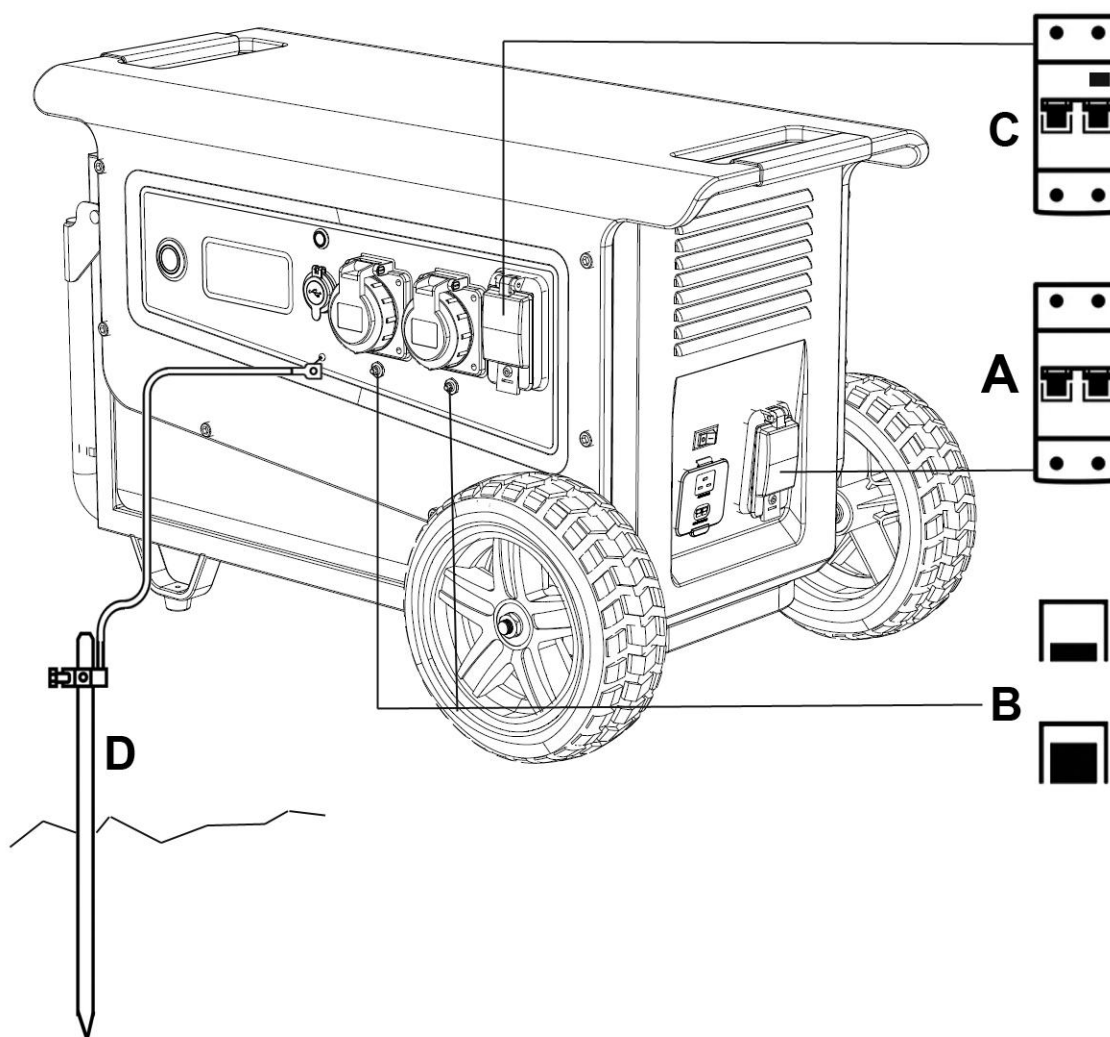

12 FREQUENZÄNDERUNG

Die Station ist standardmäßig auf 50 Hz eingestellt, was für die meisten europäischen Länder geeignet ist. Sie kann auf 60 Hz eingestellt werden, um anderen Einsatzgebieten gerecht zu werden.

Bitte beachten Sie, dass nur die „Hz“-Frequenz geändert werden kann. Die „V“-Spannung ist nicht modifizierbar, daher ist diese Station nur für Gebiete geeignet, die zwischen 220 und 230V arbeiten.

1. Drücken Sie bei eingeschalteter Station gleichzeitig den AC-Ausgangsknopf (**B**) auf OFF und halten Sie den Hauptschalter (**A**) gedrückt. Sie gelangen so in das Frequenzmenü.
2. Drücken Sie den AC-Ausgangsknopf (**B**), um die gewünschte Frequenz auszuwählen. Die gewählte Frequenz wird blinken.
3. Halten Sie den Hauptschalter (**A**) gedrückt, um die ausgewählte Frequenz einzustellen. Das Wort „SUC“ wird angezeigt und zeigt den Erfolg der Einstellung an.
4. Halten Sie den Hauptschalter (**A**) erneut gedrückt, um das Einstellungs Menü endgültig zu verlassen.

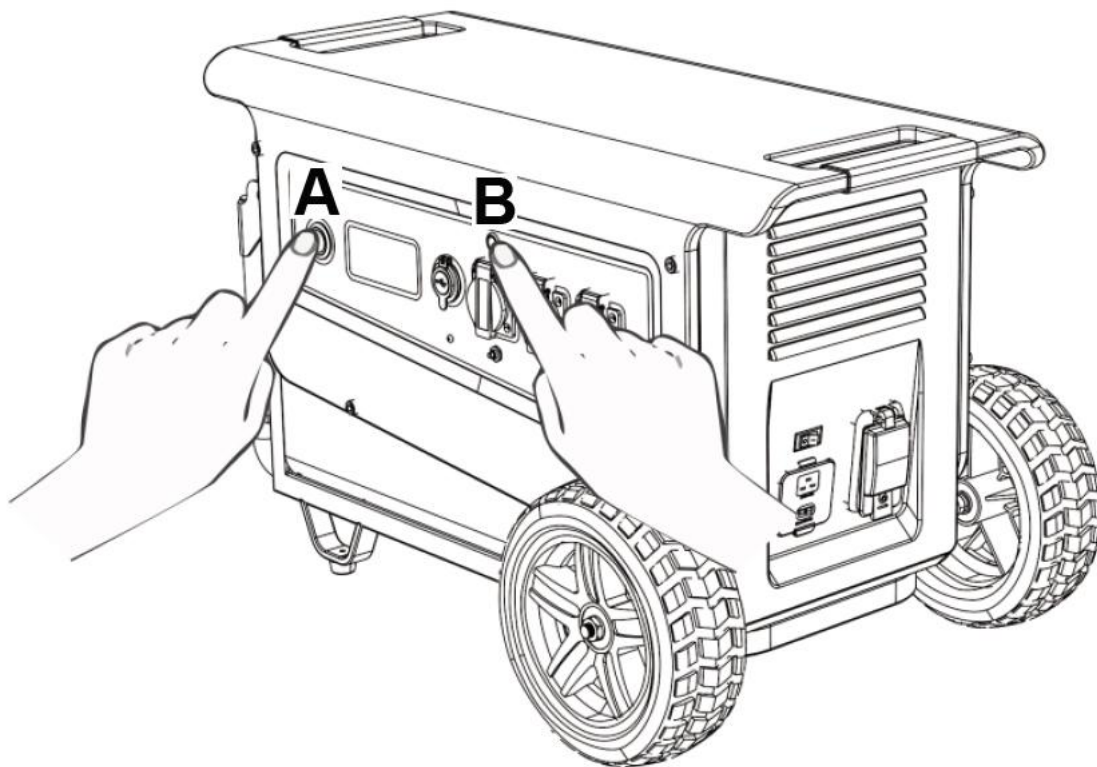

13 AUTOMATISCHE AUSSCHALTUNG

Die Station schaltet sich automatisch nach 4 Stunden Inaktivität ab oder wenn sie eine sehr geringe Last erkennt, die sie nicht erkennen kann, wie z. B. 5 W, 10 W oder 20 W. Diese Funktion soll eine unnötige Entladung der Batterie verhindern, falls der Benutzer vergisst, die Station auszuschalten.

Die automatische Abschaltfunktion kann in zwei Hauptsituationen deaktiviert werden:

1. Beim Anschluss einer sehr kleinen Last, um ein Ausschalten der Station zu verhindern.
2. Bei Verwendung einer intermittierenden Last, wie z. B. einem Kühlschrank, der in Intervallen startet und stoppt. Wenn eines dieser Intervalle 4 Stunden überschreitet, wird die Station abgeschaltet.

Vorgehensweise zum Deaktivieren der AUTO OFF-Funktion:

1. Drücken Sie die AC-Taste 5 Sekunden lang, um die Funktion aufzurufen.
2. Drücken Sie kurz die AC-Taste, um den automatischen Verbindungsabschaltmodus zu aktivieren oder zu deaktivieren.
 - Wenn auf dem Bildschirm **04+STDB** (A und B in der Grafik rechts) angezeigt wird, ist die AUTO OFF-Funktion aktiviert.
 - Wenn auf dem Bildschirm **OF** (C in der Grafik links) angezeigt wird, ist die AUTO OFF-Funktion deaktiviert.
3. Sobald der gewünschte Modus ausgewählt ist, halten Sie die POWER-Taste fünf Sekunden lang gedrückt, um zu bestätigen und zu beenden.

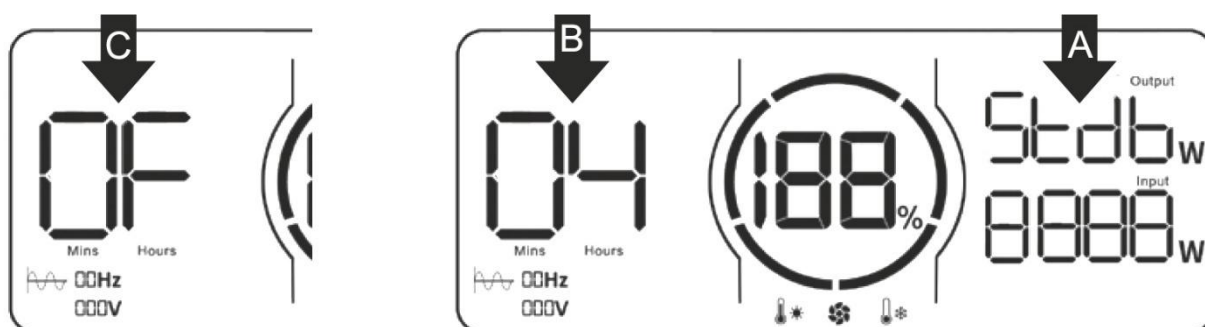

HINWEIS: Wenn Sie die AUTO OFF-Funktion deaktiviert lassen, bleibt die Station eingeschaltet, bis die Batterie vollständig entladen ist, auch wenn keine Lasten angeschlossen sind, da sie allein durch das Einschalten Energie verbraucht.

Welcher Batterietyp wird in dem Produkt verwendet?

Dieses Produkt verwendet LiFePO₄ (Lithium-Eisenphosphat) Batterien hoher Qualität und der Güteklasse A.

Welche Geräteart kann an die AC-Steckdose der Station angeschlossen werden?

Jedes Gerät, das die Nennleistung von 3600W (GZW3630PRO-S) oder 5000W (GZE5050PRO-S) nicht überschreitet. Oder die 7000W Spitzenleistung für beide Stationen.

Wie kann man wissen, wie lange das Produkt Strom liefern kann?

Das LCD-Display zeigt immer einen ungefähren Wert basierend auf einer konstanten Verbrauchssituation.

Wie erkennt man, ob das Produkt lädt?

Wenn die Station lädt, zeigt das LCD-Display die verbleibende Ladezeit an, und der Leistungskreis dreht sich, um den Ladeanteil anzuzeigen. Zusätzlich wird der AC-Spannungseingang auf dem Panel angezeigt.

Wie reinigt man das Produkt?

Bitte trocken reinigen. Vorsichtig mit einem sauberen Tuch oder Küchenpapier abwischen.











Kann dieses Produkt in ein Flugzeug mitgenommen werden?

Nein.

Sind die in den Spezifikationen angegebenen Batteriekapazitätswerte real?

Die angegebene Kapazität in den Spezifikationen ist die Nennkapazität der Batterie, entspricht jedoch nicht genau der tatsächlichen Leistung während des Betriebs. Dies liegt daran, dass die Station die Batterie intelligent nutzt, um ihre Lebensdauer zu verlängern.

15 FEHLERCODES UND LÖSUNGEN

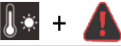
Code	Fehler	Status	Bemerkungen
E000	Kurzschlussschutz am AC-Ausgang	 Blinkt, kein Ausgang	Problem lösen. Drücken Sie den AC-Steckdosenknopf.
E001	Überlastschutz-Ausgang	 Blinkt, kein Ausgang	Es wird blinken, wenn der Stromkreis überlastet ist. Sie müssen die übermäßige Last entfernen und manuell neu starten.
E002	Niedrige Spannung in der Batterie erkannt	Die Funktionsindikatoren und ihre entsprechenden Ausgänge blinken und es gibt keinen Ausgang..	Setzen Sie die Funktionen zurück und laden Sie neu.
E003	AC-Ausgang mit Über- oder Unterspannung	 Blinkt, kein Ausgang	Drücken Sie den AC-Ausgangsknopf.
E004	Abnormale Eingangsfrequenz	 Blinkt, kein Strominput	Es wird automatisch zurückgesetzt, wenn die Frequenz normal ist.
E005	Allgemein hohe und niedrige Spannung. Überstrom.	 Blinkt, kein Stromausgang an allen Ports.	Drücken Sie den AC-Ausgangsknopf.
E006	Wechselrichter überhitzt	 Blinkt, kein Stromausgang.	Warten Sie, bis die Temperatur gesunken ist, und das System setzt sich automatisch zurück.
E007	Eingang von Solarmodulen mit hoher/niedriger Spannung	Kein Strominput von Solarmodulen	Setzt sich automatisch zurück, wenn die Eingangsspannung korrekt ist.
E020	BMS-Kommunikationsfehler	 Blinkt, kein Stromausgang an allen Ports	Überprüfen Sie das BMS-Kabel.
E021	Batteriezelle mit Hochspannungsalarm	% Batteriekapazität blinkt	Benutzen Sie das Gerät vorerst nicht und warten Sie, bis sich die Batteriespannung automatisch erholt.
E022	Batteriezelle mit Niederspannungsalarm	% Batteriekapazität blinkt	Schließen Sie das AC-Ladekabel an und laden Sie weiter, bis die Spannung geeignet ist.
E023	Gesamtbatteriespannung zu hoch	Code E023 blinkt, aber Ausgang ist normal	Benutzen Sie das Gerät vorerst nicht und warten Sie, bis sich die Batteriespannung automatisch erholt.
E024	Gesamtbatteriespannung zu niedrig	 Blinkt, kein Stromausgang an allen Ports.	Schließen Sie das AC-Ladekabel an und laden Sie weiter, bis die Spannung geeignet ist.
E025	Hohe Batterietemperatur	 Blinkt, kein Stromausgang an allen Ports	Benutzen Sie das Gerät vorerst nicht und warten Sie, bis die Batterietemperatur gesunken ist.
E026	Niedrige Batterietemperatur	 Blinkt, kein Stromausgang an allen Ports	Benutzen Sie das Gerät vorerst nicht und warten Sie, bis die Batterietemperatur wieder normal ist.
E027	System überlastet	 Blinkt, kein AC-Ausgang, normaler DC-Ausgang. Die AC-Last überschreitet die maximale Leistung des Geräts.	Last reduzieren und den AC-Ausgangsknopf (EIN/AUS) drücken.
E028	Überhitzung während des Ladens		Warten Sie, bis die Batterietemperatur gesunken ist.

16 LAGERUNG-NUTZUNG-WARTUNG

Blinkt. Der Betrieb stoppt.

1. Bitte lagern oder verwenden Sie das Produkt nicht in der Nähe von Wasserquellen, hoher Luftfeuchtigkeit und Metallgegenständen.
2. Um die Lebensdauer der Batterie zu verlängern, wird empfohlen, das Produkt bei Umgebungstemperaturen von 20° bis 30°C zu verwenden oder zu lagern.
3. Bei sehr langen Lagerzeiten entladen und laden Sie das Gerät alle 4-6 Monate. Zuerst vollständig entladen, dann vollständig aufladen und anschließend die Batterie bis zu 60% entladen. Dies ist die beste Situation für eine langfristige Lagerung.
4. Wenn Perioden der Inaktivität von mehr als einem Jahr ohne Laden oder Entladen auftreten, könnte die Batterie beeinträchtigt werden, was nicht von der Garantie abgedeckt wäre.
5. Aus Sicherheitsgründen das Produkt nicht in Umgebungen über 45°C oder unter -10°C über längere Zeit lagern oder verwenden.
6. Lagern oder verwenden Sie die Station aus Sicherheitsgründen nicht in direktem Sonnenlicht bei hohen Temperaturen. Stellen Sie immer einen schattigen Bereich für das Gerät bereit.
7. Das Gerät hat Kühlventilatoren. Verwenden Sie das Gerät nicht in staubigen Bereichen wie Baustellen. In diesen Fällen verwenden Sie Verlängerungen, die das Gerät von staubigen Bereichen fernhalten.
8. Wenn Sie das Gerät an einem Strand, auf Boden oder Ähnlichem verwenden, platzieren Sie eine Plastikfolie, Holz oder ein anderes Material unter die Station, um die Aufnahme von Staub/Sand/Schmutz so weit wie möglich zu reduzieren.
9. Vergessen Sie niemals, die Sicherheitshinweise im Kapitel „Sicherheit und Haftungsausschluss“ dieses Benutzerhandbuchs zu befolgen. Es ist unmöglich, alle Risiken, die bei der Verwendung einer Maschine entstehen können, zu erfassen. Seien Sie immer verantwortungsbewusst und vorsichtig bei der Verwendung.
10. Wenn das Produkt stark entladen ist, geht es in den Schlafmodus und kann nicht eingeschaltet werden. Es muss aufgeladen werden, um es wieder einzuschalten.

17 GARANTIE

Ihr Produkt hat folgende Garantie:

- ✓ 3 Jahre für Maschinen, die an Verbraucher (Endbenutzer) verkauft werden.
- ✓ 1 Jahr für Maschinen, die an Unternehmen, Genossenschaften oder andere juristische Personen außer dem Endverbraucher verkauft werden.

Diese Garantie deckt alle Herstellungsfehler ab, die der Generator während der Garantiezeit aufweisen könnte, unter der Voraussetzung, dass der Wartungsplan eingehalten wird und die Pflege angemessen ist. Die Garantie umfasst die Ersatzteile und die erforderliche Arbeitskraft.

Die Batterie hat eine Logik des Verlusts der Energiespeicherkapazität, die je nach Nutzungsbedingungen variiert. Dieser Verlust der Batterieleistung ist ein völlig normaler Faktor und wird nicht als Defekt angesehen, aus diesem Grund wird die Garantie diese Leistungsverluste in keinem Fall übernehmen.

Die Garantie erlischt, wenn die Maschine Beschädigungen, Anzeichen von Manipulation, mangelnde Pflege/Wartung, Exposition gegenüber Regen/Schnee oder hoher Luftfeuchtigkeit aufweist.

Die Garantie deckt keine Schäden durch Verschleiß ab, falls der Benutzer nicht-originale GENERGY ZERO EMISSION Zubehörteile, Kabel oder Stecker verwendet.

Die Garantiedauer wird ausschließlich durch die Informationen auf der Rechnung definiert: Art der kaufenden Entität und Kaufdatum. Niemals wird der Zweck oder die Nutzung, die das Produkt hatte, als Referenz herangezogen.

Maschinen, die online über Reseller-Marktplätze außerhalb Spaniens und Portugals verkauft werden: Bitte konsultieren und befolgen Sie die Garantieverfahrensanweisungen, die auf der Website angegeben sind, auf der Sie das Produkt gekauft haben.

Die Garantie deckt keine Schäden an anderen Sachgütern, Tieren oder Personen im Falle von Unfällen ab. Diese Umstände könnten durch die Haftpflichtversicherung der Marke abgedeckt sein, vorausgesetzt, es wird zuverlässig nachgewiesen, dass ein Versagen des Geräts vorliegt — das Gerät wurde gemäß den Anweisungen in diesem Handbuch verwendet, ohne Manipulation und entsprechend den Niederspannungselektrovorschriften des Landes oder der Region, in der es verwendet wird.



Declaración de conformidad del fabricante / Declaration of conformity of manufacturer / Declaração de conformidade / Déclaration de conformité / Konformitätserklärung

GENERGY POWER PRODUCTS S.L. Avenida del Ebro, 12 Calahorra 26500 (La Rioja) Spain

Declara que el siguiente aparato cumple con los requisitos básicos adecuados a la seguridad y salud según las directivas de la CE (mostradas en esta declaración) basados en su diseño de origen puesto en circulación por nosotros. Esta declaración se refiere exclusivamente a la maquinaria en el estado en que se ofrece al mercado, y excluye los componentes que se añadan y / o las operaciones realizadas posteriormente por el usuario final.

Declare that the following Appliance complies with the appropriate basic safety and health requirements of the EC Directives (show in this declaration) based on its design and type, as brought into circulation by us. This declaration relates exclusively to the machinery in the state in which it was placed on the market, and excludes components which are added and/or operations carried out subsequently by the final user.

Declaramos que o seguinte equipamento cumpre com os requisitos básicos relativos à Segurança e Saúde, segundo as directivas da CE (incluídas nesta declaração), e o desenho de origem disponibilizado por nós. Esta declaração refere-se exclusivamente ao estado do equipamento quando se coloca no mercado, e excluem acessórios e/ou componentes adicionados pelo utilizador à posteriori.

Nous déclarons que les équipements suivants sont conformes aux exigences de base relatives à la sécurité et à la santé, selon les directives CE (incluses dans cette déclaration), et au dessin original fourni par nos soins. Cette déclaration se réfère exclusivement à l'état de l'équipement au moment de sa mise sur le marché et exclut les accessoires et/ou composants ajoutés postérieurement par l'utilisateur.

Erklären, dass das folgende von uns auf den Markt gebrachte Gerät den relevanten grundlegenden Gesundheits- und Sicherheitsanforderungen der EG-Richtlinien (aufgeführt in dieser Erklärung) entspricht. Diese Erklärung bezieht sich ausschließlich auf die Maschine in dem Zustand, in dem sie auf den Markt gebracht wurde und schließt eventuell vom Endbenutzer hinzugefügte Komponenten und/oder nachträgliche Eingriffe aus

- | | |
|---|--|
| ✓ Denominación / Name / Designação / Désignation / Bezeichnung: | Cargador solar portátil / Solar panel charger / Carregador solar portátil / Chargeur solaire portable / Solarpanel-Ladegerät |
| ✓ Marca / Brand / Marca / Marque / Marke: | GENERGY |
| ✓ Modelo / Model / Modelo / Modèle / Modell: | GZE3036PRO-S, GZE5050PRO-S |
| ✓ Potencia / Power / Potência / Puissance / Leistung: | 3600W, 5000W |
| ✓ N° Serie / Serial-no / N° serie / N° de série / Serien-Nr: | CARVED INCRACKASE |

Certificados internacionales/international certifications/Certificações internacionais/Certifications internationales/Internationale Zertifizierungen: CE\RoHs\MSDS\FCC\UN38.3\Marine report.

Aplicable a Europa / Aplicable to Europe / Aplicável a Europa/ Aplicable en Europe / Gilt für Europa:

- **EMC 2014/30/EU:** TEST STANDAR: EN55032:2015+A11:2020+A1:2020, EN55035:2017+A11:2020, EN IEC 61000-3-2:2019+A1:2021, EN61000-3-3:2013+A2:2021
- **LVD 2014/35/EU:** TEST STANTAR: EN IEC 62368-1:2020+A11:2020
- **RoSH 2011/65/EU** and amendment (EU) 2015/863: ICE 62231-3-1:2013, IEC62321-5:2013, IEC62321-4:2013+AMD1:2017, IEC62321-7-1:2015, IEC 62321-7-2:2017, IEC 62321-6:2015, IEC 62321-8:2017

Calahorra 01-08-2024

Genergy Power Products S.L.

CF: B-26426643

www.genergy.es

Mr Ruben Losantos (Tech manager)

No retorne este producto a la tienda – Do not return this product to the store.

¡ESTAMOS AQUÍ PARA AYUDAR! WE ARE HERE TO HELP!

Envíe sus dudas a nuestro equipo postventa (respuesta en 24 horas)
Send your questions to our customer care team (reply within 24 hours)

spv@genergy.es

Si lo prefiere llame directamente a nuestro equipo postventa
Contacto telefónico únicamente en español – phone service only available in Spanish

690 138 487

- Dudas primera puesta en marcha
Doubts first start of the machine
- Documentación técnica
Technical documentation
- Asesoramiento técnico-technical advice
- Mantenimiento-Maintenance
- Recambios-Spare parts



**POWER PRODUCT
GENERGY**



AVENIDA DEL EBRO, 10 CALAHORRA (LA RIOJA) ESPAÑA

INFORMACION - INFORMATION - INFORMAÇÕES: GENERGY@GENERGY.ES